

ガスヒートポンプエアコン **ビル用**

HITACHI
Inspire the Next

GHP

HGシリーズ

2013年4月

ラインアップ
P.3

室外ユニット
P.7

室内ユニット
P.19

空調管理
システム
P.71

全熱交換器
P.92

留意事項
P.102

スマート&超高効率 ヒートポンプ

GHP X AIR

GHPエグゼア



掲載商品の価格は事業者様向けの積算見積価格であり、一般消費者様向けの販売価格ではありません。
なお、積算見積価格には、消費税、配送費、試運転調整費、配管セット・工事費、使用済み商品の引き取り費などは含まれておりません。

日立アプライアンスは
チャレンジ25キャンペーンに
参加しています。



スマート&超高効率 ヒートポンプ

GHP X AIR

GHPエグゼア

電気とガスを効率的に併用し、
優れた省エネ技術で高い経済性を実現したガスヒートポンプエアコン
高効率ヒートポンプ「GHP XAIR(エグゼア)」。

全24機種をラインアップ。

※詳しくはP.3～P.4をご参照ください。



Green グリーン購入法適合

GHPのグリーン購入法判断基準は

- 1次エネルギー換算成績係数が規定値以上であること。
- 冷媒にオゾン層を破壊する物質が使用されていないこと。

GHP (ガスヒートポンプ) の仕組み・メリット

GHPはエアコンの心臓部をガスエンジンで駆動します。

エアコンの冷暖房は、冷媒をコンプレッサーによって循環(ヒートポンプサイクル^{*})させることで行います。これは電気ヒートポンプ(EHP)もガスヒートポンプ(GHP)も同じです。違いは、エアコンの心臓部とも言える室外ユニット内のコンプレッサーを電気モーターで動かすか、ガスエンジンで動かすかという点だけですが、この違いこそが、GHPならではの快適な冷暖房を実現し、数々のメリットを生み出す最大の特徴となっています。

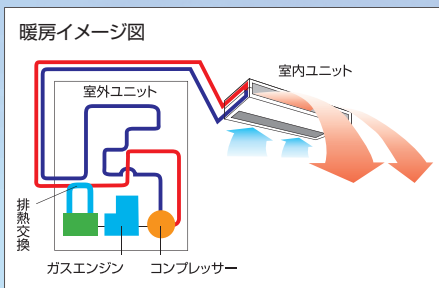

※ヒートポンプサイクル

物質には、液体が気化すると周囲から熱を奪い、逆に気体が凝縮して液化するときは熱を発生する性質があります。この性質を利用し、冷媒をコンプレッサーにより循環し、強制的に気化と液化を繰り返すサイクルのことをいいます。

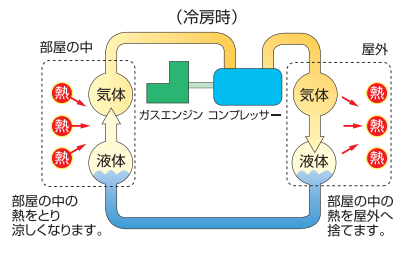

受変電設備の軽減

低消費電力だから 契約電力を抑制

電力消費量が少ないガスヒートポンプエアコンの導入により電気の総消費量の抑制が可能。

※20馬力冷房定格条件の消費電力比。
GHPはビル用マルチ20馬力相当機種(HASAP560FS1)
EHPは当社20馬力相当機種(RAS-AP560DS1)

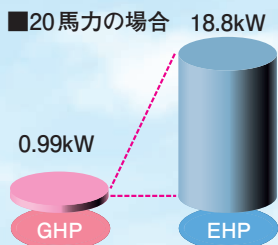

イニシャルコストを低減

契約電力の抑制により、受変電施設が小さくて済むため、コスト低減と省スペースを実現。

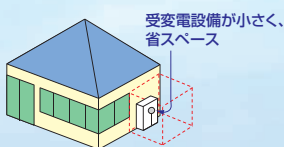

エンジンパワーが創る 快適

パワフル暖房

エンジンの排熱を暖房に有効活用。外気温度が下がっても快適暖房をお届けします。

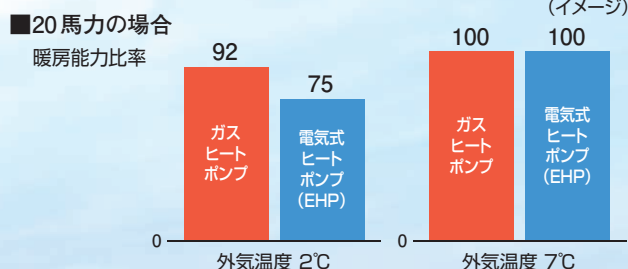

※20馬力定格暖房能力、低温暖房能力の比較。EHPは当社20馬力相当機種(RAS-AP560DS1)

■機器の効率表示として、より使用実態に近いAPF表示が追加されました。

※COPの優劣とAPFの優劣は必ずしも一致しません。

今までは…

COP エネルギー消費効率 [Coefficient Of Performance]

$$COP = \frac{\text{定格能力 (kW)}}{\text{ガス消費量 (kW)} + \text{電気消費量 (kW)}}$$

定められた温度条件での運転効率表示

定格冷房・定格暖房時の消費電力量、消費ガス量1kWあたりの冷房・暖房能力を表したもの。

高速道路 100km/hの高速走行時の燃費イメージ

これからは…

COP+ APF 年間エネルギー消費効率 [Annual Performance Factor]

$$APF = \frac{\text{冷房期間+暖房期間で発揮した能力 (kWh)}}{\text{冷房期間+暖房期間の消費ガス+電力量 (kWh)}}$$

建物用途や使用期間を設定し、使用実態に近い運転効率表示

1年を通して、ある条件のもとにエアコンを使用した時の消費電力量、消費ガス量1kWあたりの冷房・暖房能力を表したもの。

一般道路 市街地運転も考慮した走行時の燃費イメージ

■冷媒の回収と再生・破壊システムの流れ

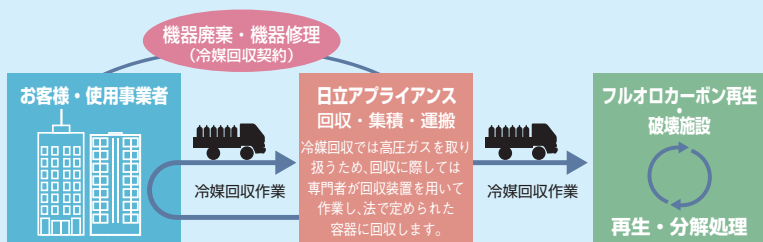









お客様・使用事業者へお願い





- 機器廃棄、および、冷凍サイクルの修理の際には冷媒回収が必要です。機器保守契約者、工事業者、販売業者などの専門業者とあらかじめ回収契約を結び、その内容を明確にしておいてください。
- 使用済みの業務用冷凍空調機器は産業廃棄物です。冷媒回収が発生する回収作業、運搬、保管、破壊または再生までの費用は機器使用事業者のご負担となります。このため、機器廃棄時の製品引き取り費用にこれらの費用がプラスされますので、ご理解いただけますようお願い申し上げます。
- 回収はほとんどの場合、機器の設置場所で行います。作業内容はその設置場所によって大きく異なりますので、作業にかかる時間などは事前にお問い合わせください。

製品ラインアップ

■ 室外ユニットラインアップ

容量(相当馬力)		280型(10.0)	355型(13.0)	450型(16.0)	560型(20.0)	
		 グリーン購入法適合 	 グリーン購入法適合 	 グリーン購入法適合 	 グリーン購入法適合 	
標準仕様	ビル用 マルチ	P:い号プロパン	HASAP280FSP 3,720,000円	HASAP355FSP 4,300,000円	HASAP450FS1P 4,920,000円	GHP^{AIR}X HASAP560FS1P 5,420,000円
		N:都市ガス 13A[12A]	HASAP280FSN 3,720,000円	HASAP355FSN 4,300,000円	HASAP450FS1N 4,920,000円	GHP^{AIR}X HASAP560FS1N 5,420,000円
	ビル用 リニューアルマルチ	P:い号プロパン*1	HASAP280FSRP 3,870,000円	HASAP355FSRP 4,450,000円	HASAP450FSR1P 5,130,000円	GHP^{AIR}X HASAP560FSR1P 5,630,000円
		N:都市ガス 13A[12A]*1	HASAP280FSRN 3,870,000円	HASAP355FSRN 4,450,000円	HASAP450FSR1N 5,130,000円	GHP^{AIR}X HASAP560FSR1N 5,630,000円
	ビル用 ハイパワーマルチ	N:都市ガス 13A[12A]*1	—	—	HASAP450GS1N 5,130,000円	GHP^{AIR}X HASAP560GS1N 5,630,000円
	寒冷地仕様	ビル用 マルチ	P:い号プロパン	HASAP280FSPH 3,840,000円	HASAP355FSPH 4,420,000円	HASAP450FH1P 5,220,000円
N:都市ガス 13A[12A]			HASAP280FSNH 3,840,000円	HASAP355FSNH 4,420,000円	HASAP450FH1N 5,220,000円	HASAP560FH1N 5,720,000円
ビル用 リニューアルマルチ		P:い号プロパン*1	HASAP280FSRPH 3,990,000円	HASAP355FSRPH 4,570,000円	HASAP450FHR1P 5,430,000円	HASAP560FHR1P 5,930,000円
		N:都市ガス 13A[12A]*1	HASAP280FSRNH 3,990,000円	HASAP355FSRNH 4,570,000円	HASAP450FHR1N 5,430,000円	HASAP560FHR1N 5,930,000円
ビル用 ハイパワーマルチ		N:都市ガス 13A[12A]*1	—	—	HASAP450GH1N 5,430,000円	HASAP560GH1N 5,930,000円

リニューアルマルチ

容量(相当馬力)		—	—	450型×2(16.0×2)	560型×2(20.0×2)
				 グリーン購入法適合 	 グリーン購入法適合 
ビル用 にごマルチ	P:い号プロパン*1	—	—	HASAP450FM1P×2 5,080,000円×2	GHP^{AIR}X HASAP560FM1P×2 5,580,000円×2
	N:都市ガス 13A[12A]*1	—	—	HASAP450FM1N×2 5,080,000円×2	GHP^{AIR}X HASAP560FM1N×2 5,580,000円×2
ビル用 ハイパワーにごマルチ	N:都市ガス 13A[12A]*1	—	—	HASAP450GM1N×2 5,290,000円×2	GHP^{AIR}X HASAP560GM1N×2 5,790,000円×2

*1 受注対応品





■ マルチキット (マルチキットにつきましては18ページを参照願います)

■ 機種型式呼称について

室外ユニット							
HAS	AP	355	FS	R	1	N	H
室外ユニット ①	冷媒種類 ②	冷房能力 ③	シリーズ ④	リニューアル	モデルNo. ⑤	ガス種 ⑤	特殊仕様 ⑥





- ①各型式の頭はシリーズ区分を示す。記号は左表に示すとおりになります。
- ②シリーズ区分後の“NP”は冷媒の種類(R410A)“AP”は冷媒の種類(R410A新基板)を示します。
- ③冷房能力を示す数値はkW×10倍で表示しています。
- ④シリーズ区分を示します。FS:標準マルチ GS:ハイパワーマルチ FM:にごマルチ GM:ハイパワーにごマルチ
FH:標準マルチ(寒冷地仕様) GH:ハイパワーマルチ(寒冷地仕様)
- ⑤ガス種を示します。N:都市ガス13A(12A) P:い号プロパン
- ⑥“H”は寒冷地仕様を示します。(280、355型) “B”は消臭触媒仕様を示します。
“T”は寒冷地仕様+消臭触媒仕様を示します。(280、355型)

掲載商品の価格は事業者様向けの積算見積価格であり、一般消費者様向けの販売価格ではありません。
 なお、積算見積価格には、消費税、配送費、試運転調整費、配管セット・工事費、使用済み商品の引き取り費などは含まれておりません。

	710型(25.0)	850型(30.0)	掲載ページ
	 グリーン購入法適合 	 グリーン購入法適合 	P.7
	GHP X AIR HASAP710FS1P 6,140,000円	GHP X AIR HASAP850FS1P 7,360,000円	
	GHP X AIR HASAP710FS1N 6,140,000円	GHP X AIR HASAP850FS1N 7,360,000円	
	GHP X AIR HASAP710FSR1P 6,400,000円	GHP X AIR HASAP850FSR1P 7,620,000円	
	GHP X AIR HASAP710FSR1N 6,400,000円	GHP X AIR HASAP850FSR1N 7,620,000円	
	GHP X AIR HASAP710GS1N 6,450,000円	GHP X AIR HASAP850GS1N 7,670,000円	
	HASAP710FH1P 6,490,000円	HASAP850FH1P 7,710,000円	
	HASAP710FH1N 6,490,000円	HASAP850FH1N 7,710,000円	
	HASAP710FHR1P 6,750,000円	HASAP850FHR1P 7,970,000円	
	HASAP710FHR1N 6,750,000円	HASAP850FHR1N 7,970,000円	
	HASAP710GH1N 6,800,000円	HASAP850GH1N 8,020,000円	





	710型×2(25.0×2)	850型×2(30.0×2)	掲載ページ
	 グリーン購入法適合 	 グリーン購入法適合 	P.14
	GHP X AIR HASAP710FM1P×2 6,260,000円×2	GHP X AIR HASAP850FM1P×2 7,620,000円×2	
	GHP X AIR HASAP710FM1N×2 6,260,000円×2	GHP X AIR HASAP850FM1N×2 7,620,000円×2	
	GHP X AIR HASAP710GM1N×2 6,570,000円×2	GHP X AIR HASAP850GM1N×2 7,930,000円×2	

リモコン (72ページ)

ワイヤードリモコン					
	音声ガイド付き多機能リモコン PC-ARFV、PC-ARFVS 22,000円 多機能リモコン PC-ARF1、PC-ARF1S 18,000円		アメニティリモコン PC-AR1 14,000円		ハーフサイズリモコン PC-ARH 11,000円
ワイヤレスリモコン (受光部キットが別途必要です)					
	PC-LH3A PC-LH3B 11,000円		PC-LG2 (昇降グリル専用) 2,000円		
受光部キット					
てんかせ4方向 PC-ALH3 12,000円	てんかせ2方向 PC-ALHD 12,000円	てんかせ1方向 PC-ALHS 12,000円	NEW てんつり PC-ALHP1 12,000円	汎用 PC-ALHZ 12,000円	

ビル用空調管理システム (75ページ)

注) オープンネットワーク対応機器については当社営業までご相談ください。

セントラルステーションWeb ^{※1}		
空調管理機能 	空調管理機能+空調料金按分対応 <input checked="" type="checkbox"/> 受注対応 PSC-A128WEB2 280,000円	空調料金按分ソフト PSC-A128WBC1 500,000円 または PSC-AS384WC 900,000円
セントラルステーション	ワンタッチコントローラー	コントロールタイマー
		
PSC-5S 70,000円 PSC-A64S1 100,000円	PSC-A16RS1 77,000円	PSC-A80T 35,000円
セントラルステーション適温適所EZ	セントラルステーション適温適所DX ^{※2} <input checked="" type="checkbox"/> 受注対応	
	基本構成 アダプター PSC-A128WX1 400,000円 + 管理ソフト PSC-AS2048WXB1 230,000円	オプション 料金按分ソフト PSC-AS2048WXC1 550,000円 エネルギー管理ソフト PSC-AS2048WXE 180,000円 連動制御ソフト PSC-AS2048WXX 150,000円
PSC-A64GT1 278,000円		

※1 インターネットブラウザ内蔵のパソコン、タッチパネル式パソコンが必要です(現地準備品)。

※2 専用パソコンが必要です(現地準備品)。

全熱交換器 (92ページ)

容量	150	250	350	500	650	800	1000	1500	2000
タイプ									
全熱てんうめ	●	●	●	●	●	●	●	● ^{※1}	● ^{※1}
全熱てんかせ	●	●	●	●					

単独運転型のみとなります。

連動運転させたい場合は、単独型全熱交換器+空調機連動アダプターの組み合わせにてご使用ください。

※1 受注対応品

JIS規格について

このカタログに記載されている冷房・暖房能力や運転音は、日本工業規格(JIS B 8627)に準じて運転した場合の値を示します。また運転音は反響の少ない無響音室などで測定した値(Aスケール)を示します。実際の据え付け状態では、周囲の騒音や反響を受け大きくなるのが普通です。

	JIS吸込空気条件
冷房能力	室内側：27°CDB、19°CWB 室外側：35°CDB
暖房標準能力	室内側：20°CDB 室外側：7°CDB、6°CWB
暖房低温能力	室内側：20°CDB 室外側：2°CDB、1°CWB

※中間性能は、定格能力の1/2の能力を発揮する設定で、上記条件によって、運転した場合の値を示します。

燃料(ガス)消費量(m³N/h)の目安について

燃料(ガス)消費量は一定の条件下で運転した場合の測定値ですので、実際の消費量と異なる場合もあります。なお、表示単位は国際単位系(SI)に準拠し(kW)表示となっていますが、ガス流量(m³N/h)に換算するには、右記の係数を掛けてください。また、い号プロパンの燃料(ガス)消費量を概略質量換算(kg/h)する場合は、ガス消費量(kW)の約0.078となります。

燃料種	係数
い号プロパン	0.036
都市ガス13A	0.078
都市ガス12A	0.086

掲載商品の価格は事業者様向けの積算見積価格であり、一般消費者様向けの販売価格ではありません。

なお、積算見積価格には、消費税、配送費、試運転調整費、配管セット・工事費、使用済み商品の引き取り費などは含まれておりません。

■室内ユニットラインアップ

タイプ		容量	22型	28型	36型	45型	56型	71型	80型	90型
てんかせ4方向				HCI-AP28K3 401,000円 パネル40,000円 計 441,000円	HCI-AP36K3 406,000円 パネル40,000円 計 446,000円	HCI-AP45K3 409,000円 パネル40,000円 計 449,000円	HCI-AP56K3 414,000円 パネル40,000円 計 454,000円	HCI-AP71K3 424,000円 パネル40,000円 計 464,000円	HCI-AP80K3 454,000円 パネル40,000円 計 494,000円	HCI-AP90K3 478,000円 パネル40,000円 計 518,000円
てんかせ2方向			HCID-AP22K1 375,000円 パネル29,000円 計 404,000円	HCID-AP28K1 382,000円 パネル29,000円 計 411,000円	HCID-AP36K1 386,000円 パネル29,000円 計 415,000円	HCID-AP45K1 388,000円 パネル40,000円 計 417,000円	HCID-AP56K1 391,000円 パネル29,000円 計 420,000円	HCID-AP71K1 402,000円 パネル29,000円 計 431,000円	HCID-AP80K1 430,000円 パネル29,000円 計 459,000円	HCID-AP90K1 453,000円 パネル29,000円 計 482,000円
てんかせ1方向			HCIS-AP22K1 369,000円 パネル29,000円 計 398,000円	HCIS-AP28K1 374,000円 パネル29,000円 計 403,000円	HCIS-AP36K1 381,000円 パネル29,000円 計 410,000円	HCIS-AP45K1 391,000円 パネル29,000円 計 420,000円	HCIS-AP56K1 409,000円 パネル31,000円 計 440,000円	HCIS-AP71K1 426,000円 パネル31,000円 計 457,000円	HCIS-AP80K1 453,000円 パネル31,000円 計 484,000円	
ビルトイン			HCB-AP22K 389,000円 パネル13,000円 計 402,000円	HCB-AP28K 397,000円 パネル13,000円 計 410,000円	HCB-AP36K 401,000円 パネル13,000円 計 414,000円	HCB-AP45K 403,000円 パネル13,000円 計 416,000円	HCB-AP56K 407,000円 パネル13,000円 計 420,000円	HCB-AP71K 410,000円 パネル14,000円 計 424,000円		HCB-AP90K 451,000円 パネル21,000円 計 472,000円
てんうめ	中静圧型			HPI-AP28KC1 402,000円	HPI-AP36KC1 406,000円	HPI-AP45KC1 410,000円	HPI-AP56KC1 414,000円			
	高静圧型					HPI-AP45K1 410,000円	HPI-AP56K1 414,000円	HPI-AP71K1 419,000円		HPI-AP90K1 457,000円
NEW てんつり					HPC-AP36K4 366,000円	HPC-AP45K4 369,000円	HPC-AP56K4 374,000円	HPC-AP71K4 380,000円	HPC-AP80K4 406,000円	HPC-AP90K4 417,000円
かべかけ			HPK-AP22K 305,000円	HPK-AP28K 318,000円	HPK-AP36K 348,000円	HPK-AP45K 355,000円	HPK-AP56K 364,000円	HPK-AP71K 373,000円		
ゆかおき									HPV-AP80K 480,000円	
大型ゆかおき※1、※2										
ゆかおき横型※1				HPF-AP28K 371,000円	HPF-AP36K 377,000円	HPF-AP45K 388,000円	HPF-AP56K 402,000円	HPF-AP71K 418,000円		
ゆかうめ※1				HPFI-AP28K 332,000円	HPFI-AP36K 339,000円	HPFI-AP45K 346,000円	HPFI-AP56K 364,000円	HPFI-AP71K 380,000円		
壁ビルトイン※1										
厨房用てんつり※1									HPCK-AP80K 578,000円	
ホテル用 てんうめ	右仕様		HPI-AP22KHR 414,000円	HPI-AP28KHR 422,000円	HPI-AP36KHR 426,000円					
	左仕様 (写真は左仕様)		HPI-AP22KHL 414,000円	HPI-AP28KHL 422,000円	HPI-AP36KHL 426,000円					
※1、※4、※5 外気処理 エアコン	てんうめ									
	壁ビルトイン									

■機種型式呼称について

室内ユニット				
HCI	—	AP	140	K 1
室内ユニット①		冷媒種類②	冷房能力③	シリーズ④ モデルNo.

- ①各型式の頭はシリーズ区分を示す。記号は下表に示すとおりになります。
- ②シリーズ区分後の“NP”は冷媒の種類(R410A)“AP”は冷媒の種類(R410A新基板)を示します。
- ③冷房能力を示す数値はkW×10倍で表示しています。
- ④K:標準 KC:中静圧 KHL:左仕様 KHR:右仕様 KF:外気処理

室内ユニットタイプ

てんかせ4方向	HCI	ビルトイン	HCB	てんつり	HPC	大型ゆかおき	HPD	壁ビルトイン	HPWI
てんかせ2方向	HCID	てんうめ、 ホテル用てんうめ	HPI	かべかけ	HPK	ゆかおき横型	HPF	厨房用てんつり	HPCK
てんかせ1方向	HCIS			ゆかおき	HPV	ゆかうめ	HPFI		

掲載商品の価格は事業者様向けの積算見積価格であり、一般消費者様向けの販売価格ではありません。

なお、積算見積価格には、消費税、配送費、試運転調整費、配管セット・工事費、使用済み商品の引き取り費などは含まれておりません。

	112型	140型	160型	224型	280型	450型	560型	800型	1120型	1600型	掲載ページ
	HCI-AP112K3 595,000円 パネル40,000円 計 635,000円	HCI-AP140K3 678,000円 パネル40,000円 計 718,000円	HCI-AP160K3 755,000円 パネル40,000円 計 795,000円								P.19
	HCID-AP112K1 550,000円 パネル34,000円 計 584,000円	HCID-AP140K1 628,000円 パネル34,000円 計 662,000円	HCID-AP160K1 692,000円 パネル34,000円 計 726,000円								P.26
											P.30
	HCB-AP112K 551,000円 パネル21,000円 計 572,000円	HCB-AP140K 604,000円 パネル21,000円 計 625,000円	HCB-AP160K 665,000円 パネル21,000円 計 686,000円								P.34
											P.38
	HPI-AP112K1 559,000円	HPI-AP140K1 634,000円	HPI-AP160K1 717,000円	HPI-AP224K ^{※1} 931,000円	HPI-AP280K ^{※1} 1,090,000円						P.42
	HPC-AP112K4 510,000円	HPC-AP140K4 581,000円	HPC-AP160K4 638,000円	HPC-AP224K ^{※1} 931,000円	HPC-AP280K ^{※1} 1,162,000円						P.46
	HPV-AP112K 500,000円	HPV-AP140K 580,000円	HPV-AP160K 638,000円								P.49
		HPD-AP140KP 950,000円		HPD-AP224KP 1,200,000円	HPD-AP280KP 1,400,000円	HPD-AP450KP 1,950,000円	HPD-AP560KP 2,200,000円	HPD-NP800KP 3,200,000円	HPD-NP1120KP ^{※3} 4,000,000円	HPD-NP1600KP ^{※3} 6,700,000円	P.51
											P.59
											P.60
		HPWI-AP140K 913,000円		HPWI-AP224K 1,155,000円	HPWI-AP280K 1,265,000円						P.61
		HPCK-AP140K 825,000円									P.63
											P.65
		HPI-AP140KF 1,300,000円		HPI-AP224KF 1,970,000円	HPI-AP280KF 2,150,000円						P.67
		HPWI-AP140KF 1,740,000円		HPWI-AP224KF 2,328,000円	HPWI-AP280KF 2,568,000円						

※1 受注対応品

※2 大型ゆかおきを接続する場合は、室外ユニット容量の100%以内としてください。1120型は560型室外ユニット×2台、1600型は850型室外ユニット×2台の組み合わせとなります。

※3 大型ゆかおき1120型、1600型は、にごマルチ、ハイパワーにごマルチとの接続はできません。

※4 外気処理エアコンを接続する室外ユニットには、外気処理エアコンのみ接続してください。また、室外ユニット容量比80～108%の範囲で自由に組み合わせ可能です。

※5 外気処理エアコンは、にごマルチ、ハイパワーにごマルチには接続できません。

掲載商品の価格は事業者様向けの積算見積価格であり、一般消費者様向けの販売価格ではありません。

なお、積算見積価格には、消費税、配送費、試運転調整費、配管セット・工事費、使用済み商品の引き取り費などは含まれておりません。

HASAP FS,FSR,GS,FH,FHR,GH

Green グリーン購入法適合



560型

主要機能一覧		280型	355型	450型	560型	710型	850型
室内ユニット	接続容量比	50～130%					
	接続台数	1～16台	1～20台	1～26台	1～32台	1～40台	1～48台
	接続可能最小容量	22型					
高低差	室内外間	50m以下					
	室内間	15m以下					
許容配管長	実長	170m以下					
	相当長	200m以下					
外気温度 運転範囲	暖房	冷房	-10～43℃D.B.*				
		標準仕様	-11～18℃W.B.				
		寒冷地仕様	-21～18℃W.B.				

*280、355型：10℃以下の場合、450～850型：0℃以下の場合、オプション部品のエアガードが必要となります。

省エネ性能

全馬力で高APF達成

【ビル用マルチ機種別APF(通年エネルギー消費効率)】

標準機
地域:東京
用途:事務所

グリーン購入法2012年度判断基準値
1.67以上(冷房能力が28kW以上35kW未満)
1.86以上(冷房能力が35kW以上)

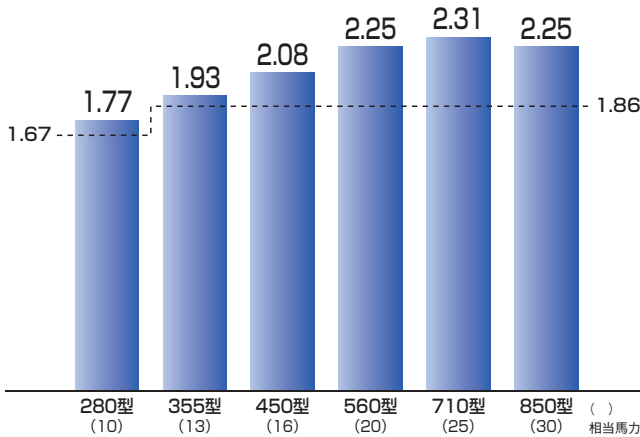

室外ユニット

施工性向上

最大200m(相当長)ロング配管長

長い冷媒配管により、室外ユニット設置場所が離れていても対応可能です。

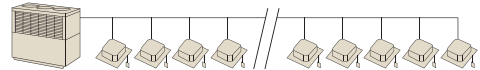

新 型 配管実長：170m(配管相当長：200m)
従来機 配管実長：165m(配管相当長：190m)

*効率低下防止、施工費低減の観点より、冷媒配管長さは極力短くなるように設定してください。

室内ユニット接続可能台数がアップ。設計自由度がさらに向上

個室が多く小容量室内ユニットが多いホテル、病院、老健施設などの設計がしやすくなりました。

最小容量(22型)の室内ユニットは全機種で接続可能です。

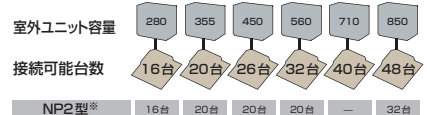

*当社従来機2007年製製品。

メンテナンスインターバル

メンテナンスインターバルは10,000時間。メンテナンス費用も含め、トータルでランニングコストメリットを提供します*。

*ガス種や使用状況により異なります。

ハイパワーマルチ

消費電力をカット

ガスヒートポンプだからできた発電機能の搭載。消費電力の低減を可能にしました。



20馬力冷房定格条件の消費電力比。
EHPは当社20馬力相当機種(RAS-AP560DS1)

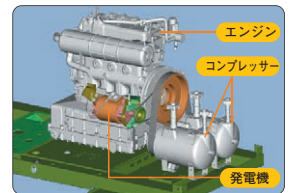

リニューアルへの対応

既設配管を利用可能なリニューアルシリーズも用意。施工費の低減、工期の短縮を実現します。

無洗浄リニューアル方式を採用し、特別な洗浄機器を不要としました。

*利用条件につきましては日立アプライアンス営業までご確認ください。

小型化

小型化

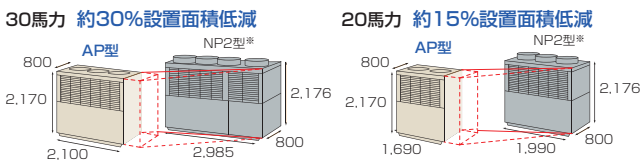

【30馬力×4台設置比較】

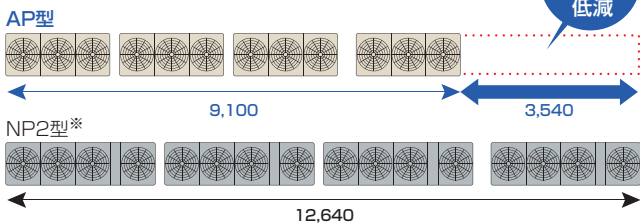







【設置面積比較】

30馬力	幅		奥行	機器面積 低減率
	NP2型*	AP型		
	2,985mm	2,100mm	800mm	30%

*当社従来機2007年製製品。

仕様・標準価格(ビル用マルチ)

(50/60Hz)

		280型 (10馬力相当)		355型 (13馬力相当)		450型 (16馬力相当)		560型 (20馬力相当)		710型 (25馬力相当)		850型 (30馬力相当)		
		Green グリーン購入法適合		Green グリーン購入法適合		Green グリーン購入法適合		Green グリーン購入法適合 GHP X AIR		Green グリーン購入法適合 GHP X AIR		Green グリーン購入法適合 GHP X AIR		
														
ガス種		型式	価格	型式	価格	型式	価格	型式	価格	型式	価格	型式	価格	
P: い号プロパン		HASAP280FSP	3,720,000円	HASAP355FSP	4,300,000円	HASAP450FSP	4,920,000円	HASAP560FSP	5,420,000円	HASAP710FSP	6,140,000円	HASAP850FSP	7,360,000円	
N: 都市ガス13A[12A] (注5)		HASAP280FSN	3,720,000円	HASAP355FSN	4,300,000円	HASAP450FSN	4,920,000円	HASAP560FSN	5,420,000円	HASAP710FSN	6,140,000円	HASAP850FSN	7,360,000円	
能力	冷房能力	定格 kW	28.0	35.5	45.0	56.0	71.0	85.0						
		中間 kW	15.3	18.8	23.7	27.2	33.2	39.8						
		定格 kW	31.5	40.0	50.0	63.0	80.0	95.0						
	暖房能力	中間 kW	15.0	19.5	23.8	30.0	36.4	43.2						
		低温 kW	33.5	42.5	53.0	58.0	74.5	82.0						
		極低温 kW	33.5	42.5	53.0	58.0	74.5	82.0						
外装塗装色(マンセル記号)	ワームアイボリー(5Y7.5/1)		ワームアイボリー(5Y7.5/1)		ワームアイボリー(5Y7.5/1)		ワームアイボリー(5Y7.5/1)		ワームアイボリー(5Y7.5/1)		ワームアイボリー(5Y7.5/1)			
外形寸法 幅×奥行×高さ	mm 1,690×800×2,170		mm 1,690×800×2,170		mm 1,690×800×2,170		mm 1,690×800×2,170		mm 2,100×800×2,170		mm 2,100×800×2,170			
質量	kg 700		kg 700		kg 860		kg 880		kg 1,050		kg 1,080			
電気特性	電源 (注6)	三相200V 単相200V		三相200V 単相200V		三相200V 単相200V		三相200V 単相200V		三相200V 単相200V		三相200V 単相200V		
	消費電力	冷房 kW	0.64/0.63	0.65/0.64	0.73/0.72	0.73/0.72	0.86/0.85	0.87/0.86	0.99/0.98	0.99/0.98	1.16/1.16	1.17/1.16	1.56/1.54	1.58/1.57
		暖房 kW	0.60/0.59	0.60/0.60	0.68/0.66	0.68/0.66	0.78/0.77	0.77/0.76	0.92/0.91	0.92/0.91	1.03/1.03	1.02/1.02	1.39/1.39	1.40/1.40
	運転電流	冷房 A	2.03/1.96	4.06/4.00	2.29/2.21	4.56/4.44	2.73/2.64	5.44/5.31	3.14/3.04	6.19/6.05	3.68/3.60	7.41/7.25	4.95/4.78	10.00/9.81
		暖房 A	1.92/1.83	3.75/3.70	2.16/2.05	4.25/4.13	2.47/2.39	4.75/4.69	2.92/2.86	5.75/5.62	3.30/3.23	6.46/6.38	4.41/4.36	8.86/8.86
	力率	冷房 %	91/93	80/80	92/94	80/81	91/93	80/81	91/93	80/81	91/93	79/80	91/93	79/80
暖房 %		90/93	80/81	91/93	80/80	91/93	81/81	91/92	80/81	90/92	79/80	91/92	79/79	
燃料消費量	冷房 定格 kW	21.6		25.4		33.6		43.3		51.2		67.6		
	中間 kW	8.9		10.0		11.4		11.6		14.0		17.0		
暖房 定格 kW	22.8		26.2		31.8		41.0		48.2		62.0			
	中間 kW	8.7		10.3		12.1		14.2		16.3		19.2		
エンジン	定格出力 kW	6.2		7.9		10.0		12.4		15.7		18.8		
冷却水	指定潤滑油	メーカー純正GHP用		メーカー純正GHP用		メーカー純正GHP用		メーカー純正GHP用		メーカー純正GHP用		メーカー純正GHP用		
	指定クーラント	メーカー純正GHP用		メーカー純正GHP用		メーカー純正GHP用		メーカー純正GHP用		メーカー純正GHP用		メーカー純正GHP用		
凍結温度	凍結温度 °C	-35		-35		-35		-35		-35		-35		
	冷却水ポンプ出力 kW	0.180		0.180		0.180		0.180		0.180		0.180		
運転音[静音モード]	dB 54[51]		dB 56[53]		dB 57[54]		dB 58[55]		dB 60[57]		dB 62[59]			
送風機	形式×台数	プロペラファン×2		プロペラファン×2		プロペラファン×2		プロペラファン×2		プロペラファン×3		プロペラファン×3		
	定格風量 m³/min	320		340		360		380		520		570		
	電動機出力 kW	0.370×2		0.370×2		0.370×2		0.370×2		0.370×3		0.370×3		
冷媒	種類	R410A		R410A		R410A		R410A		R410A		R410A		
	封入量 kg	13.4		14.1		16.2		17.5		25.9		26.1		
配管関係	冷媒ガス管 mm	φ22.2		φ25.4		φ28.58		φ28.58		φ31.75		φ31.75		
	冷媒液管 mm	φ9.52		φ12.7		φ12.7		φ15.88		φ19.05		φ19.05		
	燃料ガス管	R3/4(オネジ)		R3/4(オネジ)		R3/4(オネジ)		R3/4(オネジ)		R3/4(オネジ)		R3/4(オネジ)		
	排気口径 mm	φ60.5(外径)		φ60.5(外径)		φ60.5(外径)		φ60.5(外径)		φ60.5(外径)		φ60.5(外径)		
	排気ドレン mm	φ15(内径)		φ15(内径)		φ15(内径)		φ15(内径)		φ15(内径)		φ15(内径)		
	許容配管長 相当長/実長 m	200/170以下		200/170以下		200/170以下		200/170以下		200/170以下		200/170以下		
室内外間	室外が上 m	50以下		50以下		50以下		50以下		50以下		50以下		
	許容高低差 室外が下 m	50以下		50以下		50以下		50以下		50以下		50以下		
室内間許容高低差(注10) m	15以下		15以下		15以下		15以下		15以下		15以下			
総配管長 m	640以下		640以下		640以下		640以下		640以下		640以下			
法定冷凍トン RT	3.15		3.89		4.86		6.02		7.25		9.56			
通年エネルギー消費効率	APF	1.77		1.93		2.08		2.25		2.31		2.25		
	APFp	1.59		1.73		1.87		2.02		2.08		2.01		
接続可能室内ユニット	22~280型		22~280型		22~450型		22~560型		22~560型		22~800型			
室内接続台数	1~16台		1~20台		1~26台		1~32台		1~40台		1~48台			
室内接続容量範囲	140~364以内		177~462以内		225~585以内		280~728以内		355~923以内		425~1105以内			

(注1) 冷房・暖房能力および電気特性は、JIS B 8627条件により運転した値です(4ページを参照ください)。
 (注2) 運転音は、JIS規格に準拠し無音室にて測定した値です。実際の運転環境下で測定した場合は、周囲の騒音や壁などの反響を受け表示値よりやや大きくなるのが普通です。
 (注3) 燃料消費量を流量換算(m³/h)する換算方法は4ページを参照ください。
 (注4) 室外ユニット容量比が100%を超える場合の同時運転は各室内ユニットの能力が多少減少します。
 (注5) ガス種を12Aで使用する場合、改造が必要となる場合がありますので、12Aで使用する際はお問い合わせください。また、P13Aでは使用できません。
 (注6) 電源は三相200Vに設定されています。据え付け時に単相200Vに設定しなおすことができます。
 (注7) ガス供給圧は右表値内するように調整願います。
 (注8) ガス成分によって使用できない場合またはガスミキサーなどの変更が必要な場合があります。ガス会社名、ガス成分および特性を添えてお問い合わせください。
 (注9) 上記室外ユニットの設計圧力は高圧側4.00MPa、低圧側2.21MPaとなります。
 (注10) 配管長によって制約がありますので、詳細は105ページをご参照ください。

ガス供給圧

(単位:kPa)







燃料(ガス)種	最高	標準	最低
P: い号プロパン	3.3	2.8	2.0
N: 都市ガス13A[12A]	2.5	2.0	1.0

掲載商品の価格は事業者様向けの積算見積価格であり、一般消費者様向けの販売価格ではありません。

なお、積算見積価格には、消費税、配送費、試運転調整費、配管セット・工事費、使用済み商品の引き取り費などは含まれておりません。

仕様・標準価格(ビル用リニューアルマルチ)(受注対応品)

(50/60Hz)

		280型 (10馬力相当)		355型 (13馬力相当)		450型 (16馬力相当)		560型 (20馬力相当)		710型 (25馬力相当)		850型 (30馬力相当)		
		 グリーン購入法適合		 グリーン購入法適合		 グリーン購入法適合		 グリーン購入法適合 GHP X AIR		 グリーン購入法適合 GHP X AIR		 グリーン購入法適合 GHP X AIR		
ガス種		型式 価格		型式 価格		型式 価格		型式 価格		型式 価格		型式 価格		
P: い号プロパン		HASAP280FSRP 3,870,000円		HASAP355FSRP 4,450,000円		HASAP450FSRP 5,130,000円		HASAP560FSR1P 5,630,000円		HASAP710FSR1P 6,400,000円		HASAP850FSR1P 7,620,000円		
N: 都市ガス13A[12A] (注5)		HASAP280FSRN 3,870,000円		HASAP355FSRN 4,450,000円		HASAP450FSRN 5,130,000円		HASAP560FSR1N 5,630,000円		HASAP710FSR1N 6,400,000円		HASAP850FSR1N 7,620,000円		
能力	冷房能力	定格 kW	28.0		35.5		45.0		56.0		71.0		85.0	
		中間 kW	15.3		18.8		23.7		27.2		33.2		39.8	
		定格 kW	31.5		40.0		50.0		63.0		80.0		95.0	
	暖房能力	中間 kW	15.0		19.5		23.8		30.0		36.4		43.2	
		低溫 kW	33.5		42.5		53.0		58.0		74.5		82.0	
		極低溫 kW	33.5		42.5		53.0		58.0		74.5		82.0	
外装塗装色(マンセル記号)		ワームアイボリー(5Y7.5/1)		ワームアイボリー(5Y7.5/1)		ワームアイボリー(5Y7.5/1)		ワームアイボリー(5Y7.5/1)		ワームアイボリー(5Y7.5/1)		ワームアイボリー(5Y7.5/1)		
外形寸法 幅×奥行×高さ mm		1,690×800×2,170		1,690×800×2,170		1,690×800×2,170		1,690×800×2,170		2,100×800×2,170		2,100×800×2,170		
質量 kg		700		700		860		880		1,050		1,080		
電気特性	電源 (注6)		三相200V 単相200V		三相200V 単相200V		三相200V 単相200V		三相200V 単相200V		三相200V 単相200V		三相200V 単相200V	
	消費電力	冷房 kW	0.64/0.63 0.65/0.64		0.73/0.72 0.73/0.72		0.86/0.85 0.87/0.86		0.99/0.98 0.99/0.98		1.16/1.16 1.17/1.16		1.56/1.54 1.58/1.57	
		暖房 kW	0.60/0.59 0.60/0.60		0.68/0.66 0.68/0.66		0.78/0.77 0.77/0.76		0.92/0.91 0.92/0.91		1.03/1.03 1.02/1.02		1.39/1.39 1.40/1.40	
	運転電流	冷房 A	2.03/1.96 4.06/4.00		2.29/2.21 4.56/4.44		2.73/2.64 5.44/5.31		3.14/3.04 6.19/6.05		3.68/3.60 7.41/7.25		4.95/4.78 10.00/9.81	
		暖房 A	1.92/1.83 3.75/3.70		2.16/2.05 4.25/4.13		2.47/2.39 4.75/4.69		2.92/2.86 5.75/5.62		3.30/3.23 6.46/6.38		4.41/4.36 8.86/8.86	
	力率	冷房 %	91/93 80/80		92/94 80/81		91/93 80/81		91/93 80/81		91/93 79/80		91/93 79/80	
暖房 %		90/93 80/81		91/93 80/80		91/93 81/81		91/92 80/81		90/92 79/80		91/92 79/79		
燃料消費量	冷房	定格 kW	21.6		25.4		33.6		43.3		51.2		67.6	
		中間 kW	8.9		10.0		11.4		11.6		14.0		17.0	
	暖房	定格 kW	22.8		26.2		31.8		41.0		48.2		62.0	
		中間 kW	8.7		10.3		12.1		14.2		16.3		19.2	
エンジン		定格出力 kW	6.2		7.9		10.0		12.4		15.7		18.8	
冷却水		指定潤滑油	メーカー純正GHP用		メーカー純正GHP用		メーカー純正GHP用		メーカー純正GHP用		メーカー純正GHP用		メーカー純正GHP用	
		指定クーラント	メーカー純正GHP用		メーカー純正GHP用		メーカー純正GHP用		メーカー純正GHP用		メーカー純正GHP用		メーカー純正GHP用	
		凍結温度 ℃	-35		-35		-35		-35		-35		-35	
		冷却水ポンプ出力 kW	0.180		0.180		0.180		0.180		0.180		0.180	
		運転音[静音モード] dB	54[51]		56[53]		57[54]		58[55]		60[57]		62[59]	
送風機	形式×台数		プロペラファン×2		プロペラファン×2		プロペラファン×2		プロペラファン×2		プロペラファン×3		プロペラファン×3	
	定格風量 m³/min		320		340		360		380		520		570	
	電動機出力 kW		0.370×2		0.370×2		0.370×2		0.370×2		0.370×3		0.370×3	
冷媒	種類		R410A		R410A		R410A		R410A		R410A		R410A	
	封入量 kg		13.4		14.1		16.2		17.5		25.9		26.1	
	冷媒ガス管 mm		φ22.2		φ25.4		φ28.58		φ28.58		φ31.75		φ31.75	
配管関係	冷媒液管 mm		φ9.52		φ12.7		φ12.7		φ15.88		φ19.05		φ19.05	
	燃料ガス管		R3/4(オネジ)		R3/4(オネジ)		R3/4(オネジ)		R3/4(オネジ)		R3/4(オネジ)		R3/4(オネジ)	
	排気口径 mm		φ60.5(外径)		φ60.5(外径)		φ60.5(外径)		φ60.5(外径)		φ60.5(外径)		φ60.5(外径)	
	排気ドレン mm		φ15(内径)		φ15(内径)		φ15(内径)		φ15(内径)		φ15(内径)		φ15(内径)	
	許容配管長 相当長/実長 m		200/170以下		200/170以下		200/170以下		200/170以下		200/170以下		200/170以下	
室内外間	室外が上 m	50以下		50以下		50以下		50以下		50以下		50以下		
	室内が下 m	50以下		50以下		50以下		50以下		50以下		50以下		
許容高低差 室外が下 m		50以下		50以下		50以下		50以下		50以下		50以下		
室内間許容高低差(注10) m		15以下		15以下		15以下		15以下		15以下		15以下		
総配管長 m		640以下		640以下		640以下		640以下		640以下		640以下		
法定冷凍トン RT		3.15		3.89		4.86		6.02		7.25		9.56		
通年エネルギー消費効率	APF	1.77		1.93		2.08		2.25		2.31		2.25		
	APFp	1.59		1.73		1.87		2.02		2.08		2.01		
接続可能室内ユニット		22~280型		22~280型		22~450型		22~560型		22~560型		22~800型		
室内接続台数		1~16台		1~20台		1~26台		1~32台		1~40台		1~48台		
室内接続容量範囲		140~364以内		177~462以内		225~585以内		280~728以内		355~923以内		425~1105以内		

(注1) 冷房・暖房能力および電気特性は、JIS B 8627条件により運転した値です(4ページを参照ください)。
 (注2) 運転音は、JIS規格に準拠し無音室にて測定した値です。実際の運転環境下で測定した場合は、周囲の騒音や壁などの反響を受け表示値よりやや大きくなるのが普通です。
 (注3) 燃料消費量を流量換算(m³/h)する換算方法は4ページを参照ください。
 (注4) 室外ユニット容量比が100%を超える場合の同時運転は各室内ユニットの能力が多少減少します。
 (注5) ガス種を12Aで使用する場合、改造が必要となる場合がありますので、12Aで使用する際はお問い合わせください。また、P13Aでは使用できません。
 (注6) 電源は三相200Vに設定されています。据え付け時に単相200Vに設定しなおすことができます。
 (注7) ガス供給圧は右表値内するように調整願います。
 (注8) ガス成分によって使用できない場合またはガスミキサーなどの変更が必要な場合があります。ガス会社名、ガス成分および特性を添えてお問い合わせください。
 (注9) 上記室外ユニットの設計圧力は高圧側:4.00MPa、低圧側:2.21MPaとなります。
 (注10) 配管長によって制約がありますので、詳細は105ページをご参照ください。

■ガス供給圧

(単位:kPa)

燃料(ガス)種	最高	標準	最低
P: い号プロパン	3.3	2.8	2.0
N: 都市ガス13A[12A]	2.5	2.0	1.0

掲載商品の価格は事業者様向けの積算見積価格であり、一般消費者様向けの販売価格ではありません。

なお、積算見積価格には、消費税、配送費、試運転調整費、配管セット・工事費、使用済み商品の引き取り費などは含まれておりません。

仕様・標準価格(ビル用ハイパワーマルチ)(受注対応品)

(50/60Hz) ()非発電時

		450型 (16馬力相当)		560型 (20馬力相当)		710型 (25馬力相当)		850型 (30馬力相当)		
										
		Green グリーン購入法適合		Green グリーン購入法適合 GHP X AIR		Green グリーン購入法適合 GHP X AIR		Green グリーン購入法適合 GHP X AIR		
ガス種		型式		型式		型式		型式		
N : 都市ガス13A[12A] (注5)		HASAP450GS1N		HASAP560GS1N		HASAP710GS1N		HASAP850GS1N		
		5,130,000円		5,630,000円		6,450,000円		7,670,000円		
能力	冷房能力	定格	kW		kW		kW		kW	
		中間	kW		kW		kW		kW	
	暖房能力	定格	kW		kW		kW		kW	
		中間	kW		kW		kW		kW	
		低温	kW		kW		kW		kW	
極低温	kW		kW		kW		kW			
外装塗装色(マンセル記号)		ワームアイボリー(5Y7.5/1)		ワームアイボリー(5Y7.5/1)		ワームアイボリー(5Y7.5/1)		ワームアイボリー(5Y7.5/1)		
外形寸法 幅×奥行×高さ		mm		mm		mm		mm		
質量		kg		kg		kg		kg		
電気特性	電源(注6)	三相200V		三相200V		三相200V		三相200V		
	消費電力	冷房	kW		kW		kW		kW	
		暖房	kW		kW		kW		kW	
	運転電流	冷房	A		A		A		A	
暖房		A		A		A		A		
力率	冷房	%		%		%		%		
	暖房	%		%		%		%		
燃料消費量	冷房	定格	kW		kW		kW		kW	
		中間	kW		kW		kW		kW	
	暖房	定格	kW		kW		kW		kW	
		中間	kW		kW		kW		kW	
エンジン	定格出力	kW		kW		kW		kW		
冷却水	指定潤滑油	メーカー純正GHP用		メーカー純正GHP用		メーカー純正GHP用		メーカー純正GHP用		
	指定クーラント	メーカー純正GHP用		メーカー純正GHP用		メーカー純正GHP用		メーカー純正GHP用		
	凍結温度	℃		℃		℃		℃		
	冷却水ポンプ出力	kW		kW		kW		kW		
送風機	形式×台数	プロペラファン×2		プロペラファン×2		プロペラファン×3		プロペラファン×3		
冷媒	種類	R410A		R410A		R410A		R410A		
	封入量	kg		kg		kg		kg		
配管関係	冷媒ガス管	mm		mm		mm		mm		
	冷媒液管	mm		mm		mm		mm		
	燃料ガス管	mm		mm		mm		mm		
	排気口径	mm		mm		mm		mm		
排気ドレン	mm		mm		mm		mm			
許容配管長 相当長/実長	m		m		m		m			
室内外間	室外が上	m		m		m		m		
	室外が下	m		m		m		m		
室内間許容高低差(注10)	m		m		m		m			
総配管長	m		m		m		m			
法定冷凍トン	RT		RT		RT		RT			
通年エネルギー消費効率	APF	-		-		-		-		
	APFP	1.88		2.03		2.05		2.00		
接続可能室内ユニット	22~450型		22~560型		22~560型		22~800型			
室内接続台数	1~26台		1~32台		1~40台		1~48台			
室内接続容量範囲	225~585以内		280~728以内		355~923以内		425~1105以内			

- (注1) 冷房・暖房能力および電気特性は、JIS B 8627条件により運転した値です(4ページを参照ください)。
 (注2) 運転音は、JIS規格に準拠し無音室にて測定した値です。実際の運転環境下で測定した場合は、周囲の騒音や騒などの反響を受け表示値よりやや大きくなるのが普通です。
 (注3) 燃料消費量を流量換算(m³/h)する換算方法は4ページを参照ください。
 (注4) 室外ユニット容量比が100%を超える場合の同時運転は各室内ユニットの能力が多少減少します。
 (注5) ガス種を12Aで使用する場合、改造が必要となる場合がありますので、12Aで使用する際はお問い合わせください。
 また、P13Aでは使用できません。
 (注6) 電源は三相200Vに設定されています。据え付け時に単相200Vに設定しなおすことができます。
 (注7) ガス供給圧は右表値内のように調整願います。
 (注8) ガス成分によって使用できない場合またはガスミキサーなどの変更が必要な場合があります。
 ガス会社名、ガス成分および特性を添えてお問い合わせください。
 (注9) 上記室外ユニットの設計圧力は高圧側:4.00MPa、低圧側:2.21MPaとなります。
 (注10) 配管長によって制約がありますので、詳細は105ページをご参照ください。

ガス供給圧

(単位:kPa)







燃料(ガス)種	最高	標準	最低
P : い号プロパン	3.3	2.8	2.0
N : 都市ガス13A[12A]	2.5	2.0	1.0

掲載商品の価格は事業者様向けの積算見積価格であり、一般消費者様向けの販売価格ではありません。

なお、積算見積価格には、消費税、配送費、試運転調整費、配管セット・工事費、使用済み商品の引き取り費などは含まれておりません。

仕様・標準価格(ビル用マルチ) 寒冷地仕様 (受注対応品)

(50/60Hz)

		280型 (10馬力相当)		355型 (13馬力相当)		450型 (16馬力相当)		560型 (20馬力相当)		710型 (25馬力相当)		850型 (30馬力相当)		
		Green グリーン購入法適合		Green グリーン購入法適合		Green グリーン購入法適合		Green グリーン購入法適合		Green グリーン購入法適合		Green グリーン購入法適合		
														
ガス種		型式	価格	型式	価格	型式	価格	型式	価格	型式	価格	型式	価格	
P: い号プロパン		HASAP280FSPH	3,840,000円	HASAP355FSPH	4,420,000円	HASAP450FHP	5,220,000円	HASAP560FH1P	5,720,000円	HASAP710FH1P	6,490,000円	HASAP850FH1P	7,710,000円	
N: 都市ガス13A[12A] (注5)		HASAP280FSNH	3,840,000円	HASAP355FSNH	4,420,000円	HASAP450FH1N	5,220,000円	HASAP560FH1N	5,720,000円	HASAP710FH1N	6,490,000円	HASAP850FH1N	7,710,000円	
能力	冷房能力	定格 kW	28.0	35.5	45.0	56.0	71.0	85.0						
		中間 kW	15.3	18.8	23.7	27.6	32.4	39.5						
	暖房能力	定格 kW	31.5	40.0	50.0	63.0	80.0	95.0						
		中間 kW	15.0	19.5	23.8	30.0	37.0	44.2						
		低溫 kW	33.5	42.5	53.0	67.0	84.0	95.0						
		極低溫 kW	33.5	42.5	53.0	67.0	78.0	95.0						
外装塗装色(マンセル記号)		ワームアイボリー(5Y7.5/1)		ワームアイボリー(5Y7.5/1)		ワームアイボリー(5Y7.5/1)		ワームアイボリー(5Y7.5/1)		ワームアイボリー(5Y7.5/1)		ワームアイボリー(5Y7.5/1)		
外形寸法 幅×奥行×高さ		mm 1,690×800×2,170		mm 1,690×800×2,170		mm 1,690×800×2,170		mm 1,690×800×2,170		mm 2,100×800×2,170		mm 2,100×800×2,170		
質量		kg 700		kg 700		kg 860		kg 880		kg 1,080		kg 1,080		
電気特性	電源 (注6)		三相200V 単相200V		三相200V 単相200V		三相200V 単相200V		三相200V 単相200V		三相200V 単相200V		三相200V 単相200V	
	消費電力	冷房 kW	0.64/0.63	0.65/0.64	0.73/0.72	0.73/0.72	0.86/0.85	0.87/0.86	0.99/0.98	0.99/0.98	1.42/1.42	1.45/1.44	1.63/1.62	1.66/1.64
		暖房 kW	0.60/0.59	0.60/0.60	0.68/0.66	0.68/0.66	0.78/0.77	0.77/0.76	0.92/0.91	0.92/0.91	1.34/1.32	1.36/1.35	1.48/1.46	1.51/1.48
	運転電流	冷房 A	2.03/1.96	4.06/4.00	2.29/2.21	4.56/4.44	2.73/2.64	5.44/5.31	3.14/3.04	6.19/6.05	4.50/4.41	9.18/9.00	5.11/5.03	10.38/10.25
		暖房 A	1.92/1.83	3.75/3.70	2.16/2.05	4.25/4.13	2.47/2.39	4.75/4.69	2.92/2.86	5.75/5.62	4.30/4.14	8.61/8.44	4.69/4.53	9.56/9.25
	力率	冷房 %	91/93	80/80	92/94	80/81	91/93	80/81	91/93	80/81	91/93	79/80	92/93	80/80
暖房 %		90/93	80/81	91/93	80/80	91/93	81/81	91/92	80/81	90/92	79/80	91/93	79/80	
燃料消費量	冷房	定格 kW	21.6	25.4	33.6	43.3	55.3	66.0						
		中間 kW	8.9	10.0	11.4	12.4	15.8	17.4						
	暖房	定格 kW	22.8	26.2	31.8	41.0	54.9	64.8						
		中間 kW	8.7	10.3	12.1	15.4	20.9	23.3						
エンジン	定格出力 kW	6.2	7.9	10.0	12.4	15.7	18.8							
冷却水	指定潤滑油		メーカー純正GHP用		メーカー純正GHP用		メーカー純正GHP用		メーカー純正GHP用		メーカー純正GHP用		メーカー純正GHP用	
	指定クーラント		メーカー純正GHP用		メーカー純正GHP用		メーカー純正GHP用		メーカー純正GHP用		メーカー純正GHP用		メーカー純正GHP用	
	凍結温度 °C		-35		-35		-35		-35		-35		-35	
	冷却水ポンプ出力 kW		0.180		0.180		0.180		0.180		0.180		0.180	
運転音[静音モード] dB		54[51]		56[53]		57[54]		58[55]		61[58]		62[59]		
送風機	形式×台数		プロペラファン×2		プロペラファン×2		プロペラファン×2		プロペラファン×2		プロペラファン×3		プロペラファン×3	
	定格風量 m³/min		320		340		360		380		540		570	
	電動機出力 kW		0.370×2		0.370×2		0.370×2		0.370×2		0.370×3		0.370×3	
冷媒	種類		R410A		R410A		R410A		R410A		R410A		R410A	
	封入量 kg		13.4		14.1		16.2		17.5		25.9		26.1	
	冷媒ガス管 mm		φ22.2		φ25.4		φ28.58		φ28.58		φ31.75		φ31.75	
配管関係	冷媒液管 mm		φ9.52		φ12.7		φ12.7		φ15.88		φ19.05		φ19.05	
	燃料ガス管		R3/4(オネジ)		R3/4(オネジ)		R3/4(オネジ)		R3/4(オネジ)		R3/4(オネジ)		R3/4(オネジ)	
	排気口径 mm		φ60.5(外径)		φ60.5(外径)		φ60.5(外径)		φ60.5(外径)		φ60.5(外径)		φ60.5(外径)	
	排気ドレン mm		φ15(内径)		φ15(内径)		φ15(内径)		φ15(内径)		φ15(内径)		φ15(内径)	
許容配管長 相当長/実長 m		200/170以下		200/170以下		200/170以下		200/170以下		200/170以下		200/170以下		
室内外間	室外が上 m	50以下		50以下		50以下		50以下		50以下		50以下		
	室内が下 m	50以下		50以下		50以下		50以下		50以下		50以下		
許容高低差 室外が下 m		50以下		50以下		50以下		50以下		50以下		50以下		
室内間許容高低差(注10) m		15以下		15以下		15以下		15以下		15以下		15以下		
総配管長 m		640以下		640以下		640以下		640以下		640以下		640以下		
法定冷凍トン RT		3.15		3.89		4.86		6.54		8.03		9.75		
通年エネルギー消費効率	APF	1.77		1.93		2.08		2.15		1.97		2.13		
	APFp	1.59		1.73		1.87		1.93		1.77		1.90		
接続可能室内ユニット		22~280型		22~280型		22~450型		22~560型		22~560型		22~800型		
室内接続台数		1~16台		1~20台		1~26台		1~32台		1~40台		1~48台		
室内接続容量範囲		140~364以内		177~462以内		225~585以内		280~728以内		355~923以内		425~1105以内		







(注1) 冷房・暖房能力および電気特性は、JIS B 8627条件により運転した値です(4ページを参照ください)。
 (注2) 運転音は、JIS規格に準拠し無響音室にて測定した値です。実際の運転環境下で測定した場合は、周囲の騒音や壁などの反響を受け表示値よりやや大きくなるのが普通です。
 (注3) 燃料消費量を流量換算(m³/h)する換算方法は4ページを参照ください。
 (注4) 室外ユニット容量比が100%を超える場合の同時運転は各室内ユニットの能力が多少減少します。
 (注5) ガス種を12Aで使用する場合、改造が必要となる場合がありますので、12Aで使用する際はお問い合わせください。また、P13Aでは使用できません。
 (注6) 電源は三相200Vに設定されています。据え付け時に単相200Vに設定しなおすことができます。
 (注7) ガス供給圧は右表値内にするように調整願います。
 (注8) ガス成分によって使用できない場合またはガスミキサーなどの変更が必要な場合があります。ガス会社名、ガス成分および特性を添えてお問い合わせください。
 (注9) 上記室外ユニットの設計圧力は高圧側4.00MPa、低圧側2.21MPaとなります。
 (注10) 配管長によって制約がありますので、詳細は105ページをご参照ください。

■ ガス供給圧 (単位:kPa)

燃料(ガス)種	最高	標準	最低
P: い号プロパン	3.3	2.8	2.0
N: 都市ガス13A[12A]	2.5	2.0	1.0

仕様・標準価格(ビル用リニューアルマルチ) 寒冷地仕様 (受注対応品)

(50/60Hz)

		280型 (10馬力相当)		355型 (13馬力相当)		450型 (16馬力相当)		560型 (20馬力相当)		710型 (25馬力相当)		850型 (30馬力相当)		
														
ガス種		型式 価格		型式 価格		型式 価格		型式 価格		型式 価格		型式 価格		
P: い号プロパン		HASAP280FSRPH 3,990,000円		HASAP355FSRPH 4,570,000円		HASAP450FHR1P 5,430,000円		HASAP560FHR1P 5,930,000円		HASAP710FHR1P 6,750,000円		HASAP850FHR1P 7,970,000円		
N: 都市ガス13A[12A] (注5)		HASAP280FSRNH 3,990,000円		HASAP355FSRNH 4,570,000円		HASAP450FHR1N 5,430,000円		HASAP560FHR1N 5,930,000円		HASAP710FHR1N 6,750,000円		HASAP850FHR1N 7,970,000円		
能力	冷房能力	定格 kW	28.0	35.5	45.0	56.0	71.0	85.0						
		中間 kW	15.3	18.8	23.7	27.6	32.4	39.5						
	暖房能力	定格 kW	31.5	40.0	50.0	63.0	80.0	95.0						
		中間 kW	15.0	19.5	23.8	30.0	37.0	44.2						
		低溫 kW	33.5	42.5	53.0	67.0	84.0	95.0						
極低溫 kW	33.5	42.5	53.0	67.0	78.0	95.0								
外装塗装色(マンセル記号)		ワームアイボリー(5Y7.5/1)		ワームアイボリー(5Y7.5/1)		ワームアイボリー(5Y7.5/1)		ワームアイボリー(5Y7.5/1)		ワームアイボリー(5Y7.5/1)		ワームアイボリー(5Y7.5/1)		
外形寸法 幅×奥行×高さ		mm 1,690×800×2,170		mm 1,690×800×2,170		mm 1,690×800×2,170		mm 1,690×800×2,170		mm 2,100×800×2,170		mm 2,100×800×2,170		
質量		kg 700		kg 700		kg 860		kg 880		kg 1,080		kg 1,080		
電気特性	電源 (注6)		三相200V 単相200V		三相200V 単相200V		三相200V 単相200V		三相200V 単相200V		三相200V 単相200V		三相200V 単相200V	
	消費電力	冷房 kW	0.64/0.63	0.65/0.64	0.73/0.72	0.73/0.72	0.86/0.85	0.87/0.86	0.99/0.98	0.99/0.98	1.42/1.42	1.45/1.44	1.63/1.62	1.66/1.64
		暖房 kW	0.60/0.59	0.60/0.60	0.68/0.66	0.68/0.66	0.78/0.77	0.77/0.76	0.92/0.91	0.92/0.91	1.34/1.32	1.36/1.35	1.48/1.46	1.51/1.48
	運転電流	冷房 A	2.03/1.96	4.06/4.00	2.29/2.21	4.56/4.44	2.73/2.64	5.44/5.31	3.14/3.04	6.19/6.05	4.50/4.41	9.18/9.00	5.11/5.03	10.38/10.25
暖房 A		1.92/1.83	3.75/3.70	2.16/2.05	4.25/4.13	2.47/2.39	4.75/4.69	2.92/2.86	5.75/5.62	4.30/4.14	8.61/8.44	4.69/4.53	9.56/9.25	
力率	冷房 %	91/93	80/80	92/94	80/81	91/93	80/81	91/93	80/81	91/93	79/80	92/93	80/80	
	暖房 %	90/93	80/81	91/93	80/80	91/93	81/81	91/92	80/81	90/92	79/80	91/93	79/80	
燃料消費量	冷房	定格 kW	21.6	25.4	33.6	43.3	55.3	66.0						
		中間 kW	8.9	10.0	11.4	12.4	15.8	17.4						
	暖房	定格 kW	22.8	26.2	31.8	41.0	54.9	64.8						
		中間 kW	8.7	10.3	12.1	15.4	20.9	23.3						
エンジン	定格出力 kW	6.2	7.9	10.0	12.4	15.7	18.8							
冷却水	指定潤滑油	メーカー純正GHP用		メーカー純正GHP用		メーカー純正GHP用		メーカー純正GHP用		メーカー純正GHP用		メーカー純正GHP用		
	指定クーラント	メーカー純正GHP用		メーカー純正GHP用		メーカー純正GHP用		メーカー純正GHP用		メーカー純正GHP用		メーカー純正GHP用		
	凍結温度 °C	-35		-35		-35		-35		-35		-35		
冷却水ポンプ出力 kW	0.180		0.180		0.180		0.180		0.180		0.180			
運転音[静音モード] dB	54[51]		56[53]		57[54]		58[55]		61[58]		62[59]			
送風機	形式×台数	プロペラファン×2		プロペラファン×2		プロペラファン×2		プロペラファン×2		プロペラファン×3		プロペラファン×3		
	定格風量 m³/min	320		340		360		380		540		570		
	電動機出力 kW	0.370×2		0.370×2		0.370×2		0.370×2		0.370×3		0.370×3		
冷媒	種類	R410A		R410A		R410A		R410A		R410A		R410A		
	封入量 kg	13.4		14.1		16.2		17.5		25.9		26.1		
配管関係	冷媒ガス管 mm	φ22.2		φ25.4		φ28.58		φ28.58		φ31.75		φ31.75		
	冷媒液管 mm	φ9.52		φ12.7		φ12.7		φ15.88		φ19.05		φ19.05		
	燃料ガス管	R3/4(オネジ)		R3/4(オネジ)		R3/4(オネジ)		R3/4(オネジ)		R3/4(オネジ)		R3/4(オネジ)		
	排気口径 mm	φ60.5(外径)		φ60.5(外径)		φ60.5(外径)		φ60.5(外径)		φ60.5(外径)		φ60.5(外径)		
	排気ドレン mm	φ15(内径)		φ15(内径)		φ15(内径)		φ15(内径)		φ15(内径)		φ15(内径)		
許容配管長 相当長/実長 m	200/170以下		200/170以下		200/170以下		200/170以下		200/170以下		200/170以下			
室内外間 室外が上 m	50以下		50以下		50以下		50以下		50以下		50以下			
許容高低差 室外が下 m	50以下		50以下		50以下		50以下		50以下		50以下			
室内間許容高低差(注10) m	15以下		15以下		15以下		15以下		15以下		15以下			
総配管長 m	640以下		640以下		640以下		640以下		640以下		640以下			
法定冷凍トン RT	3.15		3.89		4.86		6.54		8.03		9.75			
通年エネルギー消費効率	APF	1.77		1.93		2.08		2.15		1.97		2.13		
	APFp	1.59		1.73		1.87		1.93		1.77		1.90		
接続可能室内ユニット	22~280型		22~280型		22~450型		22~560型		22~560型		22~800型			
室内接続台数	1~16台		1~20台		1~26台		1~32台		1~40台		1~48台			
室内接続容量範囲	140~364以内		177~462以内		225~585以内		280~728以内		355~923以内		425~1105以内			

(注1) 冷房・暖房能力および電気特性は、JIS B 8627条件により運転した値です(4ページを参照ください)。
 (注2) 運転音は、JIS規格に準拠し無響音室にて測定した値です。実際の運転環境下で測定した場合は、周囲の騒音や壁などの反響を受け表示値よりやや大きくなるのが普通です。
 (注3) 燃料消費量を流量換算(m³N/h)する換算方法は4ページを参照ください。
 (注4) 室外ユニット容量比が100%を超える場合の同時運転は各室内ユニットの能力が多少減少します。
 (注5) ガス種を12Aで使用する場合、改造が必要となる場合がありますので、12Aで使用する際はお問い合わせください。また、P13Aでは使用できません。
 (注6) 電源は三相200Vに設定されています。据え付け時に単相200Vに設定しなおすことができます。
 (注7) ガス供給圧は右表値内するように調整願います。
 (注8) ガス成分によって使用できない場合またはガスミキサーなどの変更が必要な場合があります。ガス会社名、ガス成分および特性を添えてお問い合わせください。
 (注9) 上記室外ユニットの設計圧力は高圧側:4.00MPa、低圧側:2.21MPaとなります。
 (注10) 配管長によって制約がありますので、詳細は105ページをご参照ください。

燃料(ガス)種	最高	標準	最低
P: い号プロパン	3.3	2.8	2.0
N: 都市ガス13A[12A]	2.5	2.0	1.0



掲載商品の価格は事業者様向けの積算見積価格であり、一般消費者様向けの販売価格ではありません。
 なお、積算見積価格には、消費税、配送費、試運転調整費、配管セット・工事費、使用済み商品の引き取り費などは含まれておりません。

室外ユニット／ビル用マルチ

関連ページ 室内ユニット ▶ P.19～70 空調管理システム ▶ P.71～91 全熱交換器 ▶ P.92～101 留意事項 ▶ P.102～117

仕様・標準価格(ビル用ハイパワーマルチ) 寒冷地仕様 (受注対応品)

(50/60Hz) ()非発電時

		450型 (16馬力相当)		560型 (20馬力相当)		710型 (25馬力相当)		850型 (30馬力相当)		
		Green グリーン購入法適合		Green グリーン購入法適合		Green グリーン購入法適合		Green グリーン購入法適合		
										
ガス種		型式		型式		型式		型式		
N：都市ガス13A[12A] (注5)		HASAP450GH1N		HASAP560GH1N		HASAP710GH1N		HASAP850GH1N		
		5,430,000円		5,930,000円		6,800,000円		8,020,000円		
能力	冷房能力	定格	kW		kW		kW		kW	
		中間	kW		kW		kW		kW	
	暖房能力	定格	kW		kW		kW		kW	
		中間	kW		kW		kW		kW	
		低温	kW		kW		kW		kW	
極低温	kW		kW		kW		kW			
外装塗装色(マンセル記号)		ワームアイボリー(5Y7.5/1)		ワームアイボリー(5Y7.5/1)		ワームアイボリー(5Y7.5/1)		ワームアイボリー(5Y7.5/1)		
外形寸法 幅×奥行×高さ		mm		mm		mm		mm		
質量		kg		kg		kg		kg		
電気特性	電源(注6)	三相200V		三相200V		三相200V		三相200V		
	消費電力	冷房	kW		kW		kW		kW	
		暖房	kW		kW		kW		kW	
	運転電流	冷房	A		A		A		A	
		暖房	A		A		A		A	
力率	冷房	%		%		%		%		
	暖房	%		%		%		%		
燃料消費量	冷房	定格	kW		kW		kW		kW	
		中間	kW		kW		kW		kW	
	暖房	定格	kW		kW		kW		kW	
		中間	kW		kW		kW		kW	
エンジン	定格出力	kW		kW		kW		kW		
冷却水	指定潤滑油	メーカー純正GHP用		メーカー純正GHP用		メーカー純正GHP用		メーカー純正GHP用		
	指定クーラント	メーカー純正GHP用		メーカー純正GHP用		メーカー純正GHP用		メーカー純正GHP用		
	凍結温度	℃		℃		℃		℃		
	冷却水ポンプ出力	kW		kW		kW		kW		
送風機	形式×台数	プロペラファン×2		プロペラファン×2		プロペラファン×3		プロペラファン×3		
冷媒	種類	R410A		R410A		R410A		R410A		
	封入量	kg		kg		kg		kg		
配管関係	冷媒ガス管	mm		mm		mm		mm		
	冷媒液管	mm		mm		mm		mm		
	燃料ガス管	mm		mm		mm		mm		
	排気口径	mm		mm		mm		mm		
排気ドレン	mm		mm		mm		mm			
許容配管長 相当長/実長	m		m		m		m			
室内外間	室外が上	m		m		m		m		
	室外が下	m		m		m		m		
室内間許容高低差(注10)	m		m		m		m			
総配管長	m		m		m		m			
法定冷凍トン	RT		RT		RT		RT			
通年エネルギー消費効率	APF	-		-		-		-		
	APFP	1.88		1.94		1.78		1.91		
接続可能室内ユニット	22～450型		22～560型		22～560型		22～800型			
室内接続台数	1～26台		1～32台		1～40台		1～48台			
室内接続容量範囲	225～585以内		280～728以内		355～923以内		425～1105以内			

- (注1) 冷房・暖房能力および電気特性は、JIS B 8627条件により運転した値です(4ページを参照ください)。
- (注2) 運転音は、JIS規格に準拠し無音室にて測定した値です。実際の運転環境下で測定した場合は、周囲の騒音や騒などの反響を受け表示値よりやや大きくなるのが普通です。
- (注3) 燃料消費量を流量換算(m³/h)する換算方法は4ページを参照ください。
- (注4) 室外ユニット容量比が100%を超える場合の同時運転は各室内ユニットの能力が多少減少します。
- (注5) ガス種を12Aで使用する場合、改造が必要となる場合がありますので、12Aで使用する際はお問い合わせください。また、P13Aでは使用できません。
- (注6) 電源は三相200Vに設定されています。据え付け時に単相200Vに設定しなおすことができます。
- (注7) ガス供給圧は右表値内のように調整願います。
- (注8) ガス成分によって使用できない場合またはガスミキサーなどの変更が必要な場合があります。ガス会社名、ガス成分および特性を添えてお問い合わせください。
- (注9) 上記室外ユニットの設計圧力は高圧側4.00MPa、低圧側2.21MPaとなります。
- (注10) 配管長によって制約がありますので、詳細は105ページをご参照ください。

ガス供給圧

(単位:kPa)

燃料(ガス)種	最高	標準	最低
P：い号プロパン	3.3	2.8	2.0
N：都市ガス13A[12A]	2.5	2.0	1.0

掲載商品の価格は事業者様向けの積算見積価格であり、一般消費者様向けの販売価格ではありません。

なお、積算見積価格には、消費税、配送費、試運転調整費、配管セット・工事費、使用済み商品の引き取り費などは含まれておりません。

HASAP FM,GM

Green グリーン購入法適合



450型×2・560型×2
710型×2・850型×2

主要機能一覧		450型×2	560型×2	710型×2	850型×2
室内ユニット	接続容量比	50～130%			
	接続台数	26台	32台		
	接続可能最小容量	22型			
高低差	室内外間	50m以下			
	室内間	15m以下			
	室外-室外間	0.5m			
許容配管長	実長	170m以下			
	相当長	200m以下			
	室外-室外間	7m			
	外-外回収管	5m			
外気温度 運転範囲	冷房	-10～43℃D.B.*			
	暖房	-11～18℃W.B.			

*0℃以下の場合、オプション部品のエアガードが必要となります。
接続容量比、接続台数は室外ユニット1台あたりの値となります。

運転室外ユニット台数制御

中間期の空調負荷が小さい時には、全体の負荷を見ながら片側室外ユニットの運転を停止。

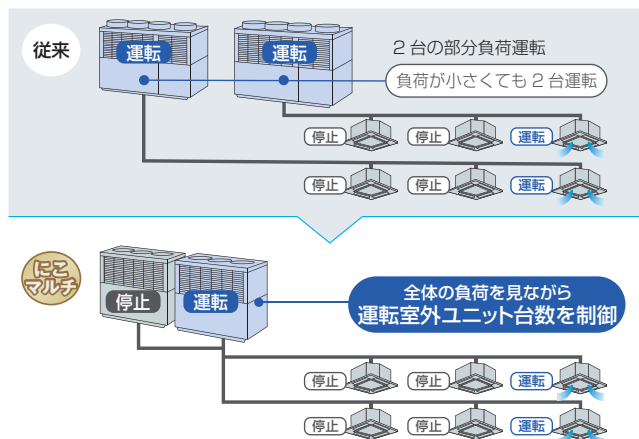

長寿命化

運転時間の少ない室外ユニットを起動させるなどの選択運転機能により、室外ユニットごとの運転時間の平準化を行います。

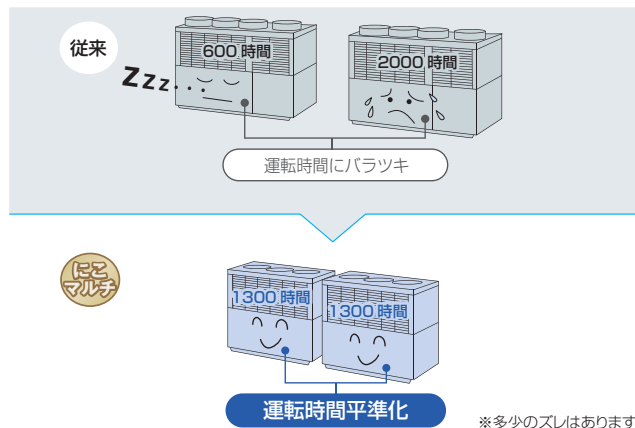

省施工・省スペース

室外ユニットの台数分必要な配管を1組に集約し、配管工事を省力化。配管スペースも従来の約30～40%低減でき、省スペース化に貢献。

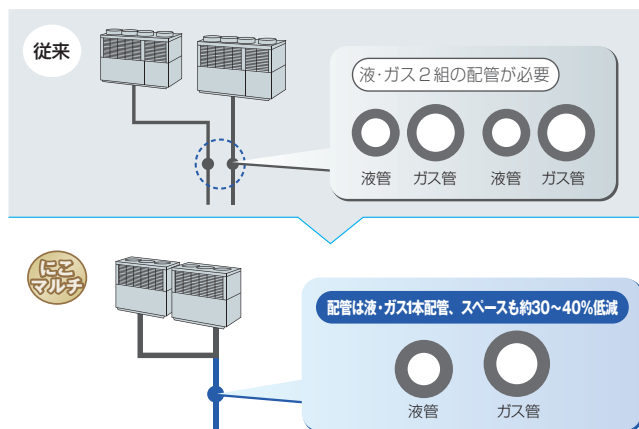

自動バックアップ運転

1台の室外ユニットに万一トラブルが発生し運転が停止しても、残りの1台が運転可能であれば、自動バックアップ運転を行います。メンテナンス時でも片側の室外ユニットだけを止めて、空調機を止めずに運転することが可能です。

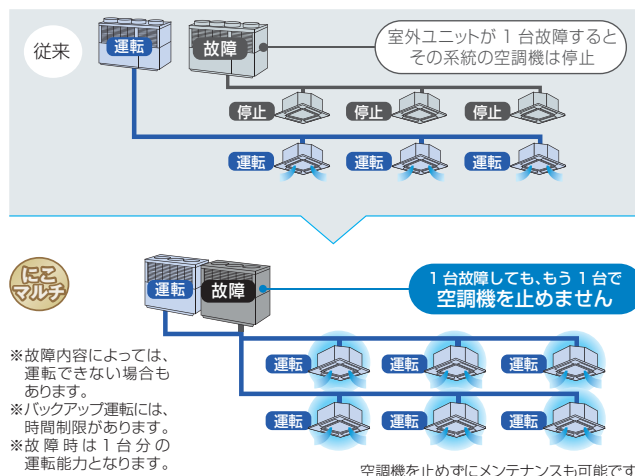

室外ユニット

室外ユニット／ビル用にごマルチ

仕様・標準価格(ビル用にごマルチ)(受注対応品)

(50/60Hz)

		450型×2 (16×2馬力相当)		560型×2 (20×2馬力相当)		710型×2 (25×2馬力相当)		850型×2 (30×2馬力相当)		
										
										
ガス種		型式	価格	型式	価格	型式	価格	型式	価格	
P: い号プロパン		HASAP450FM1P×2	5,080,000円×2	HASAP560FM1P×2	5,580,000円×2	HASAP710FM1P×2	6,260,000円×2	HASAP850FM1P×2	7,620,000円×2	
N: 都市ガス13A[12A] ^(注5)		HASAP450FM1N×2	5,080,000円×2	HASAP560FM1N×2	5,580,000円×2	HASAP710FM1N×2	6,260,000円×2	HASAP850FM1N×2	7,620,000円×2	
能力	冷房能力	定格	kW		kW		kW		kW	
		低温	kW		kW		kW		kW	
	暖房能力	低温	kW		kW		kW		kW	
		極低温	kW		kW		kW		kW	
外装塗装色(マンセル記号)		ワームアイボリー(5Y7.5/1)		ワームアイボリー(5Y7.5/1)		ワームアイボリー(5Y7.5/1)		ワームアイボリー(5Y7.5/1)		
外形寸法 幅×奥行×高さ		mm		mm		mm		mm		
質量		kg		kg		kg		kg		
電気特性	電源 ^(注6)	三相200V 単相200V		三相200V 単相200V		三相200V 単相200V		三相200V 単相200V		
	消費電力	冷房	kW		kW		kW		kW	
		暖房	kW		kW		kW		kW	
	運転電流	冷房	A		A		A		A	
		暖房	A		A		A		A	
力率	冷房	%		%		%		%		
	暖房	%		%		%		%		
消費電力量	冷房	定格	kW		kW		kW		kW	
	暖房	定格	kW		kW		kW		kW	
エンジン	定格出力	kW		kW		kW		kW		
	指定潤滑油	メーカー純正GHP用		メーカー純正GHP用		メーカー純正GHP用		メーカー純正GHP用		
冷却水	種類	メーカー純正GHP用		メーカー純正GHP用		メーカー純正GHP用		メーカー純正GHP用		
	凍結温度	℃		℃		℃		℃		
	冷却水ポンプ出力	kW		kW		kW		kW		
運転音[静音モード]		dB		dB		dB		dB		
送風機	形式×台数	プロペラファン×2		プロペラファン×2		プロペラファン×3		プロペラファン×3		
	定格風量	m³/min		m³/min		m³/min		m³/min		
	電動機出力	kW		kW		kW		kW		
冷媒	種類	R410A		R410A		R410A		R410A		
	封入量	kg		kg		kg		kg		
配管関係	冷媒ガス管	mm		mm		mm		mm		
	冷媒液管	mm		mm		mm		mm		
	外-外回収管	mm		mm		mm		mm		
	燃料ガス管	R3/4(オネジ)		R3/4(オネジ)		R3/4(オネジ)		R3/4(オネジ)		
	排気口径	mm		mm		mm		mm		
	排気ドレン	mm		mm		mm		mm		
	冷媒配管位置	背面		背面		背面		背面		
許容配管長 相当長/実長	m		m		m		m			
室内外間	室外が上	m		m		m		m		
	室外が下	m		m		m		m		
許容高低差	m		m		m		m			
室内間許容高低差 ^(注10)	m		m		m		m			
総配管長	m		m		m		m			
室外間配管長	m		m		m		m			
室外間高低差	m		m		m		m			
外-外回収管長	m		m		m		m			
法定冷凍トン	RT		RT		RT		RT			
接続可能室内ユニット			22~450型		22~560型		22~560型		22~800型	
室内接続台数			1~26台		1~32台		1~32台		1~32台	
室内接続容量範囲			225~585以内		280~728以内		355~923以内		425~1105以内	

(注1) 冷房・暖房能力および電気特性は、JIS B 8627条件により運転した値です(4ページを参照ください)。
 (注2) 運転音は、JIS規格に準拠し無音室にて測定した値です。実際の運転環境下で測定した場合は、周囲の騒音や壁などの反響を受け表示値よりやや大きくなるのが普通です。
 (注3) 燃料消費量を流量換算(m³/h)する換算方式は4ページを参照ください。
 (注4) 室外ユニット容量比が100%を超える場合の同時運転は各室内ユニットの能力が多少減少します。
 (注5) ガス種を12Aで使用する場合、改造が必要となる場合がありますので、12Aで使用の際はお問い合わせください。また、P13Aでは使用できません。
 (注6) 電源は三相200Vに設定されています。据え付け時に単相200Vに設定しなおすことができます。
 (注7) ガス供給圧は右表値内にするように調整願います。
 (注8) ガス成分によって使用できない場合またはガススキナーなどの変更が必要な場合があります。ガス会社名、ガス成分および特性を添えてお問い合わせください。
 (注9) 上記室外ユニットの設計圧力は高圧側4.00MPa、低圧側2.21MPaとなります。
 (注10) 配管長によって制約がありますので、詳細は106ページをご参照ください。
 (注11) 仕様表内の各数値は室外ユニット1台あたりの値となります。
 (注12) ごマルチは、大型ゆかおき1120型・1600型とは接続できません。また、外気処理エアコンとも接続できません。

■ガス供給圧

(単位:kPa)





燃料(ガス)種	最高	標準	最低
P: い号プロパン	3.3	2.8	2.0
N: 都市ガス13A[12A]	2.5	2.0	1.0

掲載商品の価格は事業者様向けの積算見積価格であり、一般消費者様向けの販売価格ではありません。

なお、積算見積価格には、消費税、配送費、試運転調整費、配管セット・工事費、使用済み商品の引き取り費などは含まれておりません。

仕様・標準価格(ビル用ハイパワーにこマルチ) 受注対応品

(50/60Hz) ()非発電時

		450型×2 (16×2馬力相当)		560型×2 (20×2馬力相当)		710型×2 (25×2馬力相当)		850型×2 (30×2馬力相当)			
											
		型式	価格	型式	価格	型式	価格	型式	価格		
N:都市ガス13A[12A] ^(注5)		HASAP450GM1N×2	5,290,000円×2	HASAP560GM1N×2	5,790,000円×2	HASAP710GM1N×2	6,570,000円×2	HASAP850GM1N×2	7,930,000円×2		
能力	冷房能力	定格	kW	45.0	56.0	71.0	85.0				
		低温	kW	50.0	63.0	80.0	95.0				
	暖房能力	低温	kW	53.0	58.0	72.5	82.0				
		極低温	kW	53.0	58.0	72.5	82.0				
外装塗装色(マンセル記号)		ワームアイボリー(5Y7.5/1)		ワームアイボリー(5Y7.5/1)		ワームアイボリー(5Y7.5/1)		ワームアイボリー(5Y7.5/1)			
外形寸法 幅×奥行×高さ		mm		1,690×800×2,170		2,100×800×2,170		2,100×800×2,170			
質量		kg		890		910		1,080			
電気特性	電源 ^(注6)		三相200V		三相200V		三相200V		三相200V		
	消費電力	冷房	kW	0.26/0.25 (0.87/0.86)	0.26/0.25 (0.88/0.87)	0.35/0.34 (1.00/0.99)	0.35/0.34 (1.00/0.99)	0.49/0.49 (1.17/1.17)	0.50/0.49 (1.18/1.17)	0.67/0.65 (1.57/1.55)	
			暖房	kW	0.16/0.15 (0.79/0.78)	0.16/0.15 (0.78/0.77)	0.16/0.15 (0.93/0.92)	0.16/0.15 (0.93/0.92)	0.25/0.25 (1.04/1.04)	0.26/0.26 (1.03/1.03)	0.38/0.38 (1.40/1.40)
	運転電流	冷房	A	1.07/0.94 (2.76/2.67)	1.65/1.51 (5.50/5.37)	1.30/1.20 (3.17/3.07)	2.19/2.10 (6.25/6.11)	1.94/1.81 (3.71/3.63)	3.25/3.10 (7.47/7.31)	2.42/2.26 (4.98/4.81)	
			暖房	A	0.78/0.61 (2.51/2.42)	1.18/0.91 (4.81/4.75)	0.51/0.47 (2.95/2.89)	1.18/0.91 (5.81/5.68)	1.18/1.06 (3.34/3.26)	1.73/1.63 (6.52/6.44)	1.48/1.41 (4.44/4.39)
	力率	冷房	%	70/77 (91/93)	79/83 (80/81)	78/82 (91/93)	80/81 (80/81)	73/78 (91/93)	77/79 (79/80)	80/83 (91/93)	77/78 (79/80)
			暖房	%	59/71 (91/93)	68/82 (81/81)	91/92 (91/92)	68/82 (80/81)	61/68 (90/92)	75/80 (79/80)	74/78 (91/92)
	消費電力量	冷房	定格	kW	35.1(33.6)	44.8(43.3)	54.4(52.9)	69.3(67.5)			
暖房		定格	kW	33.1(31.8)	42.6(41.0)	50.9(49.2)	64.5(62.3)				
エンジン	定格出力	kW	10.0	12.4	15.7	18.8					
	指定潤滑油		メーカー純正GHP用	メーカー純正GHP用	メーカー純正GHP用	メーカー純正GHP用					
冷却水	種類		メーカー純正GHP用	メーカー純正GHP用	メーカー純正GHP用	メーカー純正GHP用					
	凍結温度	°C	-35	-35	-35	-35					
	冷却水ポンプ出力	kW	0.18	0.18	0.18	0.18					
運転音[静音モード]	dB	58[55]	59[56]	61[58]	63[60]						
送風機	形式×台数		プロペラファン×2	プロペラファン×2	プロペラファン×3	プロペラファン×3					
	定格風量	m ³ /min	360	380	520	570					
	電動機出力	kW	0.37×2	0.37×2	0.37×3	0.37×3					
冷媒	種類		R410A	R410A	R410A	R410A					
	封入量	kg	16.2	17.5	25.9	26.1					
配管関係	冷媒ガス管	mm	φ28.58	φ28.58	φ31.75	φ31.75					
	冷媒液管	mm	φ12.7	φ15.88	φ19.05	φ19.05					
	外・外回収管	mm	φ9.52	φ9.52	φ9.52	φ9.52					
	燃料ガス管		R3/4(オネジ)	R3/4(オネジ)	R3/4(オネジ)	R3/4(オネジ)					
	排気口径	mm	φ60.5(外径)	φ60.5(外径)	φ60.5(外径)	φ60.5(外径)					
	排気ドレン	mm	φ15(内径)	φ15(内径)	φ15(内径)	φ15(内径)					
冷媒配管位置		背面	背面	背面	背面						
許容配管長 相当長/実長	m	200/170以下	200/170以下	200/170以下	200/170以下						
室内外間許容高低差	室外が上	m	50以下	50以下	50以下	50以下					
	室外が下	m	50以下	50以下	50以下	50以下					
室内間許容高低差 ^(注10)	m	15以下	15以下	15以下	15以下						
総配管長	m	640以下	640以下	640以下	640以下						
室外間配管長	m	7以下	7以下	7以下	7以下						
室外間高低差	m	0.5以下	0.5以下	0.5以下	0.5以下						
外・外回収管長	m	5以下	5以下	5以下	5以下						
法定冷凍トン	RT	4.86	6.02	7.27	9.48						
接続可能室内ユニット		22~450型	22~560型	22~560型	22~800型						
室内接続台数		1~26台	1~32台	1~32台	1~32台						
室内接続容量範囲		225~585以内	280~728以内	355~923以内	425~1105以内						

(注1) 冷房・暖房能力および電気特性は、JIS B 8627条件により運転した値です(4ページを参照ください)。
 (注2) 運転音は、JIS規格に準拠し無響音室にて測定した値です。実際の運転環境下で測定した場合は、周囲の騒音や騒などの反響を受け表示値よりやや大きくなるのが普通です。
 (注3) 燃料消費量を流量換算(m³N/h)する換算方式は4ページを参照ください。
 (注4) 室外ユニット容量比が100%を超える場合の同時運転は各室内ユニットの能力が多少減少します。
 (注5) ガス種を12Aで使用する場合、改造が必要となる場合がありますので、12Aで使用の際はお問い合わせください。また、P13Aでは使用できません。
 (注6) 電源は三相200Vに設定されています。据え付け時に単相200Vに設定しなおすことができます。
 (注7) ガス供給圧は右表値内にするように調整願います。
 (注8) ガス成分によって使用できない場合またはガスミキサーなどの変更が必要な場合があります。ガス会社名、ガス成分および特性を添えてお問い合わせください。
 (注9) 上記室外ユニットの設計圧力は高圧側4.00MPa、低圧側2.21MPaとなります。
 (注10) 配管長によって制約がありますので、詳細は106ページをご参照ください。
 (注11) 仕様表内の各数値は室外ユニット1台あたりの値となります。
 (注12) ハイパワーにこマルチは、大型ゆかおき1120型・1600型とは接続できません。また、外気処理エアコンとも接続できません。

ガス供給圧

(単位:kPa)

燃料(ガス)種	最高	標準	最低
P: い号プロパン	3.3	2.8	2.0
N: 都市ガス13A[12A]	2.5	2.0	1.0

掲載商品の価格は事業者様向けの積算見積価格であり、一般消費者様向けの販売価格ではありません。

なお、積算見積価格には、消費税、配送費、試運転調整費、配管セット・工事費、使用済み商品の引き取り費などは含まれておりません。

■ 寸法図(室外ユニット)

(単位: mm)

〈280、355、450、560型〉

寸法	型名	280型	355型	450型	560型
a		22.2	25.4	28.58	
b		9.52	12.7		15.88
c		138	140		145
d		65		86	

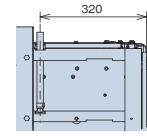
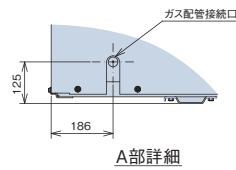
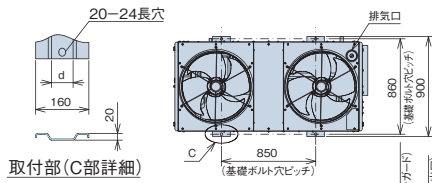

B部下面より見る

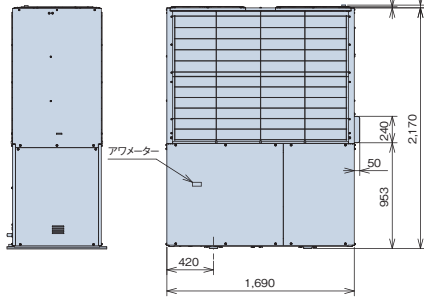

正面

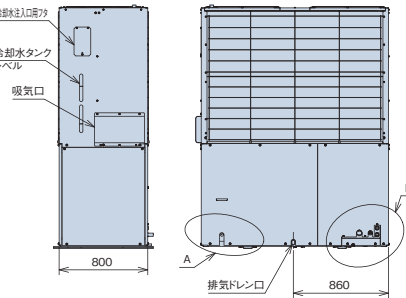

裏面

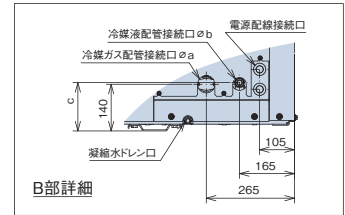

B部詳細

にてマルチの場合(450、560)

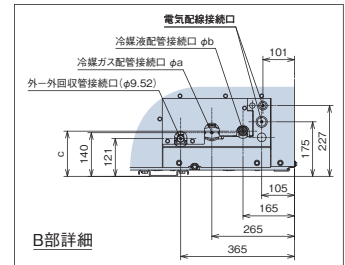

B部詳細

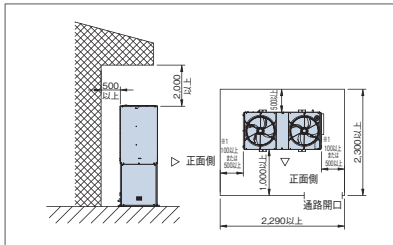

- ※1. メンテナンスのため、左右どちらか一方500mm以上確保してください。
- ※2. 連続設置の場合メンテナンスのため、室外ユニット3台毎に500mm以上左右どちらかに確保してください。
- ※3. 室外ユニット置場出入口から、各室外ユニット正面へ至る通路は幅600mm以上あけてください。
- ※4. 4台以上連続設置する場合は、別途ご相談ください。
- ※5. 実際の設置にあたってはショートサーキットを考慮の上、設置スペースを決定してください。
- ※6. 室外ユニットと可燃物からの距離は防火評定ラベルに定められた離隔距離をとってください。
- ※7. 室外ユニットの質量に耐えられる場所に設置してください。

(単位: mm)

〈710、850型〉

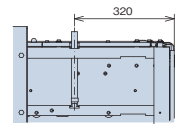
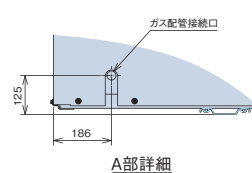
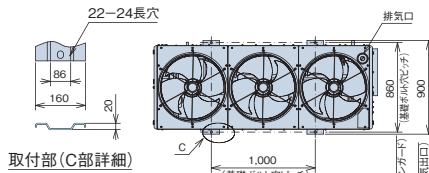

B部下面より見る

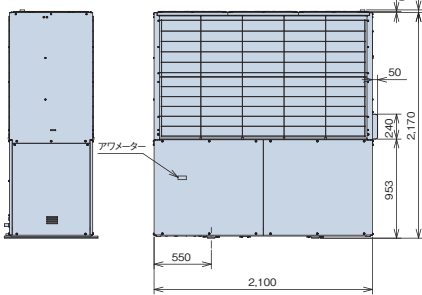

正面

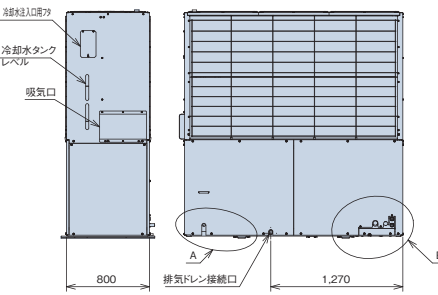

裏面

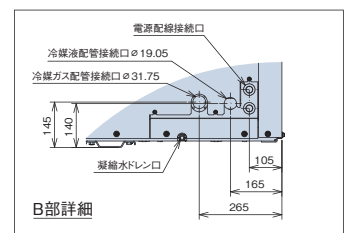

B部詳細

にてマルチの場合

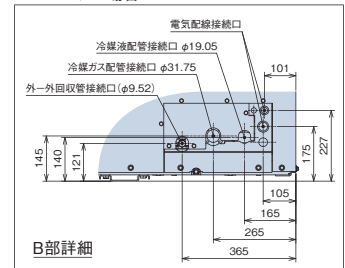

B部詳細

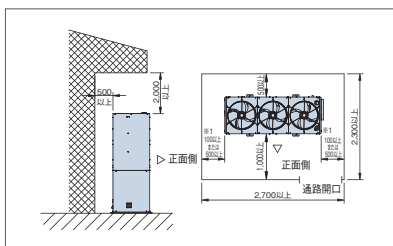

- ※1. メンテナンスのため、左右どちらか一方500mm以上確保してください。
- ※2. 連続設置の場合メンテナンスのため、室外ユニット3台毎に500mm以上左右どちらかに確保してください。
- ※3. 室外ユニット置場出入口から、各室外ユニット正面へ至る通路は幅600mm以上あけてください。
- ※4. 4台以上連続設置する場合は、別途ご相談ください。
- ※5. 実際の設置にあたってはショートサーキットを考慮の上、設置スペースを決定してください。
- ※6. 室外ユニットと可燃物からの距離は防火評定ラベルに定められた離隔距離をとってください。
- ※7. 室外ユニットの質量に耐えられる場所に設置してください。

マルチキット

分岐方式		室外ユニット容量	280型	355型	450型	560型	710型	850型
ライン分岐	第1分岐	ビル用マルチ	MW-NP282A1 12,000円	MW-NP452A1 17,000円		MW-NP692A1 19,000円	MW-NP902A1 20,000円	
		ビル用にごマルチ	—	—	MW-NP902A1 20,000円			
	第1分岐以降	MW-NP282A1 12,000円(室内ユニット合計容量330未満)						
		MW-NP452A1 17,000円(室内ユニット合計容量330以上~470未満)						
ヘッダ分岐	4分岐	MW-NP692A1 19,000円(室内ユニット合計容量470以上~710未満)						
	8分岐	MW-NP902A1 20,000円(室内ユニット合計容量710以上)						
ヘッダ分岐		MH-NP224A 23,000円(室内ユニット合計容量224以下)						
ヘッダ分岐		MH-NP288A 45,000円(室内ユニット合計容量280以下)						
室外ユニット合流管(※)		MW-NP902A1 20,000円						

(注) 1. ガス配管側、液配管側の2本のマルチキットで構成されています。分岐管の選定は104ページを参照願います。
2. 室外ユニット合流管(※)は、にごマルチ、またはハイパワーにごマルチのみ使用します。

オプション一覧(室外ユニット)

室外ユニット容量	280型	355型	450型	560型	710型	850型
消臭触媒仕様加算価格	200,000円			250,000円		
防振架台(ブラケット)※	YGAS355H1 100,000円 (J-4513(4個入6,600円))	YGAS560J1 113,000円 (J-4513(4個入6,600円))		YGAS850J1 150,000円 (J-4512(6個入9,900円))		
風向調整板※	FKA560H 250,000円			FKA850H 330,000円		
エアガード※	ARD560H 240,000円			ARD850H 290,000円		
排気延長用アダプター※	HA850H 60,000円			DFB19E 30,000円		
排気延長用外付けドレンフィルター※	RGA850H1 40,000円			—		
排水キット※	COB850H 16,000円			COB850J 10,000円		
制御オプション取付板※	OSH850H 5,000円			OSH850J 7,500円		

※ヤマーエネルギーシステム株式会社製となります。
(注1) オプションなどのシステム部材は当社指定品をご使用ください。他のものを使用された場合、不都合が発生してもその責は負いかねます。
(注2) エアガードは前面用、後面用のセット品となります。

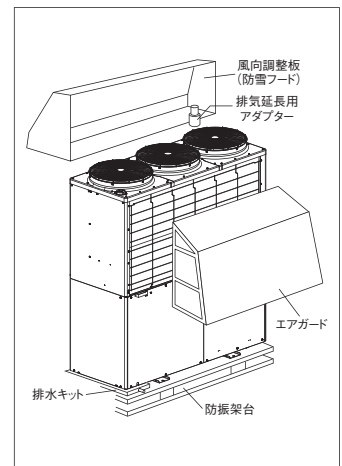

耐塩害仕様(受注対応品)

海岸線に隣接して塩害を受けやすい場所や沿岸部の工業地帯などの塩害を受けやすい場所に室外ユニットを設置する場合には、耐食性を向上させた耐塩害仕様・耐重塩害仕様室外ユニットが適しています。

	280-355型	450-560型	710-850型
耐塩害仕様加算価格	200,000円	200,000円	250,000円
耐重塩害仕様加算価格	450,000円	450,000円	500,000円

据え付け場所について

	耐塩害仕様	耐重塩害仕様
据え付け場所	潮風が当たらないが、その雰囲気にあるような場所	潮風の影響を受ける場所 (ただし、塩分を含んだ水が直接機器にからない)
設置場所条件	<ul style="list-style-type: none"> 室外ユニットが雨で洗われる場所 潮風の当たらない場所 室外ユニットの設置場所から海までの距離が約300mを超え1km以内にある場所 室外ユニットが建物の影になる場所 	<ul style="list-style-type: none"> 室外ユニットに雨があまりかからない場所 潮風が直接当たる場所 室外ユニットの設置場所から海までの距離が約300m以内にある場所 室外ユニットが建物の表(海岸面)になる場所 室外ユニット設置場所付近のトタン屋根、ベランダの鉄製部の塗り替えなどが多い場所

海岸からの設置距離目安(設置環境により条件が変わります)

1. 直接潮風の当たるところ

	設置距離目安		
	300m	500m	1km
① 内海に面する地域※	耐重塩害	耐塩害	—
② 外洋に面する地域	耐重塩害	—	耐塩害
③ 沖繩、離島	耐重塩害	—	—

※瀬戸内海など

2. 直接潮風の当たらないところ

	設置距離目安		
	300m	500m	1km
① 内海に面する地域※	耐塩害	—	—
② 外洋に面する地域	耐重塩害	—	耐塩害
③ 沖繩、離島	耐重塩害	—	耐塩害

※瀬戸内海など

耐塩害ユニットは一般社団法人 日本冷凍空調工業会「空調機器の耐塩害試験基準JRA9002」に基づいています。
なお、耐重塩害仕様も対応します。

掲載商品の価格は事業者様向けの積算見積価格であり、一般消費者様向けの販売価格ではありません。

なお、積算見積価格には、消費税、配送費、試運転調整費、配管セット・工事費、使用済み商品の引き取り費などは含まれておりません。

据え付けおよび維持管理上のご注意

■ 据え付け上の注意(維持管理について)

JRA耐塩害仕様機・耐重塩害仕様機は素材や塗装内容を強化していますが、腐食に対して万全ではありません。このため、次のような据え付け計画と保守を行うことで防食効果を高める必要があります。

- 海水飛沫および潮風に直接さらされることを極力回避するような場所に設置してください。
 - 機器の設置は建物の風下にしてください。
 - やむを得ず海岸面に機器を設置する場合でも、防風板を設けて直接潮風が当たることを避けてください。
 - 据え付け方向に注意してください。(海岸線に平行と直角では腐食度合いが異なります)
- 2) 外装パネルに付着した塩分粒子が、雨水によって十分洗浄されるように配慮してください。
- 3) 室外ユニット底ベースへの水の滞留は、著しく腐食作用を促進させるため、底ベース内の水抜け性を損なわないよう傾きなどに注意してください。
- 4) 海岸地域への据え付け品については、付着した塩分などを除去するために定期的に水洗いを行ってください。
- 5) 水はけの良い場所に設置してください。特に基礎部分の排水性を確保してください。
- 6) 据え付け、メンテナンスなどにて付いた傷は、必ず補修してください。
- 7) 機器の状態を定期的に点検してください。
(必要に応じて再防錆処置や部品交換などを実施してください)

■ メンテナンス時の留意事項

- 機器のメンテナンスを十分に行ってください。
(水をはじく 그리스 やワックスなどの防錆塗装を据え付け時、および3カ月ごとに塗布する)
 - シーズンオフなど長期間機器を停止する時は、機器にカバーをかけるなどの処置をしてください。
- ※なお、特殊な雰囲気機器を設置する場合は、別途十分考慮する必要があります。

HCI-AP K3

シルキーフロールーバーと 個別ルーバー設定機能の効果で快適空調

てんかせ4方向主要機能一覧

快適性能		設計・工事対応力		制御		主要オプション															
オートルーバー	個別ルーバー設定	風向選択	風量調整4段	ドライ	高天井対応	タイマー運転	ドレンアップメカ	ロングライフフィルター	故障診断機能	ワイヤレスリモコン対応	2リモコン運転	1リモコングループ制御	遠方制御対応	集中制御対応	全熱交換運動運転対応	空気清浄ユニット	脱臭フィルター	抗菌フィルター	昇降グリル	加湿器	フィルター自動清掃ユニット
●	※1	●	※2	●	●	●	●	●	●	△	●	●	●	●	●	●	●	●	●	●	●

※1. 2リモコン運転の場合、個別ルーバー設定は使用できなくなります。
 ※2. 多機能リモコン(PC-ARFV、PC-ARFVS、PC-ARF1、PC-ARF1S)、ワイヤレスリモコン(PC-LH3B)との組み合わせ時のみの機能です。その他のリモコンは使用できません。
 ※3. 別売のワイヤレスリモコンと受光部キットが必要となります。



ご注意

飲食店の客席など油飛沫の多い環境では標準パネルを使用せず、「オイルガードフィルター専用パネル」、「オイルガードフィルター専用昇降グリル(受注対応)」をご使用ください。標準パネルは油により変形破損することがあります。「オイルガードフィルター専用パネル」、「オイルガードフィルター専用昇降グリル」をご注文されるときは「オイルガードフィルター」も併せてご注文ください。また、油煙がこもる客室・厨房では、「オイルガードフィルター専用パネル」、「オイルガードフィルター専用昇降グリル」であっても油により変形破損することがありますので、厨房用てんつりをご使用ください。機械(切削)油飛沫が多い工場では「オイルガードフィルター専用パネル」、「オイルガードフィルター専用昇降グリル」も使用できません。

快適性能

シルキーフロールーバーの効果で、室内をやさしく冷暖房

シルキーフロールーバーの採用により、ルーバーに沿って吹き出された気流がより遠くまで届き、室内をやさしく空調します。温度ムラや風当たりによる不快感を和らげ、やさしく快適な風で心地よい空間をつくれます。



各ルーバーの吹き出し角度は 多機能リモコンで簡単設定

各ルーバーの角度や動きは、多機能リモコンを使って調整可能。操作もいたって簡単です。



多機能リモコン※

※詳しくはP.73をご参照ください。

4方向個別ルーバー設定で、気流をコントロール

4つのルーバーを独立して角度調整できる個別ルーバー設定機能を搭載。たとえば風当たりを抑えたい方向は上吹き、風を送りたい方向はスイングにするなど、環境やニーズに応じて気流設定が可能です。(多機能リモコンとの組み合わせ時のみ)



例1:受付カウンター(銀行など)

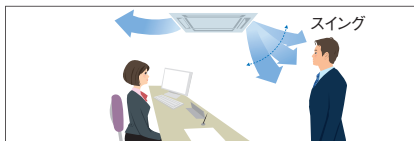

ずっと座っている受付側は上吹きで風当たりを抑制。外から来るお客様側はスイングで冷風を送る。

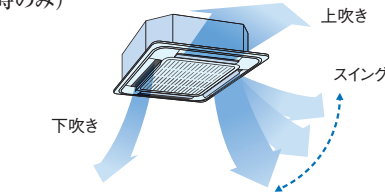

例2:オフィス



寒さが苦手な社員側は上吹き、暑がちな社員側は風が当たる角度に固定。

1. 設定する室内ユニットの選択

個別ルーバー設定は、リモコン1個で複数台の室内ユニットを設定できます。

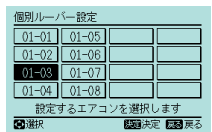

2. 設定するルーバーの選択

選択中のルーバーはルーバーが開き、選択していないルーバーはルーバーが閉じます。

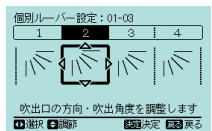

3. 吹き出し角度の調整

好みの角度に調整し固定する、もしくはスイングが選べます。

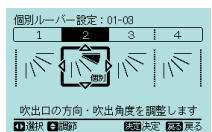

オプション部品

室内ユニットへ外気を直接取り入れ可能。

「ダクトアダプター(新鮮空気取り入れ口用)」により、室内ユニットに直接外気の取り入れができます。取り入れ量を多くしたい場合は、「新鮮空気取り入れキット(オプション)」をご利用ください。

室内の空気乾燥を抑える「自然蒸発式加湿器」

1面取り付けの標準タイプと2面取り付けの高加湿タイプを用意しています。

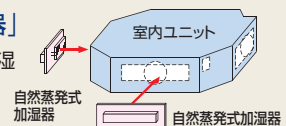

クリーン性能

天井面の汚れを抑制

吹き出し空気によるパネル表面と天井面に流れる風を抑制し、天井面の汚れの原因となるスマッジングを抑えます。ルーバーは植毛レスなので、付いた汚れを簡単にふき取れます。

昇降グリル(オプション)でお手入れ簡単

オプションの昇降グリルを使用すれば、天井面から最大4m自動下降します。脚立などによる必要がなく、お手入れが容易にできます。

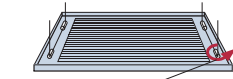

グリル固定部を90°ひねりワイヤーから簡単に取り外して水洗いができます。(特許第3085457号 他)

てんかせ4方向フィルター自動清掃ユニット(オプション)

自動お掃除機能で、フィルターをきれいに

●ステンレスコートフィルター&掃き取り方式で、しっかり掃除



(型式:BC-AP160NB1)

一日の運転終了後、フィルターのホコリをブラシが掃き取ります。

●お手入れがラク

●施工&サービスが容易

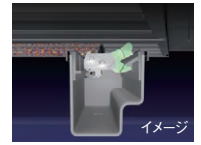

イメージ

(注)適用機種:てんかせ4方向(HCI-AP〇〇K3)、別売のフィルター自動清掃用パネル(P-AP160NAB1)をご選定ください。リモコンは多機能リモコン(PC-ARFV、PC-ARFVS、PC-ARF1、PC-ARF1S)をご選定ください。

オプション部品

再利用可能な強力脱臭フィルター*1

◎タバコ臭、体臭などの一般生活臭が気になる場所にご利用ください。

アルカリ性ガスを吸着させた特殊繊維の効果で、ニオイの原因となる悪臭成分を吸着し、脱臭します。効果が薄れたときは約1日の天日干しで脱臭力が回復し、再利用が可能です。

①いやなニオイのもとを吸着

- 酢酸・アセトアルデヒド・アンモニアなどに効果的
- 集塵効果質量法50%



②3~6ヵ月に1度天日干し

- 天日干し再利用可(約3~6ヵ月ごとにメンテナンス)
- 水洗い可能



③再設置

- 耐用年数は約3年(使用条件により異なります)

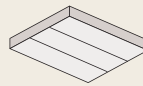

脱臭フィルター

*1.テドラバッグに試験片(100×100mm)を入れ各臭気成分による脱臭性能試験。ニオイそのものの発生を抑える効果はありません。

クリーン空調機能のオプション充実

サイクル光触媒脱臭機能付空気清浄ユニット*2、ボックス用高性能フィルターに抗菌加工素材(SEK認証マーク赤)を標準採用*3など、クリーン空調のためのオプションが充実しています。

*2.空気清浄ユニット内を、運転停止時に脱臭し、運転再開時の不快なニオイを軽減します。
・集じん効率85%(0.3μm計数法)でチリ、タバコの煙の粒子をキャッチします。
[一般事務所、パチンコホールなどに推奨]

*3.パネル用高性能フィルターには抗菌加工素材を採用しておりません。

抗菌加工高性能フィルターを室内ユニット主要機種に標準ラインアップ

項目	エアコン(室内ユニット)					外気処理エアコン	
	てんかせ4方向	てんかせ2方向	てんかせ1方向*4	てんつり	ビルトイン	てんうめ*5	てんうめ 壁ビルトイン
抗菌加工高性能フィルター SEK	○	○	○	○	○	○	○
比色法(65%)	○	○	○	○	○	○	○
比色法(90%)	○	○	—	—	○	○	○

*4.「てんかせ1方向」はパネル用、他機種はフィルターボックス用になります。

*5.「てんうめ」型の機種容量が224・280型および受注対応機種は標準素材(抗菌加工なし)になります。

抗菌加工ロングライフフィルター、高性能フィルター

抗菌加工フィルター(オプション)は抗菌材の採用により、フィルターに付着した細菌を抑制します。

〈抗菌加工ロングライフフィルター〉

◎一般事務所などで衛生面が気になる場合にご利用ください。約6ヵ月*6(約1,250時間)ごとの水洗いで約4年間*6ご使用いただけます。 *6.使用条件により異なります。

- 抗菌加工
- 試験依頼先:(財)日本紡績検査協会
 - 試験報告書:第029718
 - 試験方法:JIS L 1902に基づく
 - 抗菌活性値:5.3
 - 試験結果:効果あり。(JIS Z 2801による)

〈抗菌加工高性能フィルター〉

◎一般事務所、病院、特養などにご利用ください。

(注)本フィルターは、手術室・治療室・未熟児室などの準清潔区域以上の場所にはご使用できません。

抗菌加工高性能フィルターにSEKマーク(赤)を取得した高付加価値のある素材を採用しました。

SEKマークとは、繊維評価技術協議会の定めた基準をクリアした製品のみに表示が許諾されるマークです。認証製品には、以下の3つが約束されます。

1.制菌効果 2.効果の耐久性 3.加工の安全性

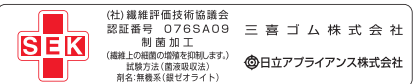

(注)・SEK認証マークの赤とは特定用途として医療機関やそれに準ずる施設で使用する製品を対象としており、SEKマークの最も厳しいランクです。
・繊維製品の抗菌性試験(JIS L 1902:1988)とカビ抵抗試験(JIS Z 2911:1981)にて性能を確認済み。

設計対応力

「高天井」「狭い天井ふとこ」対応など高い設計対応力

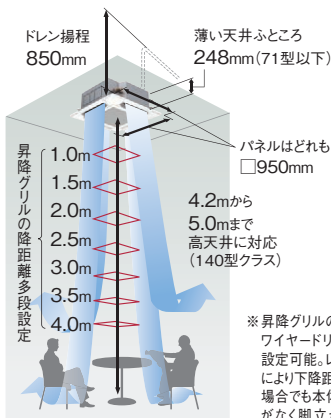

「H急風タップ」+「昇降グリル」で、最大5.0mまでの高天井に対応

H急風タップの使用で4.2mまで、さらに昇降グリル付きパネルを使用すれば5.0mまでの高天井に対応できます(140型クラス)。郊外型店舗やショールームなど、幅広いニーズに応えます。

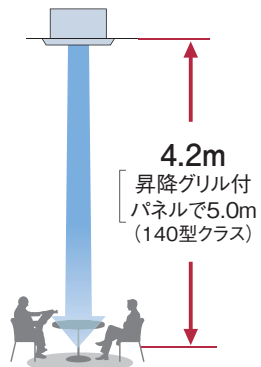

		吹き出し使用数									
		28~56型			71~80型			90~160型			
天井高さ	標準パネル	4方向	3方向	2方向	4方向	3方向	2方向	4方向	3方向	2方向	
		1.0m	急風	2.7	3.0	3.3	2.7	3.0	3.3	3.2	3.6
H急風	3.5		3.6	3.6	3.5	3.6	3.6	4.2	4.3	4.3	
4.2m	昇降グリル付パネル+塞ぎ板(注2)(注3)	急風	2.7	3.0	3.3	3.2	3.2	3.3	3.8	3.8	4.0
	H急風	3.5	3.6	3.6	4.2	4.2	4.2	5.0	5.0	5.0	

(注1)3・2方向の設定については別売の「吹き出し口遮へいセット」が必要です。

(注2)昇降グリル付きパネルの値で使用する場合は、昇降グリル付きパネルに付属の吹き出し口の塞ぎ板を取り付けます。

(注3)昇降グリルで塞ぎ板を取り付けられない場合は標準パネルと同一の天井高さとなります。昇降グリル使用時は天井ふとこ高さが80mm高くなります。

設計対応力

ユニット高さ248mm以下で「狭い天井ふところ」にも対応

71型以下のユニットの高さは248mmとコンパクト。天井裏の狭いふところ寸法でもすっきり納まります。

新デザイン

- より天井になじむニュートラルホワイト（パネル標準色）採用によるすっきりとした外観のデザイン。

高揚程DCドレンアップメカ搭載で、天井面より最大850mmまで可能

高揚程DCドレンアップメカ搭載でドレン揚程は天井面より最大850mmまで可能。設置条件が厳しい場所でもドレン配管施工できます。また、透明ドレンボス部で目視で通水確認できます。

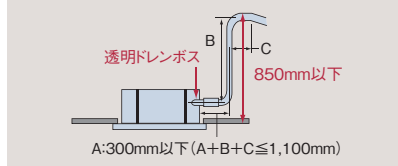

ルーバーシャッター機構で外観もすっきり

運転停止時、ルーバーを閉じてすっきりとした外観になります。

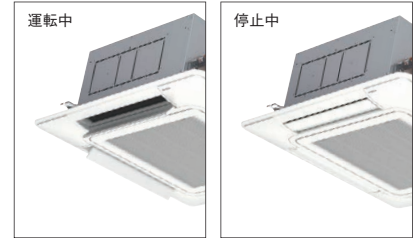

工事対応力

据付工事

天井開口寸法は860～910mm 野縁の切断作業が軽減

天井開口寸法は860～910mmまで対応可能。既設リニューアル時に野縁の切断作業が軽減できます。

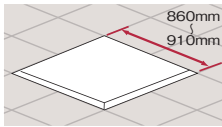

丸ダクトの直取り付けも可能に

分ダクト接続用ロックアウト穴のほかに、丸ダクト用フランジを直に取り付けることが可能な角穴を追加しました。

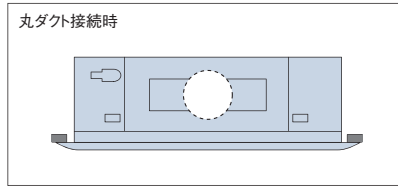

パネル配線接続時の電気品箱のフタ開け作業が不要

パネル配線コネクター位置を吸い込みグリル内へ移設し、パネル配線接続時に電気品箱のフタを開ける作業が不要になりました。

本体取り付け高さの微調整が簡単

パネル四隅にコーナーポケットを採用し、パネルを外さず簡単に本体の高さ調整ができます。

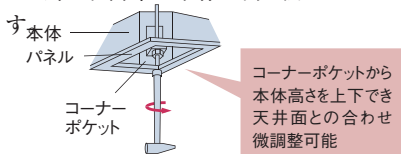

コーナーポケットから本体高さを上下でき天井面との合わせ微調整可能

(注) コーナーポケットからの本体高さ調節は、天井面とパネルに一部隙間が発生した程度の微調整にご利用ください。大幅な調整を行うと本体の水平度が損なわれ、水受けからの水漏れの原因になります。

オプション部品

昇降専用受光部キットの取り付けは、パネルコーナーポケットと取替えセットするだけ

昇降専用受光部キットの取り付けは、パネルコーナーポケットと取り替えセットするだけ。ワイヤレスリモコン操作位置に合わせて、コーナーポケットの四隅どこでも取り付けすることができます。

配管工事

グリルの向きを90°回転取り付け可能

吊りボルトピッチ寸法は760mm×760mmの正方形です。ボルトの位置を変えずに、本体の方向を配管取り出し口に合わせて簡単に変わることができます。また、グリルの向きは90°回転取り付け可能。連続設置でもすっきりレイアウトできます。

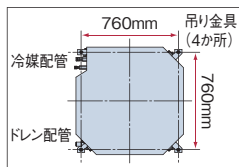

配管作業性を向上

冷媒配管とドレン配管を別コーナーに設置することで、作業性が向上しました。

メンテナンス

ドレン水チェックや排水作業が容易

ドレンプラグを吸い込みグリル内へ配置。ドレン水の汚水チェックや緊急時のドレン排水作業が、吸い込みグリルを外すだけで行えます。ドレンプラグも大径(22mm)とし、メンテナンス性を高めました。

ドレンパン抗菌※処理

新たに銀イオン系の抗菌剤を採用。詰まりの原因となる菌の発生を抑制します。

※試験機関: (財)日本食品分析センター、試験番号: 第10105169001-01号
試験方法: SIAAIIシーク法を基にした当社独自の試験方法による

室内ユニット／てんかせ4方向

オプション構成図(てんかせ4方向)

高湿度対応キット

天井内の湿度が30℃、RH80%を超えると思われる場合に
ご使用ください。(天板、側板、吊り金具用の断熱材を用意)

自然蒸発式加湿器

室内ユニット直付けタイプなので加湿器専用吊りボルト・ドレン配管
不要。減圧弁内蔵の省工事タイプです。また、高加湿タイプ(2面
取り付け)も用意していますので必要に応じて選定してください。

吹き出し口遮へいセット

1セットで吹き出し口2辺分に対応しています。

新鮮空気取り入れキット

新鮮空気取り入れ口2か所(φ75×2)のチャンバー式。
(取り付け高さ:55mm)
(注)新鮮空気の取り入れは、室内ユニットのフィルターを通過しませ
ないので、同等以上のフィルターを現地ダクトなどに設置してください。

フィルターボックス

抗菌加工高性能フィルター、脱臭フィルター取り付けに
ご使用ください。(取り付け高さ:55mm)

フィルター自動清掃ユニット

高さ95mmアップ。

空気清浄ユニット(電気集じん器)

優れた集じん効率とサイクル光脱臭機能*付き。
(取り付け高さ:125mm)
*エアコン停止中に、集じんエレメントに付着したニオイを繰り返し
吸着し、エアコン運転開始時に発生するニオイを軽減します。

フィルター(パネル用)

・ロングライフフィルター(防カビ)交換用
・抗菌加工ロングライフフィルター
・オイルガードフィルター
・高性能フィルター(比色法65%)*
*パネル用高性能フィルターには抗菌加工素材を採用しております。

化粧パネル

・標準 昇降グリル(高さ:80mmアップ)
・フィルター自動清掃用
・オイルガードフィルター専用
・人感センサー付き
・高湿度対応パネル

フレキシブルダクト

長さ1m、2m[(小)φ150、(大)φ200mm]

分ダクトフランジ(チャンバー式)

3方向各設置面より取り出し可能です(1方分岐の場合)。
また、2方分岐も取り付け対応可能です。
[(小)φ150、(大)φ200mm(吹き出し口遮へい材付属)
(注)2方分岐(2セット必要)の場合は、取り付け場所の制限が
あります。

分ダクトフランジ(丸ダクト直付式)

接続チャンバーなしでも丸ダクトの取り付けが可能です。[(小)φ150、(大)φ200mm(吹き出し口遮へい材付属)
(注)・チャンバー方式より開口面積が小さいため、風量が減少します。
・2方分岐の取り付けはできません。

ダクトアダプター(新鮮空気取り入れ口用)

室内ユニットへ新鮮な空気の直接取り入れが可能です。(φ75mm)
(注)新鮮空気の取り入れは、室内ユニットのフィルターを通過しませ
ないので、同等以上のフィルターを現地ダクトなどに設置してください。

フィルター(ボックス用)

〈抗菌加工高性能フィルター〉
一般事務所、病院、特養などでご利用ください。
【SEK】高性能フィルターに高付加価値のある抗菌素材
(SEK認証マーク赤)を採用。
・抗菌加工高性能フィルター(比色法65%)耐用時間2,500h
・抗菌加工高性能フィルター(比色法90%)耐用時間2,000h
〈脱臭フィルター〉
タバコ臭、体臭などの一般生活臭が気になる場所にご利用
ください。天日干し、水洗い再生可能(耐用年数約3年)
(注)昇降グリル用との併用はできません。

ワイドパネル「リニューアル用」

既存の天井開口寸法によって各サイズを選択ください。

タイプ	小	大	特大
型式	WP-160NA	WP-160NB	WP-160NC1
外形寸法 (mm)	1,020×1,020×12	1,020×1,340×12	1,020×1,490×12

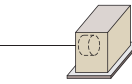

吹き出しユニット

- ・グリル部樹脂(植毛レス)
- ・1本吊り可能(中吊り)
- ・風量調整板付き
- ・グリルを取り外す必要なく吊り・風量調整
が可能です。

ダクトアダプター(新鮮空気取り入れ口用)

室内ユニットへ新鮮な空気の直接取り入れが可能です。(φ75mm)
(注)新鮮空気の取り入れは、室内ユニットのフィルターを通過しませ
ないので、同等以上のフィルターを現地ダクトなどに設置してください。



フィルター(ボックス用)

〈抗菌加工高性能フィルター〉
一般事務所、病院、特養などでご利用ください。
【SEK】高性能フィルターに高付加価値のある抗菌素材
(SEK認証マーク赤)を採用。
・抗菌加工高性能フィルター(比色法65%)耐用時間2,500h
・抗菌加工高性能フィルター(比色法90%)耐用時間2,000h
〈脱臭フィルター〉
タバコ臭、体臭などの一般生活臭が気になる場所にご利用
ください。天日干し、水洗い再生可能(耐用年数約3年)
(注)昇降グリル用との併用はできません。

ワイドパネル「リニューアル用」

既存の天井開口寸法によって各サイズを選択ください。

タイプ	小	大	特大
型式	WP-160NA	WP-160NB	WP-160NC1
外形寸法 (mm)	1,020×1,020×12	1,020×1,340×12	1,020×1,490×12

スペースパネル

浅い天井ふところ対応用またはスマッジング
防止用としてご使用ください。加湿器、分ダクト
フランジ、新鮮空気取り入れキットとスペース
パネルを併設する場合には、天井内の野縁
構造により併設できない場合があります。
さらに浅い天井ふところには、スペース
パネルの2段階積化にも対応しております。

化粧パネル(てんかせ4方向)

型名	ニュートラルホワイト					
	標準色 (注1)	高湿度対応パネル(注4)	フィルター自動清掃用 (注1)(注2)	昇降グリル (注1)	高湿度対応パネル(注4)	オイルガードフィルター専用 (注2)(注3)
28型 160型	P-AP160NA1 40,000円	P-AP160NA1(R) 46,000円	P-AP160NAB1 40,000円	P-AP160NAU1 64,000円	P-AP160NAU1(R) 70,000円	P-AP160NAG1 40,000円

型名	アッシュベージュ(注1)	オークグレー(注1)	ブラック(注1)
	28型 160型	P-AP160CA1 43,000円	P-AP160HA1 43,000円

(注1) コーナーパネルに HITACHI ロゴが印字されています。HITACHI ロゴなしのコーナ
ー
パネルもご用意しておりますので、当社営業窓口までお問い合わせください。
(注2) 「フィルター自動清掃用パネル(P-AP160NAB1)」と「オイルガードフィルター専用パ
ネル
(P-AP160NAG1)」には、ロングライフフィルターが付属していません。
(注3) 飲食店の客席など油飛沫の多い環境では標準パネルを使用せず、「オイルガードフィル
ター
専用パネル」、「オイルガードフィルター専用昇降グリル(受注対応)」をご使用ください。
標準パネルは油により変形破損することがあります。「オイルガードフィルター専用パ
ネル」、
「オイルガードフィルター専用昇降グリル」をご注文される場合は「オイルガードフィル
ター」
も併せてご注文ください。また、油煙がこもる客室・厨房では、「オイルガードフィル
ター
専用パネル」、「オイルガードフィルター専用昇降グリル」であっても油により変形破損する
ことが
ありますので、厨房用でつりをご使用ください。機械(切削)油飛沫が多い工場では「油
ル
ガードフィルター専用パネル」、「オイルガードフィルター専用昇降グリル」も使用
でき
ません。
(注4) 高湿度対応パネルは天井内の湿度が30℃、RH80%を超えると思われる場合に
ご
使用
ください。極端に高温高湿度になりますと結露を抑えきれない場合があります。

掲載商品の価格は事業者様向けの積算見積価格であり、一般消費者様向けの販売価格ではありません。
なお、積算見積価格には、消費税、配送費、試運転調整費、配管セット・工事費、使用済み商品の引き取り費などは含まれておりません。

■ オプション一覧(てんかせ4方向)

品名			型名	28型~71型	80型~160型
フィルター	パネル用 昇降グリル用 (注2)	ロングライフフィルター	防カビ、交換用(注1)	F-160L 4,000円	
			抗菌加工	F-160L-K 20,000円	
		高性能フィルター(注25)	比色法65%	F-160M-P 21,000円	
	ボックス用 (注2) (注3)	抗菌加工 SEK	比色法65%	F-71M-K2 23,100円	F-160M-K2 29,700円
		高性能フィルター	比色法90%	F-71H-K2 24,200円	F-160H-K2 30,800円
		脱臭フィルター		F-71L-D1 35,000円	F-160L-D1 50,000円
	フィルターボックス(注3)(注22)			B-160H2 37,400円	
	オイルガードフィルター専用パネル(注4)			P-AP160NAG1 40,000円(別途オイルガードフィルター(F-160L-G)が必要です。)	
	オイルガードフィルター (注2)(注4)			F-160L-G 20,000円	
	交換用フィルター(ろ材)			F-160L-GF(6枚入) 16,500円	
フィルター自動清掃ユニット(注19)			BC-AP160NB1 85,000円		
補助	自然蒸発式加湿器 (注5)(注6)(注14)(注23)	標準加湿タイプ	HUCI-71K1(0.7~0.8kg/h) 96,800円	HUCI-160K1(0.9~1.3kg/h) 110,000円	
		高加湿タイプ	HUCI-71KW1(1.3~1.6kg/h) 165,000円	HUCI-160KW1(1.7~2.5kg/h) 205,700円	
		電源分岐ハーネス(注20)	PCC-2PB 5,000円(昇降グリルとの併用に必要です。)		
	空気清浄ユニット(電気集じん器)(脱臭フィルター付き)(注2)(注22)			FE-160K1 300,000円	
	スペースパネル(ニュートラルホワイト)			PSP-160N1 19,800円	
	ワイドパネル(ニュートラルホワイト) (リニューアル用)(注7)(注24)	小タイプ		WP-160NA 33,000円	
		大タイプ		WP-160NB 33,000円	
		特大タイプ		WP-160NC1 36,300円	
	吹き出し口遮へいセット(注8)			PI-160LS1 3,300円	
	高湿度対応キット(注15)(注21)			KST-71K1 26,000円	KST-160K1 29,000円
ダクト	分ダクト 部材	分ダクトフランジ(注10)	チャンバー	PDF-71C1(φ150) 11,000円	PDF-160C1(φ200) 16,000円
			丸ダクト直付式	PDF-150D1(φ150) 6,100円	PDF-200D1(φ200) 7,200円
		フレキシブルダクト	分ダクト 1m	FD-1B(φ150) 10,000円	FD-1A(φ200) 10,000円
			分ダクト 2m	FD-2B(φ150) 15,000円	FD-2A(φ200) 15,000円
	吹き出しユニット	ABS樹脂製グリル	ホワイト	BPD-4WB(φ150) 30,000円	BPD-7WA(φ200) 31,000円
			ブラック(注18)	BPD-4KB(φ150) 30,000円 <small>【受注対応】</small>	BPD-7KA(φ200) 31,000円 <small>【受注対応】</small>
	新鮮空気取り入れキット(φ75×2)(注22)			OACI-160K2 30,800円	
	T管継ぎ手キット(φ150)(注9)			TKCI-160K 14,500円	
	ダクトアダプター(新鮮空気取り入れ口用、φ75)			PD-75A 6,500円	
	リモコン	多機能リモコン 音声ガイド付き PC-ARFV、PC-ARFVS 22,000円			PC-ARF1、PC-ARF1S 18,000円
ワイヤレスリモコン(単方向)			PC-LH3B 11,000円		
受光部キット(ワイヤレスリモコン用)(注11)			PC-ALH3 12,000円		
昇降専用受光部キット(注11)			PC-ALUH 10,000円		
昇降専用ワイヤレスリモコン			PC-LG2 2,000円		
NEW 鍵付リモコンケース(注12)			PC-KL4 13,200円		

- (注 1) 「ロングライフフィルター(防カビ)」は化粧パネルに標準で搭載しているフィルターの交換用です。
- (注 2) オプション部品のフィルター(ロングライフフィルターは除く)および空気清浄ユニット使用時は、リモコンスイッチによる増速設定が必要です。「H急風」、「増速機能」設定の詳細は「寸法図」、「据付点検要領書」などを参照ください。
- (注 3) 「抗菌加工高性能フィルター」、「脱臭フィルター」を使用する場合には、別売「フィルターボックス」が必要です。
- (注 4) 「オイルガードフィルター」は、油煙による室内ユニット内の汚れを減少させることが目的であり、店内に発生する油煙を捕集するものではありません。また、定期的な点検(別売「交換用フィルター(ろ材)」の交換など)を必ず実施してください。(室内ユニットの故障の原因となる場合があります)。
- (注 5) 天井内の室内キャビネット外側雰囲気気温が低温(5℃など)となる恐れのあるところへ加湿器を組み込む場合、キャビネット内部に結露する恐れがあります。このような場合には、室内キャビネット外側全面に断熱「必要断熱厚さ(ポリエチレン30t)」を貼り付けてください。
- (注 6) 「自然蒸発式加湿器」の能力は、室内ユニットの容量によって異なり、上表の()内に示す加湿量は「急」風量時の値を示します。
- (注 7) 既存の天井に「ワイドパネル」を取り付ける(リニューアル時)場合、必ず既存の天井開口寸法を確認してから手配してください。
- (注 8) 「吹き出し口遮へいセット」を使用する場合は、運転音が上がることがあります。また、遮へいする面には「自然蒸発式加湿器」は取り付けできません。
- (注 9) 「T管継ぎ手キット」は、新鮮空気取り入れ口を2カ所(φ75×2)から1カ所(φ150)にする場合に必要となります。
- (注 10) 「分ダクトフランジ」は、必ず取り付け面の吹き出し口を遮へい(遮へい材付属)してください。
- (注 11) 照明の影響で動作しなくなる場合がありますので、照明よりできるだけ(1m以上)離して据え付けてください。なお、「昇降専用受光部キット」は、「昇降グリル」の台数と同数必要になります。
- (注 12) 「鍵付リモコンケース」に収納するリモコンのケーブルを整理込み取り付けとする場合は、JISボックスを使用してください。
- (注 13) ニュートラルホワイト以外のパネル色に合わせた「受光部キット」は特注で対応いたします。
- (注 14) 「自然蒸発式加湿器」は、0℃以下の雰囲気となり凍結の恐れがある場所には取り付けしないでください。(破損、水漏れの原因となります。)
- (注 15) 「高湿度対応キット」は天井内の温湿度が30℃、RH80%を超えと思われる場合にご使用ください。極端に高温高湿度になりますと結露を抑えきれない場合があります。
- (注 16) 「超ロングライフフィルター」は特注で対応いたします。
- (注 17) 各部品の併用使用可否は、「オプション組み合わせ表」をご参照ください。また、仕様・施工詳細などは、「寸法図」、「据付点検要領書」などを参照ください。
- (注 18) 「吹き出しユニット(ブラック)」は受注対応品です。詳細は当社営業窓口までお問い合わせください。
- (注 19) 「フィルター自動清掃ユニット」を使用する場合には、別売「フィルター自動清掃用パネル(P-AP160NAB1)」が必要です。
- (注 20) 「自然蒸発式加湿器」と「昇降グリル」を併用する場合には別売の「電源分岐ハーネス」が必要となります。
- (注 21) 「高湿度対応キット」を使用する場合には、別売「高湿度対応パネル」と併用してご使用ください。
- (注 22) 室内および天井裏雰囲気が高湿度(温湿度が30℃、RH80%以上)で長時間使用した場合、「フィルターボックス」「空気清浄ユニット(電気集じん器)」、「新鮮空気取り入れキット」に結露が生じる場合があります。高湿度対応用の「フィルターボックス」、「空気清浄ユニット(電気集じん器)」、「新鮮空気取り入れキット」を受注対応しておりますので、詳細は当社営業窓口までお問い合わせください。
- (注 23) 加湿器交換用エレメントは受注対応品です。
- (注 24) ニュートラルホワイト以外のパネル色に合わせた「ワイドパネル」は特注で対応いたしますので、当社営業窓口までお問い合わせください。
- (注 25) パネル用高性能フィルターには、抗菌加工素材を採用しております。

掲載商品の価格は事業者様向けの積算見積価格であり、一般消費者様向けの販売価格ではありません。
 なお、積算見積価格には、消費税、配送費、試運転調整費、配管セット・工事費、使用済み商品の引き取り費などは含まれておりません。

室内ユニット／てんかせ4方向

関連ページ 室外ユニット▶P.7~18 空調管理システム▶P.71~91 全熱交換器▶P.92~101 留意事項▶P.102~117

オプション組み合わせ表(てんかせ4方向)

●:併用可 △:施工条件、施工位置制限あり (注記参照) ×:併用不可 ■:2方向吹き出し時は併用不可

4方向吹き出し時		昇降グリル	フィルター								補助						ダクト		リモコン		
			パネル用			ボックス用			オイルガード フィルター 専用パネル用	清掃ユニット フィルター自動	自然蒸発式 加湿器		空気清浄ユニット	スペースパネル	ワイドパネル	対応キット	高湿度 取り入れキット	新鮮空気	ダクトアダプター	受光部キット	昇降専用 受光部キット
			ロングライフ (標準)	抗菌ロング	高性能 (65%)	抗菌高性能 (65%)	抗菌高性能 (90%)	脱臭			標準加湿 タイプ	高加湿 タイプ									
昇降グリル		●	●	●	×	×	×	×	×	×	●	●	×	●	●	●	●	●	●	●	
フィルター	パネル用	ロングライフ(標準)	●	×	×	●	●	●	×	×	●	●	●	●	●	●	●	●	●	●	
		抗菌ロング	●	×	×	×	×	×	×	×	●	●	●	●	●	●	●	●	●	●	
		高性能(65%)	●	×	×	×	×	×	×	×	●	●	×	●	●	●	●	●	●	●	
	ボックス用	抗菌高性能(65%)	×	●	×	×	×	×	×	×	●	●	×	●	●	×	●	●	●	×	
		抗菌高性能(90%)	×	●	×	×	×	×	×	×	●	●	×	●	●	×	●	●	●	×	
	脱臭	×	●	●	×	×	×	×	×	●	●	×	●	●	×	●	●	●	×		
	オイルガード フィルター 専用パネル用	オイルガード フィルター (注4)	×	×	×	×	×	×	×	×	×	×	●	×	●	●	●	●	×		
補助	フィルター自動清掃ユニット		×	×	×	×	×	×	×	×	×	×	×	●	●	×	×	×	△	×	
	自然蒸発式 加湿器	標準加湿タイプ	●	●	●	●	●	●	×	×	×	×	△	●	△	●	●	●	●	●	
		高加湿タイプ	●	●	●	●	●	●	×	×	×	×	△	●	△	●	●	●	●	●	
	空気清浄ユニット		×	●	●	×	×	×	×	×	×	×	×	●	●	×	●	●	●	×	
	スペースパネル		●	●	●	●	●	●	●	●	●	△	△	●	●	●	●	●	●	●	
ダクト	ワイドパネル		●	●	●	●	●	●	×	●	●	●	●	●	●	●	●	●	●	●	
	高湿度対応キット		●	●	●	●	×	×	×	△	△	×	●	●	×	×	△	●	●	●	
	新鮮空気取り入れキット		●	●	●	●	●	●	●	×	●	●	●	×	●	×	×	●	●	●	
リモコン	ダクトアダプター		●	●	●	●	●	●	●	×	●	●	●	●	●	△	×	●	●	●	
	受光部キット		●	●	●	●	●	●	●	△	●	●	●	●	●	●	●	●	●	×	
	昇降専用受光部キット		●	●	●	●	×	×	×	×	●	●	×	●	●	●	●	●	×	●	

2・3方向吹き出し時

2・3方向吹き出し時		昇降グリル	フィルター								補助						ダクト		リモコン		
			パネル用			ボックス用			オイルガード フィルター 専用パネル用	清掃ユニット フィルター自動	自然蒸発式 加湿器		空気清浄ユニット	スペースパネル	ワイドパネル	対応キット	高湿度 取り入れキット	新鮮空気	ダクトアダプター	受光部キット	昇降専用 受光部キット
			ロングライフ (標準)	抗菌ロング	高性能 (65%)	抗菌高性能 (65%)	抗菌高性能 (90%)	脱臭			標準加湿 タイプ	高加湿 タイプ									
昇降グリル		●	●	●	×	×	×	×	×	×	■	■	×	●	●	●	●	●	●	●	
フィルター	パネル用	ロングライフ(標準)	●	×	×	●	●	●	×	×	■	■	■	●	●	●	●	●	●	●	
		抗菌ロング	●	×	×	×	×	×	×	×	■	■	■	●	●	●	●	●	●	●	
		高性能(65%)	●	×	×	×	×	×	×	×	■	■	×	●	●	●	●	●	●	●	
	ボックス用	抗菌高性能(65%)	×	●	×	×	×	×	×	×	■	■	×	●	●	×	●	●	●	×	
		抗菌高性能(90%)	×	●	×	×	×	×	×	×	■	■	×	●	●	×	●	●	●	×	
	脱臭	×	●	■	×	×	×	×	×	■	■	×	●	●	×	●	●	●	×		
	オイルガード フィルター 専用パネル用	オイルガード フィルター (注4)	×	×	×	×	×	×	×	×	×	×	●	×	●	●	●	●	×		
補助	フィルター自動清掃ユニット		×	×	×	×	×	×	×	×	×	×	×	●	●	×	×	×	△	×	
	自然蒸発式 加湿器	標準加湿タイプ	■	■	■	■	■	■	■	×	×	×	■	■	■	■	■	■	■	■	
		高加湿タイプ	■	■	■	■	■	■	■	×	×	×	■	■	■	■	■	■	■	■	
	空気清浄ユニット		×	■	■	×	×	×	×	×	×	×	×	■	■	×	■	■	●	×	
	スペースパネル		●	●	●	●	●	●	●	●	■	■	■	●	●	×	●	●	●	●	
ダクト	ワイドパネル		●	●	●	●	●	●	●	●	■	■	■	●	●	●	●	●	●	●	
	高湿度対応キット		●	●	●	●	×	×	×	■	■	×	●	●	×	×	△	●	●	●	
	新鮮空気取り入れキット		●	●	●	●	●	●	●	×	■	■	■	×	●	×	×	●	●	●	
リモコン	ダクトアダプター		●	●	●	●	●	●	●	×	■	■	■	●	●	△	×	●	●	●	
	受光部キット		●	●	●	●	●	●	●	△	■	■	●	●	●	●	●	●	●	×	
	昇降専用受光部キット		●	●	●	●	×	×	×	×	■	■	×	●	●	●	●	●	×	●	

分ダクトフランジ接続時

分ダクトフランジ接続時		昇降グリル	フィルター								補助						ダクト		リモコン		
			パネル用			ボックス用			オイルガード フィルター 専用パネル用	清掃ユニット フィルター自動	自然蒸発式 加湿器		空気清浄ユニット	スペースパネル	ワイドパネル	対応キット	高湿度 取り入れキット	新鮮空気	ダクトアダプター	受光部キット	昇降専用 受光部キット
			ロングライフ (標準)	抗菌ロング	高性能 (65%)	抗菌高性能 (65%)	抗菌高性能 (90%)	脱臭			標準加湿 タイプ	高加湿 タイプ									
分ダクトフランジ (チャンパー式)	3方吹き出し+1分岐	●	●	●	●	●	●	●	●	●	△	△	●	△	●	●	●	●	●	●	
(丸ダクト直付式)	2方吹き出し+1分岐	△	△	△	△	△	△	△	△	△	●	×	×	×	△	△	△	△	△	△	
	2方吹き出し+2分岐	△	△	△	△	△	△	△	△	△	●	×	×	×	△	△	△	△	△	△	

*分ダクトフランジ2分岐の組み合わせは「チャンパー式+チャンパー式」が「チャンパー式+丸ダクト直付式」の2通りになります。「丸ダクト直付式+丸ダクト直付式」の組み合わせは不可となります。

(注1)「自然蒸発式加湿器」、「分ダクトフランジ」、「スペースパネル」を併設する場合には、天井内の線構造により併設できない場合があります。

(注2)「自然蒸発式加湿器」と「分ダクトフランジ」を併設する場合には、「分ダクトフランジ」の取り付け位置が規制されます。

(注3)「フィルター自動清掃ユニット」「受光部キット」「ワイヤレスリモコン」からは設定操作できません。「多機能リモコン」から設定操作してください。

(注4)「オイルガードフィルター専用昇降グリル(受注対応)」と「オイルガードフィルター」の併用は可能です。

メンテナンス

掃除しやすいエアコン

- オートルーバーの植毛をなくしました。付いた汚れを簡単にふき取れます。
- 吸い込みグリルもちりやほこりが付きにくい形状です。
- 吹き出し空気の流れを円滑化し、天井面の汚れの原因となるスマッジングを抑制します。

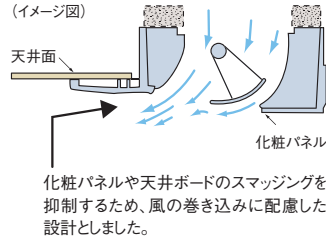

昇降グリルで、日常のお手入れも簡単

昇降グリルは、ワイヤードリモコンおよびワイヤレスリモコン(オプション)での操作が可能です。ワイヤレスリモコンは、PC-LG2(昇降専用)をお選びください。またワイヤードリモコンから下降距離の設定も可能です。

注)ワイヤレスリモコンPC-LG2を使用する場合は受光部キット(PC-ALHD)が必要です。

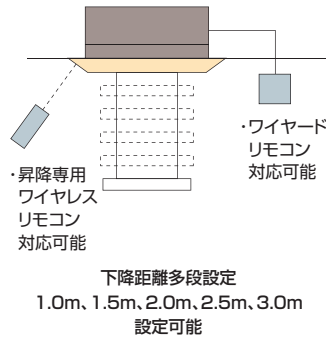

オプション部品

空気質向上のためフィルター類のオプションを充実

抗菌加工フィルター(オプション)は抗菌材の作用により、フィルターに付着した細菌を抑制します。

〈抗菌加工ロングライフフィルター〉

◎一般事務所などで衛生面が気になる場合にご利用ください。
約6か月※(約1,250時間)ごとの水洗いで約4年間※ご利用いただけます。
※使用条件によりこととなります。

- 抗菌加工 ●試験依頼先:(財)日本紡績検査協会 ●抗菌活性値:5.3
●試験報告書:第029718 ●試験結果:効果あり。
●試験方法:JIS L 1902に基づく (JIS Z 2801による)

〈抗菌加工高性能フィルター〉

◎一般事務所、病院、特養などにご利用ください。
(注)本フィルターは、手術室・治療室・未熟児室などの準清潔区域以上の場所にはご使用できません。
抗菌加工高性能フィルターにSEKマーク(赤)を取得した高付加価値のある素材を採用しました。

SEKマークとは、繊維評価技術協議会の定めた基準をクリアした製品のみに表示が許諾されるマークです。認証製品には、以下の3つが約束されます。

1. 制菌効果
2. 効果の耐久性
3. 加工の安全性



(社)繊維評価技術協議会
認証番号:07BSA09 三喜ゴム株式会社
制菌加工
(繊維上の細菌の増殖を抑制します。)
試験方法(標準吸込法)
員名:無署名(匿名ホワイト)

●SEK認証マークの赤とは特定用途向として医療機関やそれに準ずる施設で使用する製品を対象としており、SEKマークの最も厳しいランクです。
●繊維製品の抗菌性試験(JIS L 1902-1988)とカビ抵抗試験(JIS Z 2911-1981)にて性能を確認済。

〈脱臭フィルター〉

◎タバコ臭、体臭などの一般生活臭が気になる場所にご利用ください。
アルカリ性ガスを吸着させた特殊繊維の効果で、ニオイの原因となる悪臭成分を吸着し、脱臭します。効果が薄れたときは約1日の天日干しで脱臭力が回復し、再利用が可能です。

脱臭フィルターおよび抗菌加工ロングライフフィルターの詳細は P.20 へ

仕様・標準価格(てんかせ2方向)

(50/60Hz)

型名		22型	28型	36型	45型	56型
型式・価格	室内ユニット	HCID-AP22K1 375,000円	HCID-AP28K1 382,000円	HCID-AP36K1 386,000円	HCID-AP45K1 388,000円	HCID-AP56K1 391,000円
	化粧パネル	P-NP90DNA(ニュートラルホワイト) 29,000円				
合計価格		404,000円	411,000円	415,000円	417,000円	420,000円
主電源		単相200V				
冷房能力(kW)		2.2	2.8	3.6	4.5	5.6
暖房能力	標準(kW)	2.5	3.2	4.0	5.0	6.3
	低温(kW)	2.8	3.4	4.2	5.3	6.7
消費電力	冷房(kW)	0.06/0.06		0.07/0.07	0.07/0.08	
	暖房(kW)	0.05/0.05		0.06/0.06	0.06/0.07	
送風機出力(kW)		0.035×1				
室内風量(急・強・弱)(m³/min)		10-9-8		12-10-8.5	13-11-9	15-13-11
運転音	室内急・強・弱(dB(A))	34-32-30				35-32-30
外形寸法	室内(+パネル)(mm)	W860(1,100)×D620(710)×H298(+30)				
質量	室内(+パネル)(kg)	27(+6)				
配管サイズ(液・ガス)(mm)		液φ6.35 ガスφ12.7				

(50/60Hz)

型名		71型	80型	90型	112型	140型	160型
型式・価格	室内ユニット	HCID-AP71K1 402,000円	HCID-AP80K1 430,000円	HCID-AP90K1 453,000円	HCID-AP112K1 550,000円	HCID-AP140K1 628,000円	HCID-AP160K1 692,000円
	化粧パネル	P-NP90DNA(ニュートラルホワイト) 29,000円				P-NP160DNA(ニュートラルホワイト) 34,000円	
合計価格		431,000円	459,000円	482,000円	584,000円	662,000円	726,000円
主電源		単相200V					
冷房能力(kW)		7.1	8.0	9.0	11.2	14.0	16.0
暖房能力	標準(kW)	8.0	9.0	10.0	12.5	16.0	18.0
	低温(kW)	8.5	9.5	10.6	13.2	17.0	19.0
消費電力	冷房(kW)	0.09/0.11		0.11/0.12	0.13/0.14	0.18/0.21	0.19/0.22
	暖房(kW)	0.08/0.10		0.10/0.11	0.12/0.13	0.17/0.20	0.18/0.21
送風機出力(kW)		0.055×1		0.035×2		0.055×2	
室内風量(急・強・弱)(m³/min)		19-16-14		24-21-18	29-24-21	34-29-25	37-30-27
運転音	室内急・強・弱(dB(A))	38-34-31		40-36-33	43-40-36		
外形寸法	室内(+パネル)(mm)	W860(1,100)×D620(710)×H298(+30)				W1,420(1,660)×D620(710)×H298(+30)	
質量	室内(+パネル)(kg)	30(+6)				48(+8)	
配管サイズ(液・ガス)(mm)		液φ9.52 ガスφ15.88					

掲載商品の価格は事業者様向けの積算見積価格であり、一般消費者様向けの販売価格ではありません。

なお、積算見積価格には、消費税、配送費、試運転調整費、配管セット・工事費、使用済み商品の引き取り費などは含まれておりません。

■ 寸法図(てんかせ2方向)

(単位:mm)

●22~90型

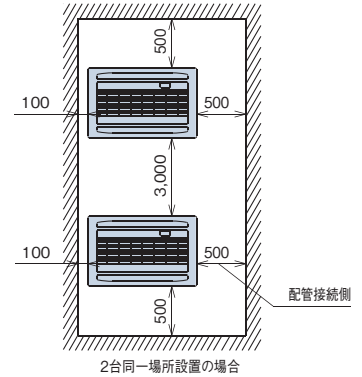
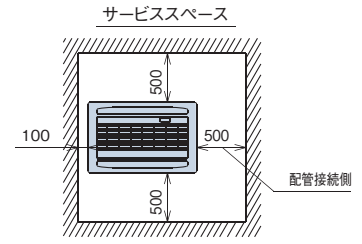
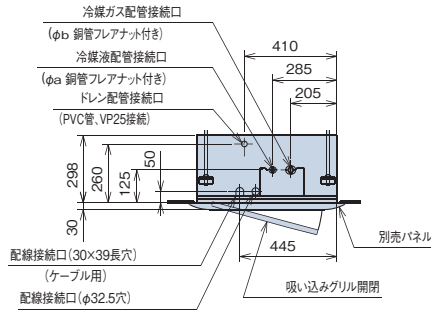
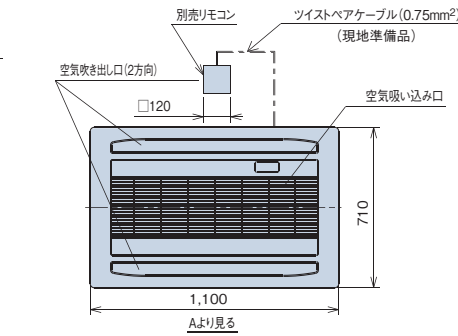
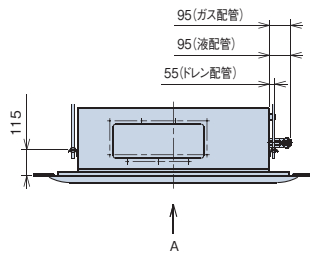
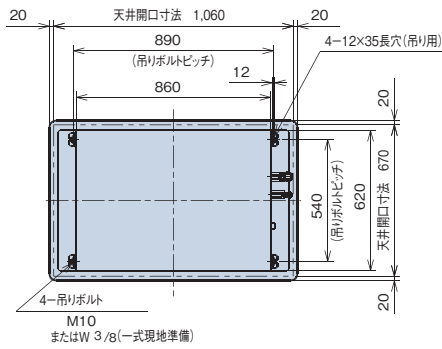

●寸法対応表

寸法	型名	22~56型	71~90型
a		6.35	9.52
b		12.7	15.88

●112~160型

(単位:mm)

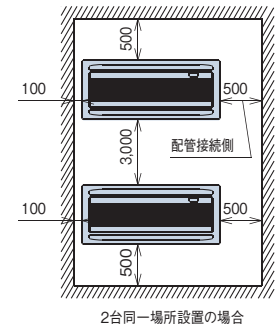
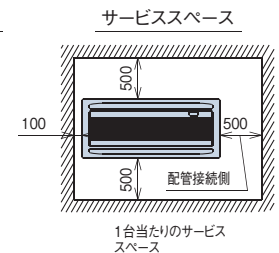
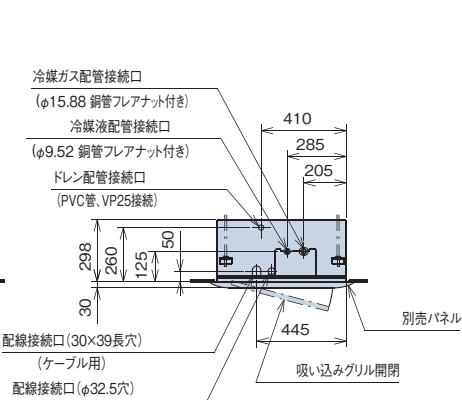
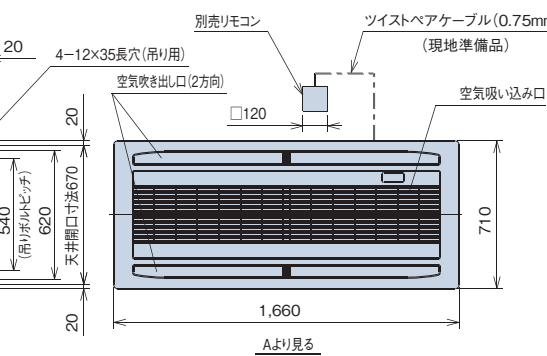
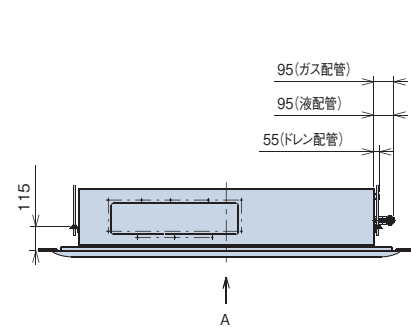
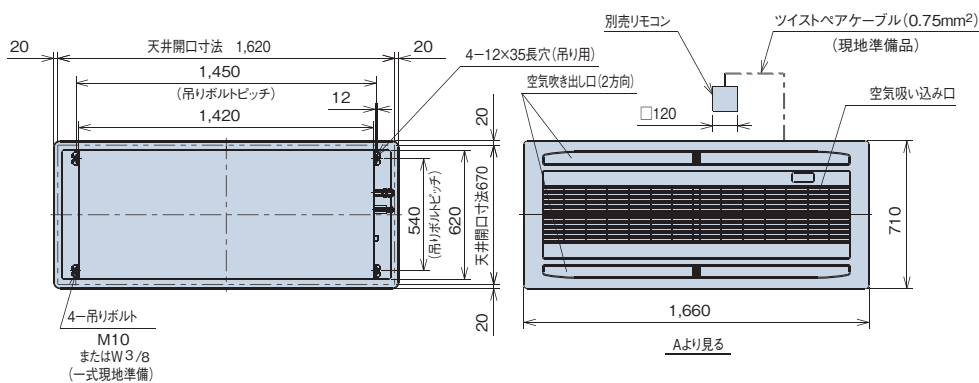

室内ユニット／てんかせ2方向

関連ページ 室外ユニット ▶ P.7~18 空調管理システム ▶ P.71~91 全熱交換器 ▶ P.92~101 留意事項 ▶ P.102~117

オプション一覧(てんかせ2方向)

品名	型名(相当馬力)	22型~90型	112型~160型			
フィルター	パネル用	ロングライフ フィルター 防カビ、交換用(注1) 抗菌加工	F-23LD3 4,500円	F-46LD3 6,000円		
		高性能フィルター(注17) ロングライフフィルター 抗菌加工	F-23LD4-K 20,000円	F-46LD4-K 30,000円		
	昇降用	抗菌加工 高性能フィルター	F-23MD4-P 31,000円	F-46MD4-P 36,000円		
		抗菌加工 高性能フィルター	F-23LD4-PK 20,000円	F-46LD4-PK 30,000円		
	ボックス用 (注2)	抗菌加工 高性能フィルター	F-90MD-K 27,500円	F-160MD-K 34,100円		
		抗菌加工 高性能フィルター	F-90HD-K 35,200円	F-160HD-K 38,500円		
	脱臭フィルター フィルターボックス(注2)	脱臭フィルター	F-23LD4-D 35,000円	F-46LD4-D 50,000円		
		脱臭フィルター	B-23HD4 30,000円	B-46HD4 34,000円		
	補助	自然蒸発式加湿器 (注3)(注4)(注12)(注15)	標準加湿タイプ HUCID-90K(0.5~0.7kg/h)	86,000円	HUCID-160K(1.1~1.3kg/h)	100,000円
			高加湿タイプ HUCID-90KW(1.2~1.4kg/h)	150,000円	HUCID-160KW(2.4~2.6kg/h)	187,000円
電源分岐ハーネス(注14)		PCC-2PBD	5,000円(昇降グリルとの併用に必要です。)			
スペースパネル		PSP-90DN	20,000円	PSP-160DN	26,000円	
ダクト	ワイドパネル(リニューアル用)	ニュートラルホワイト(注5)(注16)	WP-90DN 32,000円	WP-160DN 35,000円		
	分ダクトフランジ(φ150×2)(注6)		PDF-23C2 10,000円	PDF-46C 13,000円		
吹き出しユニット(φ150×2) (注6)(注7)	分ダクト 1m	FD-1B×2	10,000円×2			
	分ダクト 2m	FD-2B×2	15,000円×2			
新鮮空気取り入れキット(φ150)(注8)	ABS樹脂製グリル	ホワイト	BPD-7WB 34,000円			
	ABS樹脂製グリル	ブラック(注13)	BPD-7KB 34,000円			
リモコン	リモコン	多機能リモコン PC-ARFV、PC-ARFVS	22,000円	多機能リモコン PC-ARF1、PC-ARF1S	18,000円	
	受光部キット(ワイヤレスリモコン用)(注9)		PC-ALHD 12,000円	アメニティリモコン PC-AR1	14,000円	
	ワイヤレスリモコン(単方向)		PC-LH3A 11,000円			
	昇降専用ワイヤレスリモコン		PC-LG2 2,000円			
	NEW 鍵付リモコンケース(注10)		PC-KL4 13,200円			

(注1)「ロングライフフィルター(防カビ)」、化粧パネルに標準で搭載しているフィルターの交換用です。また昇降グリル用で使用できます。
 (注2)「抗菌加工高性能フィルター」、「脱臭フィルター」を使用する場合は、別売「フィルターボックス」が必要です。
 (注3)「自然蒸発式加湿器」の能力は、室内ユニットの容量によって異なり、上表の()内に示す加湿量は「急」風量時の値を示しています。
 (注4)天井内の室内キャビネット外側雰囲気(低温5℃など)となる恐れのあるところへ加湿器を組み込む場合、キャビネット内部に結露する恐れがあります。このような場合には、室内キャビネット外側全面に断熱「必要断熱厚さ(ポリエチレン30t)」を貼り付けてください。
 (注5)既存の天井に「ワイドパネル」を取り付ける(リニューアル)場合、機種によっては対応不可または不要の場合がありますので、必ず既存の天井開口寸法を確認してください。
 (注6)「分ダクトフランジ」、「フレキシブルダクト」、「吹き出しユニット」は、分岐ダクト施工時にご使用ください。
 (注7)「吹き出しユニット」は、吹き出しボックスと吹き出しグリルのセット品です。
 (注8)「フィルターボックス」と「新鮮空気取り入れキット」と併用する場合は、連結用の別売「ボックス接続キット」が必要です。また、どちらかが天井内の上側(下側)でも取り付け可能です。(外気塵埃を除去した空気を供給要)
 (注9)「受光部キット」は、照明の影響で動作しにくくなる場合がありますので、照明よりできるだけ(1m以上)離して据え付けてください。
 (注10)「鍵付リモコンケース」に収納するリモコンのケーブルを壁埋込み取り付けとする場合は、JISボックスを使用してください。
 (注11)各部品の併用使用可否は、「オプション組み合わせ表」をご参照ください。
 また、仕様・施工詳細などは、「寸法図」、「据付点検要領書」などを参照ください。
 (注12)「自然蒸発式加湿器」は、0℃以下の雰囲気となり凍結の恐れのある場所には取り付けないでください。(破損、水漏れの原因となります。)
 (注13)「吹き出しユニット(ブラック)」は受注対応品です。詳細は当社営業窓口までお問い合わせください。
 (注14)「自然蒸発式加湿器」と「昇降グリル」を併用する場合には、別売の「電源分岐ハーネス」が必要となります。
 (注15)加湿器交換用エレメントは受注対応品です。
 (注16)ニュートラルホワイト以外のパネル色に合わせた「ワイドパネル」は特注で対応いたしますので、当社営業窓口までお問い合わせください。
 (注17)パネル用高性能フィルターには抗菌加工素材を採用しておりません。

オプション組み合わせ表(てんかせ2方向)

●:併用可 △:施工条件、施工位置制限あり(注記参照) ×:併用不可

機種	組み合わせ	フィルター							補助		ダクト	
		昇降 グリル	パネル用 ロング 抗菌 高性能 (65%) 抗菌 高性能 (90%)	昇降用 抗菌 高性能 (65%)	ボックス用 抗菌 高性能 (90%)	脱臭	自然蒸発式加湿器(注1) 標準加湿 高加湿	スペース パネル (注2)	ワイド パネル	分ダクト フランジ (注1)	新鮮空気 取り入れ キット (注2)	
フィルター	昇降グリル	●	×	×	●	×	×	●	●	●	●	●
	パネル用	●	●	●	●	●	●	●	●	●	●	●
	ボックス用	●	●	●	●	●	●	●	●	●	●	●
	ダクト	●	●	●	●	●	●	●	●	●	●	●
補助	自然蒸発式加湿器(注1)	●	●	●	●	●	●	△	△	●	●	●
	スペースパネル(注2)	●	●	●	●	●	●	△	△	△	×	●
ダクト	ワイドパネル	●	●	●	●	●	●	●	●	●	●	●
	分ダクトフランジ(注1)	●	●	●	●	●	●	●	×	△	●	●
	新鮮空気取り入れキット(注2)	●	●	●	●	●	●	●	×	●	●	●

(注1)「自然蒸発式加湿器(標準)」と「分ダクトフランジ」と併用する場合は、分ダクトの接続は加湿器取り付け面の対面側となります。
 (注2)「スペースパネル」は、「新鮮空気取り入れキット」との併用はできません。また「自然蒸発式加湿器」、「分ダクトフランジ」と併設する場合は、天井内の野線構造により併設できない場合があります。

昇降グリル(てんかせ2方向)

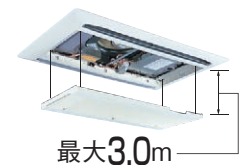

ワイドパネル

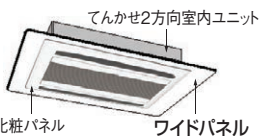

品名	ワイドパネル	
型式	WP-90DN	WP-160DN
外形寸法(mm)	780x1,580x12	780x1,940x12

オプション組み込み図(てんかせ2方向)

(単位:mm)

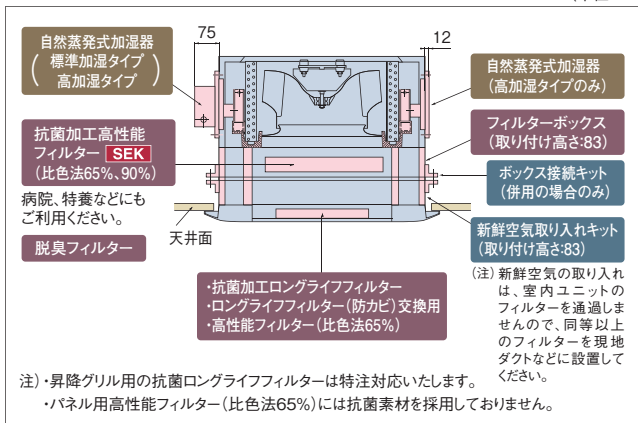

化粧パネル(てんかせ2方向)

型名(相当馬力)	22型~90型	112型~160型
ニュートラルホワイト(標準色) (注1)(注4)	P-NP90DNA 29,000円	P-NP160DNA 34,000円
アッシュベージュ	P-NP90DCA 32,000円	P-NP160DCA 37,000円
オークグレー	P-NP90DHA 32,000円	P-NP160DHA 37,000円
ブラック (注3)	P-NP90DKA 32,000円	P-NP160DKA 37,000円
ニュートラルホワイト (昇降グリル)(注2)	P-NP90DNAU 47,000円	P-NP160DNAU 53,000円

(注1)室内および天井裏雰囲気が高湿度(相対湿度80%以上)で長時間使用した場合や、マルチ接続の室内ユニットに加湿器を取り付けた場合には化粧パネルに結露が生じます。高湿度雰囲気(相対湿度80~85%)用の化粧パネルを、受注対応しております。その詳細は、当社の営業窓口までご相談ください。
 (高湿度雰囲気の具体例)ロビー、外気の出入りがある場所、湯気の立っている作業場、厨房など
 (注2)「昇降グリル」は、「抗菌加工高性能フィルター(比色法65%)(比色法90%)」、「脱臭フィルター」の併用はできません。
 (注3)ルーバーはブラックです(その他の型式はルーバーはグレーです)。
 (注4)飲食店の客席など油飛沫の多い環境では標準パネルを使用せず、「オイルガードフィルター専用パネル(受注対応)」、「オイルガードフィルター専用昇降グリル(受注対応)」をご使用ください。標準パネルは油により変形破損することがあります。「オイルガードフィルター専用パネル」、「オイルガードフィルター専用昇降グリル」をご注文されるときは「オイルガードフィルター(受注対応)」も併せてご注文ください。油煙がこもる客室・厨房では、「オイルガードフィルター専用パネル」、「オイルガードフィルター専用昇降グリル」であっても油により変形破損することがありますので、厨房用でんつりをご使用ください。機械(切削)油飛沫が多い工場では「オイルガードフィルター専用パネル」、「オイルガードフィルター専用昇降グリル」も使用できません。

掲載商品の価格は事業者様向けの積算見積価格であり、一般消費者様向けの販売価格ではありません。

なお、積算見積価格には、消費税、配送費、試運転調整費、配管セット・工事費、使用済み商品の引き取り費などは含まれておりません。

仕様・標準価格(てんかせ1方向) **コーナータイプ**

(50/60Hz)

型名		22型	28型	36型	45型	56型	71型	80型	
型式・価格	室内ユニット	HCIS-AP22K1 369,000円	HCIS-AP28K1 374,000円	HCIS-AP36K1 381,000円	HCIS-AP45K1 391,000円	HCIS-AP56K1 409,000円	HCIS-AP71K1 426,000円	HCIS-AP80K1 453,000円	
	化粧パネル	P-NP45CNA (ニュートラルホワイト) 29,000円				P-NP80CNA (ニュートラルホワイト) 31,000円			
合計価格		398,000円	403,000円	410,000円	420,000円	440,000円	457,000円	484,000円	
室内電源		単相200V							
冷房能力(kW)		2.2	2.8	3.6	4.5	5.6	7.1	8.0	
暖房能力	標準(kW)	2.5	3.2	4.0	5.0	6.3	8.0	9.0	
	低温(kW)	2.8	3.4	4.2	5.3	6.7	8.5	9.5	
消費電力	冷房(kW)	0.07/0.08		0.08/0.09	0.10/0.12	0.12/0.14	0.15/0.19		
	暖房(kW)	0.04/0.05		0.06/0.07	0.06/0.07	0.07/0.09	0.10/0.14		
送風機出力(kW)		0.035				0.075			
室内風量(急・強・弱)(m³/min)		8.5-7.5-6.5		9-8-7	9.5-8.5-7.5	13/14-11/12-9/10	16/17-14/15.5-12/14		
運転音 室内急・強・弱(dB(A))		36-34-32		37-35-33	39-37-34	40/43-37/40-34/36	44/45-41/44-38/42		
外形寸法 室内(+パネル)(mm)		W750(980)×D544(640)×H248(+35)				W1,120(1,350)×D544(640)×H248(+35)			
質量 室内(+パネル)(kg)		24(+4.5)				31(+6)			
配管サイズ(液・ガス)mm		液φ6.35 ガスφ12.7				液φ9.52 ガスφ15.88			

選べる3設置タイプ

3.5mの高い天井の部屋でもOK。(80型)
コーナータイプ(標準)

強力な1方向吹き出しの特長を生かし、壁面に近い天井コーナーに設置できます。照明、インテリアなどを考えた天井プランニングができ、さらに窓際のペリメーターゾーン設置にも適しています。

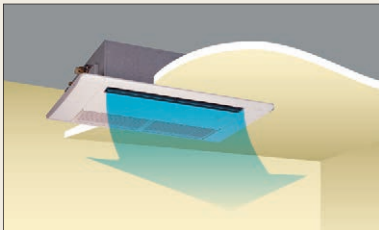

狭い下がり天井を有効利用。(オプション対応)
下がり天井(ワンウェイ)タイプ

高さ270mmの天井ふところで設置できるコンパクト設計。空間デザインや照明などを考えた設計や天井に直接埋め込めない場合などの下がり天井に適しています。なお、暖気が床面に到達しにくい高天井には不向きです。

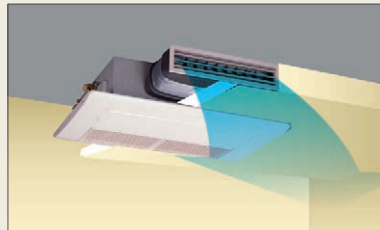

快適送風、ダブルフロー。(オプション対応)
下がり天井(ツーウェイ)タイプ

下がり天井への設置メリットを生かし、2方向への吹き出し風で快適さを広げる(ツーウェイ)タイプ。前方からの吹き出しと下方への吹き出しで室温分布が向上します。

※(ツーウェイ)タイプの場合、風の到達距離が短くなります。設置場所は天井高さ約2.7m以内に限定して下さい。

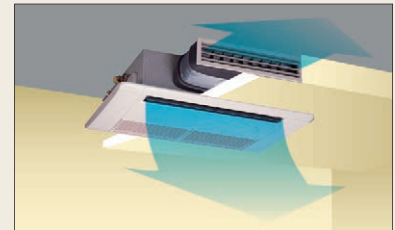

オプション部品

空気質向上のためフィルター類のオプションを充実

抗菌加工フィルター(オプション)は抗菌材の作用により、フィルターに付着した細菌を抑制します。

(抗菌加工ロングライフフィルター)

◎一般事務所などで衛生面が気になる場合にご利用ください。
約6カ月※(約1,250時間)ごとの水洗いで約4年間※ご利用いただけます。
※:使用条件により異なります。

抗菌加工 ●試験依頼先:(財)日本紡績検査協会 ●抗菌活性値:5.3
●試験報告書:第029718 ●試験結果:効果あり。
●試験方法:JIS L 1902に基づく (JIS Z 2801による)

(抗菌加工高性能フィルター)

◎一般事務所、病院、特養などにご利用ください。

(注)本フィルターは、手術室・治療室・未熟児室などの準清潔区域以上の場所にはご使用できません。
抗菌加工高性能フィルターにSEKマーク(赤)を取得した高付加価値のある素材を採用しました。

SEKマークとは、繊維評価技術協議会の定めた基準をクリアした製品のみに表示が許諾されるマークです。認証製品には、以下の3つが約束されます。

- 1.制菌効果
- 2.効果の耐久性
- 3.加工の安全性



(社)繊維評価技術協議会
認証番号 076SA09 三喜ゴム株式会社
制菌加工 ●日立アプライアンス株式会社
(繊維上の繊維の繊維を印刷します)
試験方法(検査項目)
別名:繊維系(銀ゼオライト)

●SEK認証マークの赤とは特定用途として医療機関やそれに準ずる施設で使用される製品を対象としており、SEKマークの最も厳しいランクです。
●繊維製品の抗菌性試験(JIS L 1902-1988)とカビ抵抗試験(JIS Z 2911-1981)にて性能を確認済。

(脱臭フィルター)

◎タバコ臭、体臭などの一般生活臭が気になる場所にご利用ください。

アルカリ性ガスを吸着させた特殊繊維の効果で、ニオイの原因となる悪臭成分を吸着し、脱臭します。効果が薄れたときは約1日の天日干しで脱臭力が回復し、再利用が可能です。

脱臭フィルターおよび抗菌加工ロングライフフィルターの詳細は P.20 へ

■ 寸法図(てんかせ1方向)

(単位:mm)

〈コーナータイプ〉

●22~80型

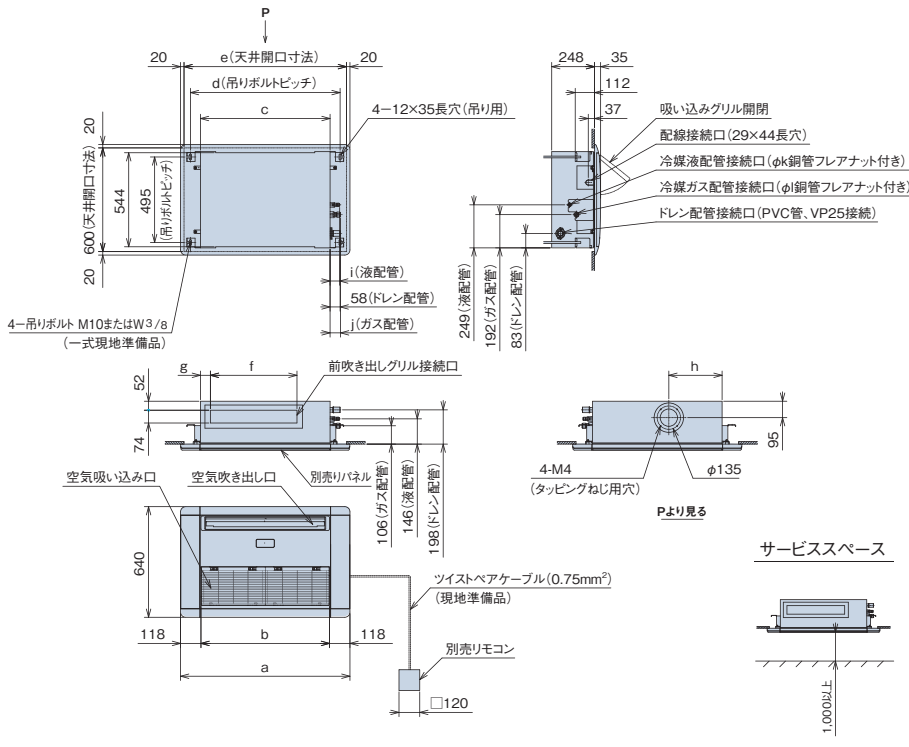

●寸法対応表

寸法	型名	22~45型	56型	71~80型
a		980	1,350	1,350
b		744	1,114	1,114
c		750	1,120	1,120
d		866	1,236	1,236
e		940	1,310	1,310
f		501	846	846
g		58	70	70
h		308	333	333
i		50	50	52
j		53	60	60
k		6.35	6.35	9.52
l		12.7	12.7	15.88

(単位:mm)

〈下がり天井タイプ〉

●22~80型

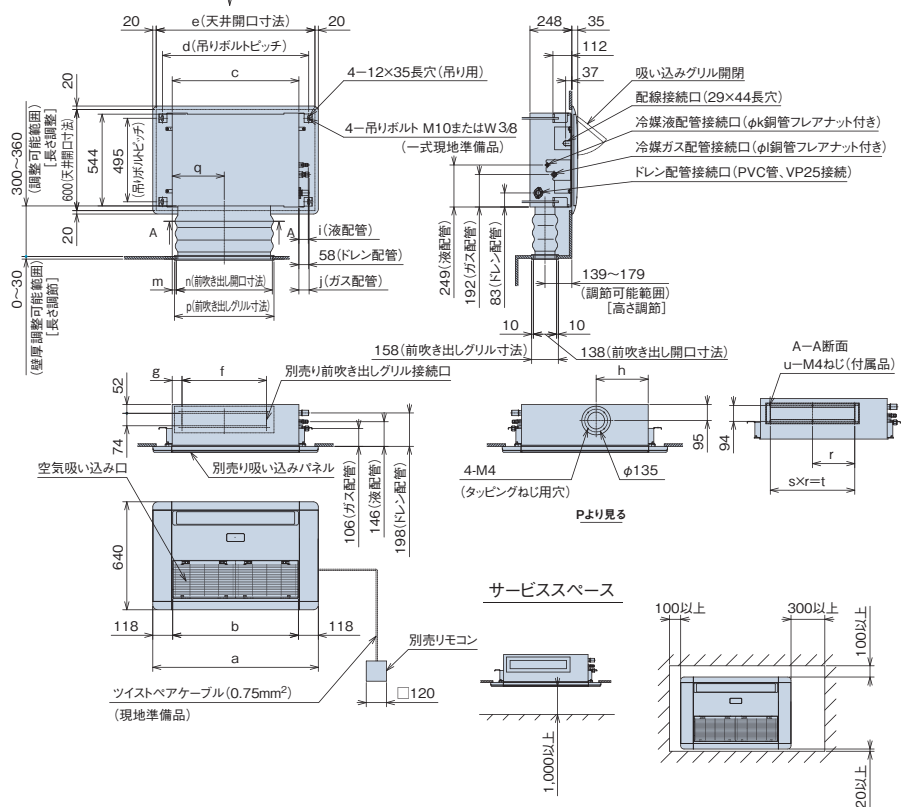

●寸法対応表

寸法	型名	22~45型	56型	71~80型
a		980	1,350	1,350
b		744	1,114	1,114
c		750	1,120	1,120
d		866	1,236	1,236
e		940	1,310	1,310
f		501	846	846
g		58	70	70
h		308	333	333
i		50	50	52
j		53	60	60
k		6.35	6.35	9.52
l		12.7	12.7	15.88
m		24	36	36
n		569	914	914
p		589	934	934
q		308	493	493
r		250	280	280
s		2	3	3
t		500	840	840
u		6	8	8

室内ユニット／てんかせ1方向

関連ページ 室外ユニット▶P.7~18 空調管理システム▶P.71~91 全熱交換器▶P.92~101 留意事項▶P.102~117

オプション一覧(てんかせ1方向)

品名		型名	22型~45型	50型~80型
フィルター	パネル用(注2)	ロングライフフィルター	F-45LS 4,000円	F-80LS 6,000円
		防カビ、交換用(注1)	F-45LS-K 22,000円	F-80LS-K 33,000円
	抗菌加工高性能フィルター-SEK	F-45MS-PK1 30,000円	F-80MS-PK1 45,000円	
	比色法65%	F-45LS-PD 38,000円	F-80LS-PD 57,000円	
補助	自然蒸発式加湿器(注3)(注4)(注11)		HUCIS-45K1(0.7~0.8kg/h) 112,000円	HUCIS-80K1(1.2~1.3kg/h) 126,000円
	スペースパネル	ニュートラルホワイト	PSP-45SN 19,000円	PSP-80SN 24,000円
	ワイドパネル(リニューアル用)	ニュートラルホワイト(注5)(注12)	WP-45SN 34,000円	WP-80SN 36,000円
ダクト	前吹き出しグリル(注6)(下がり天井タイプ用)	シルキーホワイト	DG-45SW 21,000円	DG-80SW 24,000円
	ダクトアダプター(新鮮空気取り入れ口用、φ100)		PD-100 2,500円	
リモコン	リモコン		音声ガイド付き多機能リモコン PC-ARFV、PC-ARFVS 22,000円 多機能リモコン PC-ARF1、PC-ARF1S 18,000円 アメニティリモコン PC-AR1 14,000円	
	受光部キット(ワイヤレスリモコン用)(注7)		PC-ALHS 12,000円	
	ワイヤレスリモコン(単方向)		PC-LH3A 11,000円	
	NEW 鍵付リモコンケース(注8)		PC-KL4 13,200円	

- (注1)「ロングライフフィルター(防カビ)」は、化粧パネルに標準で搭載しているフィルターの交換用です。
 (注2)各「フィルター」は、化粧パネル搭載用です。
 (注3)「自然蒸発式加湿器」の能力は、室内ユニットの容量により異なります。上表の()内に示す加湿量は、「急」風量時の値を示しています。
 (注4)天井内の室内キャビネット外側雰囲気は低温(5℃など)となる恐れのあるところへ加湿器を組み込む場合、キャビネット内部に結露する恐れがあります。このような場合には、室内キャビネット外側全面に断熱「必要断熱厚さ(ポリエチレン30t)」を貼り付けてください。
 (注5)既存の天井に「ワイドパネル」を取り付ける(リニューアル)場合、機種によっては対応不可または不要の場合がありますので、必ず既存の天井開口寸法を確認してください。
 (注6)「前吹き出しグリル」は、室内ユニットの下がり天井(ワンウェイ・ツーウェイ)タイプに必ず必要です。
 (注7)「受光部キット」は、照明の影響で動作しにくくなる場合がありますので、照明よりできるだけ(1m以上)離して据え付けてください。
 (注8)「鍵付リモコンケース」に収納するリモコンのケーブルを壁埋込み取り付けとする場合は、JISボックスを使用してください。
 (注9)各部品の併用使用可否は、「オプション組み合わせ表」をご参照ください。また、仕様・施工詳細などは、「寸法図」、「据付点検要領書」などを参照ください。
 (注10)「自然蒸発式加湿器」は、0℃以下の雰囲気となり凍結の恐れがある場所には取り付けしないでください。(破損、水漏れの原因となります。)
 (注11)加湿器交換用エレメントは受注対応品です。
 (注12)ニュートラルホワイト以外のパネル色に合わせた「ワイドパネル」は特注で対応いたしますので、当社営業窓口までお問い合わせください。

オプション構成図(てんかせ1方向)

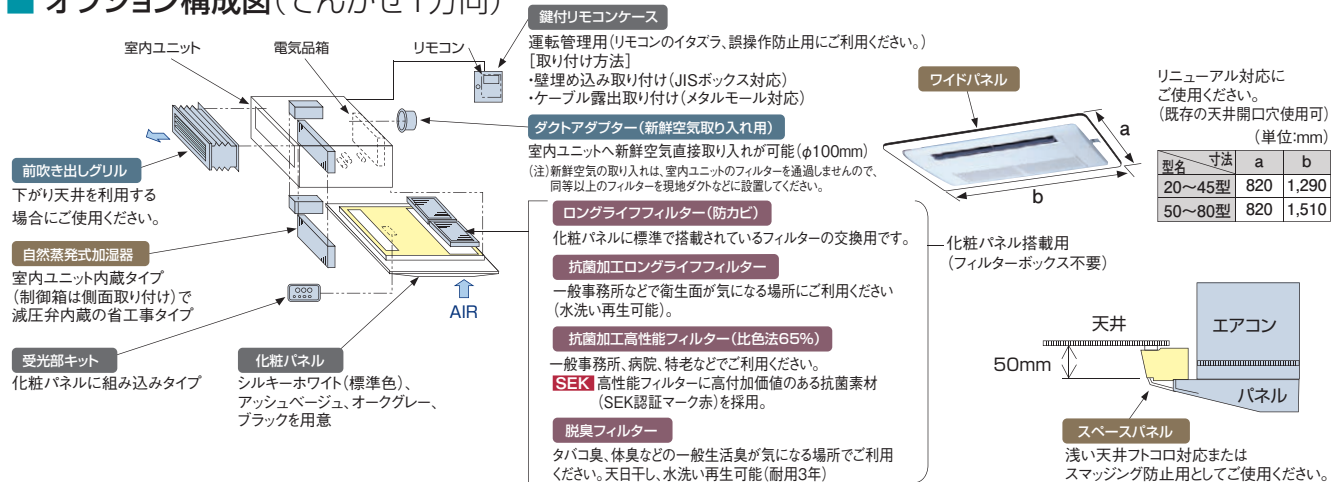

オプション組み合わせ表(てんかせ1方向)

●:併用可 △:施工条件、施工位置制限あり(注記参照) ×:併用不可

機種	組み合わせ	フィルター				補助			ダクト	
		パネル用(注1)				自然蒸発式加湿器	スペースパネル(注2)	ワイドパネル	ダクトアダプター(新鮮空気)	前吹き出しグリル
		ロングライフ(標準)	抗菌ロング	抗菌高性能(65%)	脱臭					
フィルター	ロングライフ(標準)		×	×	×	●	●	●	●	●
	抗菌ロング	×		×	×	●	●	●	●	●
	抗菌高性能(65%)	×	×		×	●	●	●	●	●
補助	自然蒸発式加湿器	●	●	●	●		△	●	●	●
	スペースパネル(注2)	●	●	●	●	△		●	●	△
	ワイドパネル	●	●	●	●	●	●	●	●	●
ダクト	ダクトアダプター(新鮮空気)	●	●	●	●	●	●	●	●	●
	前吹き出しグリル	●	●	●	●	●	△	●	●	●

- (注1)各種フィルターは化粧パネル搭載用ですので、フィルター同士の併用はできません。
 (注2)「自然蒸発式加湿器」、「前吹き出しグリル」と「スペースパネル」を併用する場合には、天井内の野縁構造により併設できない場合があります。

化粧パネル(てんかせ1方向)

品名	型名	コーナータイプ	下がり天井タイプ(ツーウェイ)	下がり天井タイプ(ワンウェイ)
ニュートラルホワイト(標準色)(注1)(注3)	22型~45型	P-NP45CNA 29,000円		P-NP45HN 23,000円
	50型~80型	P-NP80CNA 31,000円		P-NP80HN 24,000円
アッシュベージュ	22型~45型	P-NP45CCA 32,000円		—
	50型~80型	P-NP80CCA 34,000円		—
オークグレー	22型~45型	P-NP45CHA 32,000円		—
	50型~80型	P-NP80CHA 34,000円		—
ブラック(注2)	22型~45型	P-NP45CKA1 32,000円		—
	50型~80型	P-NP80CKA1 34,000円		—

- (注1)室内および天井裏雰囲気が高湿度(相対湿度80%以上)で長時間使用した場合や、マルチ接続の室内ユニットに加湿器を取り付けた場合には化粧パネルに結露が生じます。高湿度雰囲気(相対湿度80~85%)用の化粧パネルを、受注対応しておりますので詳細は、当社の営業窓口までご相談ください。
 (高湿度雰囲気の具体例:ロビー、外気の出入りがある場所、湯気の立っている作業場、厨房など)
 (注2)ルーパ色はブラックです。(その他の型式はルーパ色はグレーです)
 (注3)飲食店の客席など油飛沫の多い環境では標準パネルを使用せず、「オイルガードフィルター専用パネル(受注対応)」をご使用ください。標準パネルは油により変形破損することがあります。「オイルガードフィルター専用パネル」をご注文されるときは「オイルガードフィルター(受注対応)」も併せてご注文ください。油煙がこもる客室・厨房では、「オイルガードフィルター専用パネル」であっても油により変形破損することがありますので、厨房用でつづりをご使用ください。機械(切削)油飛沫が多い工場では「オイルガードフィルター専用パネル」も使用できません。

掲載商品の価格は事業者様向けの積算見積価格であり、一般消費者様向けの販売価格ではありません。
 なお、積算見積価格には、消費税、配送費、試運転調整費、配管セット・工事費、使用済み商品の引き取り費などは含まれておりません。

HCB-AP K

10mまで可能な長ダクトおよび
フレキシブルダクト対応により、吹き出し口の設置自由度向上

(ダクトはオプションです)

ビルトイン主要機能一覧

快適性能		設計・工事対応力		制御		主要オプション													
オートルーバー	風向選択	風量調整3段階	ドライ	高天井対応	タイマー運転	ドレンアップメカ	ロングライフフィルター	故障診断機能	ワイヤレスリモコン対応	2リモコン運転	1リモコングループ制御	遠方制御対応	集中制御対応	全熱交換運動運転対応	電気集じん器	脱臭フィルター	抗菌フィルター	昇降グリル	加湿器
-	-	●	●	-	●	●	●	●	●	●	●	●	●	●	-	●	●	-	●

(注)ワイヤレスリモコンを使用する場合、別売の受光部キットが必要となります。

△:オプション

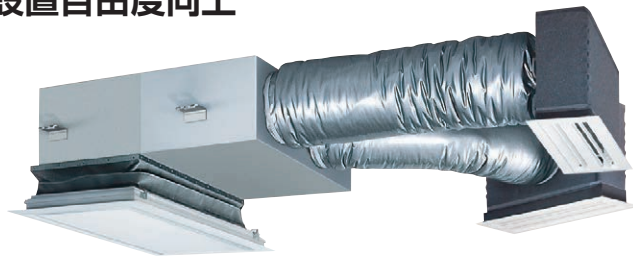

快適性能

39dB(A) [45型(急風設定時)]の低騒音

流路抵抗の改善により送風機の回転数を下げ、運転音を低減しました。

■運転音(急風設定時)

型名	運転音
45型	39dB(A)
71型	41dB(A)
140型	45dB(A)

設計対応力

10mまでの長ダクトが可能

機外静圧50Paがうみだすパワフルな風量により、10mまでの長ダクトが可能です。吹き出し口の設置に大きな自由度が得られます。

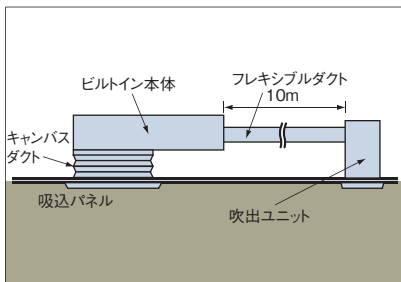

さらに、フレキシブルダクトにより、吹き出し口をユニット本体から分離し、据え付け位置に柔軟に対応します。さまざまな形の空間に、すみずみまで冷温風を送ります。

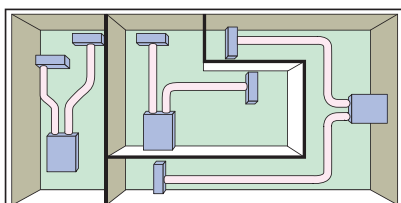

レイアウト例

設計対応力

インテリアに合わせた2種類のパネルを用意

吸い込みパネルは、より天井色になじむニュートラルホワイトを採用し、ハーフサイズパネルとフルサイズパネルを用意しました。インテリアに合わせたパネルを選択できます。

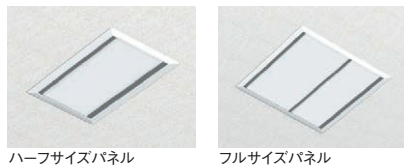

据え付け作業性を向上

398mmから300mmへと本体高さの薄型化を図り、天井ふところが狭い場所でも設置可能です。また本体吊り金具の低位置化、吸い込みパネル取り付け構造の見直しにより、据え付け作業性を改善しました。

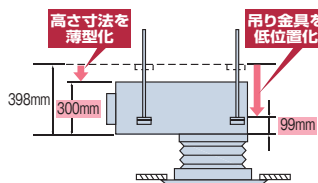

■吸い込みパネルの取り付け構造

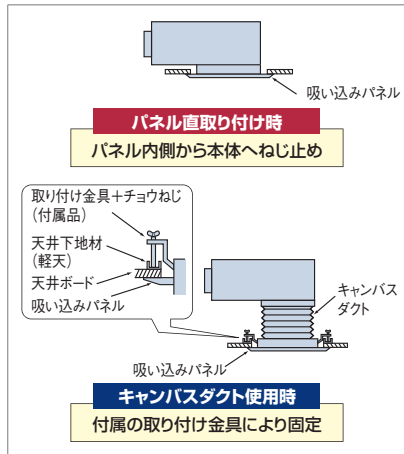

本格ダクト施工への対応可能

吹き出し角ダクトフランジや背面吸い込み用フィルターボックスをオプション設定しました。本格ダクト施工への対応など設計自由度がさらに広がります。

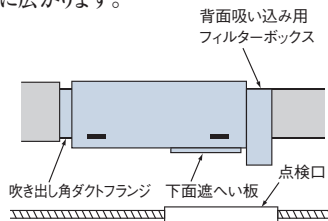

背面吸い込み用フィルターボックスへはロングライフフィルターと高性能フィルターの同時取り付けが可能です。

■最大850mmまでドレンアップが可能

ドレンアップメカを本体内蔵で標準装備しました。高揚程ポンプの採用で、本体下面より最大850mmまでドレンアップが可能。配管レイアウトの自由度を高めます。

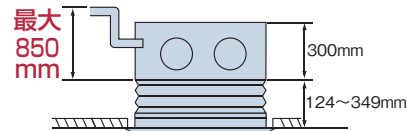

工事対応力

据付工事

リモコンから機外静圧を3段階切り替え

現地ダクトの施工状態に合わせ、据え付け後でも容易に機外静圧の切り替えが可能です。リモコンから100-50-30Paの3段階に切り替えができます。

仕様・標準価格(ビルトイン)

(50/60Hz)

型名		22型	28型	36型	45型	56型
型式・価格	室内ユニット	HCB-AP22K 389,000円	HCB-AP28K 397,000円	HCB-AP36K 401,000円	HCB-AP45K 403,000円	HCB-AP56K 407,000円
	吸い込みパネル (ハーフサイズ)	PS-NP56NH(ニュートラルホワイト) 13,000円				
合計価格		402,000円	410,000円	414,000円	416,000円	420,000円
室内電源		単相200V				
冷房能力(kW)		2.2	2.8	3.6	4.5	5.6
暖房能力	標準(kW)	2.5	3.2	4.0	5.0	6.3
	低温(kW)	2.8	3.4	4.2	5.3	6.7
消費電力	冷房(kW)	0.05/0.05		0.07/0.07	0.09/0.09	0.11/0.11
	暖房(kW)	0.03/0.03		0.05/0.05	0.07/0.07	0.09/0.09
送風機出力(kW)		0.11				
機外静圧(Pa)(注1)		50(低:30 高:100)				
室内風量(急・強・弱)(m³/min)		8-7-6		11-9-7	11-10-8	13-11-10
運転音 室内急・強・弱(dB(A))		36-32-29		39-37-32	39-38-36	40-39-38
外形寸法	室内ユニット(mm)	W680×D800×H300				
	吸い込みパネル(ハーフサイズ)	W830×D440×H55				
質量 ()内はパネル(kg)		32(+4)				
配管サイズ(液・ガス) mm		液φ6.35 ガスφ12.7				

(50/60Hz)

型名		71型	90型	112型	140型	160型
型式・価格	室内ユニット	HCB-AP71K 410,000円	HCB-AP90K 451,000円	HCB-AP112K 551,000円	HCB-AP140K 604,000円	HCB-AP160K 665,000円
	吸い込みパネル (ハーフサイズ)	PS-NP80NH(ニュートラルホワイト) 14,000円		PS-NP160NH(ニュートラルホワイト) 21,000円		
合計価格		424,000円	472,000円	572,000円	625,000円	686,000円
室内電源		単相200V				
冷房能力(kW)		7.1	9.0	11.2	14.0	16.0
暖房能力	標準(kW)	8.0	10.0	12.5	16.0	18.0
	低温(kW)	8.5	10.6	13.2	17.0	19.0
消費電力	冷房(kW)	0.16/0.16	0.18/0.18		0.28/0.28	0.31/0.31
	暖房(kW)	0.15/0.15	0.16/0.16		0.27/0.27	0.29/0.29
送風機出力(kW)		0.27				
機外静圧(Pa)(注1)		50(低:30 高:100)				
室内風量(急・強・弱)(m³/min)		19-17-14	27-23-19		34-30-25	35-32-27
運転音 室内急・強・弱(dB(A))		41-40-39	43-42-41		45-44-43	46-45-44
外形寸法	室内ユニット(mm)	W1,000×D800×H300		W1,350×D800×H300		
	吸い込みパネル(ハーフサイズ)	W1,150×D440×H55		W1,500×D440×H55		
質量 ()内はパネル(kg)		41(+5)		51(+6)		
配管サイズ(液・ガス) mm		液φ9.52 ガスφ15.88				

(注1) ()内はリモコンから高・低の機外静圧切替設定ができます。(出荷時は50Paに設定)

オプション部品

抗菌フィルター、脱臭フィルターをオプション設定

〈抗菌加工高性能フィルター〉

◎一般事務所、病院、特養などご利用ください。

高性能フィルターにSEKマーク(赤)を取得した高付加価値のある素材を採用しました。フィルターに付着した細菌を抑制しクリーンな環境に貢献します。

SEKマークとは繊維評価技術協議会の定めた基準をクリアした製品のみに表示が許諾されるマークです。認証製品には、以下の3つが約束されます。

- 1. 制菌効果
- 2. 効果の耐久性
- 3. 加工の安全性

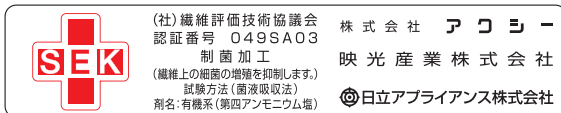

(注)本フィルターは、手術室・治療室・未熟児室などの準清潔区域以上の場所にはご使用できません。

〈脱臭フィルター〉

◎タバコ臭、体臭などの一般生活臭が気になる場所にご利用ください。

脱臭フィルター(オプション)は特殊化学繊維の効果で、ニオイのもととなる悪臭成分を吸着し、脱臭します。効果が薄れたときも約1日の天日干しで効果が回復し、再利用が可能です。

脱臭フィルターの詳細は P.20 へ

掲載商品の価格は事業者様向けの積算見積価格であり、一般消費者様向けの販売価格ではありません。

なお、積算見積価格には、消費税、配送費、試運転調整費、配管セット・工事費、使用済み商品の引き取り費などは含まれておりません。

オプション一覧(ビルトイン)

品名		型名	22型~56型	71型	90型、112型	140型、160型		
吸い込みパネル (ニュートラルホワイト)	ハーブ	PS-NP56NH	13,000円	PS-NP80NH	14,000円	PS-NP160NH	21,000円	
	フル	PS-NP56NF	19,000円	PS-NP80NF	20,000円	PS-NP160NF	26,000円	
フィルター	ロングライフフィルター		F-56LB 4,000円	F-80LB 5,000円	F-160LB 7,000円			
	下面・背面ボックス用(注2)	抗菌加工高性能フィルター	F-56MB-K1 16,500円	F-80MB-K1 22,000円	F-160MB-K1 30,800円			
		SEK 比色法65%	F-56HB-K1 17,600円	F-80HB-K1 24,200円	F-160HB-K1 33,000円			
	フィルターボックス(注2)	脱臭フィルター	F-56LB-D 28,000円	F-80LB-D 37,000円	F-160LB-D 42,000円			
		下面用	B-56HB 18,000円	B-80HB 20,000円	B-160HB 26,000円			
	背面用(下取り出し)	B-56HBR 27,000円	B-80HBR 30,000円	B-160HBR 41,000円				
補助	自然蒸発式加湿器(注3)(注8)(注9)	HUCB-125(0.9~1.2kg/h)	102,000円	HUCB-185(1.6~1.8kg/h)		115,000円		
	キャンバスダクト	FS-56K	22,000円	FS-80K	24,000円	FS-160K	28,000円	
ダクト	ダクトアダプター(新鮮空気取り入れ口用、φ100)	PD-100 2,500円						
	吹き出し	吹き出しユニット(φ200)(注4)	ABS樹脂製グリル	ホワイト	BPD-7WA×2 31,000円×2	BPD-7WA×3 31,000円×3	BPD-7WA×4 31,000円×4	BPD-9WA×4 33,000円×4
		フレキシブルダクト(φ200)	1m	2m	FD-1A×2 10,000円×2	FD-1A×3 10,000円×3	FD-1A×4 10,000円×4	
	吹き出し角ダクトフランジ			PDF-56K 6,000円	PDF-80K 7,000円	PDF-160K 8,000円		
	リモコン	音声ガイド付き多機能リモコン PC-ARFV、PC-ARFVS 22,000円						
受光部キット(別置きタイプ)(注5)	多機能リモコン PC-ARF1、PC-ARF1S 18,000円							
ワイヤレスリモコン(単方向)	アメリティリモコン PC-AR1 14,000円							
NEW 鍵付リモコンケース(注6)	PC-ALHZ(シルキーホワイト) 12,000円							
					PC-LH3A 11,000円			
					PC-KL4 13,200円			

- (注1) 「ロングライフフィルター(防カビ)」は、室内ユニットに標準で内蔵しているフィルターの交換用です。
- (注2) 「抗菌加工高性能フィルター」、「脱臭フィルター」を使用する場合には、別売「フィルターボックス(下面・背面用)」が必要です。「フィルターボックス」は、標準「ロングライフフィルター」を収納して、併用使用してください。
- (注3) 「自然蒸発式加湿器」の能力は、室内ユニットの容量により異なります。上表の()内に示す加湿量は、「急」風量時の値を示しています。
- (注4) 「吹き出しユニット」は、吹き出しボックスと吹き出しグリルのセットです。
- (注5) 「受光部キット(別置きタイプ)」は、照明の影響で動作しにくくなる場合がありますので、照明よりできるだけ(1m以上)離して据え付けてください。
- (注6) 「鍵付リモコンケース」に収納するリモコンのケーブルを壁埋め込み取り付けとする場合は、JISボックスを使用してください。
- (注7) 各部品の併用使用可否は、「オプション組み合わせ表」をご参照ください。また、仕様・施工詳細などは、「寸法図」、「据付点検要領書」などをご参照ください。
- (注8) 「自然蒸発式加湿器」は、0℃以下の曇気となり凍結の恐れがある場所には取り付けられません。(破損、水漏れの原因となります。)
- (注9) 加湿器交換用エレメントは受注対応品です。

オプション構成図(ビルトイン)

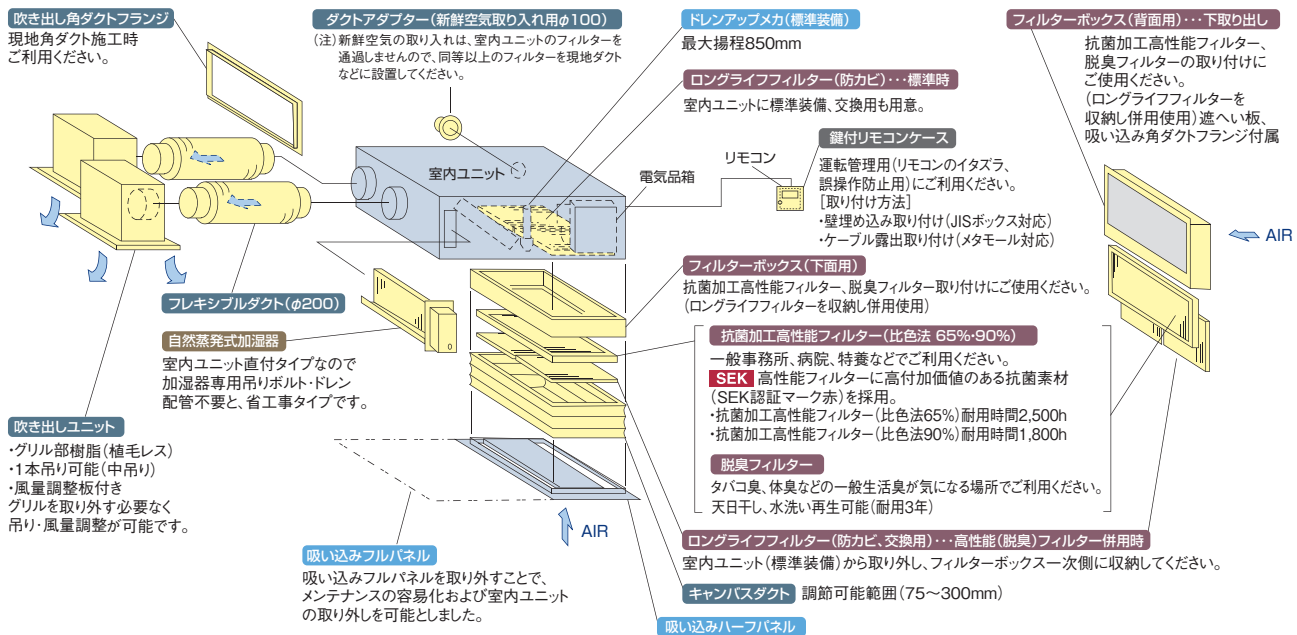

オプション組み合わせ表(ビルトイン)

機種	組み合わせ	フィルター				補助	ダクト		
		ロングライフ(標準)	下面・背面ボックス用(注1) 抗菌加工高性能(65%)	抗菌加工高性能(90%)	脱臭		自然蒸発式加湿器	キャンバスダクト	ダクトアダプター(新鮮空気)
フィルター	ロングライフ(標準)	●	●	●	●	●	●	●	●
	下面・背面ボックス用(注1)	抗菌加工高性能(65%)	●	×	×	●	●	●	●
		抗菌加工高性能(90%)	●	×	×	●	●	●	●
補助	脱臭	●	×	×	●	●	●	●	
	自然蒸発式加湿器	●	●	●	●	●	●	●	
ダクト	キャンバスダクト	●	●	●	●	●	●	●	
	ダクトアダプター(新鮮空気)	●	●	●	●	●	●	●	
	吹き出し角ダクトフランジ	●	●	●	●	●	●	●	

(注1) 各種フィルターは、別売「フィルターボックス(下面・背面用)」が必要です。標準「ロングライフフィルター」を室内ユニットから取り外し、「フィルターボックス」一次(吸い込み)側に収納し、併用してご使用ください。

掲載商品の価格は事業者様向けの積算見積価格であり、一般消費者様向けの販売価格ではありません。
 なお、積算見積価格には、消費税、配送費、試運転調整費、配管セット・工事費、使用済み商品の引き取り費などは含まれておりません。

HPI-AP K(1)/KC1

ゆとりの機外静圧で本格ダクトによる分散空調、
インテリア性の高い空調を実現



高静圧型



中静圧型



224, 280型
(受注対応)

てんうめ主要機能一覧

	快適性能					設計・工事対応力			制御					主要オプション						
	オートルーバー	風向選択	風量調整3段	ドライ	高天井対応	タイマー運転	ドレンアップメカ	ロングライフフィルター	故障診断機能	ワイヤレスリモコン対応	2リモコン運転	1リモコングループ制御	遠方制御対応	集中制御対応	全交互運動運転対応	電気集じん器	脱臭フィルター	抗菌フィルター	昇降グリル	加湿器
28~160型	-	-	●	●	-	●	△	△	●	●	△	●	●	●	●	-	-	●	-	●
224・280型	-	-	-	●	-	●	△	△	●	●	△	●	●	●	●	-	-	-	-	※

(注)ワイヤレスリモコンを使用する場合、別売の受光部キットが必要となります。 △:オプション
※当社営業窓口までお問い合わせください。

快適性能

高静圧型でも42dB(A)の低運転音 [112型(急風設定時)]

気流解析によりユニット内の抵抗を低減し、新静音ファンの最適配置で低運転音化を実現しました。中静圧型はさらに低運転音の34dB(A) (56型)で、より静かさが求められる小部屋にも適しています。

■運転音

型名		室内風量	運転音
112型	高静圧型	急風	42dB(A)
		強風	39dB(A)
		弱風	35dB(A)
56型	高静圧型	急風	39dB(A)
	中静圧型	急風	34dB(A)

設計対応力

高静圧型は350mm薄型ボディー化

高静圧型を天井ふところの狭い場所にも設置できる薄型350mmに高さを統一して、設置自由度を拡大しました。小型機種では本体高さを270mmの薄型の中静圧型を新たにラインナップし、天井ふところの狭い小部屋にも対応できます。

高静圧型(45~160型)

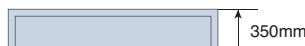

天井ふところ高さが低い場所でも設置できるように薄型化した高静圧型

中静圧型(28~63型)



小部屋など天井ふところが低い場所でも設置できる薄型の中静圧型

オプション部品の収納性を向上し室内ユニットからの出寸寸法を縮減

ドレンアップメカ、加湿器を室内ユニット内に収納。オプション部品を取り付けても室内ユニットからの出っ張りが小さく、設置場所の制約を少なくします。

ドレンアップメカ高揚程化

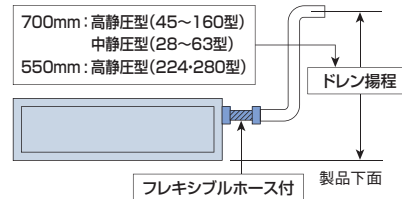

オプション部品

クリーン空調に対応したオプション (抗菌加工高性能フィルター)

◎一般事務所、病院、特養などでご利用ください。
高性能フィルターにSEKマーク(赤)を取得した高付加価値のある素材を採用しました。フィルターに付着した細菌を抑制しクリーンな環境に貢献します。
(注)224・228型は標準素材(抗菌加工なし)になります。

SEKマークとは繊維評価技術協議会の定めた基準をクリアした製品のみに表示が許諾されるマークです。認証製品には、以下の3つが約束されます。

1. 抗菌効果
2. 効果の耐久性
3. 加工の安全性

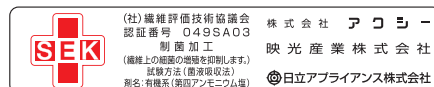

(注)本フィルターは、手術室・治療室・未熟児室などの準清潔区域以上の場所にはご使用できません。

工事対応力

据付工事

質量46kgの軽量ユニット(112型)

軽量ユニットで、天井への吊り込み作業が容易です。

■質量

型名		質量
112型	高静圧型	46kg

吊り金具の位置を下げて、吊り込み作業改善

吊り金具の位置を本体下面から100mmまで下げて、吊り込み時の工事がし易くなるように改善しました。

リモコンから機外静圧を3段階切り替え(28~160型のみ)

現地ダクト施工状態に合わせ、据え付け後でも容易に機外静圧の切り替えが可能です。高静圧型は機外静圧を170-120-60Paの3段階、中静圧型も80-50-30Paの3段階にリモコンから切り替えできるようになりました。

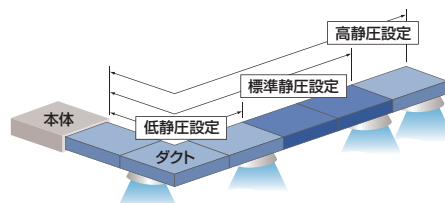

仕様・標準価格(てんうめ・高静圧型)

(50/60Hz)

型名		45型	56型	71型	90型	112型
型式・価格	室内ユニット	HPI-AP45K1 410,000円	HPI-AP56K1 414,000円	HPI-AP71K1 419,000円	HPI-AP90K1 457,000円	HPI-AP112K1 559,000円
室内電源		単相200V				
冷房能力(kW)		4.5	5.6	7.1	9.0	11.2
暖房能力 (注1)	標準(kW)	5.0	6.3	8.0	10.0	12.5
	低温(kW)	5.3	6.7	8.5	10.6	13.2
消費電力	冷房(kW)	0.18/0.21		0.22/0.29	0.27/0.32	
	暖房(kW)	0.18/0.21		0.22/0.29	0.27/0.32	
送風機出力(kW)		0.150			0.290	
機外静圧(注1)(Pa)		120(低:60 高:170)				
室内風量(急・強・弱)(m³/min)		13-11-9	15-13-11	19-17-14	27-23-19	
運転音 室内急・強・弱(dB(A))		38-33-30	39-36-32	42-39-35		
外形寸法	室内(mm)	W650×D800×H350			W900×D800×H350	
質量	室内(kg)	36		37	46	
配管サイズ(液・ガス)(mm)		液φ6.35 ガスφ12.7			液φ9.52 ガスφ15.88	

(50/60Hz)

型名		140型	160型	224型	280型
型式・価格	室内ユニット	HPI-AP140K1 634,000円	HPI-AP160K1 717,000円	HPI-AP224K 931,000円	HPI-AP280K 1,090,000円
室内電源		単相200V		三相200V	
冷房能力(kW)		14.0	16.0	22.4	28.0
暖房能力 (注1)	標準(kW)	16.0	18.0	25.0	31.5
	低温(kW)	17.0	19.0	26.5	33.5
消費電力	冷房(kW)	0.47/0.57	0.49/0.59	0.92/1.00	1.10/1.25
	暖房(kW)	0.47/0.57	0.49/0.59	0.92/1.00	1.10/1.25
送風機出力(kW)		0.290		0.69(0.49)	0.87(0.67)
機外静圧(注1)(Pa)		120(低:60高:170)		200(100)	
室内風量(急・強・弱)(m³/min)		37-31-25	38-35-29	58(58)	72(72)
運転音 室内急・強・弱(dB(A))		44-40-36	45-41-37	47(44)	50(48)
外形寸法	室内(mm)	W1,300×D800×H350		W1,250×D1,120×H470	
質量	室内(kg)	58		100	
配管サイズ(液・ガス)(mm)		液φ9.52 ガスφ15.88		液φ9.52 ガスφ19.05	液φ9.52 ガスφ22.2

(注1) 機外静圧の()内は、リモコンから高、低の機外静圧切替を設定した値です(45~160型のみ。出荷時は標準値に設定)。
 (注2) ・224、280型の風量は急タップのみです。
 ・224、280型の機外静圧は、標準(工場出荷時)200Paです。なお、室内ユニット内のコネクタを差し替える事により、100Paに変更可能です。
 ・224、280型の機外静圧、送風機出力、運転音において()値は、機外静圧100Paタップ使用時の値です。

仕様・標準価格(てんうめ・中静圧型)

(50/60Hz)

型名		28型	36型	45型	56型
型式・価格	室内ユニット	HPI-AP28KC1 402,000円	HPI-AP36KC1 406,000円	HPI-AP45KC1 410,000円	HPI-AP56KC1 414,000円
室内電源		単相200V			
冷房能力(kW)		2.8	3.6	4.5	5.6
暖房能力	標準(kW)	3.2	4.0	5.0	6.3
	低温(kW)	3.4	4.2	5.3	6.7
消費電力	冷房(kW)	0.09/0.11	0.14/0.17	0.18/0.21	
	暖房(kW)	0.09/0.11	0.14/0.17	0.18/0.21	
送風機出力(kW)		0.060			0.075
機外静圧(注1)(Pa)		50(低:30 高:80)			
室内風量(急・強・弱)(m³/min)		8-7-6	11-9-7	13-11-9	15-13-11
運転音 室内急・強・弱(dB(A))		34-32-30			
外形寸法	室内(mm)	W650×D720×H270			W900×D720×H270
質量	室内(kg)	26			35
配管サイズ(液・ガス)(mm)		液φ6.35 ガスφ12.7			

(注1) 機外静圧の()内は、リモコンから高、低の機外静圧切替を設定した値です(出荷時は標準値に設定)。

掲載商品の価格は事業者様向けの積算見積価格であり、一般消費者様向けの販売価格ではありません。
 なお、積算見積価格には、消費税、配送費、試運転調整費、配管セット・工事費、使用済み商品の引き取り費などは含まれておりません。

オプション一覧(てんうめ)

タイプ			高静圧型				中静圧型		
品名	型名		45型~71型	90型、112型	140型、160型	224型、280型	28型~45型	56型	
フィルター	ボックス用 (注1)(注2) (注13)	ロングライフフィルター 抗菌加工高性能 フィルター(注11) SEK	防カビ 比色法65% 比色法90%	F-23LI3 6,700円 F-80MI-K 36,300円 F-80HI-K 38,500円 B-23MI3 23,000円	F-34LI3 11,000円 F-112MI-K 51,700円 F-112HI-K 53,900円 B-34MI3 31,000円	F-46LI3 11,000円 F-160MI-K 51,700円 F-160HI-K 53,900円 B-46MI3 31,000円	F-M280LPI 21,000円 F-M280MPI 66,000円 F-M280HPI 69,000円 B-M280MPI 45,000円	F-15LI3C 6,700円 F-45MIC-K 36,300円 F-45HIC-K 38,500円 B-15MI3C 23,000円	F-23LI3C 6,700円 F-63MIC-K 36,300円 F-63HIC-K 38,500円 B-23MI3C 23,000円
	補助	自然蒸発式加湿器(注3)(注8)(注12)		HUPI-80K(1.0~1.2kg/h) 102,000円	HUPI-160K(1.8kg/h) 115,000円	(注9)	HUPI-80K(1.0~1.2kg/h) 102,000円		
	ダクト	吹き出しダクトフランジ(フレキシブル接続用、φ200)		PDF-23B1 16,000円	PDF-34B1 20,000円	PDF-46B1 20,000円	—	PDF-23B1 16,000円	PDF-34B1 20,000円
ダクト	吹き出しユニット (φ200)(注4)	ABS樹脂製グリル	ホワイト	BPD-7WA×2 31,000円×2	BPD-7WA×3 31,000円×3	BPD-9WA×4 33,000円×4	—	BPD-7WA×2 31,000円×2	BPD-7WA×3 31,000円×3
			ブラック(注10)	BPD-7KA×2 31,000円×2	BPD-7KA×3 31,000円×3	BPD-9KA×4 33,000円×4	—	BPD-7KA×2 31,000円×2	BPD-7KA×3 31,000円×3
	フレキシブルダクト (φ200)	1m	FD-1A×2 10,000円×2	FD-1A×3 10,000円×3	FD-1A×4 10,000円×4	—	FD-1A×2 10,000円×2	FD-1A×3 10,000円×3	
リモコン	リモコン		音声ガイド付き多機能リモコン PC-ARFV、PC-ARFVS 22,000円 多機能リモコン PC-ARF1、PC-ARF1S 18,000円 アメニティリモコン PC-AR1 14,000円						
	受光部キット(別置きタイプ)(注5)		PC-ALHZ(シルキーホワイト) 12,000円						
	ワイヤレスリモコン(単方向)		PC-LH3A 11,000円 NEW 鍵付リモコンケース(注6) PC-KL4 13,200円						

- (注1) 本体に「フィルター」は、標準で付属しておりませんので、必ず別途「フィルター」を取り付けてください。(熱交換器の目詰まり、ドレン水の詰まりを起こし、水漏れの原因となることがあります。)
- (注2) 「ロングライフフィルター」、「抗菌加工高性能フィルター」を使用する場合には、別売「フィルターボックス」が必要です。「フィルター」を併用する際は「フィルターボックス」が2台必要となります。また、224、280型の「ロングライフフィルター」は防カビ仕様ではありません。フィルターの挿入/取り出しは下図方向となりますが、「フィルターボックス」を反転(180度回転)させることで、反対方向からの取り出しが可能です(224・280型は不可)。「フィルターボックス」を反転させた場合は、点検口を追加する必要があります。
- (注3) 「自然蒸発式加湿器」の能力は室内ユニットの容量によって異なり、上表の()内に示す加湿量は「急」風量時の値を示しています。
- (注4) 「吹き出しユニット」は吹き出しボックスと吹き出しグリルのセットです。
- (注5) 「受光部キット(別置きタイプ)」は、照明よりできるだけ離して(1m以上)据え付けてください。(照明の影響で動作しにくくなります。)
- (注6) 「鍵付リモコンケース」に収納するリモコンのケーブルを壁埋込み取り付けとする場合は、JISボックスを使用してください。
- (注7) 各部品の併用可否は、「オプション組み合わせ表」をご参照ください。また、仕様・施工詳細などは、「寸法図」、「据付要領書」などを参照ください。
- (注8) 「自然蒸発式加湿器」は、0℃以下の露点気となり凍結の恐れがある場所には取り付けできません。(破損、水漏れの原因となります。)
- (注9) 224、280型の自然蒸発式加湿器については、当社の営業窓口までご相談ください。
- (注10) 「吹き出しユニット(ブラック)」は受注対応品です。詳細は当社営業窓口までお問い合わせください。
- (注11) 224型・280型は標準素材(抗菌加工なし)となります。
- (注12) 加湿器交換用エレメントは受注対応品です。
- (注13) 各「フィルター」の分割化は特注対応いたしますので、詳細は当社営業窓口までお問い合わせください。

オプション構成図(てんうめ)

●28~160型

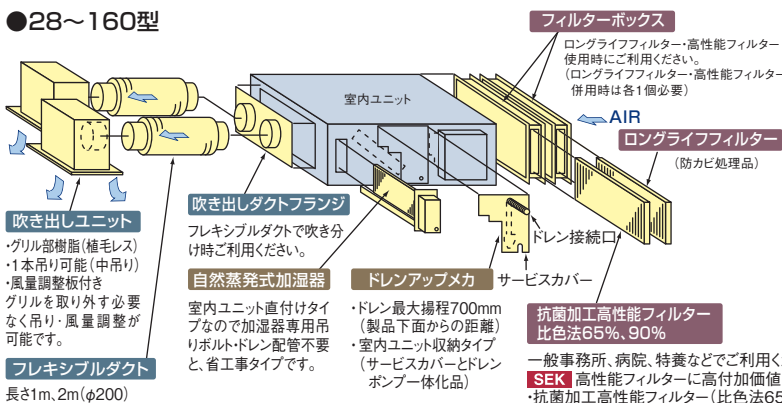

●224、280型

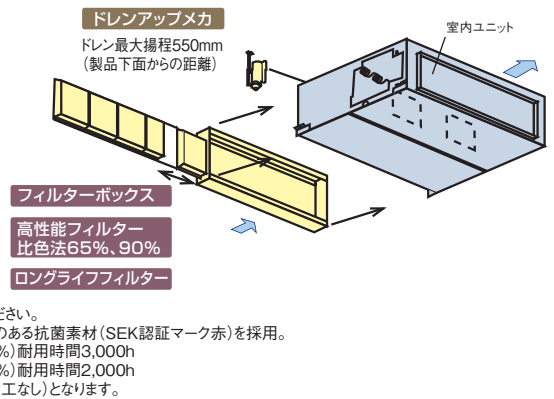

オプション組み合わせ表(てんうめ)

●28~160型

機種	組み合わせ	フィルター			補助		ダクト
		ボックス用(注1)(注2)	高性能(65%)	高性能(90%)	自然蒸発式加湿器	ドレンアップメカ	吹き出しダクトフランジ
フィルター	ボックス用(注1)(注2)	ロングライフ	●	●	●	●	●
		抗菌加工高性能(65%)	●	×	●	●	●
		抗菌加工高性能(90%)	●	×	●	●	●
補助	自然蒸発式加湿器	●	●	●	●	●	
	ドレンアップメカ	●	●	●	●	●	
ダクト	吹き出し角ダクトフランジ	●	●	●	●	●	

- (注1) 各種フィルターは、別売「フィルターボックス」が必要です。「ロングライフフィルター」と「高性能フィルター」は併用できません。
- (注2) 「ロングライフフィルター」は、「高性能フィルター」65%または90%のどちらかと併用可能です。「(フィルターボックス)」が2台必要です。

●224、280型

機種	組み合わせ	フィルター			補助
		ボックス用(注1)(注2)	高性能(65%)	高性能(90%)	ドレンアップメカ
フィルター	ボックス用(注1)(注2)	ロングライフ	×	×	●
		高性能(65%)	×	×	●
		高性能(90%)	×	×	●
補助	ドレンアップメカ	●	●	●	

- (注1) 各種フィルターは、別売「フィルターボックス」が必要です。「ロングライフフィルター」と「高性能フィルター」は併用できません。
- (注2) フィルターの挿入/取り出しは「オプション構成図」に記載している図示方向のみです。(上下方向にはできません。)

掲載商品の価格は事業者様向けの積算見積価格であり、一般消費者様向けの販売価格ではありません。なお、積算見積価格には、消費税、配送費、試運転調整費、配管セット・工事費、使用済み商品の引き取り費などは含まれておりません。

HPC-AP K(4)

インテリアと調和する
薄くシンプルなデザイン



てんつり主要機能一覧

	快適性能					設計・工事対応力				制御				主要オプション							
	オートルーバー	風向選択	風量調整4段※4	ドライ	高天井対応	タイマー運転	ドレンアップメカ	ロングライフフィルター	フィルターサイン	故障診断機能	ワイヤレスリモコン対応	2リモコン運転	1リモコングループ制御	遠方制御対応	集中制御対応	全熱交換運動運転対応	電気集じん器	脱臭フィルター	抗菌フィルター	昇降グリル	加湿器
36~160型	●	-	●	●	●	△	●	●	●	●	●	●	●	●	●	●	-	△	△	△	-
224・280型	※1	-	※2	●	-	●	△	△	※3	●	●	●	●	●	●	●	-	-	-	-	-

※1.特注にて上下風向切替タイプ(冷房5段階、暖房7段階)に対応いたします。 △:オプション
 ※2.風量調整は2段階です。 ※3.防カビ仕様ではありません。
 ※4.多機能リモコン(PC-ARFV、PC-ARFVS、PC-ARF1、PC-ARF1S)、ワイヤレスリモコン(PC-LH3B)との組み合わせ時のみの機能です。その他のリモコンは使用できません。

快適性能

吹き出し口にはアメニティ・オートルーバーを採用(36~160型)

吹き出し口にはアメニティ・オートルーバーを採用し、上下吹き出しを自動コントロール。停止時にはオートルーバーがシャッターの役割をします。

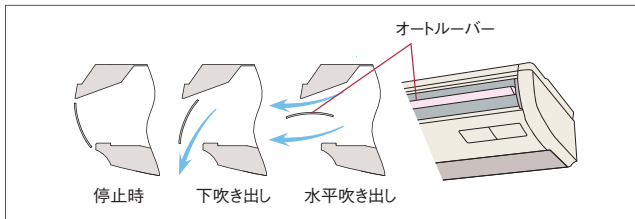

暖房時は足もとを中心に部屋全体に心地良い暖かさが広がります。

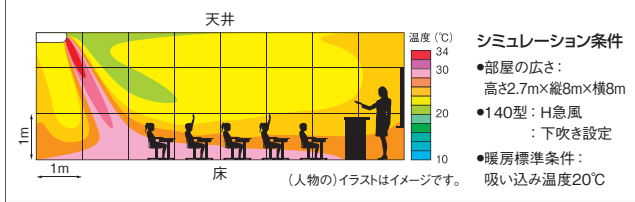

新開発のファンを搭載し、運転音を低減(36~160型)

新型シロッコファンと新型ケーシングを採用。ファンの翼形状と吹き出し口形状を改良することで送風効率の向上と運転音の低減を図りました。(140型を除く)

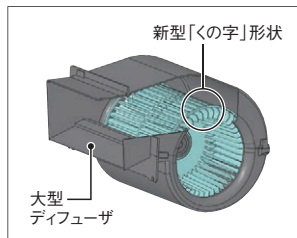

室内風量と運転音

型名	従来機			→	新型機			
	室内風量	風量 [m³/min]	運転音 [dB(A)]		型名	室内風量	風量 [m³/min]	運転音 [dB(A)]
56型	急風時	14	40	→	56型	H急風時	15	38
	弱風時	10	34			弱風時	9	28
80型	急風時	18	40	→	80型	H急風時	21	40
	弱風時	12	34			弱風時	12.5	29
140型	急風時	33	44	→	140型	H急風時	35	48
	弱風時	23	38			弱風時	20	35

NEW

工事性・メンテナンス性

オプション部品

昇降グリルキット

フィルター清掃作業を容易にする昇降グリルキット(オプション)。昇降距離は最大3mで高天井にも対応可能です。多機能リモコン※から操作できます。また、オプションの昇降専用ワイヤレスリモコンと昇降専用受光部キットを使えば複数台の室内ユニットの同時運転設定時もフィルター清掃作業は個別に行うことができます。

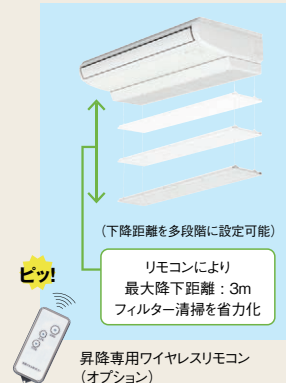

※多機能リモコンの詳細についてはP.73をご参照ください。

ドレンアップメカ

●抗菌※1処理

銀イオン系の抗菌剤を採用しました。(36~160型のみ)

※1. 試験機関:(財)日本食品分析センター 試験番号:第10105169001-01号
試験方法:SIAAIIシエーク法を基にした弊社独自の試験方法による

●高揚程

室内ユニット内組み込み可能※2。製品上面より600mm(36~160型)、500mm(224・280型)までのドレンアップに対応。

※2. 224・280型は外付けとなります。

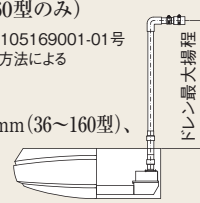

植毛レスオートルーバー採用(36~160型)

樹脂製植毛レスオートルーバー採用により、付いた汚れを簡単にふき取れます。

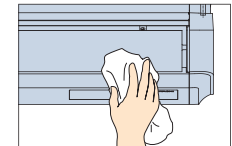

ロングライフフィルター(防カビ※1)を標準装備(36~160型)

約2,500時間※2メンテナンスが不要です。

※1 防カビ ●試験依頼先:(財)日本紡績検査協会 ●試験方法:JIS L 1902に基づく ●試験結果:効果あり。

※2 一般事務所の場合

左右2方向からドレン配管が可能

設置状況に応じて左右どちらからでもドレン配管施工が可能です。

※昇降グリル取り付け時は冷媒配管側のみ

仕様・標準価格(てんつり)

(50/60Hz)

型名		36型	45型	56型	71型
型式・価格	室内ユニット	HPC-AP36K4 366,000円	HPC-AP45K4 369,000円	HPC-AP56K4 374,000円	HPC-AP71K4 380,000円
室内電源		単相200V			
冷房能力(kW)		3.6	4.5	5.6	7.1
暖房能力	標準(kW)	4.0	5.0	6.3	8.0
	低温(kW)	4.2	5.3	6.7	8.5
消費電力	冷房(kW)	0.03	0.04	0.05	
	暖房(kW)	0.03	0.04	0.05	
送風機出力(kW)		0.050			0.080
室内風量(H急-急-強-弱)(m³/min)		13-11.5-9.5-8	15-13-11-9	15-13-11-9	19-16.5-14-11.5
運転音 室内H急-急-強-弱(dB(A))		36-33-30-28	37-35-31-28	38-35-31-28	38-35-32-29
外形寸法	室内(mm)	W960×D690×H235			W1,270×D690×H235
質量	室内(kg)	26		27	35
配管サイズ(液・ガス)mm		液φ6.35 ガスφ12.7			液φ9.52 ガスφ15.88

(50/60Hz)

型名		80型	90型	112型	140型	160型
型式・価格	室内ユニット	HPC-AP80K4 406,000円	HPC-AP90K4 417,000円	HPC-AP112K4 510,000円	HPC-AP140K4 581,000円	HPC-AP160K4 638,000円
室内電源		単相200V				
冷房能力(kW)		8.0	9.0	11.2	14.0	16.0
暖房能力	標準(kW)	9.0	10.0	12.5	16.0	18.0
	低温(kW)	9.5	10.6	13.2	17.0	19.0
消費電力	冷房(kW)	0.06	0.09	0.10	0.16	0.19
	暖房(kW)	0.06	0.09	0.10	0.16	0.19
送風機出力(kW)		0.080		0.160		
室内風量(H急-急-強-弱)(m³/min)		21-18.5-15.5-12.5	24-21-18-14.5	30-26.5-22-17	35-31-25.5-20	37-32.5-27-21
運転音 室内H急-急-強-弱(dB(A))		40-37-33-29	43-40-36-31	44-42-37-32	48-45-41-35	49-47-42-36
外形寸法	室内(mm)	W1,270×D690×H235		W1,580×D690×H235		
質量	室内(kg)	35		41		
配管サイズ(液・ガス)mm		液φ9.52 ガスφ15.88				

(50/60Hz)

型名		224型	280型
型式・価格	室内ユニット	HPC-AP224K 931,000円	HPC-AP280K 1,162,000円
室内電源		単相200V	
冷房能力(kW)		22.4	28.0
暖房能力	標準(kW)	25.0	31.5
	低温(kW)	26.5	33.5
消費電力	冷房(kW)	0.50/0.70	0.72/0.91
	暖房(kW)	0.50/0.70	0.72/0.91
送風機出力(kW)		0.16×2	0.16+0.19
室内風量(強-弱)(m³/min)		58-49	70-60
運転音 室内強-弱(dB(A))		53-50	55-52
外形寸法	室内(mm)	W1,800×D800×H320	W2,100×D800×H320
質量	室内(kg)	80	90
配管サイズ(液・ガス)mm		液φ9.52 ガスφ19.05(注1)	液φ9.52(注1) ガスφ22.2(注1)

(注1) 製品に付属のツギテを使用して、配管径を記載のサイズに変更してください。

オプション部品

クリーン空調に対応したオプション

抗菌加工高性能フィルター **SEK**

◎一般事務所、病院、特養などご利用ください。
高性能フィルターにSEKマーク(赤)を取得した高付加価値のある素材を採用しました。フィルターに付着した細菌を抑制し、クリーンな環境に貢献します。

SEKマークとは、繊維評価技術協議会の定めた基準をクリアした製品のみに表示が許諾されるマークです。認証製品には、以下の3つが約束されます。

- 1. 抗菌効果
- 2. 効果の耐久性
- 3. 加工の安全性



(社)繊維評価技術協議会
認定番号 076SA09 三喜ゴム株式会社
抗菌加工
(繊維上の細菌の増殖を抑制します。)
試験方法(標準規格) 別名:有機系(炭素オキシド) ◎日立アプライアンス株式会社

(注)本フィルターは、手術室・治療室・未熟児室などの準清潔区域以上の場所にはご使用できません。

オイルガードフィルター

◎飲食店の客席などご利用ください。
油煙に強い不織布製のろ材を採用し室内ユニット内の汚れを抑制します。フィルターは使い捨てタイプなので清掃の手間が省け、衛生的です。ろ材の着脱は、フィルター枠に差し込む方式で、ろ材交換が容易です。(フィルター枠はそのまま再使用します。)

(注)油煙のこもる厨房などでの使用は避けてください。

脱臭フィルター

◎タバコ臭、体臭などの一般生活臭が気になる場所にご利用ください。
脱臭フィルター(オプション)は特殊化学繊維の効果で、ニオイのもととなる悪臭成分を吸着し、脱臭します。効果が薄れたときも約1日の天日干しで効果が回復し、再利用が可能です。

脱臭フィルターの詳細は P.20 へ

掲載商品の価格は事業者様向けの積算見積価格であり、一般消費者様向けの販売価格ではありません。

なお、積算見積価格には、消費税、配送費、試運転調整費、配管セット・工事費、使用済み商品の引き取り費などは含まれておりません。

■ 寸法図(てんつり)

(単位:mm)

●36~160型

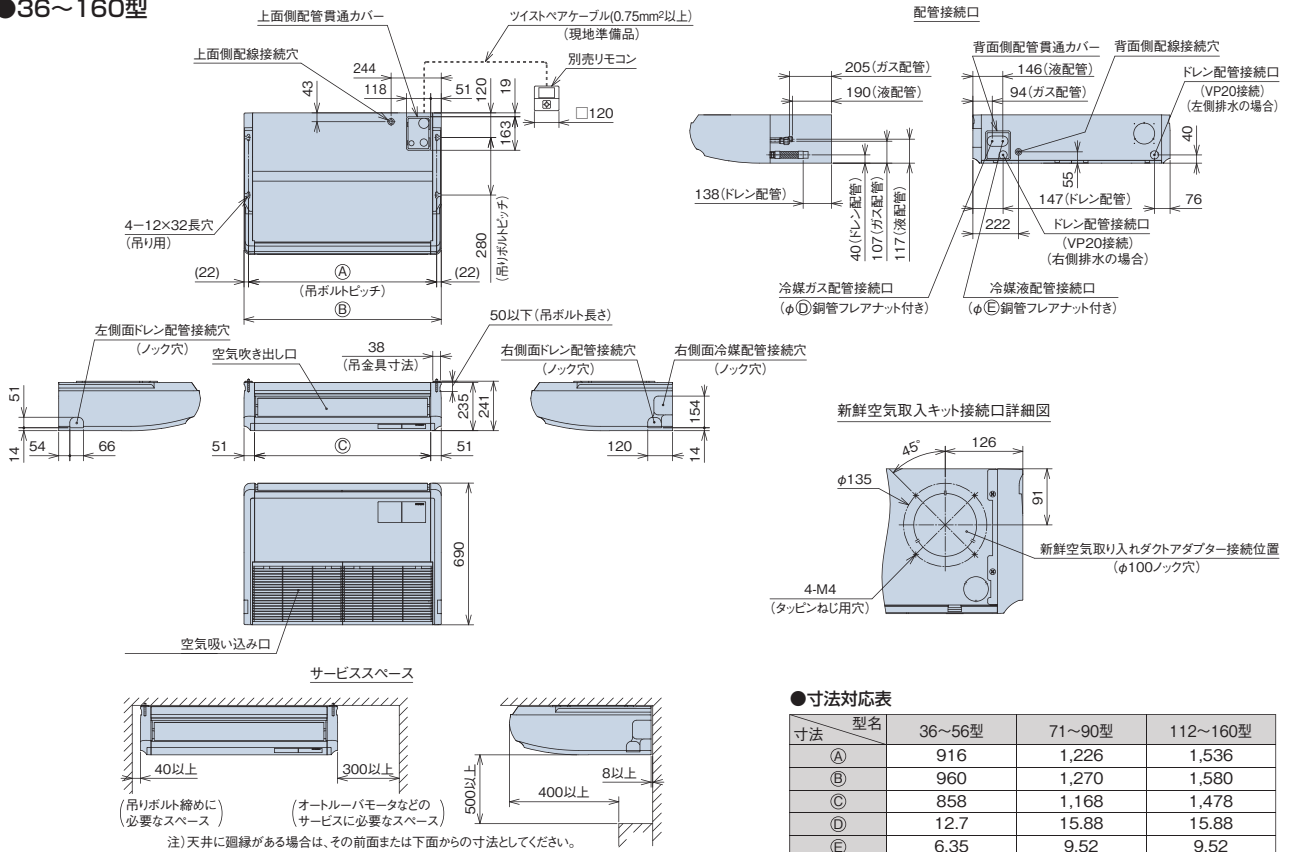

●224, 280型

(単位:mm)

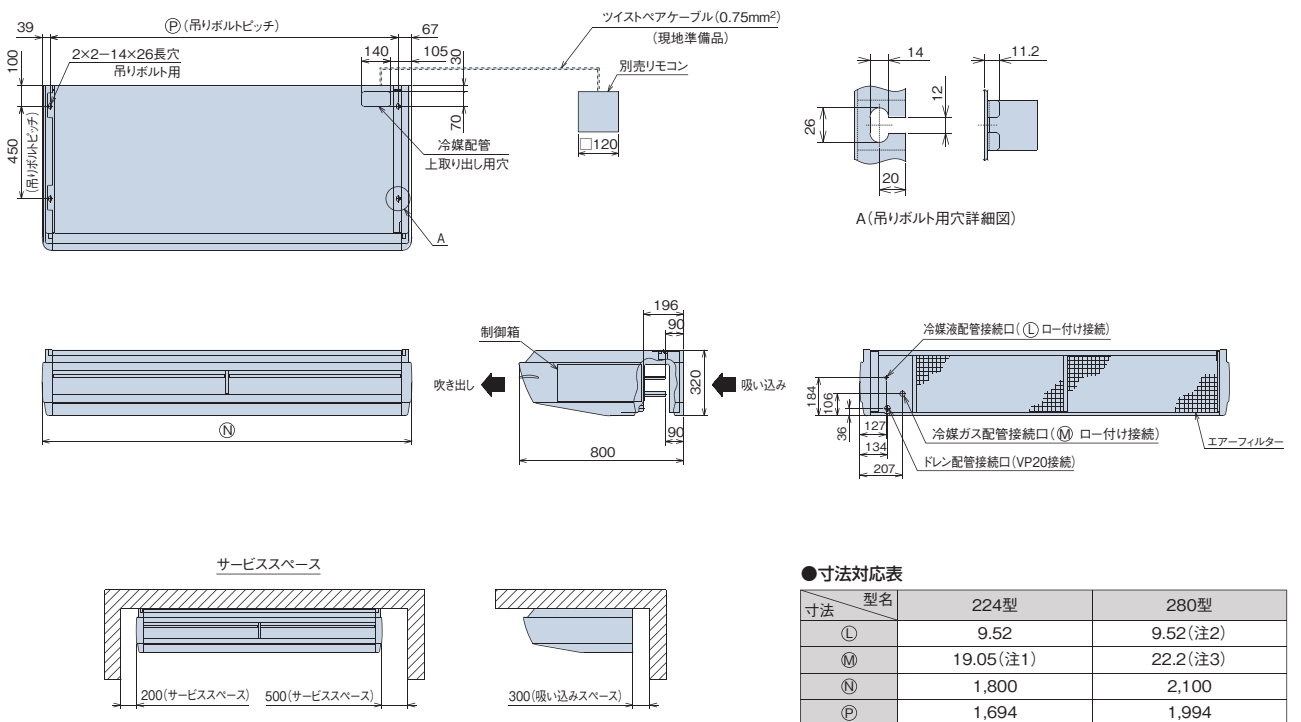

オプション一覧(てんつり)

品名	型名	36型~56型	71型~90型	112型~160型	224型	280型	
グリル	NEW 昇降グリルキット(注14)	BG-56NUP 58,000円	BG-90NUP 59,000円	BG-160NUP 60,000円	—	—	
	グリル用 昇降用	NEW ロングライフ フィルター	防カビ交換用 (注1)	F-56LPC1 4,300円	F-90LPC1 5,100円	F-160LPC1 6,500円	
	ロングライフフィルター	背面用	—	—	—	F-M224LPC 21,000円	
	下吸い込み用ボックス[内蔵組み込みキット] (吸い込みパネル+ロングライフフィルター付き)	—	—	—	—	B-M224PC 51,000円	
フィルター	ボックス用 (注2)	NEW 抗菌加工 高性能フィルター (注3)	比色法 65%	F-56MP-K1 26,600円	F-90MP-K1 30,300円	F-160MP-K1 36,300円	
	(注3)	NEW 脱臭フィルター[受注対応](注4)	—	F-56LPC-D 37,000円	F-90LPC-D 43,500円	F-160LPC-D 50,000円	
	NEW フィルターボックス	—	—	B-56MP 27,600円	B-90MP 30,000円	B-160MP 31,500円	
	NEW オイルガードフィルター(注5)(注6) (標準吸い込みグリル用)	NEW 交換用フィルター(ろ材)	—	—	F-56LPC-G 19,000円	F-90LPC-G 20,000円	F-160LPC-G 22,000円
補助	ドレンアップメカ(注7)(注12)	DUPC-63K1(抗菌剤採用) NEW 39,600円	DUPC-160K1(抗菌剤採用) NEW 45,100円	—	—	DU-M280PC1(揚程500mm) 60,000円	
	NEW 上配管セット(注8)	SSF-63K 5,500円	SSF-160K 7,700円	—	—	—	
	NEW ダクトアダプター(新鮮空気取り入れ口用、φ100)	—	PD-100 2,500円	—	—	—	
	NEW 背面化粧シート(注13)	HKS-56K 15,700円	HKS-90K 17,400円	HKS-160K 20,600円	—	—	
リモコン	多機能リモコン	音声ガイド付き PC-ARFV、PC-ARFVS 22,000円				PC-ARF1、PC-ARF1S 18,000円	
	アメニティリモコン	—				PC-AR1 14,000円	
	受光部キット(注9)	—				PC-ALHZ 12,000円(シルキーホワイト)	
	NEW 昇降専用受光部キット(注9)	—				—	
	ワイヤレスリモコン(単方向)	—				PC-LH3A 11,000円	
	昇降用ワイヤレスリモコン	—				PC-LG2 2,000円	
NEW 鍵付リモコンケース(注10)	—				PC-KL4 13,200円		

(注1)「ロングライフフィルター(防カビ)」は、室内ユニットに標準で内蔵しているフィルターの交換用です。
 (注2)「抗菌加工高性能フィルター」および「脱臭フィルター」使用時は、リモコンによる増速設定が必要です。「H急風」、「増速機能」設定の詳細は「寸法図」、「据付点検要領書」などを参照ください。
 (注3)「抗菌加工高性能フィルター」、「脱臭フィルター」を使用する場合には、別売「フィルターボックス」が必要です。
 (注4)「脱臭フィルター」は受注対応品です。詳細は当社営業窓口までお問い合わせください。
 (注5)「オイルガードフィルター」は、飲食店の客席など油飛沫の多い環境でご使用ください。油煙のこもる厨房や機械(切削)の油飛沫が多い工場での使用はできません。
 (注6)「オイルガードフィルター」は、油煙による室内ユニット内の汚れを減少させることが目的であり店内に発生する油煙を捕集するものではありません。また、定期的な点検[別売「交換用フィルター(ろ材)」の交換など]を必ず実施してください(室内ユニットの故障の原因となる場合があります)。
 (注7)「ドレンアップメカ」を取り付ける場合は、上配管接続のみとなります(上配管セット付属)…「36~160型のみ」。また、「ドレンアップメカ」取り付け面のみサービススペースを300mm以上確保し、施工をしてください。
 (注8)「上配管セット」は、冷媒配管を上面接続に変更する部品です。ドレン配管は背面接続となります。
 (注9)「昇降専用受光部キット」および「受光部キット」は、照明の影響で動作しにくくなる場合がありますので、照明よりできるだけ(1m以上)離して据え付けてください。なお「昇降専用受光部キット」は「昇降グリルキット」の台数と同数必要になります。
 (注10)「鍵付リモコンケース」に収納するリモコンのケーブルを整理込み取り付けとする場合は、JISボックスを使用してください。
 (注11)各部品の併用使用可否は、「オプション部品」組み合わせ表をご参照ください。また、仕様・施工詳細などは「寸法図」、「据付点検要領書」などを参照ください。
 (注12)ドレンアップメカ用「隙間埋め用化粧カバー」を特注対応いたしますので、営業窓口にご相談ください…「224~280型のみ」。
 (注13)「背面化粧シート」は室内の背面のみにご使用ください。また「昇降グリルキット」用、「フィルターボックス」用は特注対応いたしますので、当社営業窓口までご相談ください。
 (注14)「昇降グリルキット」と「ルームサーモ機能」の併用はできません。

オプション構成図(てんつり)

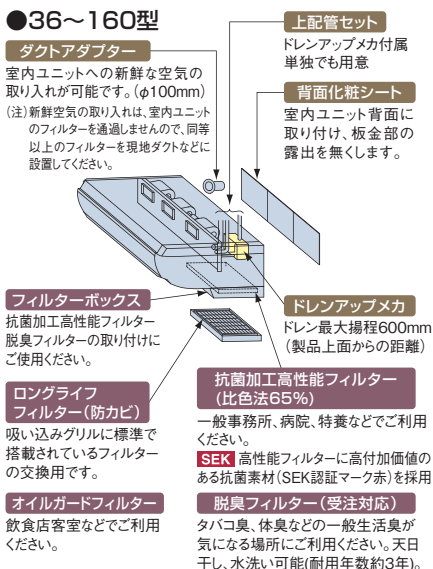

オプション組み合わせ表(てんつり)

●:併用可 △:施工条件・施工位置制限有り ×:併用不可

機種	組み合わせ	オプション										
		グリル	フィルター				補助			リモコン		
		昇降グリルキット	グリル用 昇降用	ボックス用 (65%)	脱臭	オイルガード	ドレンアップメカ	上配管	ダクトアダプター	背面化粧シート	受光部キット	昇降専用受光部キット
グリル	昇降グリルキット	○	×	×	×	×	○	○	○	○	○	○
フィルター	グリル用 昇降用	○	○	×	×	○	○	○	○	○	○	○
	ボックス用	×	○	×	×	○	○	○	○	○	○	×
	オイルガード	×	×	×	×	○	○	○	○	○	○	×
	ドレンアップメカ	○	○	○	○	○	×	○	○	○	○	○
補助	上配管セット	○	○	○	○	○	×	○	○	○	○	○
	ダクトアダプター	○	○	○	○	○	○	○	○	○	○	○
リモコン	背面化粧シート	○	○	○	○	○	○	○	○	○	○	○
	受光部キット	○	○	○	○	○	○	○	○	○	○	×
	昇降専用受光部キット	○	○	×	×	×	○	○	○	○	×	○

(注1)「抗菌加工高性能フィルター」、「脱臭フィルター」には、別売「フィルターボックス」が必要です。
 (注2)「ロングライフフィルター」は、室内ユニットより吸込グリルごと取り外し、「フィルターボックス」一次(吸い込み)側に取り付けて使用します。
 (注3)「オイルガードフィルター」は、標準グリル専用となります。

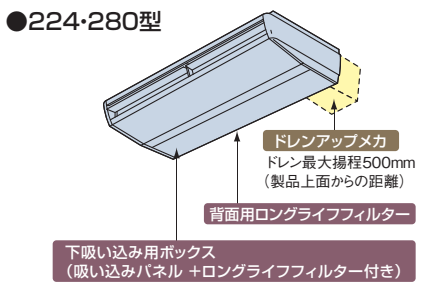

●:併用可 ×:併用不可

機種	組み合わせ	フィルター		補助
		背面用(注1)	下吸い込みボックス[内蔵組み込みキット] (吸い込みパネル+ロングライフフィルター付き)	ドレンアップメカ
		エアフィルター(標準)	ロングライフ	
フィルター	背面用(注1)	×	×	●
	下吸い込みボックス[内蔵組み込みキット] (吸い込みパネル+ロングライフフィルター付き)	×	×	●
補助	ドレンアップメカ	●	●	●

(注1)「ロングライフフィルター」取り付け時は、室内ユニットに標準装着済みの「エアフィルター」を取り外してください。

掲載商品の価格は事業者様向けの積算見積価格であり、一般消費者様向けの販売価格ではありません。
 なお、積算見積価格には、消費税、配送費、試運転調整費、配管セット・工事費、使用済み商品の引き取り費などは含まれておりません。

HPK-AP K

前面フラットパネル採用



かべかけ主要機能一覧

快適性能		設計・工事対応力		制御		主要オプション															
オートルーバー	風向選択	風量調整3段	ドライ	高天井対応	タイマー運転	ドレンアップメカ	ロングライフフィルター	フィルターサイン	故障診断機能	ワイヤレスリモコン対応	2リモコン運転	1リモコングループ制御	遠方制御対応	集中制御対応	全熱交換運動運転対応	電気集じん器	脱臭フィルター	抗菌フィルター	昇降グリル	加湿器	
●	●	●	●	●	●	△	●	●	□	●	□	●	●	●	●	●	●	●	●	●	●

※1.複数台の室内ユニットを1台リモコンで同時運転する場合は、別売受光部キット(PC-ALHZ)またはワイヤードリモコン(PC-ARFV、PC-ARF1、PC-AR1)が必要です。

△：オプション
□：ワイヤードリモコン使用時

ご注意
飲食店の客室など油飛沫の多い環境では標準ユニットを使用せず、耐油性を向上したユニット(受注対応)をご使用ください。標準ユニットは油により変形破損することがあります。油煙がこもる客室・厨房では、耐油性を向上したユニットであっても油により変形破損することがありますので、厨房用でんつりをご使用ください。機械(切削)油飛沫が多い工場では耐油性を向上したユニットも使用できません。

設計対応力

780mm幅寸法(22~45型)コンパクト設計

780mm幅寸法(22~45型)で柱と柱の間の狭い部屋でも据え付け対応が可能。半間幅にもすっきり設置できます。

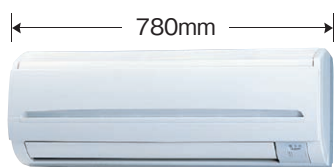

集中制御対応

室内ユニット1台ずつワイヤレスリモコンにて運転操作する場合の集中制御時、ワイヤードリモコン取り付けを不要とし、工事性を改良しました。(リモコン複数台接続時はのぞく)

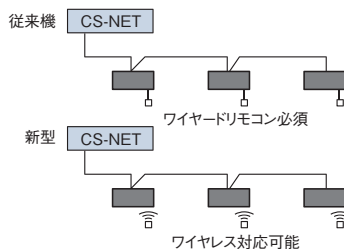

オプション部品

ドレンアップキット

かべかけタイプ室内ユニットの左右に取り付け可能です。

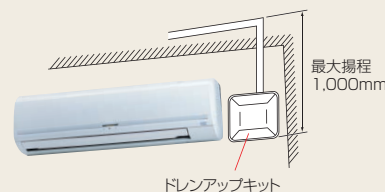

工事対応力

据付工事

ワイヤレスリモコンで運転操作

- リモコンで1台ずつ制御する場合、ユニット内蔵の受光部を使用し、ワイヤレス対応します。ワイヤードリモコン(PC-ARFV、PC-ARFVS、PC-ARF1、PC-ARFIS、PC-AR1)に変更もできます。
- 受信音とランプにてリモコン操作を確認できます。

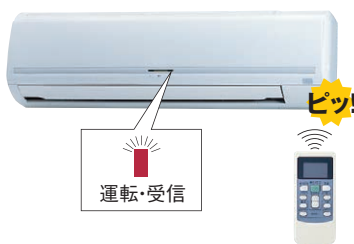

- リモコングループ制御(1台のリモコンで複数台同時運転)にて使用する場合は、別売受光部キット(PC-ALHZ)またはワイヤードリモコン(PC-ARFV、PC-ARFVS、PC-ARF1、PC-ARFIS、PC-AR1)が必要です。

集中制御系への接続時、1台のワイヤレスリモコンで複数台運転時、ワイヤードリモコンとワイヤレスリモコン併用時は制約がありますのでご相談ください。

- ワイヤードリモコン用の端子台を新設し、接続作業性を改善しました。(全機種)

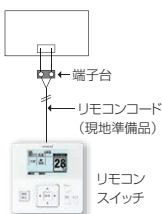

- ワイヤレスリモコン／ワイヤードリモコンの切り替えは、全機種受光基板上的のスライドスイッチで切り替え可能です。また、ワイヤードリモコン使用時にも本体の表示ランプは点灯します。

(注)タイマーランプはワイヤードリモコンのみの表示となります。

メンテナンス

前面フラットパネル採用

前面フラットパネルを採用。ホコリがつきにくく、メンテナンス性も向上しています。また、22~45型の前面パネルは簡単に取り外せ、水洗いもできます。



22~45型



56型



71型

仕様・標準価格(かべかけ)

(50/60Hz)

型名		22型	28型	36型
型式・価格	室内ユニット	HPK-AP22K 305,000円	HPK-AP28K 318,000円	HPK-AP36K 348,000円
室内電源		単相200V		
冷房能力(kW)		2.2	2.8	3.6
暖房能力	標準(kW)	2.5	3.2	4.0
	低温(kW)	2.8	3.4	4.2
消費電力	冷房(kW)	0.03/0.03		
	暖房(kW)	0.03/0.03		
送風機出力(kW)		0.02		
室内風量(急・強・弱)(m³/min)		10-8-7		
運転音 室内急・強・弱(dB(A))		38-36-34		
外形寸法 室内(+パネル)mm		W780×D210×H280		
質量	室内(kg)	10		
配管サイズ(液・ガス)(mm)		液φ6.35 ガスφ12.7		

(50/60Hz)

型名		45型	56型	71型
型式・価格	室内ユニット	HPK-AP45K 355,000円	HPK-AP56K 364,000円	HPK-AP71K 373,000円
室内電源		単相200V		
冷房能力(kW)		4.5	5.6	7.1
暖房能力	標準(kW)	5.0	6.3	8.0
	低温(kW)	5.3	6.7	8.5
消費電力	冷房(kW)	0.04/0.04	0.05/0.05	
	暖房(kW)	0.04/0.04	0.05/0.05	
送風機出力(kW)		0.02	0.03	
室内風量(急・強・弱)(m³/min)		11-10-9	14-12-10	17-16-14
運転音 室内急・強・弱(dB(A))		40-38-36	41-39-37	43-40-37
外形寸法 室内(+パネル)mm		W780×D210×H280	W1,030×D208×H295	W1,150×D245×H333
質量	室内(kg)	10	12	18
配管サイズ(液・ガス)(mm)		液φ6.35 ガスφ12.7		液φ9.52 ガスφ15.88

寸法図(かべかけ)

(単位: mm)

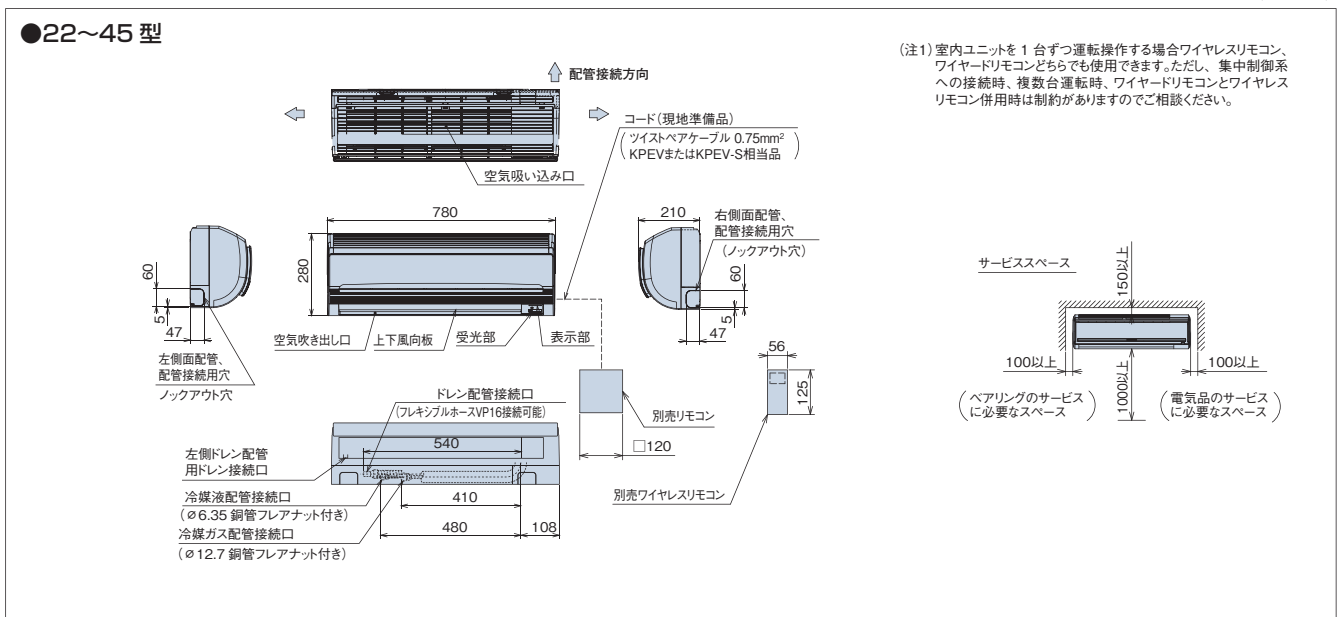

掲載商品の価格は事業者様向けの積算見積価格であり、一般消費者様向けの販売価格ではありません。

なお、積算見積価格には、消費税、配送費、試運転調整費、配管セット・工事費、使用済み商品の引き取り費などは含まれておりません。

■ 寸法図(かべかけ)

(単位: mm)

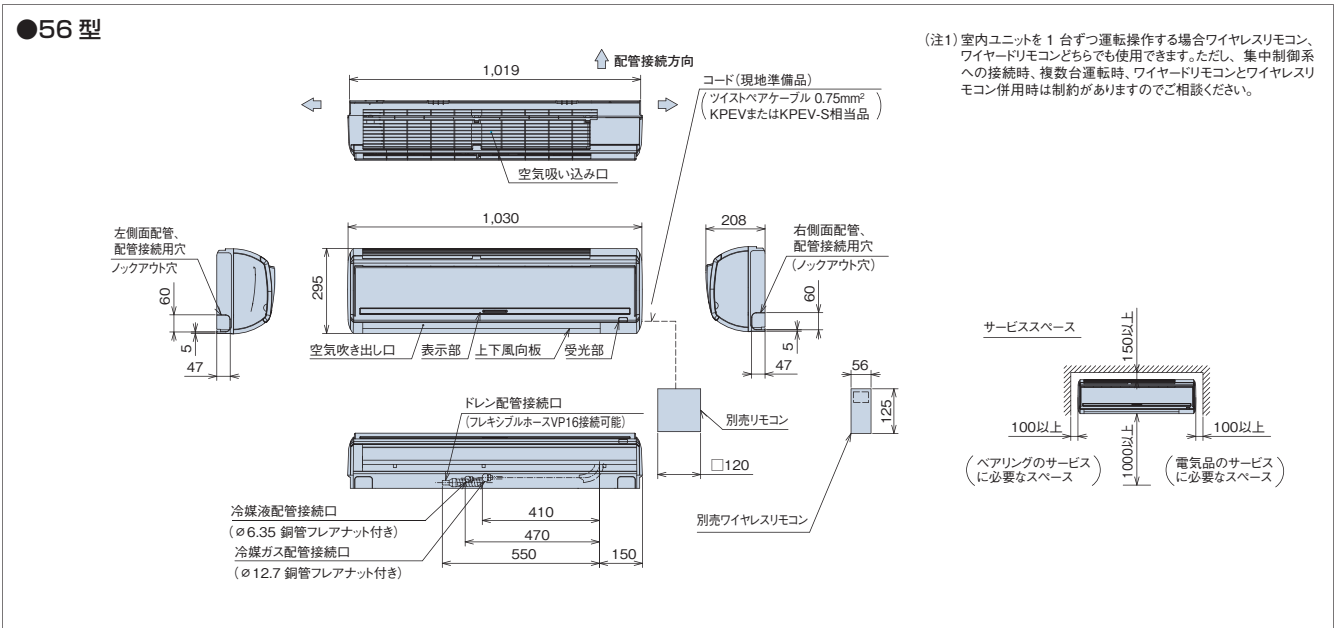

(単位: mm)

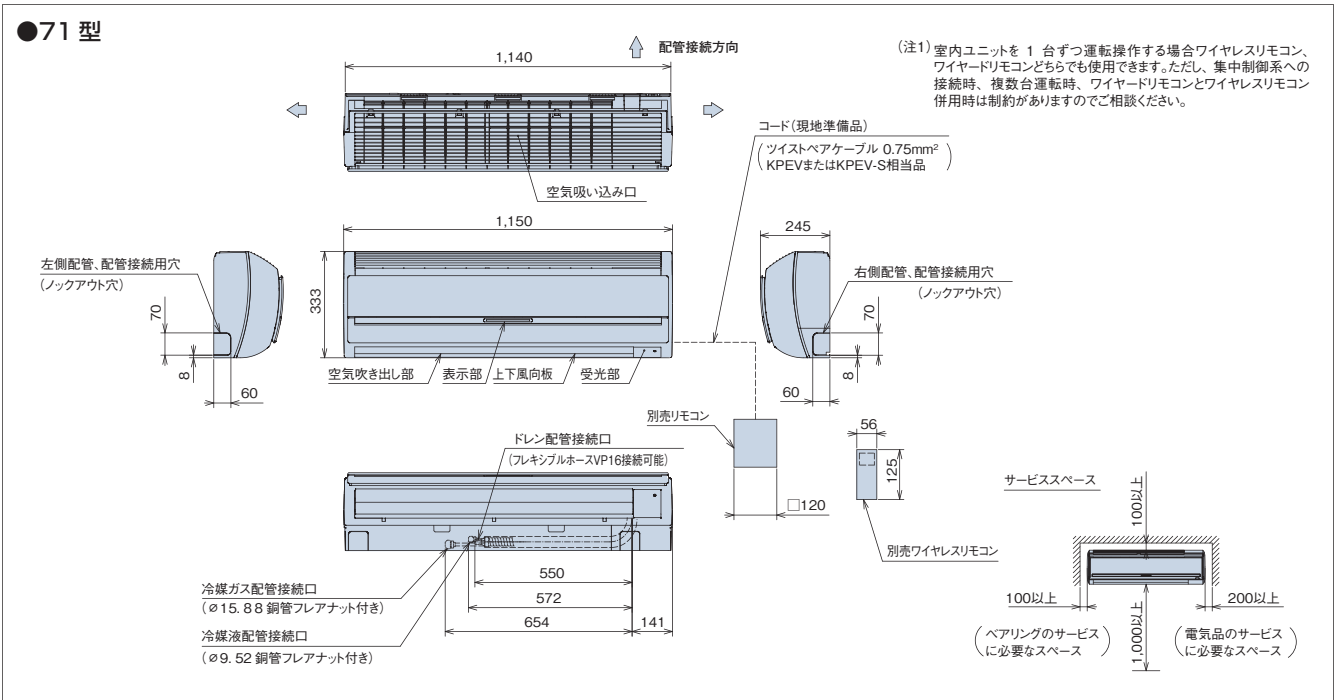

■ オプション一覧(かべかけ)

品名	型名	22型~45型	56型	71型
フィルター	エアフィルター(防カビ、交換用)(注1)	F-45LPK 3,800円	F-63LPK 4,200円	F-112LPK 5,800円
補助	ドレンアップキット(注2)	DUPK-NP112K1 50,000円		
リモコン	リモコン	音声ガイド付き多機能リモコン PC-ARFV、PC-ARFVS 22,000円 多機能リモコン PC-ARF1、PC-ARF1S 18,000円 アメニティリモコン PC-AR1 14,000円		
	受光部キット(別置きタイプ)(注3)(注5)	PC-ALHZ(シルキーホワイト) 12,000円		
	ワイヤレスリモコン(単方向)	PC-LH3A 11,000円		
	NEW 鍵付リモコンケース(注4)	PC-KL4 13,200円		

- (注1) 「エアフィルター(防カビ)」は室内ユニットに標準で搭載されているフィルターの交換用です。室内ユニット1台分(2枚)が1セットとなります。
- (注2) 「ドレンアップキット」を取り付けた場合、遠方発停機能との併用はできません(HA端子を使用のため)。(膨張弁機外取付タイプ)にはドレンアップキットは使用できません。
- (注3) 「受光部キット(別置きタイプ)」は、照明よりできるだけ離して(1m以上)据え付けてください(照明の影響で動作しなくなります)。
- (注4) 「鍵付リモコンケース」に収納するリモコンのケーブルを壁埋込み取り付けとする場合は、JISボックスを使用してください。
- (注5) 各商品の仕様・施工詳細などは、「寸法図」、「据付点検要領書」などを参照ください。
- (注6) 飲食店など油飛沫の多い客席などの環境では標準ユニットを使用せず、耐油性を向上したユニットをご使用ください。標準ユニットは油により変形破損することがあります。機械(切削)油飛沫が多い工場では耐油性を向上したユニットも使用できません。油煙がこもる厨房は、厨房用てんつりをご使用ください。耐油性を向上したユニットは受注対応いたします。詳細は当社営業窓口までお問い合わせください。

掲載商品の価格は事業者様向けの積算見積価格であり、一般消費者様向けの販売価格ではありません。
 なお、積算見積価格には、消費税、配送費、試運転調整費、配管セット・工事費、使用済み商品の引き取り費などは含まれておりません。

HPV-AP K

据え付け性追求
幅寸法600mmのラウンドボディー



ゆかおき主要機能一覧

快適性能		設計・工事対応力		制御				主要オプション													
オートルーバー	風向選択	風量調整3段	ドライ	高天井対応	タイマー運転	ワイヤレスリモコン	ロングライフフィルター	ドレンアップメカ	故障診断機能	フィルターサイン	ワイヤレスリモコン対応	2リモコン運転	1リモコングループ制御	遠方制御対応	集中制御対応	全熱交換運転運転対応	電気集じん器	脱臭フィルター	抗菌フィルター	昇降グリル	加湿器
●	-	●	●	-	●	●	●	●	●	●	△	●	●	●	●	-	-	-	-	-	-

(注)ワイヤレスリモコンを使用する場合、別売の受光部キットが必要となります。 △: オプション

快適性能

インテリアに調和するスリムなデザイン

幅寸法をスリム化(幅600mm)し、ラウンドフォルムの前面パネルを採用。さらに大きな液晶で操作しやすい操作パネルをセンターに配置したシンメトリーデザインでやさしさをカタチにしました。

独自の設計により運転音と振動を低減

送風時に新設計の高性能シロッコファンを採用。流路抵抗の改善により、運転音と振動を低減しました。また、新採用のACチョッパーによるファンモーター制御により、ファンモーターが発生する電磁音を低減しました。

■運転音

型名	室内風量	運転音
80型	急風	46dB (A)
	強風	42dB (A)
	弱風	38dB (A)
140型	急風	53dB (A)
	強風	48dB (A)
	弱風	44dB (A)

工事対応力

配管工事

据え付け性を向上

ねじ1本で吸い込みグリルを取り外すことにより冷媒配管接続、電気配線接続が可能。さらに、機内作業スペースを拡大。作業性を改善しました。

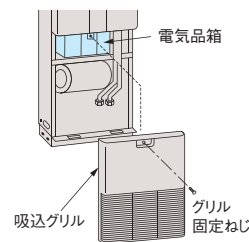

メンテナンス

ロングライフフィルター標準装備などメンテナンス性を向上

ロングライフフィルター(防カビ)を標準装備。約2,500時間メンテナンスが不要です(一般事務所の場合)。また吸い込みグリルを外すだけで電気品箱、ファンモーターのメンテナンスを可能としました。

仕様・標準価格(ゆかおき)

(50/60Hz)

型名		80型	112型	140型	160型
型式・価格	室内ユニット	HPV-AP80K 480,000円	HPV-AP112K 500,000円	HPV-AP140K 580,000円	HPV-AP160K 638,000円
室内電源		単相200V			
冷房能力(kW)		8.0	11.2	14.0	16.0
暖房能力	標準(kW)	9.0	12.5	16.0	18.0
	低温(kW)	9.5	13.2	17.0	19.0
消費電力	冷房(kW)	0.12/0.13	0.16/0.17	0.18/0.22	0.19/0.23
	暖房(kW)	0.12/0.13	0.16/0.17	0.18/0.22	0.19/0.23
送風機出力(kW)		0.035	0.075	0.155	
室内風量(急・強・弱)(m³/min)		18-15-12	27-21-18	33-26-20	35-28-21
運転音 室内急・強・弱(dB(A))		46-42-38	49-45-42	53-48-44	56-51-46
外形寸法 室内(mm)		W600×D280×H1,750		W600×D375×H1,750	
質量 室内(kg)		43	53	54	
配管サイズ(液・ガス) (mm)		液φ9.52 ガスφ15.88			

掲載商品の価格は事業者様向けの積算見積価格であり、一般消費者様向けの販売価格ではありません。

なお、積算見積価格には、消費税、配送費、試運転調整費、配管セット・工事費、使用済み商品の引き取り費などは含まれておりません。

■ 寸法図(ゆかおき)

(単位: mm)

●80~160 型

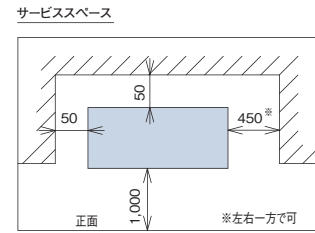
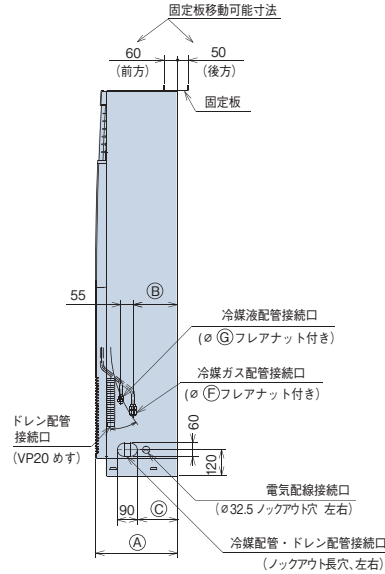
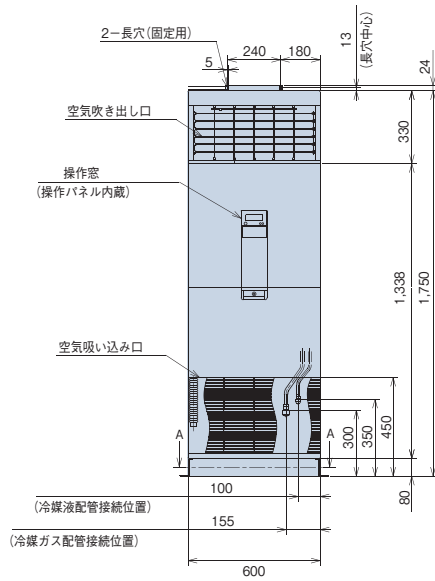
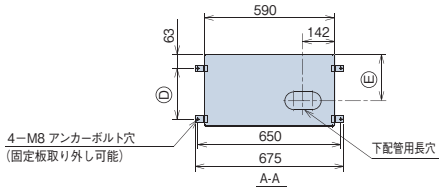

●寸法対応表

型名	寸法	A	B	C	D	E	F	G
80 型		280	105	90	136	115	15.88	9.52
112~160 型		375	200	185	231	210	15.88	9.52

■ オプション一覧(ゆかおき)

品名	型名	80 型	112~160 型
フィルター	エアフィルター(防カビ、交換用)(注1)	F-160LPV 4,400円	
補助	木台	PW-P80K40NA 5,100円	PW-P160K40NA 5,300円
リモコン	リモコン(遠隔操作用)	音声ガイド付き多機能リモコン PC-ARFV、PC-ARFVS 22,000円 多機能リモコン PC-ARF1、PC-ARF1S 18,000円 アメニティリモコン PC-AR1 14,000円	
	受光部キット(別置きタイプ)(注2)	PC-ALHZ(シルキーホワイト) 12,000円	
	ワイヤレスリモコン(単方向)	PC-LH3A 11,000円	

(注1) 「エアフィルター(防カビ)」は室内ユニットに標準で搭載されているフィルターの交換用です。室内ユニット1台分(2枚)が1セットとなります。
 (注2) 「受光部キット(別置きタイプ)」は、照明よりできるだけ離して(1m以上)据え付けてください(照明の影響で動作しにくくなります)。
 ※各部品の仕様・施工詳細などは、「寸法図」、「据付点検要領書」などを参照ください。

HPD-AP(NP) KP

豊富な機能を有し、工事性・メンテナンス性にも優れ、
リニューアルに適したセパレートタイプの大型ゆかおき

大型ゆかおき主要機能一覧

快適性能		設計・工事対応力		制御								
オートルーバー	風向選択	風量調整3段	ドライ	高天井対応	タイマー運転	故障診断機能	ワイヤレスリモコン対応	2リモコン運転	1リモコングループ制御	遠方制御対応	集中制御対応	全熱交運動運転対応
-	-	-	-	-	●	●	-	●	●	●	●	●



設備用エアコンとしての豊富な機能

- 設備用エアコン同様の機能ががあります。
(別途、オプション部品の組み込み、現地改造などが必要です。)

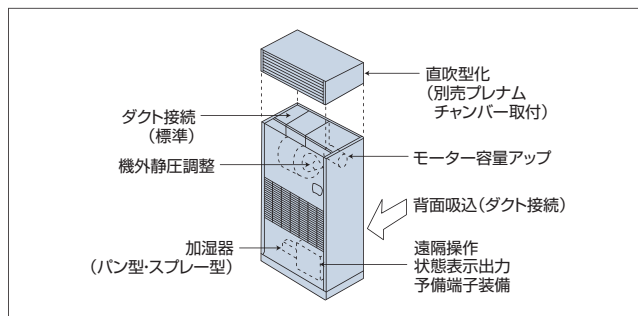

- 操作パネルを追加設定可。
リモコン(オプション)を追加するだけで簡単に遠隔操作もできます。

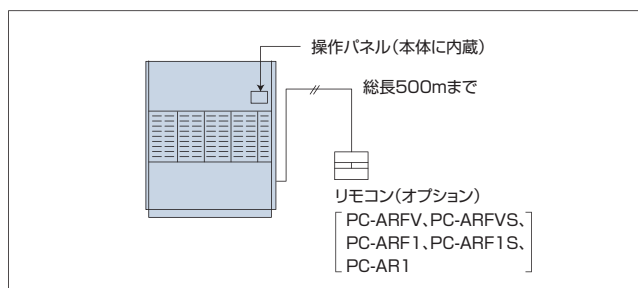

操作性の向上

- 室内ユニット本体に操作パネルを組み込み、さらに操作パネルのふたはふたの右上を軽く押すことでワンタッチで開き、簡単に操作ができます。

小型化・軽量化(当社従来機比)

- 小型化を図り、室内ユニットの幅寸法を1ランクサイズダウンすることで、買替時の容量アップや水冷式からの更新にも、寸法上の制限を受けずに対応が可能。さらに軽量化により、搬入据え付け性も向上。

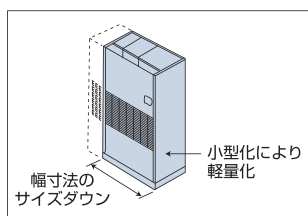

スチロールレス、木材レス梱包

- スチロール、木材を使用しない、段ボール梱包によりリサイクル性の向上を図りました。

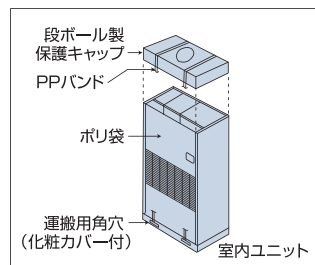

省工事

- H-LINK 配線により、室内外渡り配線は1本で可能。
- 1600型でも、2サイクル(室外ユニット2台)で運転可能

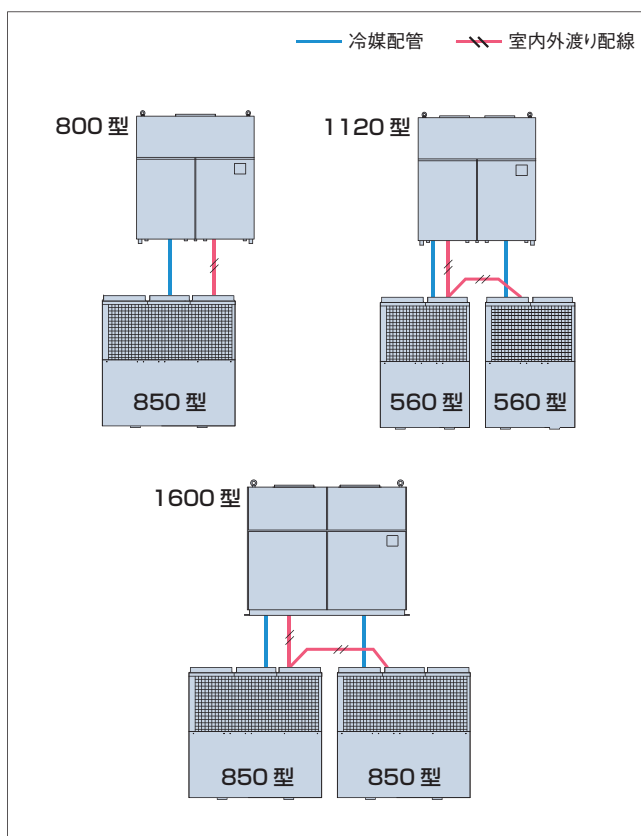

※大型ゆかおき 1120型・1600型は、にこマルチ、ハイパワーにこマルチとは接続できません。

仕様・標準価格(大型ゆかおき) 高静圧型(ダクト型)

(50/60Hz)

型名		140型	224型	280型	450型	560型	800型	1120型	1600型
型式・価格	室内ユニット	HPD-AP140KP 950,000円	HPD-AP224KP 1,200,000円	HPD-AP280KP 1,400,000円	HPD-AP450KP 1,950,000円	HPD-AP560KP 2,200,000円	HPD-NP800KP 3,200,000円	HPD-NP1120KP 4,000,000円	HPD-NP1600KP 6,700,000円
室内電源		三相200V							
冷房能力	(kW)	14.0	22.4	28.0	45.0	56.0	80.0	112.0	160.0
暖房能力	標準 (kW)	16.0	25.0	31.5	50.0	63.0	90.0	125.0	180.0
	低温 (kW)	17.0	26.5	33.5	53.0	67.0	90.0	132.0	180.0
消費電力	冷房 (kW)	0.24/0.29	0.63/0.75	0.67/0.79	0.96/1.23	1.37/1.69	3.20/4.28	4.04/6.68	7.08/10.7
	暖房 (kW)	0.24/0.29	0.63/0.75	0.67/0.79	0.96/1.23	1.37/1.69	3.20/4.28	4.04/6.68	7.08/10.7
送風機出力	(kW)	0.75	1.5×1	1.5×1	2.2×1	3.7×1	5.5×1	7.5×1	11.0×1
室内風量	(m³/min)	44	63	80	125	165	260	360	540
機外静圧	(Pa)	20/85	30/120	30/120	30/160	45/190	80/280	100/360	100/340
運転音	(dB(A))	50/51	51/52	53/54	56/57	57/58	62/63	64/66	68/70
外形寸法	高さ (mm)	1700+45	1700+45	1700+45	1870+30	1870+30	1850+30		
	幅 (mm)	800	950	1100	1100	1400	1700		2300
	奥行き (mm)	500	500	500	750	750	1250+90		
質量	(kg)	100	120	140	210	248	520	570	830
配管サイズ	ガス側 (mm)	φ15.88	φ19.05	φ22.2	φ28.58		φ31.75	φ28.58×2	φ31.75×2
	液側 (mm)		φ9.52		φ12.7	φ15.88	φ19.05	φ15.88×2	φ19.05×2

(注1) 組み合わせ容量は、室外ユニット容量の100%以下としてください。

寸法図(大型ゆかおき)

(単位: mm)

<140型>

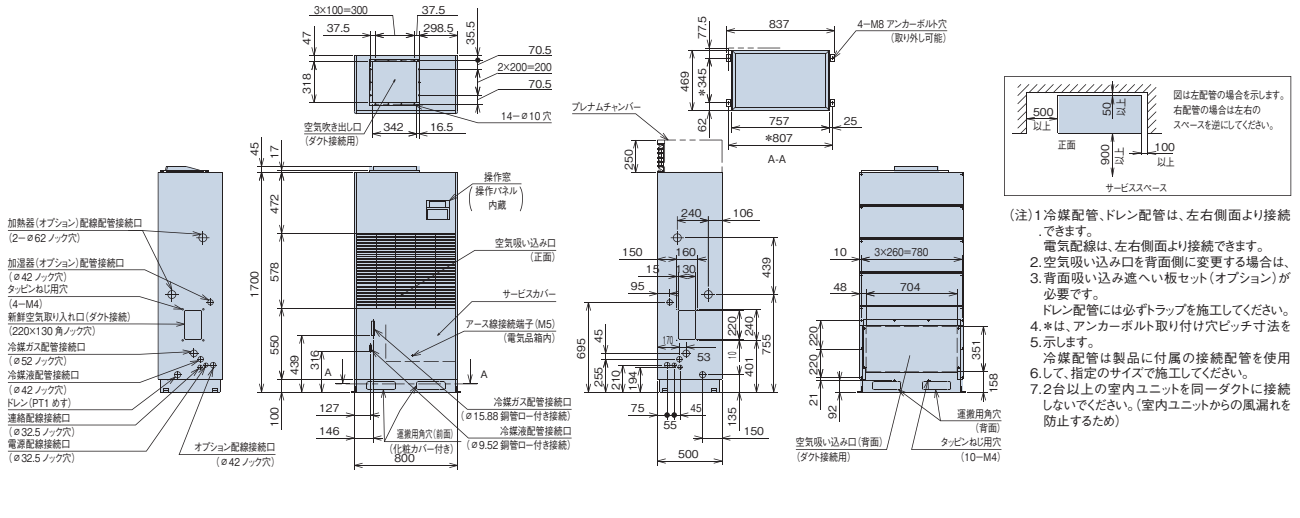

(単位: mm)

<224・280型>

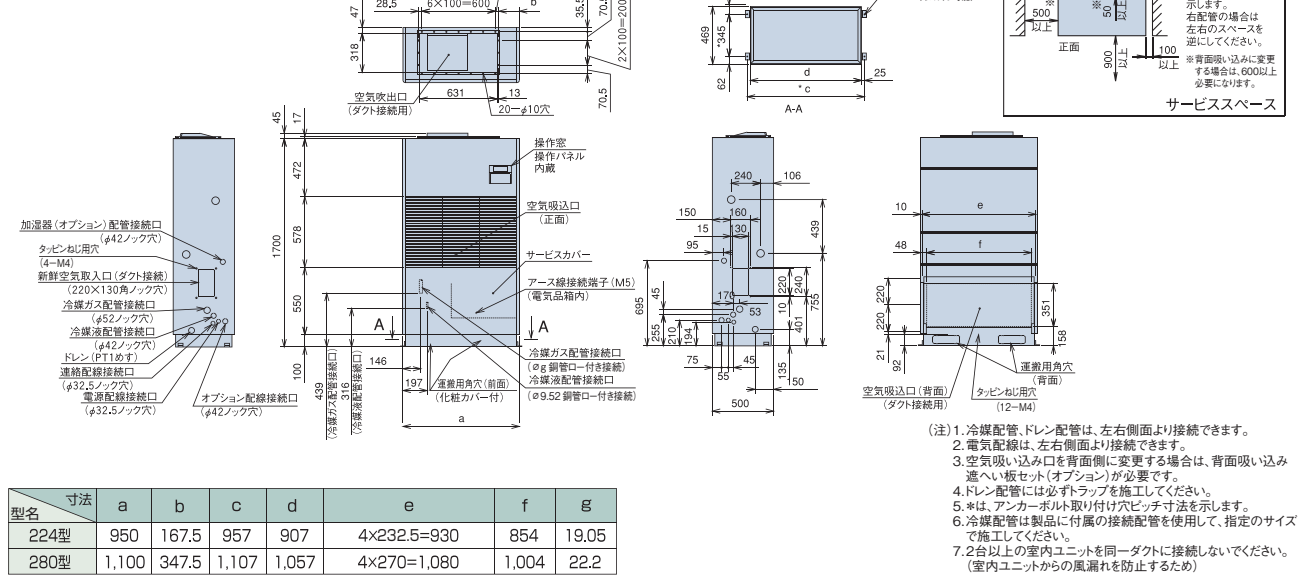

掲載商品の価格は事業者様向けの積算見積価格であり、一般消費者様向けの販売価格ではありません。

なお、積算見積価格には、消費税、配送費、試運転調整費、配管セット・工事費、使用済み商品の引き取り費などは含まれておりません。

■ 寸法図(大型ゆかおき)

(単位: mm)

〈450・560型〉

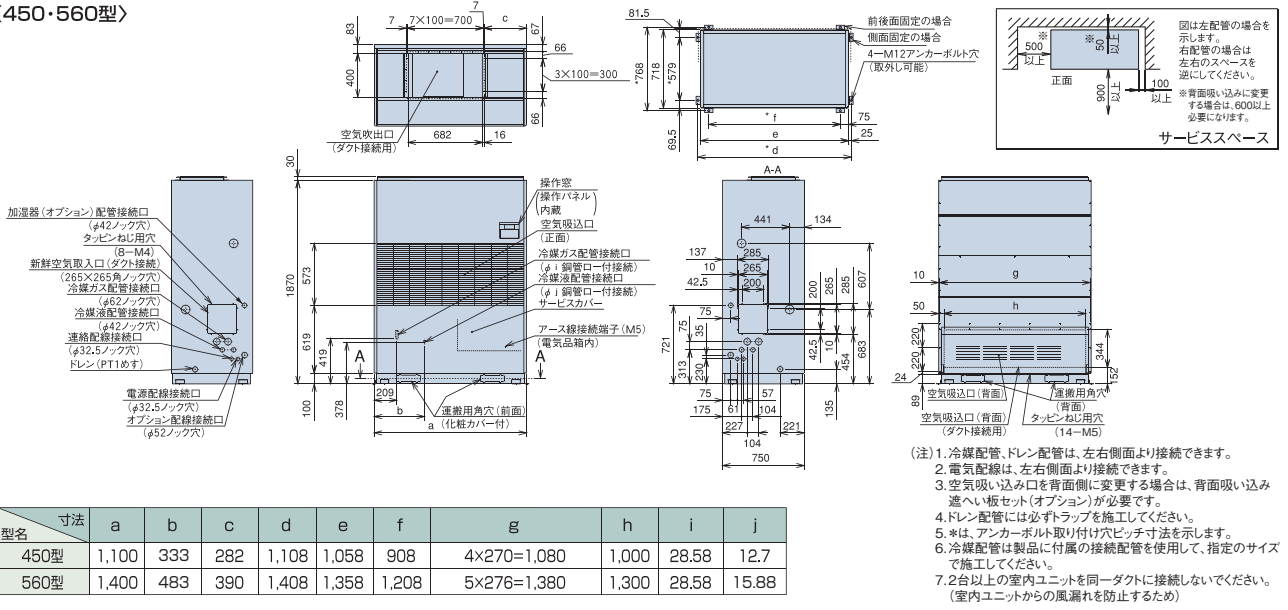

(単位: mm)

〈800型〉

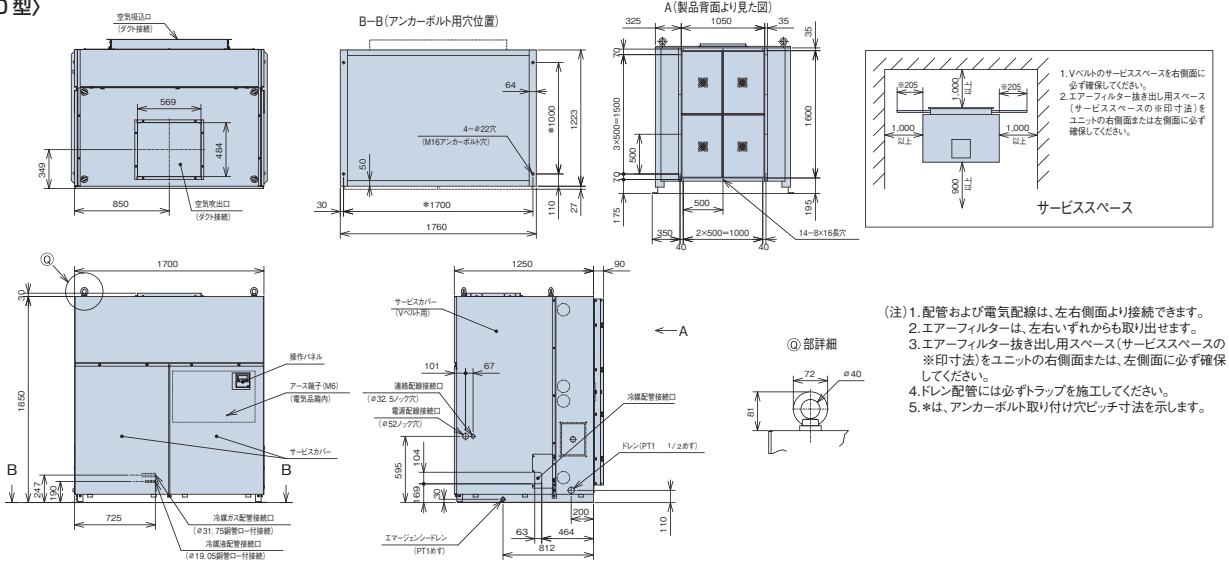

(単位: mm)

〈1120型〉

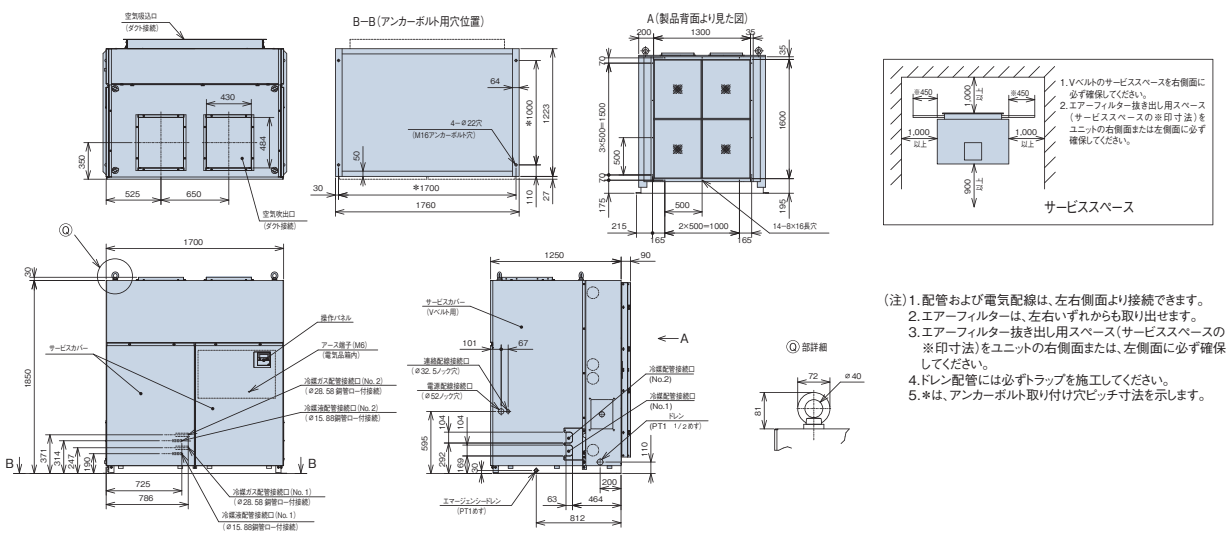

■ 寸法図(大型ゆかおき)

(単位:mm)

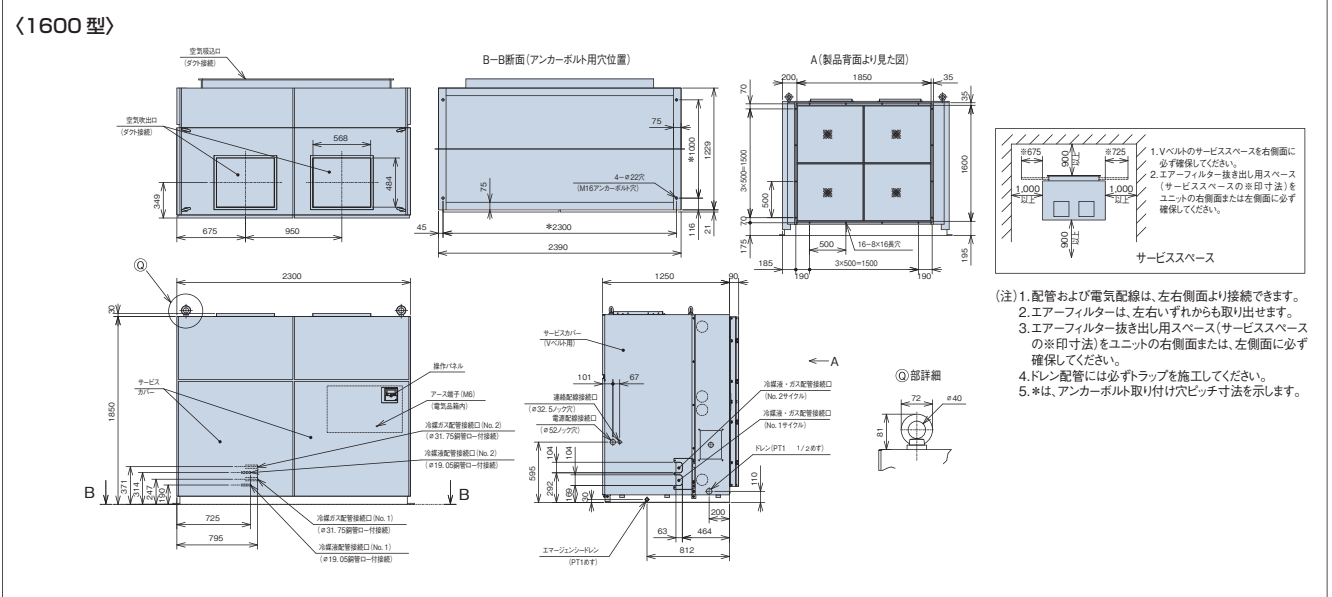

■ 仕様変更範囲

仕様	型名	140・224型	280型	450型	560型	800型	1120型	1600型
プレナムチャンパー取付		○	○	○	○	—	—	—
背面吸込変更		○	○	○	○	標準	標準	標準
機外静圧変更		○	○	○	○	○	○	○
モーター容量アップ		—	○	○	○	○	○	○
全閉ファンモーター取付(標準容量のみ)		○	○	○	○	○	○	○
補助電気加熱器取付		○	○	○	○	—	—	—
加湿器	バン型	○	○	○	○	—	—	—
	水スプレー	○	○	○	○	○	○	○
	蒸気スプレー	○	○	○	○	○	○	○

(注) 補助電気加熱器、加湿器取付の場合、別電源が必要となります。

■ オプション部品一覧表

品名	型名	140型	224型	280型	450型	560型	
フィルター	ロングライフフィルター(防カビ、交換用)(注1)	F-140LPD 9,400円	F-224LPD 12,100円	F-280LPD 16,500円	F-450LPD 20,000円	F-560LPD 25,000円	
ダクト	プレナムチャンパー(直吹用)(注2,3,4)	SP-140CPC 30,000円	SP-224CPC 40,000円	SP-280CPC 50,000円	SP-450CPC 80,000円	SP-560CPC 100,000円	
	背面吸い込み用(注4)	背面吸い込み用	SP-140CCB 17,700円	SP-224CCB 19,500円	SP-280CCB 23,300円	SP-450CCB 25,000円	SP-560CCB 29,000円
		ダクトチャンパーセット	SP-140CFB 31,800円	SP-224CFB 37,700円	SP-280CFB 43,500円	SP-450CFB 54,800円	SP-560CFB 64,800円
補助	木台防振マット付	PW-P160K60M 6,000円	—	PW-P250K60M 6,900円	—	—	
		PW-P160K90M 7,500円	PW-P224K90M 7,700円	PW-P250K90M 9,300円	PW-P450K90M 10,000円	PW-P400K90M 12,800円	
	リモートセンサー	THM-R2A 3,500円					
リモコン	リモコン(遠隔操作)	音声ガイド付き多機能リモコン PC-ARFV, PC-ARFVS 22,000円 多機能リモコン PC-ARF1, PC-ARF1S 18,000円 アメニティリモコン PC-AR1 14,000円					
	ブーリーセット(風量・静圧調整用)	ブーリーセットについてはブーリー選定表をご確認ください。					

(注1)「ロングライフフィルター(防カビ)」は、室内ユニットに標準で内蔵しているフィルターの交換用です。室内ユニット1台分が1セットとなります。
 (注2)60Hz地区において、プレナムチャンパーを取付ける際には、ブーリーセットが必要となります。
 (注3)前面のふさぎ板とダクト接続用のフランジのセットです。
 (注4)背面フィルターを取付ける場合はフィルターボックスです。背面吸込改造の場合、本体付属のフィルターは使用しません。
 ※各商品の仕様・施工詳細などは、「寸法図」、「据付点検要領書」などを参照ください。

品名	型名	800型	1120型	1600型
補助	木台(防振マット付き) 100mm	PW-NP1120K100M 60,000円	PW-NP1120K100M 60,000円	PW-NP2000K100M 45,000円
	リモートセンサー	THM-R2A 3,500円		
リモコン	リモコン(遠隔操作)	アメニティリモコンPC-AR1 14,000円		
	ブーリーセット(風量・静圧調整用)	ブーリーセットについてはブーリー選定表をご確認ください。		

(注1)各商品の仕様・施工詳細などは、「寸法図」、「据付点検要領書」などを参照ください。

■ オプション構成図(大型ゆかおき)

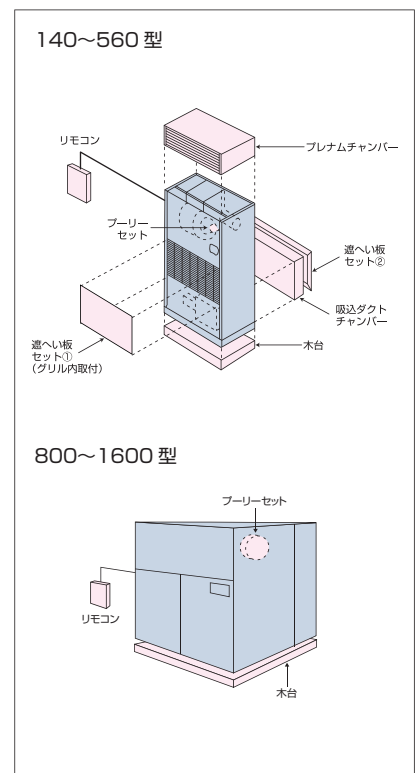

掲載商品の価格は事業者様向けの積算見積価格であり、一般消費者様向けの販売価格ではありません。
 なお、積算見積価格には、消費税、配送費、試運転調整費、配管セット・工事費、使用済み商品の引き取り費などは含まれておりません。

室内ユニット

140型

送風機特性曲線

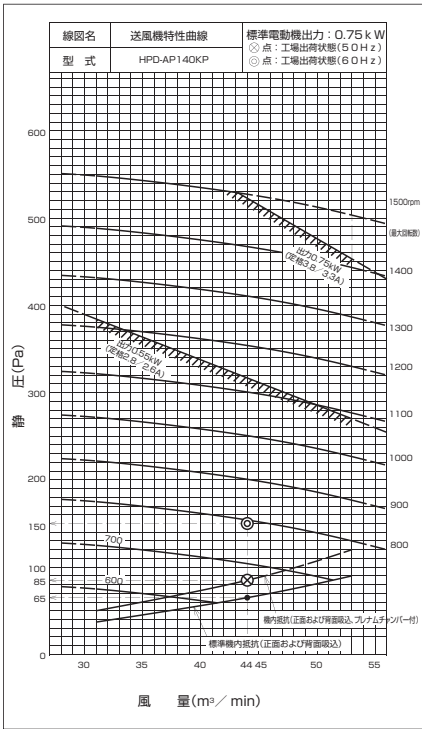

ブリーチー選定表

ユニット型式 HPD-AP140KP	ブリーチーサイズ				送風機 回転数 (rpm)	機外静圧(Pa)			Vベルト	
	モーター側	ファン側		最小 風量時 (31m³/min) (機内37Pa)		標準 風量時 (44m³/min) (機内55Pa)	最大 風量時 (53m³/min) (機内90Pa)	サイズ (inch)	種類 (A型)	
50	(標準組み込み)	71	PS-1A170-2500	170	620	60	0	-	27	レッド シール
			(標準組み込み)	160	660	70	20	-	26	
			PS-1A150-2500	150	700	85	40	-	25	
			PS-1A140-2500	140	750	110	60	10	24	
			PS-1A132-2500	135	800	135	85	40	23	
			PS-1A125-2500	125	840	160	110	60	22	
			PS-1A118-2500	118	890	180	130	80	21	
			PS-1A112-2500	112	940	205	155	105	20	
			PS-1A109-2500	109	965	215	165	115	19	
			PS-1A106-2500	106	990	230	180	130	18	
			PS-1A100-2500	100	1050	260	210	165	17	
			PS-1A095-2500	95	1110	290	240	195	16	
			PS-1A090-2500	90	1170	325	275	225	15	
			PS-1A088-2500	88	1195	335	285	240	14	
			PS-1A085-2500	85	1240	360	310	260	13	
			PS-1A083-2500	83	1270	380	330	280	12	
			PS-1A080-2500	80	1315	405	355	305	11	
			PS-1A080-2500	80	1365	430	385	335	10	
			PS-1A088-2500	88	1395	450	400	350	9	
	60	(標準組み込み)	71	PS-1A085-2500	85	1445	480	430	-	
PS-1A083-2500				83	1480	500	450	-	21	
PS-1A200-2500				200	630	65	0	-	29	
PS-1A190-2500				190	670	75	25	-	28	
PS-1A180-2500				180	700	85	40	-	27	
(標準組み込み)				160	790	130	85	35	26	
PS-1A150-2500				150	840	160	110	60	25	
PS-1A140-2500				140	900	185	135	85	24	
PS-1A132-2500				132	955	210	160	110	23	
PS-1A125-2500				125	1010	240	190	140	22	
PS-1A118-2500				118	1070	270	220	175	21	
PS-1A112-2500				112	1125	300	250	205	20	
PS-1A109-2500				109	1160	320	270	220	19	
PS-1A106-2500				106	1190	335	285	235	18	
PS-1A100-2500				100	1265	375	325	275	17	
PS-1A095-2500				95	1330	410	360	315	16	
PS-1A090-2500				90	1405	455	405	355	15	
PS-1A088-2500				88	1435	475	425	-	14	
PS-1A085-2500				85	1485	505	455	-	13	

注) 1. [] は標準組込部品のため、別売部品の手配は不要です。 2. 「-」は使用範囲外を示します。 3. [] 内はプレナムチャンパーを取り付けて直吹型として使用する場合があります。

224型

送風機特性曲線

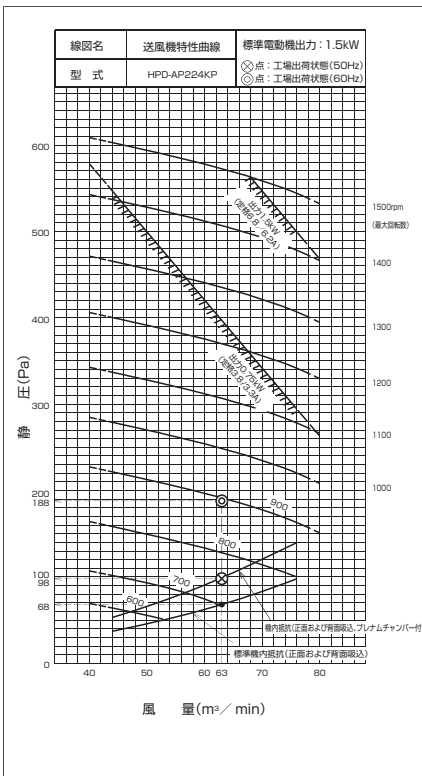

ブリーチー選定表

ユニット型式 HPD-AP224KP	ブリーチーサイズ				送風機 回転数 (rpm)	機外静圧(Pa)			Vベルト			
	モーター側	ファン側		最小 風量時 (44m³/min) (機内37Pa)		標準 風量時 (63m³/min) (機内68Pa)	最大 風量時 (76m³/min) (機内98Pa)	サイズ (inch)	種類 (A型)			
50	(標準組み込み)	71	PS-1A150-2500	150	700	65	0	-	26	レッド シール		
			(標準組み込み)	140	750	95	30	-	25			
			PS-1A132-2500	132	795	120	60	0	24			
			PS-1A125-2500	125	840	145	85	25	23			
			PS-1A118-2500	118	890	180	115	60	22			
			PS-1A112-2500	112	935	205	145	85	21			
			PS-1A109-2500	109	960	225	165	105	20			
			PS-1A106-2500	106	990	240	180	120	19			
			PS-1A100-2500	100	1050	265	215	155	18			
			PS-1A095-2500	95	1105	300	240	185	17			
			PS-1A109-2408	109	1150	330	270	215	16			
			PS-1A112-2408	112	1180	355	290	230	15			
			PS-1A118-2408	118	1245	395	335	275	14			
			PS-1A093-2408	93	PS-1A106-2500	106	1295	420	360		305	24
			PS-1A125-2408	125	(標準組み込み)	140	1320	440	380		325	23
			PS-1A100-2408	100	PS-1A109-2500	109	1355	465	405		345	22
			PS-1A103-2408	103	PS-1A106-2500	106	1395	495	435		380	21
			PS-1A109-2408	109	PS-1A112-2500	112	1440	520	460		400	20
			PS-1A112-2408	112	PS-1A112-2500	112	1480	550	500		-	19
	60	(標準組み込み)	71	PS-1A180-2500	180	700	65	0	-		28	レッド シール
PS-1A170-2500				170	740	90	25	-	27			
PS-1A160-2500				160	785	115	55	-	26			
PS-1A150-2500				150	840	145	85	25	25			
(標準組み込み)				140	900	185	120	65	24			
PS-1A132-2500				132	955	220	160	100	23			
PS-1A125-2500				125	1005	245	190	130	22			
PS-1A118-2500				118	1065	275	220	165	21			
PS-1A112-2500				112	1125	315	255	200	20			
PS-1A109-2500				109	1155	335	275	215	19			
PS-1A106-2500				106	1190	360	300	240	18			
PS-1A109-2408				109	PS-1A160-2500	160	1210	375	310	250	29	
PS-1A100-2408				100	(標準組み込み)	140	1265	405	345	290	26	
PS-1A109-2408				109	PS-1A150-2500	150	1290	420	360	305	28	
PS-1A106-2408				106	PS-1A106-2500	106	1340	455	395	335	27	
PS-1A109-2408				109	(標準組み込み)	140	1380	485	425	365	26	
PS-1A112-2408				112	PS-1A106-2500	106	1420	510	450	395	25	
PS-1A109-2408				109	PS-1A132-2500	132	1465	535	480	-	27	
PS-1A118-2408				118	(標準組み込み)	140	1495	560	510	-	28	

注) 1. [] は標準組込部品のため、別売部品の手配は不要です。 2. 「-」は使用範囲外を示します。 3. [] 内はプレナムチャンパーを取り付けて直吹型として使用する場合があります。

アビエーション

280型

送風機特性曲線

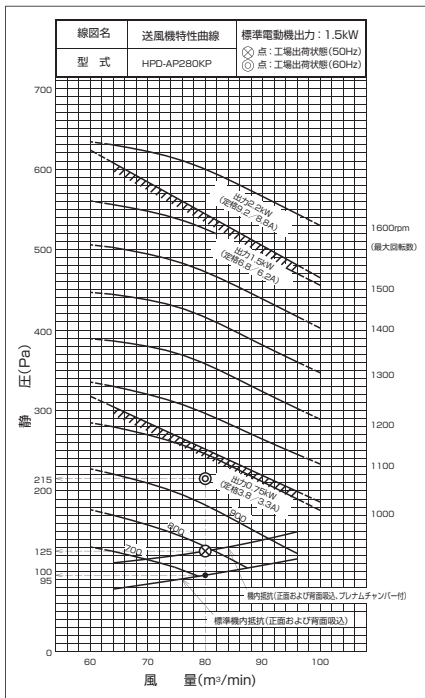

プーリー選定表

ユニット型式 HPD-AP280KP	プーリーサイズ			送風機 回転数 (rpm)	機外静圧 (Pa)			Vベルト				
	モーター側	ファン側			最小 風量時 (84m³/min) (電圧: 230V)	標準 風量時 (90m³/min) (電圧: 230V)	最大 風量時 (96m³/min) (電圧: 115Pa)	サイズ (inch)	種類 (型)			
50	(標準組込み)	71	PS-1A140-2500	140	750	70	15	-	25	レ ッド シ ー ル		
			(標準組込み)	132	790	90	30	-	24			
			PS-1A125-2500	125	840	110	55	-	-			
			PS-1A118-2500	118	890	135	80	0	-			
			PS-1A112-2500	112	935	170	110	30	-			
			PS-1A106-2500	106	990	195	145	65	-			
		93	PS-1A100-2500	100	1050	230	175	105	-		22	
			PS-1A125-2500	125	1100	250	195	125	-		25	
			PS-1A118-2500	118	1160	285	235	165	-		25	
			PS-1A109-2408	109	1215	320	270	195	-		26	
			PS-1A112-2408	112	1245	335	290	215	-		27	
			PS-1A118-2408	118	1315	375	330	250	-		27	
		109	PS-1A109-2408	109	PS-1A118-2500	118	1360	400	355		280	25
			PS-1A125-2408	125	(標準組込み)	132	1390	420	370		295	-
			PS-1A112-2500	112	PS-1A112-2500	112	1430	440	390		315	27
			PS-1A109-2408	109	PS-1A109-2500	109	1470	465	420		340	-
			PS-1A112-2408	112	PS-1A106-2500	106	1510	485	440		360	-
			PS-1A118-2408	118	PS-1A109-2500	109	1555	515	470*		390*	25
60	(標準組込み)	71	PS-1A170-2500	170	740	65	10	-	27	レ ッド シ ー ル		
			PS-1A160-2500	160	780	85	25	-	26			
			PS-1A150-2500	150	840	110	55	-	-			
			PS-1A140-2500	140	900	145	85	5	-			
			(標準組込み)	132	955	180	120	45	-			
			PS-1A125-2500	125	1005	205	155	75	-			
		93	PS-1A118-2500	118	1065	235	180	110	-		23	
			PS-1A112-2500	112	1125	270	215	145	-		23	
			PS-1A109-2408	109	1175	295	245	175	-		26	
			PS-1A109-2408	109	PS-1A160-2500	160	1205	315	265		190	28
			PS-1A093-2408	93	(標準組込み)	132	1245	335	290		215	25
			PS-1A109-2408	109	PS-1A150-2500	150	1280	355	310		235	28
		109	PS-1A100-2408	100	(標準組込み)	132	1335	385	340		265	26
			PS-1A109-2408	109	PS-1A140-2500	140	1375	410	365		290	27
			PS-1A106-2408	106	(標準組込み)	132	1415	435	385		310	-
			PS-1A109-2408	109	(標準組込み)	132	1455	455	410		330	26
			PS-1A112-2408	112	(標準組込み)	132	1495	480	435		355	27
			PS-1A109-2408	109	PS-1A125-2500	125	1540	505	460*		380*	26
118	PS-1A118-2408	118	(標準組込み)	132	1580	535*	490*	410*	27			

注) 1. [] は標準組込部品のため、別売部品の手配は不要です。
 2. 「-」は使用範囲外を示します。
 3. [] 内はプレナムチャンパーを取り付けて直吹型として使用する場合があります。
 4. ※部は、ファンモーターおよびディップスイッチ設定の変更が必要です。下記表によりファンモーターを手配ください。

部品名	型式	仕様	部品番号
ファンモーター	日立 EFOP-K	2.2(kW)	P20623

450型

送風機特性曲線

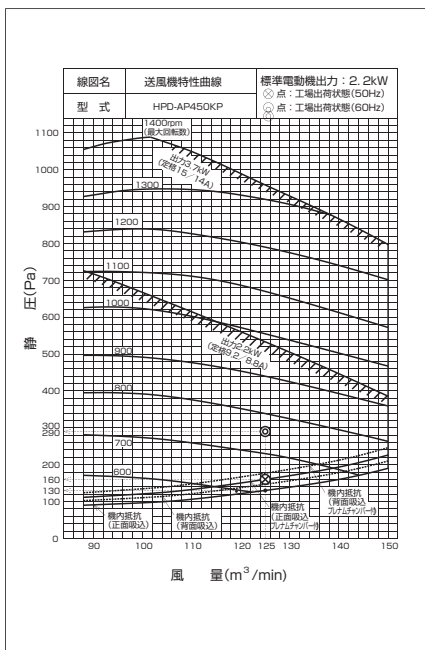

プーリー選定表

ユニット型式 HPD-AP450KP	プーリーサイズ			送風機 回転数 (rpm)	機外静圧 (Pa)			Vベルト			
	モーター側	ファン側			最小 風量時 (88m³/min) (電圧: 90Pa)	標準 風量時 (125m³/min) (電圧: 90Pa)	最大 風量時 (150m³/min) (電圧: 90Pa)	モーター 標準	モーター 容量アップ	種類 (型)	
50	(標準組込み)	106	PS-1B280-3510	280	560	50	-	-	47	レ ッド シ ー ル	
			(標準組込み)	250	625	120	30	-	45		
			PS-1B236-3510	236	660	160	70	-	44		
			PS-1B224-3510	224	695	200	110	-	43		
			PS-1B212-3510	212	740	250	155	15	42		
			PS-1B200-3510	200	780	300	205	70	41		
		106	PS-1B190-3510	190	820	340	240	110	-		39
			PS-1B180-3510	180	870	390	295	155	-		38
			PS-1B170-3510	170	920	450	350	205*	-		38
			PS-1B165-3510	165	950	490	380	240*	-		44
			PS-1B160-3510	160	980	530	420*	270*	-		44
			PS-1B150-2408	150	PS-1B212-3510	212	1050	595	490*		330*
		150	PS-1B200-3510	200	1110	660*	570*	410*	-		43
			PS-1B190-3510	190	1165	725*	640*	490*	-		42
			PS-1B180-3510	180	1230	790*	725*	580*	-		41
			PS-1B170-3510	170	1310	870*	-	-	-		41
			PS-1B165-3510	165	1350	920*	-	-	-		-
			PS-1B160-3510	160	1350	920*	-	-	-		-
60	(標準組込み)	106	PS-1B355-3510	355	530	10	-	-	53	レ ッド シ ー ル	
			PS-1B315-3510	315	595	90	20	-	50		
			PS-1B280-3510	280	670	165	80	-	47		
			(標準組込み)	250	765	265	160	30	45		
			PS-1B236-3510	236	795	315	220	80	44		
			PS-1B224-3510	224	840	360	250	120	43		
	(標準組込み)	106	PS-1B212-3510	212	885	410	310	170	42		
			PS-1B200-3510	200	940	475	370	230*	41		
			PS-1B190-3510	190	990	540	430*	295*	40		
			PS-1B180-3510	180	1040	595	490*	330*	39		
			PS-1B170-3510	170	1100	655*	560*	410*	-		
			PS-1B165-3510	165	1140	690*	605*	450*	-		
106	PS-1B160-3510	160	1170	735*	650*	505*	-	38			
	PS-1B150-2808	150	1210	770*	700*	550*	-	41			
	PS-1B190-3510	190	1210	770*	700*	550*	-	41			
	PS-1B180-3510	180	1280	840*	790*	-	-	40			
	PS-1B170-3510	170	1350	930*	-	-	-	40			

注) 1. [] は標準組込み部品のため、別売部品の手配は不要です。
 2. 「-」は使用範囲外を示します。
 3. [] 内はプレナムチャンパーを取り付けて直吹型として使用する場合があります。
 4. ※部は、ファンモーターおよびディップスイッチ設定、周辺の電気部品、電気配線の変更が必要ですので、別途ご相談ください。

アパナシステム

560型

送風機特性曲線

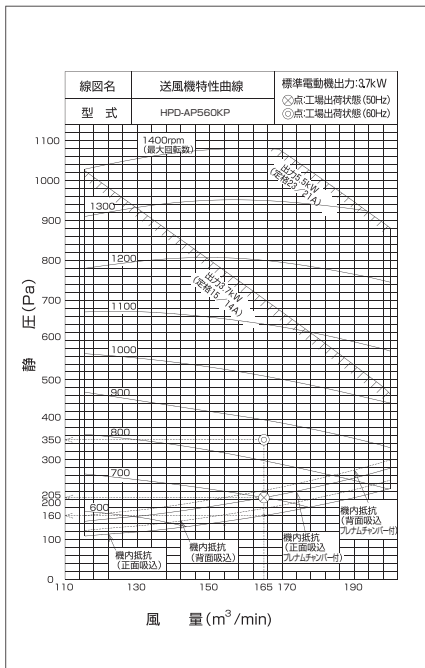

ブリーチー選定表

ユニット型式 HPD-AP560KP	ブリーチーサイズ				送風機 回転数 (rpm)	機外静圧 (Pa)			Vベルト		種類 (B型)
	モーター側		ファン側			最小 風量時 (112m³/min) (標準) (13Pa)	標準 風量時 (165m³/min) (標準) (60Pa)	最大 風量時 (230m³/min) (標準) (230Pa)	モーター 標準	モーター 容量アップ	
50	(標準組み込み)	106	PS-2B-280-3510	280	560	30	—	—	46	—	レ ット シ ー ル
			PS-2B-250-3510	250	625	95	—	—	44		
			PS-2B-236-3510	236	665	130	20	—	43		
			(標準組み込み)	224	700	165	45	—	42		
			PS-2B-212-3510	212	740	205	90	—	41		
			PS-2B-200-3510	200	780	250	135	—	40		
			PS-2B-190-3510	190	820	290	170	30	39		
			PS-2B-180-3510	180	870	345	220	80	38		
			PS-2B-170-3510	170	920	390	280	140	38		
			PS-2B-165-3510	165	950	420	310	170	38		
			PS-2B-160-3510	160	980	450	345	205	38		
			PS-2B-150-2808	150	(標準組み込み)	224	995	460	360		
PS-2B-150-2808 ※の場合は、 PS-2B-150-3810	PS-2B-212-3510	212	1050	520	430	290*	—	43			
	PS-2B-200-3510	200	1110	590	520	385*	—	42			
	PS-2B-190-3510	190	1170	650	615*	490*	—	41			
	PS-2B-180-3510	180	1235	735	715*	600*	—	41			
	PS-2B-170-3510	170	1310	830	820*	—	—	41			
	PS-2B-165-3510	165	1350	880	875*	—	—	41			
	PS-2B-315-3510	315	595	65	—	—	—	49			
	PS-2B-300-3510	300	625	95	—	—	—	48			
	PS-2B-280-3510	280	670	135	25	—	—	46			
	PS-2B-250-3510	250	750	220	105	—	—	44			
	PS-2B-236-3510	236	795	265	150	0	—	43			
(標準組み込み)	224	840	310	190	50	—	42				
PS-2B-212-3510	212	885	360	240	100	—	41				
PS-2B-200-3510	200	940	410	300	160	—	40				
PS-2B-190-3510	190	990	460	360	220	—	39				
PS-2B-180-3510	180	1045	520	430	290*	—	38				
PS-2B-170-3510	170	1100	585	510	380*	—	38				
PS-2B-165-3510	165	1140	620	570*	440*	—	37				
PS-2B-160-3510	160	1175	665	630*	510*	—	37				
PS-2B-132-2808	132	PS-2B-190-3510	190	1210	710	685*	565*	41	41		
PS-2B-132-3810	132	PS-2B-180-3510	180	1285	800	790*	—	40	40		
		PS-2B-170-3510	170	1355	890	885*	—	40	39		

注 1. [] は標準組み込み部品のため、別売部品の手配は不要です。
 2. 「-」は使用範囲外を示します。
 3. [] 内はプレナムチャンパーを取り付けて直吹型として使用する場合があります。
 4. ※部は、ファンモーターおよびディップスイッチ設定、周辺の電気部品、電気配線の変更が必要ですので、別途ご相談ください。

800型

送風機特性曲線

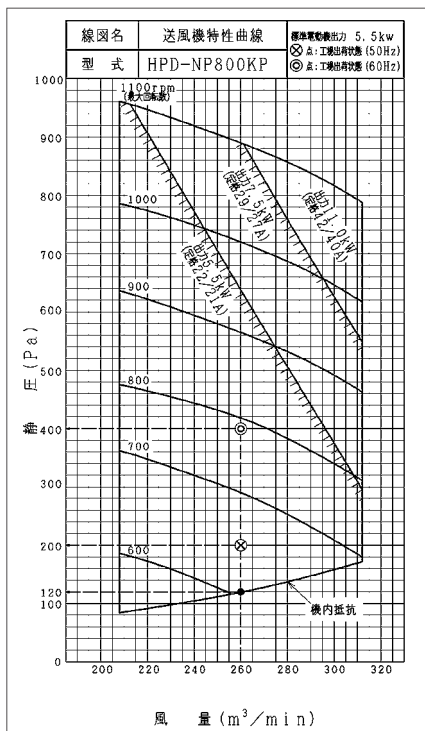

ブリーチー選定表

ユニット型式 HPD-NP800KP	ブリーチーサイズ				送風機 回転数 (rpm)	機外静圧 (Pa)			Vベルト サイズ (inch)	種類 (A型)		
	モーター側		ファン側			最小 風量時 (208m³/min) (標準) (8Pa)	標準 風量時 (230m³/min) (標準) (23Pa)	最大 風量時 (312m³/min) (標準) (77Pa)				
50	(標準組み込み)	140	PS-2B150-3810	150	PS-2B355-4512	355	620	140	20	—	126	
			(標準組込)	140			655	200	80	—	—	123
			PS-2B145-3810	145			675	235	130	—	—	124
			PS-2B150-3810	150			700	280	170	10	—	125
			PS-2B155-3810	155			725	305	200	45	—	126
			PS-2B160-3810	160			745	335	235	75	—	127
			PS-2B165-3810	165			770	360	260	110	—	128
			PS-2B170-3810	170			795	390	295	140*	—	129
			PS-2B180-3810	180			840	455	360	205*	—	129
			PS-2B190-3810	190			885	530	420	265*	—	129
			PS-2B200-3810	200			935	610	495	350*	—	129
			PS-2B212-3810 (**の場合PS-28212-4212)	212			990	690	585*	430**	—	129
PS-2B224-3810 (**の場合PS-28224-4212)	224			1045	795	685*	530**	—	129			
PS-2B236-3810 (**の場合PS-28236-4212)	236			1100	880	770*	620**	—	129			
60	(標準組み込み)	140	PS-2B400-4512	400	PS-2B355-4512	355	615	130	15	—	126	
			(標準組込)	140			660	210	85	—	—	127
			PS-2B145-3810	145			695	275	160	—	—	123
			PS-2B150-3810	150			720	305	200	40	—	124
			(標準組込)	140			745	335	230	70	—	125
			PS-2B145-3810	145			785	375	280	120	—	125
			PS-2B150-3810	150			810	410	315	160*	—	125
			PS-2B155-3810	155			840	460	355	200*	—	125
			PS-2B160-3810	160			870	510	400	245*	—	125
			PS-2B165-3810	165			895	545	435	285*	—	125
			PS-2B170-3810 (**の場合PS-28200-4212)	170 (200)			925	590	480	330*	—	125
			PS-2B180-3810 (**の場合PS-28212-4212)	180 (212)			950	630	520*	380**	—	125
PS-2B190-3810 (**の場合PS-28224-4212)	190 (224)			1010	720	615*	465**	—	125			
PS-2B190-3810 (**の場合PS-28224-4212)	190 (224)			1065	820	710*	560**	—	125			

注 1. [] は標準組み込み部品のため、別売部品の手配は不要です。
 2. 「-」は使用範囲外を示します。
 3. **部は、ファンモーターの変更およびディップスイッチ設定、周辺の電気部品、電気配線の変更が必要ですので、別途ご相談ください。
 4. ブリーチーにはVベルトは付属されていません。別途手配が必要です。

1120型

送風機特性曲線

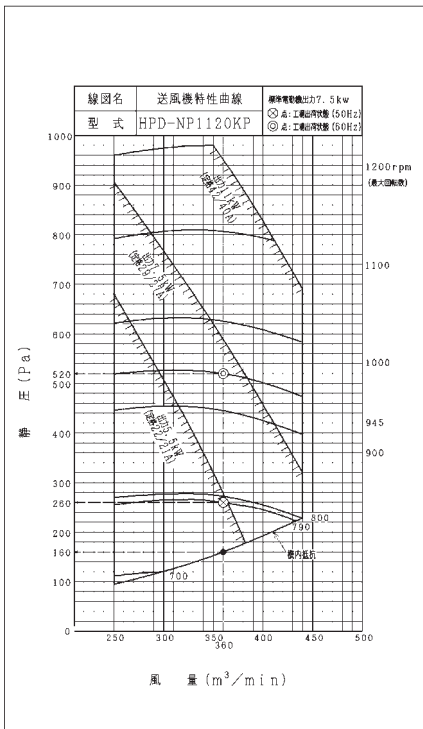

プーリー選定表

ユニット型式 HPD-NP1120KP	プーリーサイズ				送風機 回転数 (rpm)	機外静圧(Pa)			Vベルト	
	モーター側		ファン側			最小風量時	標準風量時	最大風量時	サイズ(inch)	
	プーリー型式	ピッチ径(mm)	プーリー型式	ピッチ径(mm)		(250m³/min) (巻195Pa)	(360m³/min) (巻180Pa)	(440m³/min) (巻230Pa)	モーター側	ファン側
50	PS-3B145-3810	145	(標準組込)	300	710	15	-	-	125	レ ット
	PS-3B150-3810	150			735	65	0	-	126	
	(標準組込)	160			790	150	100	-	127	
	PS-3B170-3810	170			830	235	180	60	124	
	PS-3B180-3810(*)	180			885	325	260	150*	125	
	PS-3B190-3810(*)	190			930	405	340	220*	128	
	PS-3B200-3810(*)	200			980	505	440*	320*	129	
	PS-3B212-3810(*)	212			1050	625	560*	550*	126	
	PS-3B224-3810(*)	224			1110	715	660*	-	130	
	PS-3B236-4212	236			1170	815*	760*	-	128	
60	PS-3B125-3810	125	(標準組込)	300	735	65	0	-	124	レ ット
	PS-3B135-3810	135			795	185	120	0	125	
	PS-3B145-3810(*)	145			850	275	210	90*	122	
	PS-3B150-3810(*)	150			880	320	255	140*	126	
	(標準組込)(*)	160			945	415	360	230*	123	
	PS-3B170-3810(*)	170			990	515	450*	340*	127	
	PS-3B180-3810(*)	180			1070	645	590*	-	124	
	PS-3B190-3810(*)	190			1130	750	700*	-	128	

- 注) 1. [] は標準組み込み部品のため、別売部品の手配は不要です。
 2. 「-」は使用範囲外を示します。
 3. *部は、ファンモーターの変更およびディップスイッチ設定、周辺の電気部品、電気配線の変更が必要ですので、別途ご相談ください。
 4. (※)部プーリーは、*の場合はPS-3B○○○-4212となります。(ファンモーターのシャフト径が変わるためプーリーのボス径も変わります。)
 5. プーリーセットにはVベルトは付属されていません。別途手配が必要です。

1600型

送風機特性曲線

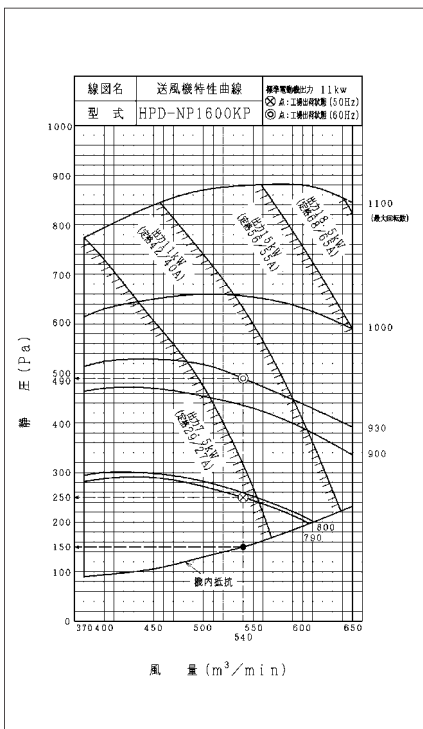

プーリー選定表

ユニット型式 HPD-NP1600KP	プーリーサイズ				送風機 回転数 (rpm)	機外静圧(Pa)			Vベルト	
	モーター側		ファン側			最小風量時	標準風量時	最大風量時	サイズ(inch)	
	プーリー型式	ピッチ径(mm)	プーリー型式	ピッチ径(mm)		(370m³/min) (巻90Pa)	(540m³/min) (巻150Pa)	(650m³/min) (巻230Pa)	モーター側	ファン側
50	PS-3B170-4212	170	(標準組込)	355	705	40	-	-	123	レ ット
	PS-3B180-4212	180			745	110	0	-	124	
	(標準組込)	190			790	190	100	-	125	
	PS-3B200-4212	200			830	260	170	-	126	
	PS-3B212-4212	212			880	340	250	70*	127	
	PS-3B224-4212	224			930	430	340	160*	122	
	PS-3B236-4212(*)	236			975	480	440	300*	123	
	PS-3B212-4212(*)	212			1040	590	600*	470**	122	
	PS-3B224-4212(*)	224			1100	680	730*	-	123	
	60	PS-3B170-4212			170	(標準組込)	355	845	280	
PS-3B180-4212		180	895	370	280			100*	124	
(標準組込)		190	930	420	340			160*	125	
PS-3B200-4212(*)		200	995	520	500*			350**	123	
PS-3B212-4212(*)		212	1055	610	620*			500**	124	

- 注) 1. [] は標準組み込み部品のため、別売部品の手配は不要です。
 2. 「-」は使用範囲外を示します。
 3. *部および**部は、ファンモーターの変更およびディップスイッチ設定、周辺の電気部品、電気配線の変更が必要ですので、別途ご相談ください。
 4. (※)部プーリーは、**の場合はPS-3B○○○-4814となります。(ファンモーターのシャフト径が変わるためプーリーのボス径も変わります。)
 5. プーリーセットにはVベルトは付属されていません。別途手配が必要です。

HPF-AP K

壁面に自然になじむフラットなフォルム



ゆかおき横型主要機能一覧

快適性能		設計・工事対応力		制御		主要オプション													
オートルーバー	風向選択	風量調整2段階	ドライ	高天井対応	タイマー運転	ドレンアップメカ	ロングライフフィルター	故障診断機能	ワイヤレスリモコン対応	2リモコン運転	1リモコングループ制御	遠方制御対応	集中制御対応	全熱交連動運転対応	電気集じん器	脱臭フィルター	抗菌フィルター	昇降グリル	加湿器
-	-	●	●	-	●	-	●	●	△	●	●	●	●	●	-	-	-	-	-

(注)ワイヤレスリモコンを使用する場合、別売の受光部キットが必要となります。

△：オプション

設計対応力

奥行き220mm。室内のスペースを有効利用

薄型設計で、すっきり設置できます。

高さ630mm。窓ぎわのスペースを有効利用

窓スペースもゆとりとれて、ペリメーターゾーン設置に適しています。

仕様・標準価格(ゆかおき横型)

(50/60Hz)

型名		28型	36型	45型	56型	71型
型式・価格	室内ユニット	HPF-AP28K 371,000円	HPF-AP36K 377,000円	HPF-AP45K 388,000円	HPF-AP56K 402,000円	HPF-AP71K 418,000円
室内電源		単相200V				
冷房能力(kW)		2.8	3.6	4.5	5.6	7.1
暖房能力	標準(kW)	3.2	4.0	5.0	6.3	8.0
	低温(kW)	3.4	4.2	5.3	6.7	8.5
消費電力	冷房(kW)	0.04/0.05	0.05/0.06	0.065/0.073	0.085/0.095	0.10/0.12
	暖房(kW)	0.04/0.05	0.05/0.06	0.065/0.073	0.085/0.095	0.10/0.12
送風機出力(kW)		0.02	0.03	0.035	0.04	0.045
室内風量(強-弱)(m³/min)		6.5-5.5	9.0-7.0	11.0-9.0	14.0-12.0	15.5-12.0
運転音 室内 強-弱(dB(A))		37-31				
外形寸法	室内(mm)	W1,050×D220×H630		W1,170×D220×H630		W1,410×D220×H630
	質量 室内(kg)	23	25	26	30	32
配管サイズ(液・ガス)(mm)		液φ6.35 ガスφ12.7				
		液φ9.52 ガスφ15.88				

寸法図(ゆかおき横型)

(単位:mm)

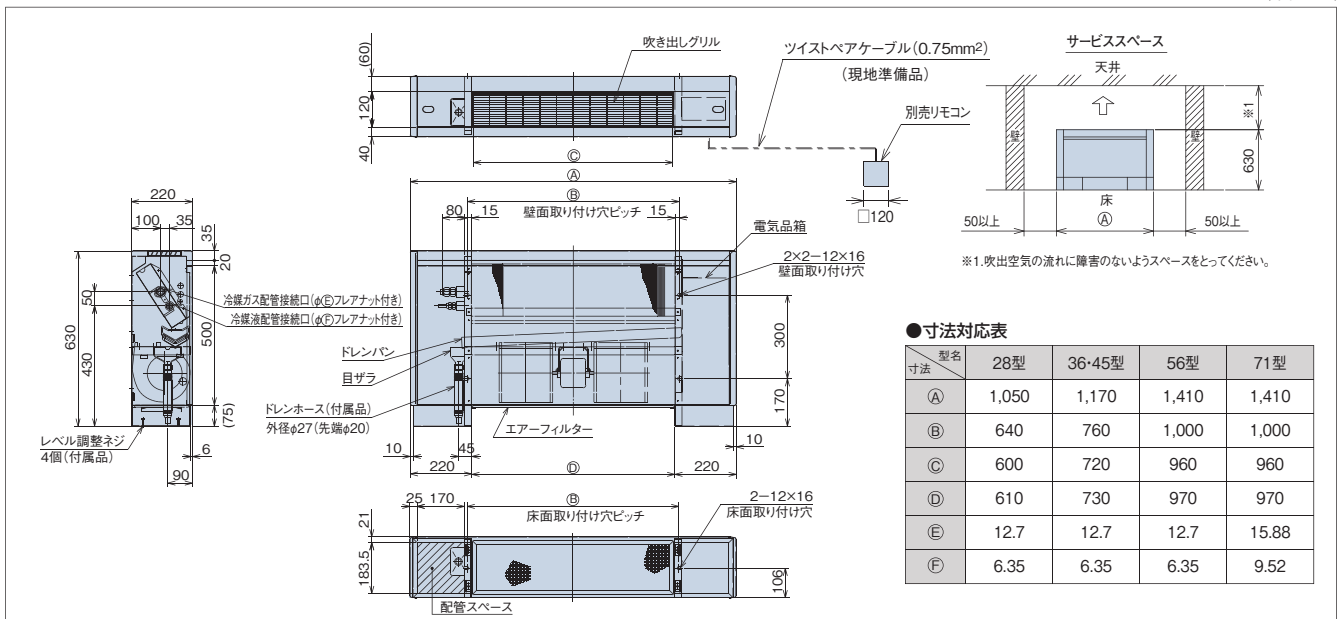

掲載商品の価格は事業者様向けの積算見積価格であり、一般消費者様向けの販売価格ではありません。

なお、積算見積価格には、消費税、配送費、試運転調整費、配管セット・工事費、使用済み商品の引き取り費などは含まれておりません。

HPFI-AP K

スペースを有効に活用できるコンパクト設計



ゆかうめ主要機能一覧

快適性能		設計・工事対応力		制御		主要オプション															
オートルーバー	風向選択	風量調整2段	ドライ	高天井対応	タイマ運転	ドレンアップメカ	ロングライフフィルター	故障診断機能	フィルターサイン	ワイヤレスリモコン対応	2リモコン運転	1リモコングループ制御	遠方制御対応	集中制御対応	全熱交換運動運転対応	電気集じん器	脱臭フィルター	抗菌フィルター	昇降グリル	加湿器	
-	-	●	●	-	●	-	●	●	●	●	△	●	●	●	●	-	-	-	-	-	-

(注)ワイヤレスリモコンを使用する場合、別売の受光部キットが必要となります。

△:オプション

設計対応力

わずかなスペースにおさまるコンパクト設計

インテリア性を重視、出窓の下の壁にきれいに設置できる省スペース設計です。

高さ639mm。窓ぎわのスペースを有効利用

窓スペースもゆつたりとれて、ペリメーターゾーン設置に適しています。

仕様・標準価格(ゆかうめ)

(50/60Hz)

型名		28型	36型	45型	56型	71型
型式・価格	室内ユニット	HPFI-AP28K 332,000円	HPFI-AP36K 339,000円	HPFI-AP45K 346,000円	HPFI-AP56K 364,000円	HPFI-AP71K 380,000円
室内電源		単相200V				
冷房能力(kW)		2.8	3.6	4.5	5.6	7.1
暖房能力		標準(kW) 3.2	4.0	5.0	6.3	8.0
		低温(kW) 3.4	4.2	5.3	6.7	8.5
消費電力		冷房(kW) 0.04/0.05	0.05/0.06	0.065/0.073	0.085/0.095	0.10/0.12
		暖房(kW) 0.04/0.05	0.05/0.06	0.065/0.073	0.085/0.095	0.10/0.12
送風機出力(kW)		0.02	0.03	0.035	0.04	0.045
室内風量(強-弱)(m ³ /min)		6.5-5.5	9.0-7.0	11.0-9.0	14.0-12.0	15.5-12.0
運転音 室内 強-弱(dB(A))		37-31				
外形寸法 室内(mm)		W869×D220×H639		W989×D220×H639		W1,229×D220×H639
質量 室内(kg)		18.5	20	21	25	27
配管サイズ(液・ガス)(mm)		液φ6.35 ガスφ12.7				
		液φ9.52 ガスφ15.88				

寸法図(ゆかうめ)

(単位:mm)

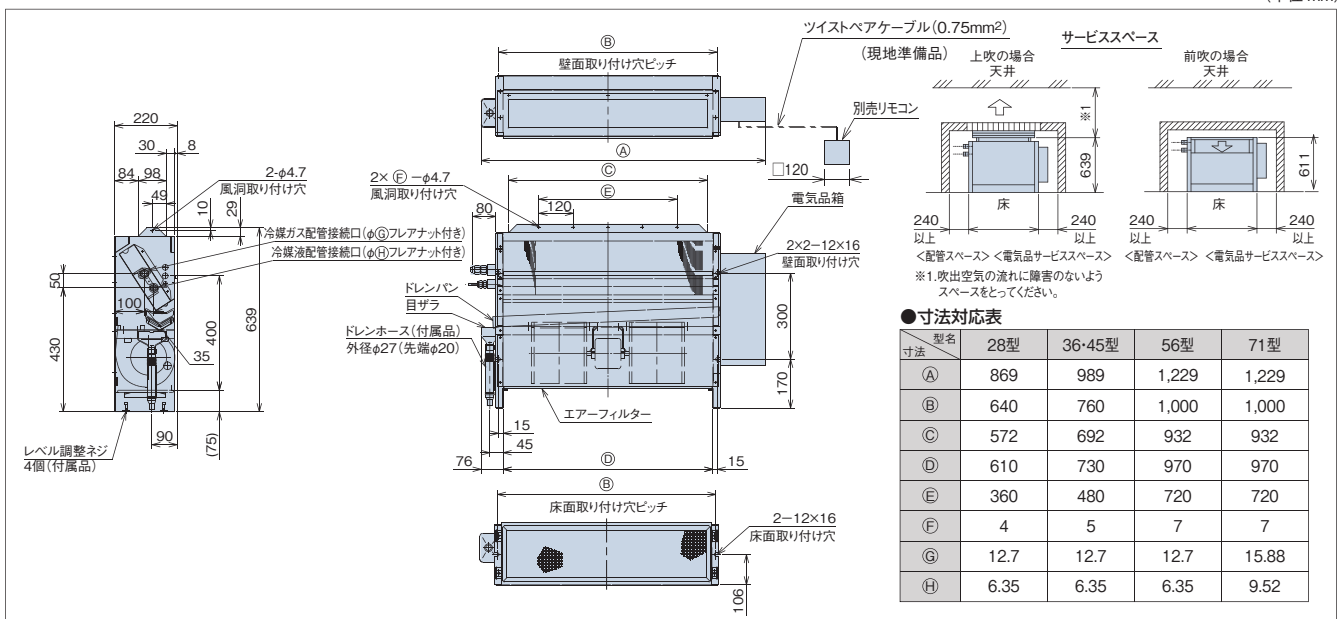

掲載商品の価格は事業者様向けの積算見積価格であり、一般消費者様向けの販売価格ではありません。

なお、積算見積価格には、消費税、配送費、試運転調整費、配管セット・工事費、使用済み商品の引き取り費などは含まれておりません。

HPWI-AP K

スペースを有効に活用できるコンパクト設計



壁ビルトイン主要機能一覧

	快適性能					設計・工事対応力					制御					
	オートルーバー	風向選択	風量調整3段	ドライ	高天井対応	タイマー運転	ドレンアップメカ	ロングライフフィルター	フィルタースイッチ	故障診断機能	ワイヤレスリモコン対応	2リモコン運転	1リモコングループ制御	遠方制御対応	集中制御対応	全熱交換運動運転対応
140型	-	-	●	-	●	●	-	△	●	●	△	●	●	●	●	●
224・280型	-	-	*1	-	●	●	-	△	●	●	△	●	●	●	●	●

*1 風量調節は2段階です。
 (注) ワイヤレスリモコンを使用する場合、別売の受光部キットが必要となります。

△:オプション

快適性能

運転音にも配慮

51～53dB(A) (224型・280型空調運転時)と運転音にも配慮しました。

設計対応力

中容量タイプの室内ユニットをラインアップ

さまざまな空調ニーズ対応のため、中容量タイプの室内ユニット(140型・224型・280型)をラインアップしました。

仕様・標準価格(壁ビルトイン)

(50/60Hz)

型名		140型	224型	280型
型式・価格	室内ユニット	HPWI-AP140K 913,000円	HPWI-AP224K 1,155,000円	HPWI-AP280K 1,265,000円
室内電源		単相200V		
冷房能力(kW)		14.0	22.4	28.0
暖房能力	標準(kW)	16.0	25.0	31.5
	低温(kW)	17.0	26.5	33.5
消費電力	冷房(kW)	0.59/0.62	1.04/1.21	1.21/1.41
	暖房(kW)	0.59/0.62	1.04/1.21	1.21/1.41
送風機出力(kW)		0.27	0.32×2	0.42×2
機外静圧(Pa)		130	290	
室内風量(急・強・弱)(m³/min)		34-29-23	60-38	68-44
運転音(室内急・強・弱)(dB(A))		49-44-40	51-44	53-46
外形寸法	室内(mm)	W(980+97)×D460×H1,750		
質量	室内(kg)	116	142	145
配管サイズ(液・ガス)(mm)		液φ9.52 ガスφ15.88	液φ9.52 ガスφ19.05	液φ9.52 ガスφ22.2

(注) 外装は亜鉛鋼板となります。

オプション一覧(壁ビルトイン)

品名		型名	140型	224型、280型
フィルター	ボックス用 (注1) (注2)	ロングライフフィルター	F-125LWI 12,500円	F-250LWI 25,000円
		高性能フィルター	F-125MWI 40,000円 F-125HWI 42,000円	F-250MWI 80,000円 F-250HWI 85,000円
	フィルターボックス (側面吸い込み) (注2)(注3)	ロングライフフィルター用	B-125LWI 20,000円	B-250LWI 50,000円
		高性能フィルター用	B-125MWI 20,000円	B-250MWI 50,000円
リモコン	音声ガイド付き多機能リモコン		PC-ARFV、PC-ARFVS 22,000円	
	多機能リモコン		PC-ARF1、PC-ARF1S 18,000円	
	アメニティリモコン		PC-AR1 14,000円	

(注1) 本体に「フィルター」は、標準で内蔵しておりませんので、必ずオプション部品「フィルター」を取り付けてください。(熱交換器の目詰まり、ドレン水の詰まりを起こし、水漏れの原因となることがあります)
 (注2) 各「フィルター」を使用する場合には、別売「フィルターボックス」が必要です。
 (注3) 「フィルターボックス(65%、90%用)」は「ロングライフフィルター」と「高性能フィルター」の併用が可能です。
 (注4) 各部品の仕様・施工詳細などは、「寸法図」、「据付点検要領書」などを参照ください。

掲載商品の価格は事業者様向けの積算見積価格であり、一般消費者様向けの販売価格ではありません。

なお、積算見積価格には、消費税、配送費、試運転調整費、配管セット・工事費、使用済み商品の引き取り費などは含まれておりません。

■ 寸法図(壁ビルトイン)

(単位:mm)

●140型

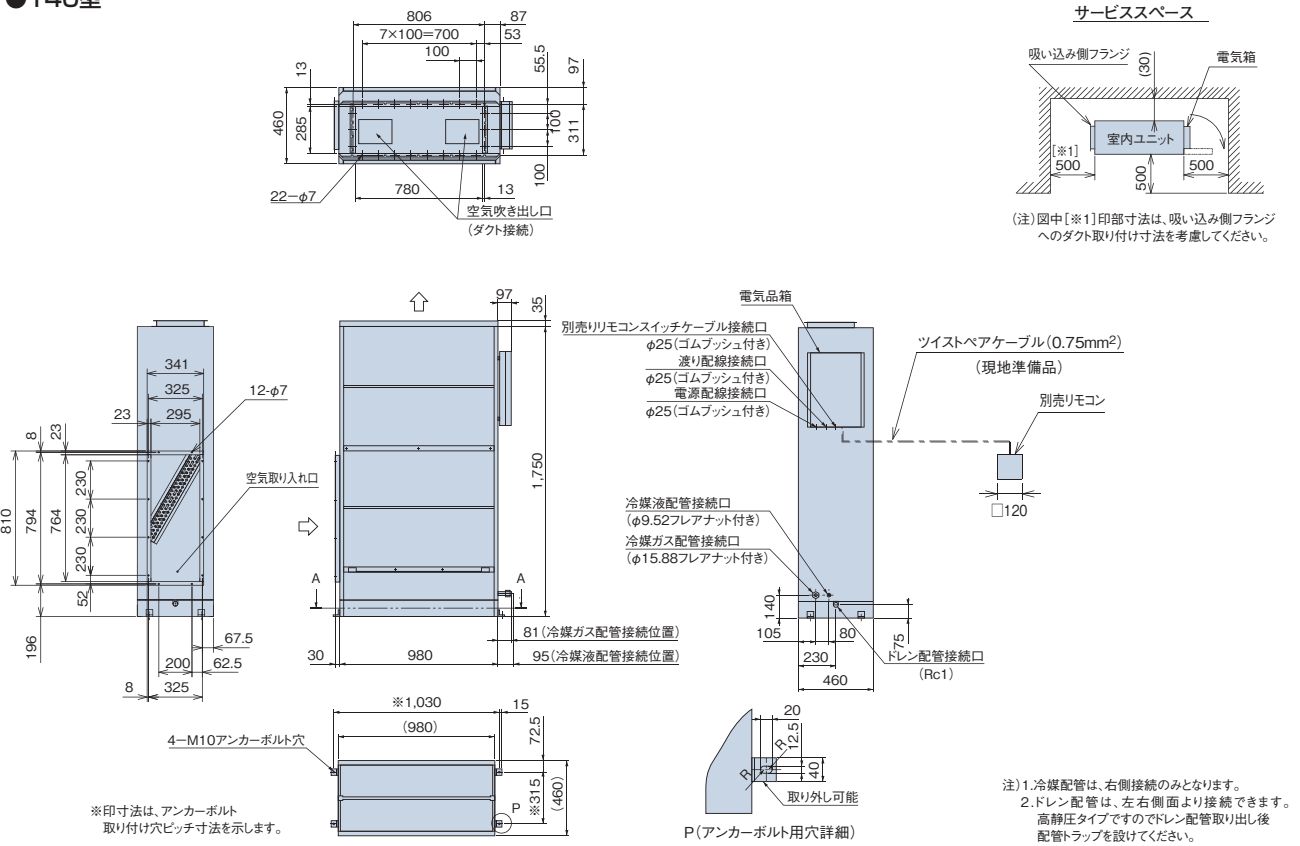

●224・280型

(単位:mm)

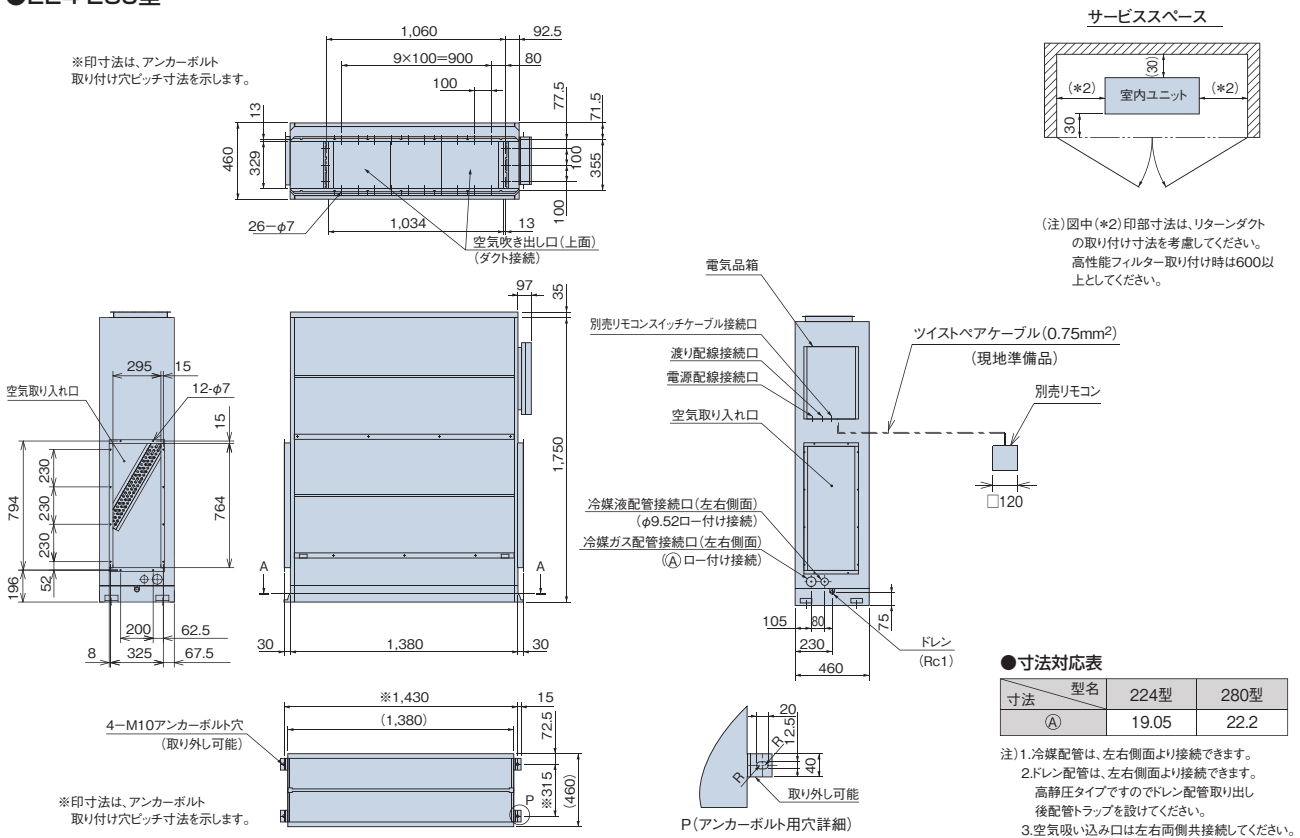

HPCK-AP K

汚れに強いステンレスボディ(ヘアライン仕上げ)
吸い込み運転範囲を45℃までに拡大

厨房用てんつり主要機能一覧

快適性能			設計・工事対応力			制御			主要オプション											
オートルーバー	風向選択	風量調整3段	ドライ	高天井対応	タイマー運転	ドレンアップメカ	オイルミストフィルター	故障診断機能	ワイヤレスリモコン対応	2リモコン運転	1リモコングループ制御	遠方制御対応	集中制御対応	全熱交換運動運転対応	加湿器	交換用フィルター	スポットダクト	ダクトアダプター	電気集じん器	
-	-	●	●	-	●	△	●	-	●	●	●	●	●	●	-	●	●	●	●	-

△: オプション



快適性能

リモコンが濡れ手で操作可能

厨房などでのワイヤードリモコン(別売)の濡れ手操作用にシリコンゴム製の防滴カバー(オプション)を準備しました。

*アメニティリモコン(PC-AR1)のみご使用可能です。

運転音にも配慮

80型:急風時38dBの低運転音を実現。

140型:急風時49dBと運転音に配慮しています。

[80型:38-35-32dB(急-強-弱), 140型:49-46-43dB(急-強-弱)]

設計対応力

オプション部品

ドレンアップメカを室内ユニット内蔵可能

ドレンアップメカ(オプション)は室内ユニット内蔵型のため、リニューアルにもらくらく対応できます。

(冷媒配管の上配管セット付属)

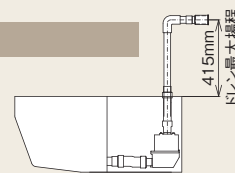

(注) 製品上面からの距離を示します。

オプション部品

空気質向上のためオプションを充実

●スポットクーリングも可能

スポットダクト(オプション)を吹き出し口横へ取り付ければ(左右同時取り付け可能)スポットクーリングが可能です。

●外気を取り入れてフレッシュ空調

室内ユニット背面部に外気導入ができるノックアウト穴を用意。厨房内の換気対策として、新鮮な空気を取り入れます。

*外気導入には、ダクトアダプター(オプション)が必要です。

ご注意: オールフレッシュ仕様ではありません。

メンテナンス

汚れに強いステンレスボディ(*1)を採用

外装ボディ面は、汚れに強くサビにくいステンレス*2(ヘアライン仕上げ)。油污れの多い厨房用にお手入れをしやすくしています。



*1.材質はステンレス製ヘアライン仕上げです。
*2.天面、背面など一部の外装は除きます。

高性能オイルミストフィルター標準装備

油煙に強い取手付き不織布製オイルミストフィルターを採用。フィルターろ材は使い捨てタイプなので、清掃の手間が省け、衛生面に配慮しています。フィルターの脱着は差し込み方式のため、ろ材交換が容易です。(交換用オイルミストフィルターろ材【オプション】はフィルター枠をそのまま再使用します。)

*交換用フィルター(ろ材)は約1.5ヵ月に1回交換してください。オイルミストフィルターと交換用フィルター(ろ材)をオプションでご用意しております。
*室内ユニット標準装備フィルター枚数 80型...2枚、140型...2枚

ファン清掃など、メンテナンスが簡単

分割可能なファンケーシングおよびワンタッチで取り外し可能な吹き出しグリルの採用により、各部の清掃が容易にできます。また、ドレンパンが汚れた場合の掃除も、現地配管接続部が取り外せるため容易です。

仕様・標準価格(厨房用てんつり)

(50/60Hz)

型名		80型	140型
型式・価格	室内ユニット	HPCK-AP80K 578,000円	HPCK-AP140K 825,000円
室内電源 単相200V			
冷房能力(kW)		8.0	14.0
暖房能力	標準(kW)	9.0	16.0
	低温(kW)	9.5	17.0
消費電力	冷房(kW)	0.13/0.14	0.26/0.32
	暖房(kW)	0.13/0.14	0.26/0.32
送風機出力(kW)		0.05	0.135
室内風量(急・強・弱)(m³/min)		18-15-12	33-28-23
運転音(室内 急・強・弱)(dB(A))		38-35-32	49-46-43
外形寸法	室内(mm)	W1,136×D650×H295	W1,520×D650×H295
質量	室内(kg)	42	56
配管サイズ(液・ガス)(mm)		液φ9.52 ガスφ15.88	液φ9.52 ガスφ15.88

接続容量について

厨房用てんつりは一般室内ユニットより冷房負荷の高い場所(吸い込み空気温度30℃を超える)へ設置しますので、室外ユニットへ接続する場合には下表の容量制約にご注意ください。

厨房用てんつりの容量制約	室外ユニットに厨房用てんつりのみを接続する場合	室外ユニットに厨房用てんつり与其他室内ユニットを混在接続する場合
	室外ユニット容量比100%以下	室外ユニット容量比100%以下 かつ 厨房用てんつりの容量*を1台あたり130%として計算

*厨房用てんつりの容量は130%の場合、80K型...10.4kW、140K型...18.2kWとしてください。
●吸い込み空気温度が30℃以下の場所では、厨房用てんつり(室内ユニット)の容量制約はありません。



据え付け場所に関するご注意

- 小麦粉、うどん粉、そば粉などの粉が浮遊する厨房への設置は避けてください。(フィルター、熱交換器が目詰まりします)
- 酢酸や次亜塩素酸を多量に使用する場所への設置は避けてください。
- 理美容室において、脱色剤などに混入される硫酸ガス、または酸性の溶液により、溶接部分が腐食することがありますので設置は避けてください。
- 鉱物油・機械油を使用して塩素・硫黄系雰囲気に至る機械工場などにおける設置は避けてください。
- 水蒸気・油・粉などを直接吸い込む恐れのある厨房への設置は避けてください。
- 油の多い場所にてご使用の場合は、ドレンアップメカ(オプション)の内部清掃を定期的にご実施してください。1年以上清掃を行わないとドレンアップメカ(オプション)が故障する場合があります。

掲載商品の価格は事業者様向けの積算見積価格であり、一般消費者様向けの販売価格ではありません。

なお、積算見積価格には、消費税、配送費、試運転調整費、配管セット・工事費、使用済み商品の引き取り費などは含まれておりません。

■ 寸法図(厨房用てんつり)

(単位:mm)

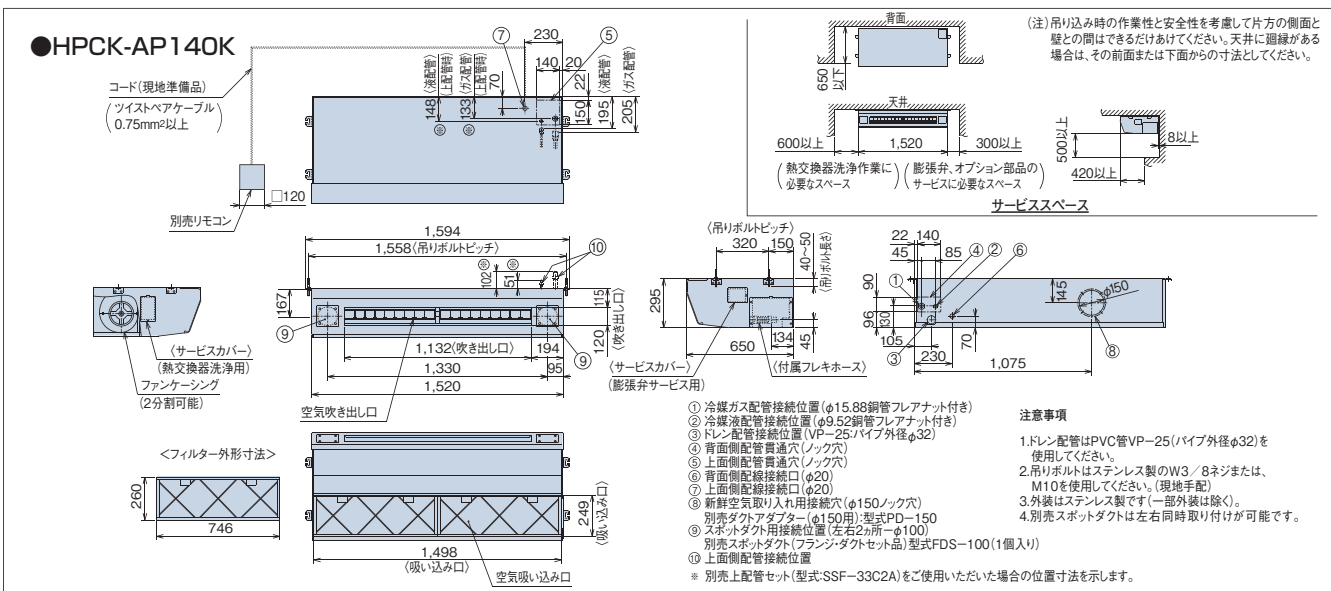
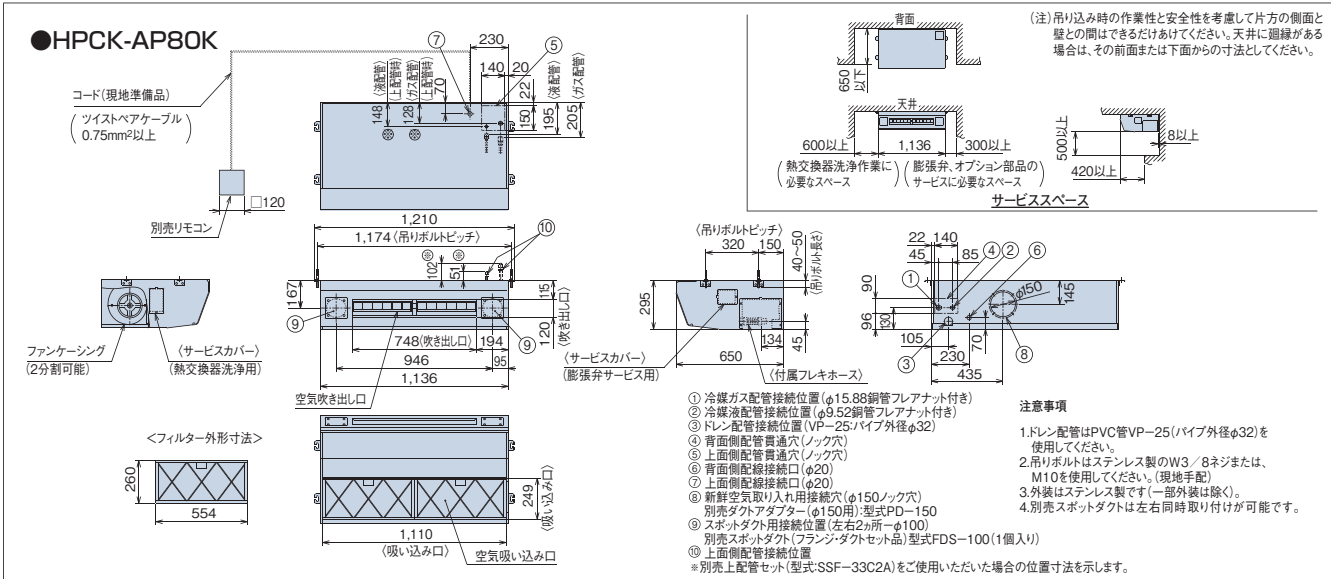

■ オプション一覧(厨房用てんつり)

品名	型名	80型	140型	
フィルタ	オイルミストフィルター(交換用)(注1)	F-80CK-G 17,000円	F-140CK-G 19,500円	
	交換用オイルミストフィルターろ材(注2)	F-80CK 17,700円	F-140CK 21,000円	
補助	ドレンアップメカ(注3)	DUCK-140KA1 65,000円		
	上配管セット(注4)	SSF-33C2A 7,000円		
ダクト	スポットダクト(100φ1本セット:1m)	FDS-100 11,000円		
	ダクトアダプター(注5) (新鮮空気取り入れ口用φ150)	PD-150 5,000円		
	フレキシブルダクト (φ150)	1m	FD-1B 10,000円	
		2m	FD-2B 15,000円	
リモコン	音声ガイド付き多機能リモコン	PC-ARFV、PC-ARFVS 22,000円		
	多機能リモコン	PC-ARF1、PC-ARF1S 18,000円		
	アメニティリモコン	PC-AR1 14,000円		
	受光部キット(別置タイプ)(注6)	PC-ALHZ(シルキーホワイト) 12,000円		
	ワイヤレスリモコン(単方向)	PC-LH3A 11,000円		
	ワイヤードリモコン用防滴カバー(注7)	BK-P1H 5,000円		

- (注1)「オイルミストフィルター(交換用)」は室内ユニットに標準で搭載しているフィルターの交換用です。室内ユニット1台分(2枚)が1セットとなります。
- (注2)「交換用オイルミストフィルターろ材」は、1年分(8回分)16枚が1セットとなっています。フィルター枠、押さえ部品はそのままで使用してください。
- (注3)「ドレンアップメカ」を取り付ける場合は、上配管接続のみとなります(上配管セット付属)。
- (注4)「上配管セット」は、冷媒配管を上面接続に変更する部品です。ドレン配管は、背面接続となります。
- (注5)「ダクトアダプター」は、別売「フレキシブルダクト」と合わせてご使用ください。オールフレッシュ仕様にはなりません。
- (注6)受光部キット(別置タイプ)は、照明よりできるだけ離して(1m以上)据え付けてください(照明の影響で動作しにくくなる場合があります)。
- (注7)「防滴カバー」は、「アメニティリモコン(型式:PC-AR1)」用カバーです。濡れ手操作の簡易カバーです。完全防水ではありません(音声ガイド付き多機能リモコンおよび多機能リモコンにはご使用できません)。
- (注8)各部品の仕様・施工詳細などは、「寸法図」、「据付点検要領書」などを参照ください。

掲載商品の価格は事業者様向けの積算見積価格であり、一般消費者様向けの販売価格ではありません。

なお、積算見積価格には、消費税、配送費、試運転調整費、配管セット・工事費、使用済み商品の引き取り費などは含まれておりません。

■ オプション構成図(厨房用てんつり)

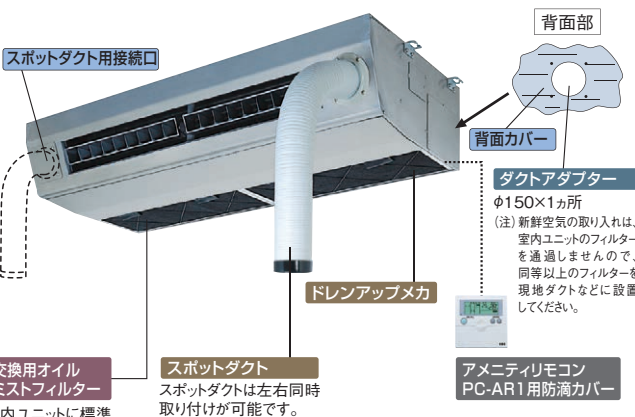

HPI-AP KHR (KHL)

左右仕様のラインアップや4パターンのダクト接続方式の採用。
低運転音を実現したホテル専用エアコンです。

ホテル用てんうめ主要機能一覧

快適性能		設計・工事対応力		制 御		主要オプション														
オートルーバー	風向選択	風量調整3段	ドライ	高天井対応	タイマー運転	ドレンアップメカ	ロングライフフィルター	故障診断機能	フィルターサイン	ワイヤレスリモコン対応	2リモコン運転	1リモコングループ制御	遠方制御対応	集中制御対応	全熱交換運動運転対応	電気集じん器	脱臭フィルター	抗菌フィルター	昇降グリル	加湿器
-	-	●	●	-	●	-	●	●	●	△	●	●	●	●	●	-	-	-	-	-

(注)ワイヤレスリモコンを使用する場合、別売の受光部キットが必要となります。

△：オプション



(写真は左仕様)

快適性能

低運転音で客室に快適性を

『宿泊客のための静かなエアコン』をコンセプトに、DCファンモーターや大口径ファンおよび低圧損熱交換器を採用し、低運転音を実現しました。

各種室に対するNC推奨値

ホテル	NC25～30
-----	---------

NC19

NC (Noise Criteria) 値
：室内騒音に関する基準許容値

注)1. 吹き出し口は角ダクト接続(ガラスウールダクト施工)し、機外静圧設定は低静圧設定、リモコン設定は冷房弱風設定した場合の28型のNC値を示しています。
2. 部屋の大ささ、設定状態やユニットの設置・施工状態により、NC値は異なります。

設計対応力

ダクト接続方式を吸い込み・吹き出し側ともに2タイプを用意

設計自由度の拡大を目的に、4パターンのダクト接続方式を用意しました。

【吸い込み側】

標準は直吸い込み(天井リターン方式)ですが、オプション部品の吸い込み角ダクト接続用フランジにより角ダクト接続も可能です。

【吹き出し側】

標準は角ダクト接続(フランジを標準付属)ですが、オプション部品の吹き出し丸ダクト(φ200×1本)接続用フランジにより丸ダクト接続も可能です。

【ムダ運転】を防止するカードキースイッチへの対応

カードキースイッチ対応接点を標準装備し、使用していない部屋の空調機切り忘れによる『ムダ運転』を防止します。(接続には別売3Pコネクタコード(PCC-1A)が必要です)

左右対称の部屋への対応(右仕様、左仕様のラインアップ)

冷媒配管、ドレン配管の接続方向と電気品箱取り付け方向について、右仕様と左仕様を用意しました。これにより、隣接した客室同士を合わせて施工可能となり、現地での施工性が向上しました。

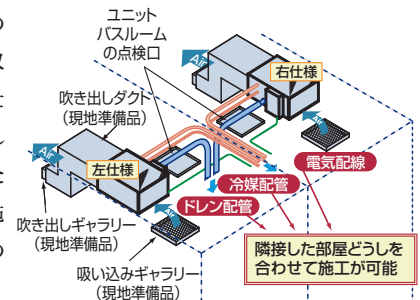

簡単操作のハーフサイズリモコン(PC-ARH)

運転停止、温度設定をメイン機能とする簡単操作のリモコンですので、不特定多数の人が利用するホテルなどに適しています。なお、スイッチ部は和英併記となっています。

メンテナンス

メンテナンス性の向上

大規模に設置されるホテルなどでのメンテナンスに配慮しました。

- エアフィルターは、左右または手前のどの方向にでも取り外し可能。
- 製品側面から熱交換器やドレンパンの簡易洗浄、電子膨張弁やフロートスイッチの動作確認などが行えるサービスカバーを採用。

仕様・標準価格(ホテル用てんうめ)

(50/60Hz)

型名		22型	28型	36型
型式	室内ユニット	HPI-AP22KHR	HPI-AP28KHR	HPI-AP36KHR
	右仕様 左仕様	HPI-AP22KHL	HPI-AP28KHL	HPI-AP36KHL
価格		414,000円	422,000円	426,000円
室内電源		単相200V		
冷房能力(kW)		2.2	2.8	3.6
暖房能力(kW)		2.5	3.2	4.0
低温暖房(kW)		2.8	3.4	4.2
消費電力(kW)		0.03		
送風機出力(kW)		0.11		
機外静圧(Pa)		30(低:10 高:70)		60(低:10 高:100)
室内風量(急・強・弱)(m³/min)		8-7-5		11-9-6
運転音 [dB(A)]	室内 低静圧設定	25-22-19		28-24-20
	急・強・弱 標準静圧設定	29-25-21		34-28-22
	高静圧設定	34-29-23		37-34-24
外形寸法	室内(mm)	W530×D800×H300		
質量	室内(kg)	25		
配管サイズ(液・ガス)(mm)		液φ6.35 ガスφ12.7		

- (注1) 冷房・暖房能力および電気特性は、JIS B 8627条件により運転した値です(4ページを参照ください)。
- (注2) 上記室内ユニットの設計圧力(高圧側)は4.15MPaとなります。
- (注3) 製品出荷状態では、機外静圧の設定は標準設定(22、28型:30Pa、36型:60Pa)になっています。吹き出し口の形状や施工状況に合わせて、現地に機外静圧設定を変更してください。設定変更はリモコンスイッチまたは電気箱内制御基板のデイスイッチで行えます。
- (注4) 運転音は反響の少ない無響室で、製品中央下方1.5mの測定位置における値(Aスケール)を示します。実際の据え付け状態では周囲の騒音や反響を受け、表示値より大きくなります。
- (注5) 空気吹き出し口やダクトおよび現地吹き出し口ギャラリには、結露防止のため必ず断熱処理をしてください(断熱材は、不燃材を使用してください)。なお、弱風での冷房運転など運転状況によっては吹き出し空気温度が低くなり、空気吹き出し口やダクトおよび現地吹き出し口ギャラリに結露することがあります。このような場合には、設定温度を高め(目安として27℃以上)に設定してご使用ください。

オプション一覧(ホテル用てんうめ)

品名		型名	22型	28型	36型
ダクト	吹き出し丸ダクト接続用フランジ		PDF-36BH 10,000円		
	フレキシブルダクト (φ200)	1m	FD-1A 10,000円		
		2m	FD-2A 15,000円		
	吸い込み角ダクト接続用フランジ(注1)		SDF-36BH 7,000円		
	ダクトアダプター(新鮮空気取り入れ口用、φ100)		PD-100 2,500円		
リモコン	音声ガイド付き多機能リモコン		PC-ARFV、PC-ARFVS 22,000円		
	多機能リモコン		PC-ARF1、PC-ARF1S 18,000円		
	アメニティリモコン		PC-AR1 14,000円		
	ハーフサイズリモコン		PC-ARH 11,000円		

- (注1) 吸い込み角ダクト接続用フランジを取り付ける場合、標準ロングライフフィルターは吸い込みダクト内(現地施工区分)へ取り付けてください。
- (注2) 現地にフィルターを別途準備し、標準ロングライフフィルターを使用しない場合は、集塵効率35%(重量法)程度のフィルターを準備してください。
- (注3) 各部品の仕様・施工詳細などは、「寸法図」、「据付点検要領書」などをご参照ください。

オプション構成図(ホテル用てんうめ)

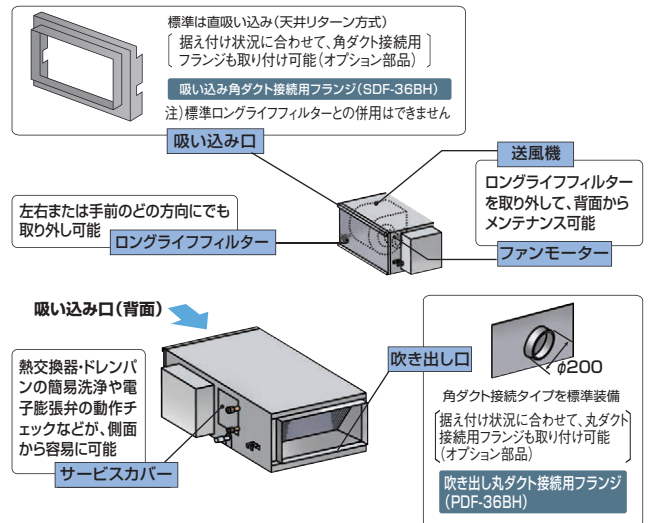

寸法図(ホテル用てんうめ)〈右仕様〉左仕様は本図と対称になります。

(単位:mm)

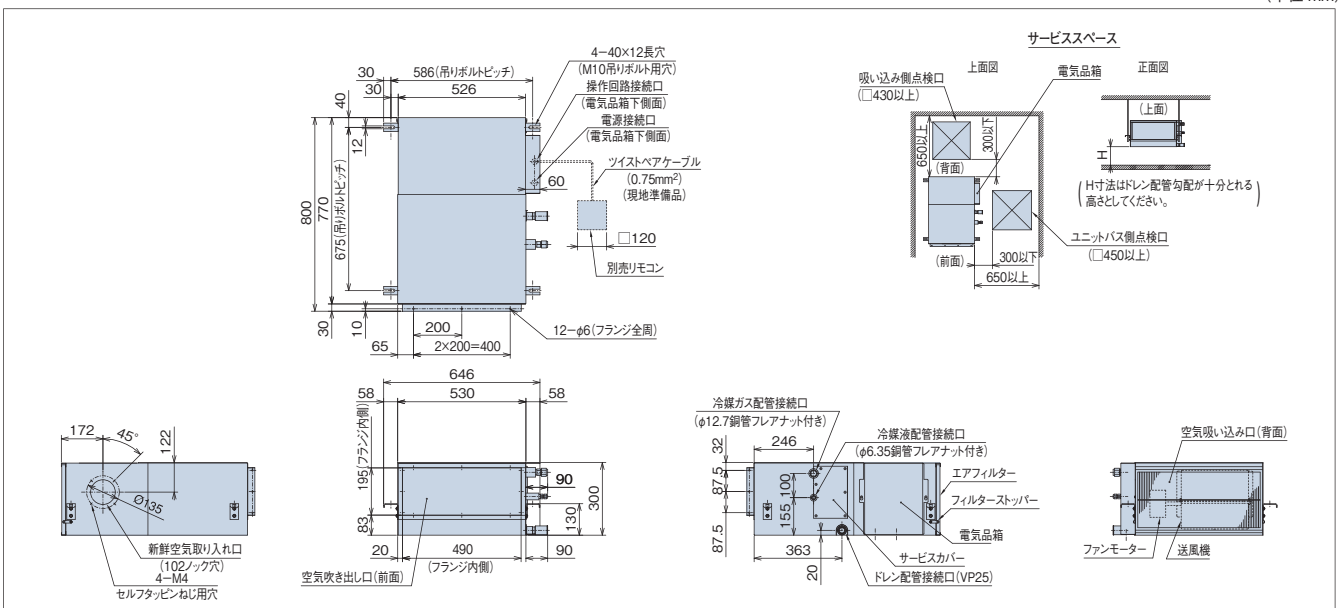

掲載商品の価格は事業者様向けの積算見積価格であり、一般消費者様向けの販売価格ではありません。

なお、積算見積価格には、消費税、配送費、試運転調整費、配管セット・工事費、使用済み商品の引き取り費などは含まれておりません。

HPI(HPWI)-AP KF

新鮮な空気で快適環境を実現
「風量固定モード」で給排気バランス設計は不要

外気処理エアコン主要機能一覧

快適性能		設計・工事対応力		制御				主要オプション											
オートルーバー	風向選択	風量調整3段	ドライ	高天井対応	タイマ運転	ドレンアップメカ	ローグライファイルター	故障診断機能	ワイヤレスリモコン対応	2リモコン運転	1リモコングループ制御	遠方制御対応	集中制御対応	全熱交換連動運転対応	電気集じん器	脱臭フィルター	抗菌フィルター	昇降グリル	加湿器
-	-	-	-	-	●	●	●	●	△	●	●	●	●	●	-	-	-	-	◎

(注1) 壁ビルトイン型にはドレンアップメカはありません。
 (注2) 天井埋込型はエアフィルターを標準装備していません。
 オプションの各フィルターをご利用ください。
 (注3) ワイヤレスリモコンを使用する場合、別売の受光部キットが必要となります。

△：オプション
 ◎：標準装備
 ※1.天井埋込型のみ
 ※2.壁ビルトイン型のみ

天井埋込型



壁ビルトイン型



外気処理エアコンは、にこマルチ、ハイパワーにこマルチには接続できません。

快適性能

新鮮な空気で快適環境

外気を冷却または加温・加湿することにより、併設する空調機の負荷増加を抑えながら、新鮮な空気が取り入られます。
 自然蒸発式加湿器も標準装備し、快適環境を実現します。

設計対応力

システム構成例(天井埋込型の場合)

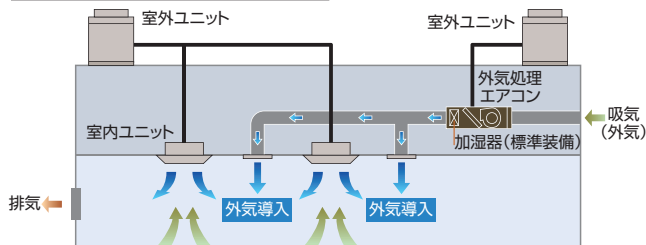

外気処理エアコンを接続する室外ユニットには、外気処理エアコンのみ接続してください。
 (外気処理エアコンは、室外ユニット容量の80~108%で接続してください)

据え付け施工性、設計自由度の向上

〈天井埋込型〉

140~280型で高さを統一した薄型・軽量ユニットで、据え付け施工性や設計自由度を向上しました。

〈壁ビルトイン型〉

140~280型で奥行き・高さを統一し、空気吸い込み口の左右選択や高性能フィルター(オプション)の内蔵を可能とすることで、レイアウト設計を容易にしました。

定格風量を確保する風量固定モード

除霜時や暖房ホットスタート時でも定格風量を確保する風量固定モードにより、換気扇などを併設した場合にも、常に給排気量がバランスします。
 (リモコンからの機能選択で設定できます。)

(注) 除霜運転中や暖房スタート時は吹き出し空気温度が低下しますので、空気吹き出し口の設置位置や風向きに配慮してください。なお、外気温度が-5℃以下の場合には、自動的に運転停止となります。

ダクト施工の自由度が向上する高機外静圧仕様

ダクト施工の自由度が向上する高機外静圧に対応。さらに壁ビルトイン型ではVベルト駆動方式の送風機を採用し、現地ダクトに合わせた静圧調整も可能です。

運転範囲

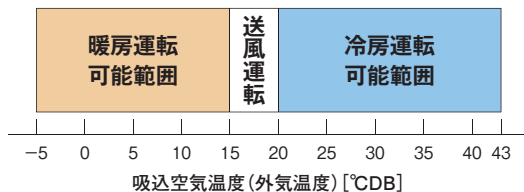

注記

- 加湿器の凍結防止のため、吸込空気温度(外気温度)が0°CDB以下の場合では強制的に暖房運転を行います。ただし、暖房運転ができない場合には自動的に停止となります。
- 加湿器の凍結防止および冷風感の防止のため、吸込空気温度(外気温度)が-5°CDB以下の場合では強制的に停止となります。ただし、運転範囲内であっても製品保護のため強制的に停止する場合があります。
- 暖房運転時、吸込空気温度(外気温度)が15°CDB以上になりますと送風運転(暖房サーモオフ状態)に切り換わります。
- 暖房運転開始時や除霜時は送風機が停止しますが、リモコンの機能選択によって常に定格風量で運転するモードがあります(ただし、異常時は送風機停止します)。詳細は技術資料をご参照ください。
- 冷房運転時、吸込空気温度(外気温度)が20°CDB以下になりますと送風運転(冷房サーモオフ状態)に切り換わります。
- 本図の吸込空気温度(外気温度)は、外気処理エアコンの吸込空気温度サーミスター検知温度を示します。

仕様・標準価格(外気処理エアコン)

(50/60Hz)

タイプ		天井埋込型			壁ビルトイン型		
型名		140型	224型	280型	140型	224型	280型
型式・価格	室内ユニット	HPI-AP140KF 1,300,000円	HPI-AP224KF 1,970,000円	HPI-AP280KF 2,150,000円	HPWI-AP140KF 1,740,000円	HPWI-AP224KF 2,328,000円	HPWI-AP280KF 2,568,000円
室内電源		単相200V			三相200V		
冷房能力 (注2) (kW)		14.0	22.4	28.0	14.0	22.4	28.0
暖房能力 (注2) (kW)		13.1[11.7]	20.9[18.7]	26.2[23.4]	13.1[11.0]	20.9[17.6]	26.2[22.0]
加湿量 (注2) (L/h)		2.0	3.2	4.0	3.0	4.8	6.0
消費電力	冷房 (kW)	0.44/0.56	0.78/1.02	0.78/1.02	0.35/0.38	0.45/0.62	0.53/0.70
	暖房 (kW)	0.44/0.56	0.78/1.02	0.78/1.02	0.35/0.38	0.45/0.62	0.53/0.70
送風機出力 (kW)		0.15	0.15×2	0.15×2	0.35	0.55	0.55
機外静圧 (Pa)		200	210/250	180/220	220	280	270
室内風量 (m³/min)		18	28	35	18	28	35
エアフィルター		不付き(オプション)			ロングライフフィルター		
運転音 [dB (A)]		42	45.5	45.5	44.5	47	48
外形寸法 (mm)		W1,320×D800×H370	W1,520×D900×H370		W800×D500×H1,885	W1,100×D500×H1,885	
質量 (kg)		66	92	92	115	145	145
配管サイズ (mm)	液	φ9.52	φ9.52	φ9.52	φ9.52	φ9.52	φ9.52
	ガス	φ15.88	φ19.05	φ22.2	φ15.88	φ19.05	φ22.2
使用温度範囲(注4) (°C)		冷房:20~43 暖房:-5~15			冷房:20~43 暖房:-5~15		

(注1) 上表の〔 〕内の値は、暖房顕熱能力を示します。

(注2) 冷房能力、暖房能力、加湿量は下記条件にて運転した場合を示します。

冷房能力:33°CDB/28°CWB(68%RH)、リモコン設定温度23°C、室内温度27°C、配管接続相当長7.5m、高低差0m

暖房能力:0°CDB/-2.9°CWB(50%RH)、リモコン設定温度24°C、室内温度20°C、配管接続相当長7.5m、高低差0m(ただし無霜時)

※上記室内ユニットの設計圧力(高圧側)は、4.15MPaとなります。

本機は外気を直接吸い込む製品であるため、施工や使用方法などが一般空調機とは異なります。注意事項など詳細は、本機の納入仕様書にて必ずご確認ください。(下記は一例)

(注1) 本機は外気負荷を処理するエアコンであり、室内温度を一定にするものではありません。室内の空調負荷については、別途エアコンを設置するなどして対応してください。

(注2) 外気が低温となる場合には、加湿器給水配管の凍結防止や水抜きを行ってください。

(注3) 本機に標準装備している加湿器は、定期的に保守・点検が必要です。保守・点検については、当社営業窓口までご相談ください。

(注4) 周囲の雰囲気気温が0°C以下となり、凍結の恐れがある場所には本機を据え付けしないでください。(加湿器の破損、水漏れの原因となります。)

(注5) 凍結事故を防ぐため加湿器の給水経路(付属給水配管および現地給水配管系)には地域の気候条件にあった凍結防止策(現地準備品)を必ず行ってください。(詳細は「据付点検要領書」をご参照ください。)

(注6) 室内ユニットの合計容量は、室外ユニット容量の80~108%としてください。

オプション一覧(外気処理エアコン)

〈天井埋込型〉

品名		型名	140型	224型、280型
フィルター	ボックス用 (注1) (注2)	ロングライフフィルター	F-5LF1 8,500円	F-10LF1 15,000円
		抗菌加工高性能フィルター	F-140MF-K 37,400円	F-280MF-K 70,400円
		抗菌加工高性能フィルター SEK	F-140HF-K 38,500円	F-280HF-K 72,600円
		比色法65% 比色法90%		
	フィルターボックス(注2)	B-5MF1 28,000円	B-10MF1 36,000円	
補助	ドレンアップメカ(注3)	DU-280KF2 69,000円		

(注1) 室内ユニットにフィルターは標準で内蔵しておりませんので、必ずオプション部品のフィルターを取り付けてください。(オプション部品のロングライフフィルターの集塵効率は、35%(質量法)です。)

(注2) 「ロングライフフィルター」、「抗菌加工高性能フィルター」を使用する場合には、別売「フィルターボックス」が必要です。「ロングライフフィルター」と「抗菌加工高性能フィルター」を併用する場合は、「フィルターボックス」が2台必要となります。

(注3) 「ドレンアップメカ」は外付けタイプとなります。最大ドレンアップ高さは、室内ユニットのドレン配管接続口より600mmです。

(注4) 各部品の仕様・施工詳細などは、「寸法図」、「据付点検要領書」などをご参照ください。

(注5) 交換用の加湿エレメントは受注対応品です。

〈壁ビルトイン型〉

品名		型名	140型	224型、280型
フィルター	ロングライフフィルター(注1)	交換用	F-5LWIF1 8,500円	F-10LWIF1 11,000円
		抗菌加工高性能フィルター	F-108MWIF-K 44,000円	F-210MWIF-K 61,600円
		比色法65% 比色法90%	F-108HWIF-K 46,200円	F-210HWIF-K 63,800円
		抗菌加工高性能フィルター(注2)		

(注1) 「ロングライフフィルター」は、室内ユニットに標準で内蔵しているフィルターの交換用です。

(注2) 「抗菌加工高性能フィルター」は、室内ユニットに内蔵できます(「ロングライフフィルター」との併用が可能です)。

(注3) 各部品の仕様・施工詳細などは、「寸法図」、「据付点検要領書」などをご参照ください。

(注4) 交換用の加湿エレメントは受注対応品です。

オプション構成図(外気処理エアコン)〈天井埋込型〉

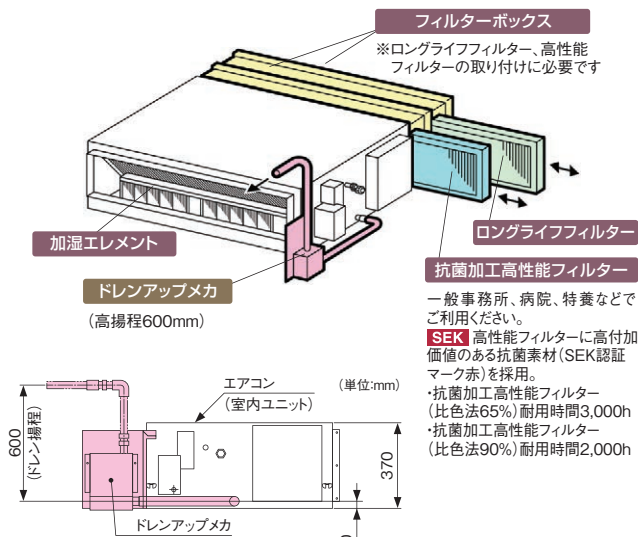

〈天井埋込型、壁ビルトイン型共通〉

補助	リモートセンサー(注1)	THM-R2A 3,500円
----	--------------	----------------

(注1) 「室内温度制御」では、室内温度検知を「リモートセンサー」または「リモコン」のリモコンセンサーで行ないますので、現地に接続、取り付けしてください。(室内の温度検知ができないと運転できません。)

クリーン空調に対応したオプション

〈抗菌加工高性能フィルター〉

◎一般事務所、病院、特養などご利用ください。

高性能フィルターにSEKマーク(赤)を取得した高付加価値のある素材を採用しました。フィルターに付着した細菌を抑制しクリーンな環境に貢献します。

SEKマークとは繊維評価技術協議会の定めた基準をクリアした製品のみに表示が許諾されるマークです。認証製品には、以下の3つが約束されます。

1. 抗菌効果
2. 効果の耐久性
3. 加工の安全性



(注) 繊維評価技術協議会
認定番号: 049SA03
株式会社 アコロ
制菌加工 映光産業株式会社
(繊維上の細菌の増殖を抑制します)
試験方法(繊維評価協議会)
名称: 有酸素(菌数)アッセイ
◎日立アプライアンス株式会社

(注) 本フィルターは、手術室・治療室・未熟児室などの清潔区域以上の場所には使用できません。

掲載商品の価格は事業者様向けの積算見積価格であり、一般消費者様向けの販売価格ではありません。

なお、積算見積価格には、消費税、配送費、試運転調整費、配管セット・工事費、使用済み商品の引き取り費などは含まれておりません。

■ 寸法図(外気処理エアコン)〈天井埋込型〉

(単位:mm)

●140型

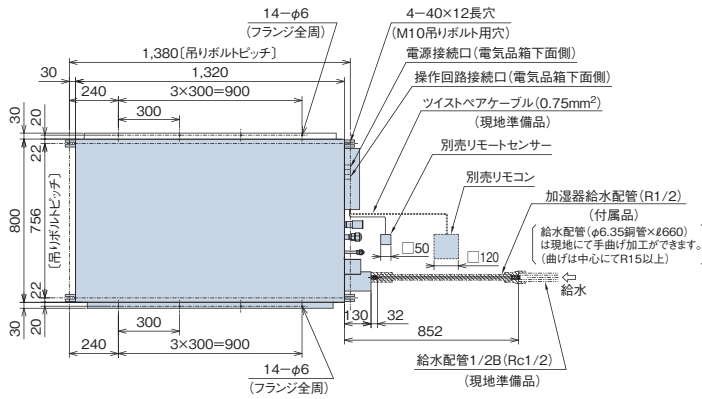

サービススペース

天井を容易に外せない場所では、室内ユニットを取り外すことができる開口可能部を室内ユニット下面に設けてください。
 (送風機、熱交換器、ドレンパンなどは室内ユニット下面からのサービスとなります)
 また、特に加湿器取り付け側は加湿器エレメント組品交換作業を考慮してサービススペースを確保してください。(下図※部)

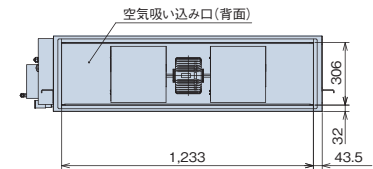
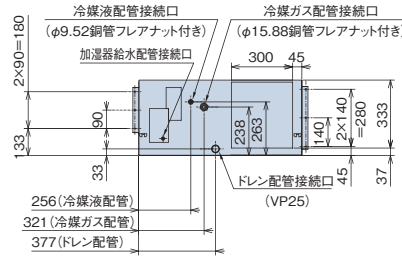
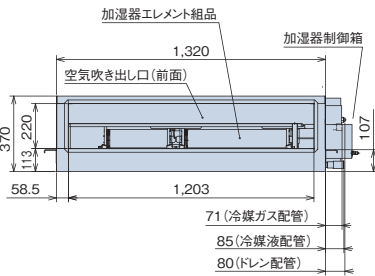
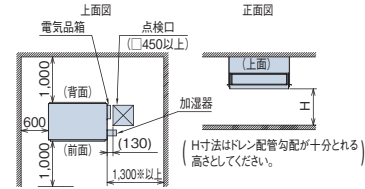

(単位:mm)

●224、280型

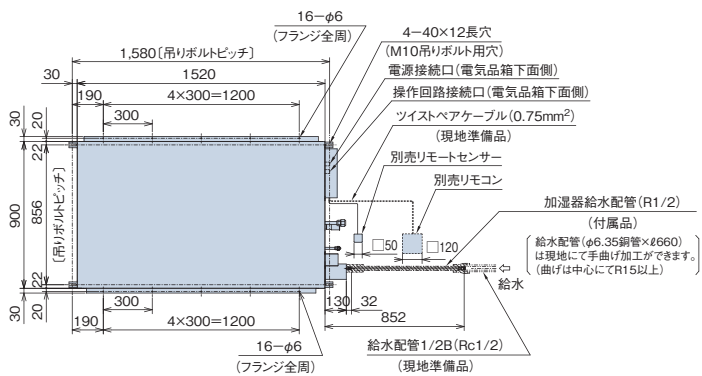

サービススペース

天井を容易に外せない場所では、室内ユニットを取り外すことができる開口可能部を室内ユニット下面に設けてください。
 (送風機、熱交換器、ドレンパンなどは室内ユニット下面からのサービスとなります)
 また、特に加湿器取り付け側は加湿器エレメント組品交換作業を考慮してサービススペースを確保してください。(下図※部)

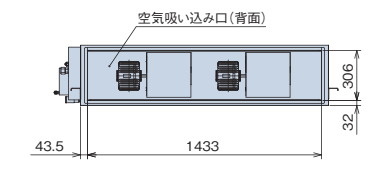
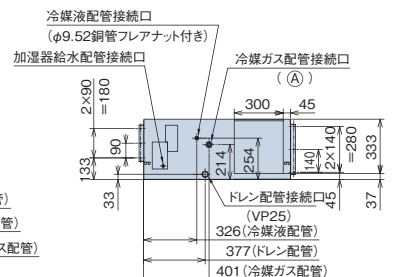
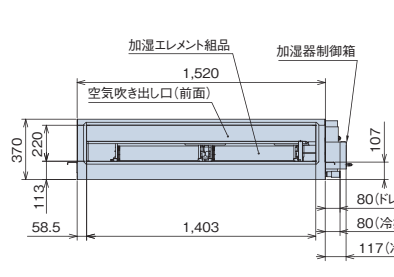
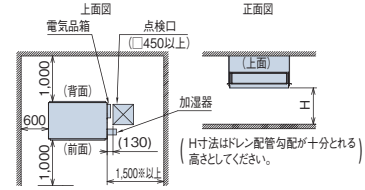

●寸法対応表

型名	寸法	(A)
224型	φ19.05銅管フレアナット付き	
280型	φ22.2銅管フランジ付き	

天井埋込型

H-LINK

H-LINKとは…

日立独自の高性能伝送方式で、室内ユニット～室外ユニット間および集中制御機器～室内または室外ユニット間の制御配線を複数の冷媒システムにまたがって配線可能です。

自由な配線形態*

- 配線方法は、近隣のユニットや集中制御機器の端子台に接続するだけで、配線順序、分岐数の制限はありません。 ※ループ配線は不可。

GHP用とEHP用の区別はありません

- 制御機能、配線方法を統一することにより、同一システム内でGHPエアコンとEHPエアコンの混在を可能にしました。すべての機器を2芯のケーブルで渡り線接続するだけで、アダプターなどは不要です。

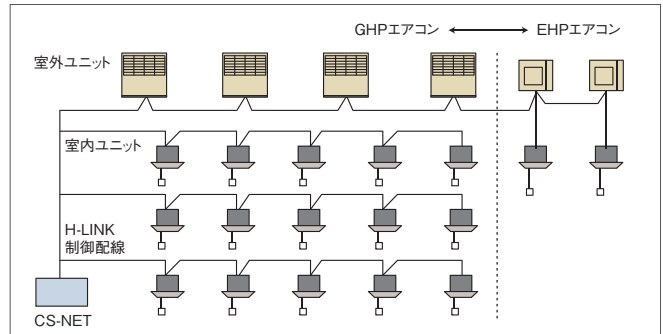

H-LINK II

室外～室内伝送方式H-LINKを、施工性、自由度をそのままにシステム構成を拡大、機能をアップしました。

H-LINK II対応機種

室外ユニット	室内ユニット	全熱交換器	制御機器
<ul style="list-style-type: none"> ●ガスヒートポンプエアコン HASAP280～850FS(1)N、FS(1)P HASAP280～850FSR(1)N、FSR(1)P HASAP450～850GS1N HASAP450～850FM1N、FM1P HASAP450～850GM1N 	全機種 (ただしHPD-NP800～1600KPは除く)	全機種 (空調機連動アダプターの組み合わせが必要)	音声ガイド付き多機能リモコン(PC-ARFV、PC-ARFVS)、多機能リモコン(PC-ARF1、PC-ARF1S) アメニティリモコン(PC-AR1)、ハーフサイズリモコン(PC-ARH) 受光部キット(PC-ALH3、PC-ALHD、PC-ALHS、PC-ALHP1、PC-ALHZ) セントラルステーション適温適所EZ (PSC-A64GT1) セントラルステーション適温適所DX セントラルステーションWeb (PSC-A128WEB2、PSC-A128WEB3) セントラルステーション(PSC-A64S1) ファンタッチコントローラー(PSC-A16RS1) コントロールタイマー(PSC-A80T)

項目	H-LINK	H-LINK II
最大冷媒系統数	16	64
1冷媒系統内の室内アドレス設定範囲	0～15	0～63
室内ユニット最大接続台数	128	160
H-LINK内の総機器数	145	200
最大配線長	総長1000m (H-LINK中継器により5000mまで延長可能)	
ケーブル仕様	下記の2芯ケーブル(0.75mm ² 以上) KPEV、KPEV-S、VCTF、VCT、CVV、MVVS、VVR、VVF	

従来H-LINK対応機も混在設置可能

- 同一配線の上にH-LINK II対応機と従来H-LINK対応機を混在接続できます。アダプターなども不要です。*2

集中制御機器	室外・室内ユニット	1システムの接続可能台数(冷媒系統数)	
		室外ユニット	室内ユニット
H-LINK II対応	全てH-LINK II対応	64冷媒系統	160台
	混在(H-LINK II/従来H-LINK)	64冷媒系統*1	128台
従来H-LINK対応	全てH-LINK II対応	16冷媒系統	128台
	混在(H-LINK II/従来H-LINK)	16冷媒系統	128台

*1 従来H-LINK対応機の室外ユニットについては、16系統となります。また室内ユニット16台以上の室外ユニットは2冷媒系統使用となります。
*2 H-LINK II対応機/従来H-LINK対応機を組み合わせでご利用された場合の制御機能については、下表をご参照ください。

H-LINK II対応機/従来H-LINK対応機混在時の機能表

	室内ユニットが従来型	室外ユニットが従来型	すべてII型	従来型室外ユニットにII/従来室内ユニットが混在		II型室外ユニットにII/従来室内ユニットが混在	
室外ユニット*1	II	従来	II	従来	II	II	II
室内ユニット*1	従来	II	II	従来	II	従来	II
多機能リモコン アメニティリモコン*1	II	II	II	II	II	II	II
冷媒系統設定範囲*2	0～15	0～15	0～63	0～15		0～63	
アドレス設定範囲*2	0～15	0～15	0～63	0～15	0～15	0～15	0～63
オートリターン*4	●	●	●	●	●	●	●
操作ロック*4	●	●	●	●	●	●	●
設定温度範囲制限*5	●	●	●	●	●	●	●
個別ルーバー設定*6	×	●	●	×	●	×	●
入/切タイマー設定(72Hr)*3	●	●	●	●	●	●	●
昇降グリル距離設定*4	×	●	●	×	●	×	●
異運転モード表示*5	×	●	●	×	●	×	●
室内ホットスタート表示*5	×	●	●	×	●	×	●
室内系統・アドレス変更*4	×	●	●	×	●	×	●

*1.「II」「II型」はH-LINK II対応機(AP型)。「従来」「従来型」は従来H-LINK対応機を示します。
*2.従来H-LINK対応の集中制御機器を接続する場合、冷媒系統設定、アドレス設定ともに設定範囲は0～15となります(集中制御機器から制御しないユニットもこの範囲としてください)。
*3.アメニティリモコンのみ設定可能です。
*4.多機能リモコンとアメニティリモコンのみ設定が可能です。
*5.多機能リモコンとアメニティリモコンとハーフサイズリモコンのみ設定および表示が可能です。
*6.多機能リモコンの場合のみ設定可能です。室内ユニットが個別ルーバーに対応している場合のみ設定可能です。

◎EHPエアコンを接続する場合は、EHPエアコンのカタログを併せてご確認ください。

省エネにも役立つ、多彩なリモコン設定機能のご紹介



多機能リモコン

PC-ARFV、PC-ARFVS (音声ガイダンス機能付き)
PC-ARF1、PC-ARF1S



アメニティリモコン

PC-AR1

特長1 設定温度に自動復帰

事務室・店舗
など

設定温度を変更しても一定の時間が経過すると通常設定温度に戻り、ムダな運転を抑制します。自動復帰時間は15分・30分・60分・90分の設定が可能です。

例 〈冷房運転時〉

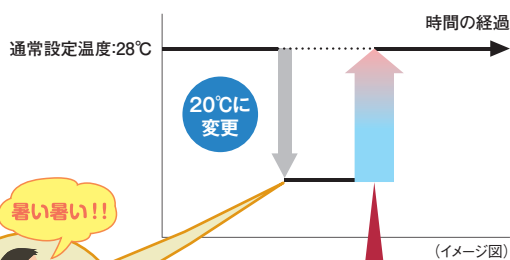

一定の時間が来れば自動的に通常設定温度に復帰!

特長2 設定温度の範囲を制限

学校・寮・病院
など

設定温度の上限、下限を制限することにより、冷やし過ぎ、暖め過ぎを抑制します。クールビズ、ウォームビズの室温管理に役立ちます。

例 〈冷房運転時〉

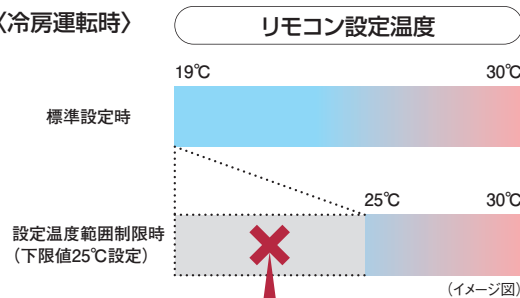

この範囲の温度設定ができなくなります。

特長3 消し忘れ防止タイマー機能

学校・休憩室
など

運転開始から一定の時間が経過すると自動的に運転を停止し、ムダな運転を抑制できます。従来機の1時間単位で最長24時間設定に加え、30分、90分のほか学校の授業時間に合わせて40分、45分、50分、55分の設定も可能です。

特長4 うっかりを予防する停止遅延機能

“うっかり”による停止を抑制するために、「運転／停止」スイッチを3秒間押しつづけないと停止ができないように設定できます。

特長5 ウィークリータイマー機能(多機能リモコンのみ)

週間スケジュール設定により、曜日・時間ごとに適した温度設定が可能です。ムダを抑え、効率のよい空調を実現します。

特長6 操作ロック機能

学校・病院・老健施設
など

リモコンからの操作をロックして、設定温度や風量、風向などの誤操作による変更を抑制し、当初設定した運転を継続します。

リモコン

多機能リモコン

見やすい、わかりやすい、使いやすい！
フルドット液晶+サポート機能の高性能リモコン

H-LINK II対応

音声ガイド機能(PC-ARFV、PC-ARFVSのみ)

※H-LINK II対応の室内ユニット(型式：○○○-AP○○○)以外の室内ユニットには使用できません。
※冷暖房兼用機、冷房専用機のどちらでも共用でご使用できます。
※室内ユニットとの接続には0.3~0.75mm²の配線を使用してください(配線総長30mまで)。
※配線総延長が30mを超える場合は、ツイストペアケーブル(1P-0.75mm²)をご使用ください。(配線総長500mまで)
※「てんかせ4方向」、「てんつり」には多機能リモコンと組み合わせてお使いください。

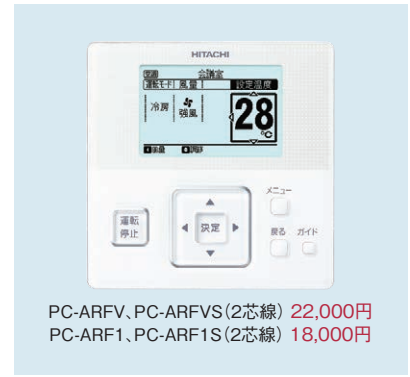

PC-ARFV、PC-ARFVS(2芯線) 22,000円
PC-ARF1、PC-ARF1S(2芯線) 18,000円

見やすい、大形液晶画面

ひと目でわかる、フルドット液晶画面

フルドット液晶の採用により、数字・文字・マークが一段と読み取りやすくなり、運転・操作状態がひと目でわかります。

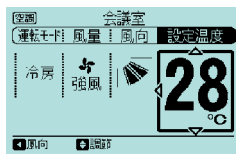

バックライト搭載で、見やすさアップ

操作ボタンを押すとバックライトが点灯。操作時の画面がより見やすくなりました。特に、暗い室内でのリモコン操作に便利です。



バックライト消灯時

バックライト点灯時

運転ボタンが発光、運転・停止の状態がひと目でわかる

運転ボタン全面が緑色に発光するので、運転中か停止中かがひと目でわかります。



運転時

停止時

使いやすさの工夫がいっぱい!

十字ボタンでカンタン操作

「設定温度」「風量」「風向」「運転モード」など、「メイン操作のしやすさ」にこだわって、十字ボタンを採用。左右ボタンで「操作項目を選択」し、上下ボタンで「設定を変更」。左右ボタン、上下ボタンの用途を明確にすることで、カンタン操作を実現しました。



①現在の運転状態

②左右ボタン(◀▶)で項目を選択

③上下ボタン(▲▼)で設定を変更

操作メニューが一目瞭然

メニューボタンを押すと、「スケジュール設定」「昇降グリル」などメイン操作以外の操作メニューを一覧表示。各種設定を簡単・スピーディに実行できます。

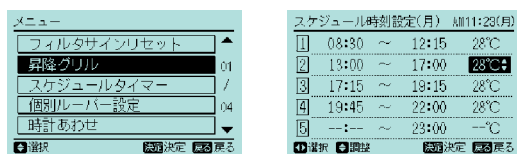

メニュー画面:設定項目を一覧表示

設定画面:細かい設定が可能

掲載商品の価格は事業者様向けの積算見積価格であり、一般消費者様向けの販売価格ではありません。
なお、積算見積価格には、消費税、配送費、試運転調整費、配管セット・工事費、使用済み商品の引き取り費などは含まれておりません。

とっても親切、サポート機能

困ったときには、ガイドボタン

「操作内容の説明」「故障かなと思ったら」などによって、リモコン操作をヘルプ。サービス会社名・電話番号を登録しておけば、トラブルなどがあった際の連絡先も表示します。

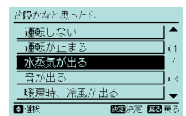

さまざまな機能で省エネを応援

運転開始温度設定の利用で省エネ空調

冷房時28℃、暖房時20℃設定を基本とした設定温度の管理機能。運転開始時に任意の温度に設定できます。上手に利用すれば省エネも可能です。

4方向個別ルーバー設定で気流をコントロール

各ルーバーの風向きの個別設定が可能。吹き出し角度を個別に設定することで、風が直接カラダに当たるなどを抑制し、より快適な空調環境を実現します。

※てんかせ4方向のみ

昇降グリル操作でお手入れ簡単

リモコンでグリルを昇降。フィルター清掃が容易にできます。(昇降グリル付パネル使用時)

音声ガイダンス機能搭載(PC-ARFV、PC-ARFVS)

PC-ARFVには音声ガイダンス機能を搭載。操作・設定した内容を音声でお知らせし、確実にリモコン操作をサポート。また、ガイドボタンを押すと、現在の運転状態を音声でガイドしてくれるので、空調状況の確認にも便利です。



室内ユニットに「てんかせ4方向」を選定の場合には、多機能リモコンをご使用ください。その他のリモコンは使用できません。

アメニティリモコン

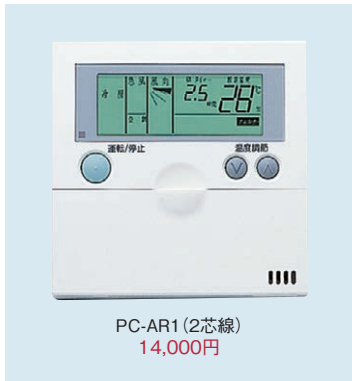

H-LINK II対応

- インテリアに調和するデザインを採用。
- 新・大型液晶画面で、作業状態、設定内容がさらに見やすくなりました。
- 最大72時間まで0.5時間単位でタイマー設定が可能になりました。
- 機能選択がリモコンで設定可能になりました。
- システム内の運転状態を監視し、異常発生時にはアラームでお知らせ。
また、室内・室外ユニットのプリント板に異常がないか(自己診断機能)がチェックします。

※冷暖房兼用機、冷房専用機のどちらも共用でご使用できます。
※室内ユニットとの接続には、0.3~0.75mm²の配線を使用してください。(配線総長30mまで)
配線総長が30mを超える場合は、ツイストペアケーブル(1P-0.75mm²)をご使用ください。(配線総長500mまで)
※「てんかせ4方向」、「てんつり」には使用できません。

ハーフサイズリモコン



H-LINK II対応

- 温度設定をメイン機能とする、簡単操作のリモコンです。
- 運転モード切り替えも可能です(機能選択設定時)。
- 不特定多数の人が利用するホテルなどに適しています。
- 2リモコン制御やグループ制御(最大16台)などができます。
- 異常発生時には、アラームコードを表示します。

※オートルーバーの設定機能はありません。オートルーバー設定が必要な場合は必ず、多機能リモコン、アメニティリモコンまたはオートルーバー設定機能のある他のコントロール機器と併用してください。
※室内ユニットとの接続には、0.3~0.75mm²の配線を使用してください。(配線総長30mまで)
配線総長が30mを超える場合は、ツイストペアケーブル(1P-0.75mm²)をご使用ください。(配線総長200mまで)
※運転モードを集中コントローラーで一括管理される場合、手元操作防止のため運転切替ボタンなしのリモコンも特注対応いたします。
詳細は当社営業窓口までお問い合わせください。
※「てんかせ4方向」、「てんつり」には使用できません。



カバーを取り外して壁埋込み型にできます。ホテルナイトテーブルなどへの埋込みが可能です。

ワイヤレスリモコン(単方向)



- 手元からワンタッチ操作、配線工事が不要。
- リモコンによる複数台同時運転が可能。

※**受光部キットが必要です。**

※「てんかせ4方向」、「てんつり」にはPC-LH3Bをご使用ください。それ以外の室内ユニットには、PC-LH3Aをご使用ください。

受光部キット

H-LINK II対応

室内ユニット組み込み型				別置き型
				
PC-ALH3 12,000円 てんかせ4方向用	PC-ALHD 12,000円 てんかせ2方向用	PC-ALHS 12,000円 てんかせ1方向用	NEW PC-ALHP1 12,000円 てんつり(K4型)用	PC-ALHZ 12,000円 汎用(かべかけ用など)

昇降専用ワイヤレスリモコン



- 昇降グリル操作専用のワイヤレスリモコンです(各種運転設定はできません)。
- ワンタッチでてんかせ4方向、てんかせ2方向オプションの昇降グリルの操作ができます。

※受光部キットまたは昇降専用受光部キットが必要です。
※「てんかせ4方向」、「てんかせ2方向」、「てんつり」以外の室内ユニットには使用できません。

昇降専用受光部キット

室内ユニット組み込み型	
	
PC-ALUH 10,000円 てんかせ4方向用	NEW PC-ALUHP 10,000円 てんつり(K4型)用

※「昇降専用受光部キット」は「昇降グリル」の台数と同数必要になります。

掲載商品の価格は事業者様向けの積算見積価格であり、一般消費者様向けの販売価格ではありません。
なお、積算見積価格には、消費税、配送費、試運転調整費、配管セット・工事費、使用済み商品の引き取り費などは含まれておりません。

集中制御

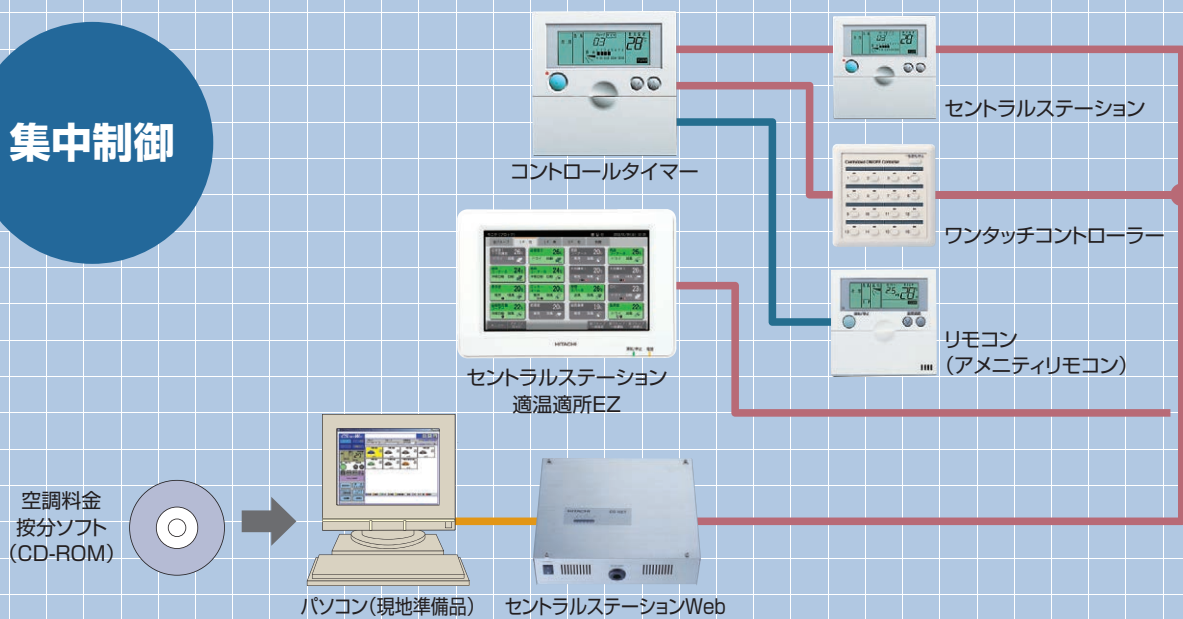

セントラルステーション適温適所DX

(イメージ)



パソコン(現地準備品)

基本構成



オプション(CD-ROM)

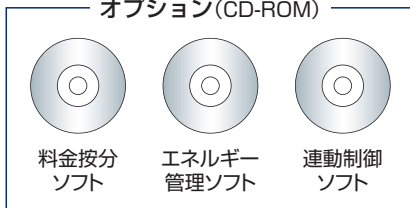

ビル空調管理システム

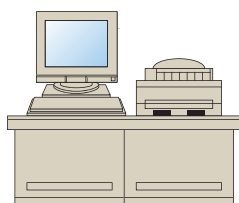

ビル管理システム
(日立ビルマックスなど)

オープンネットワーク対応機器

BACnet®※2

BACnetアダプター

HC-A64BNP
(受注生産)



LON WORKS®※3

LNアダプターP

HARC70-P1※4
(受注生産)



LNアダプターP-BOX

HARC-BX※4
(受注生産)



BMアダプター

BMアダプター

HC-A128BM
(受注生産)



※1. 全熱交換器およびH-LINKアダプター接続機器、RACアダプター接続機器の料金計算は当社営業窓口までお問い合わせください。

※2. BACnet®: A Data Communication Protocol for Building Automation and Control Network ASHRAEの登録商標です。

社団法人電気設備学会 BAS標準インターフェース仕様書 IElE-P-0003:2000アテンダムa、IEIE/G-0006-2006またはANSI/ASHRAE規格135-2004BACnet 準拠

◆凡例



◆空調機器など

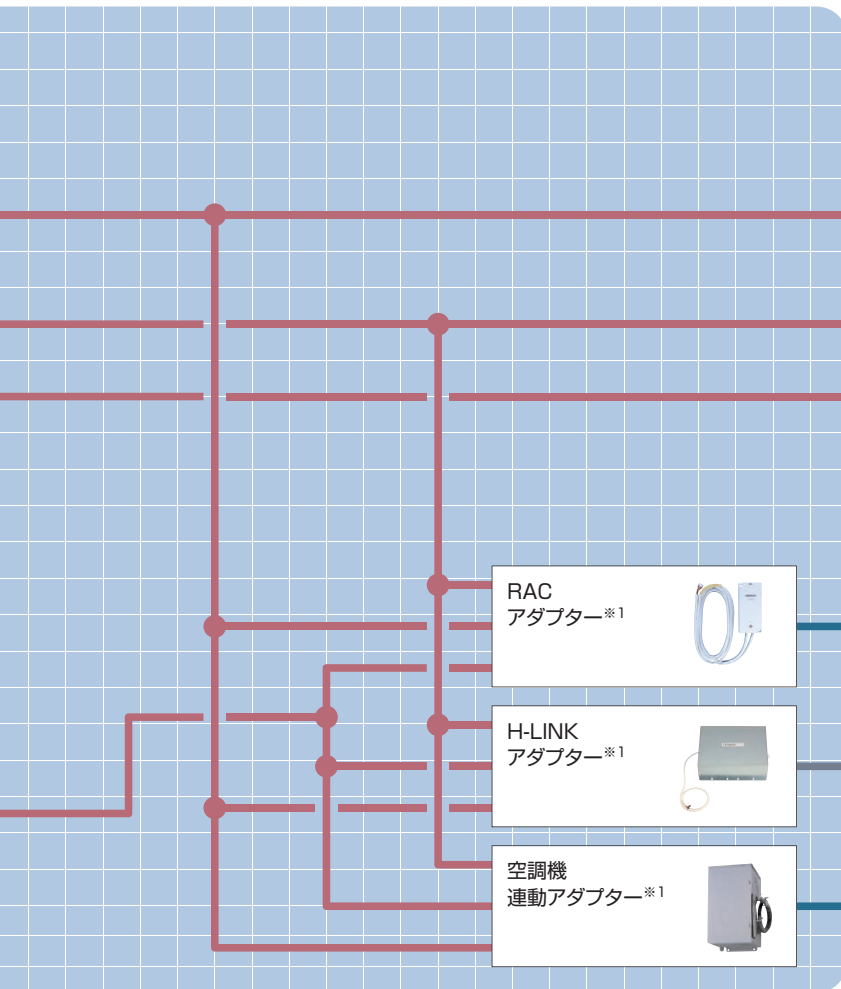
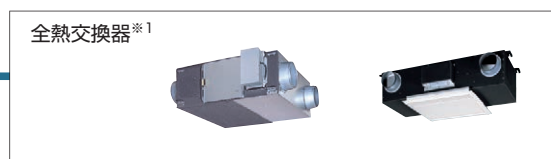
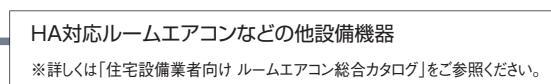

RAC
アダプター※1



H-LINK
アダプター※1



空調機
連動アダプター※1



◆空調機器など

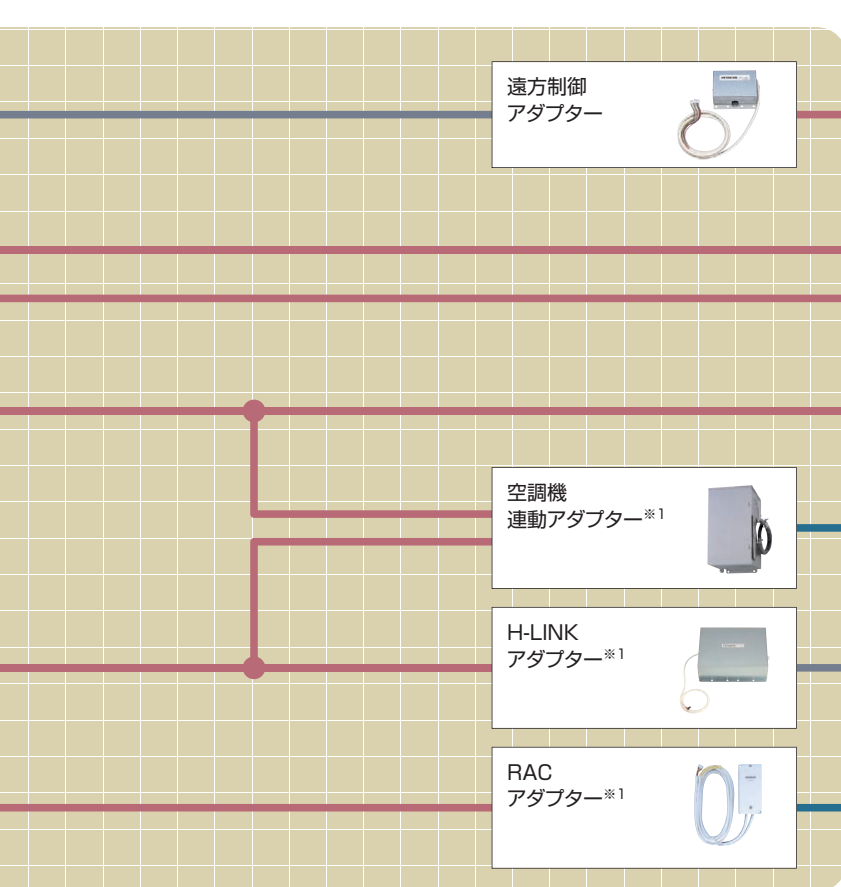
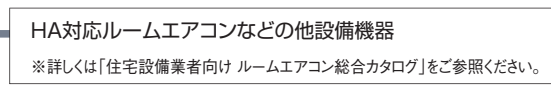
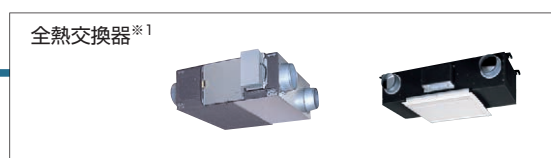

遠方制御
アダプター



空調機
連動アダプター※1



H-LINK
アダプター※1



RAC
アダプター※1



※3. LonWorks® : フィールドLANのひとつ、Echelon社の登録商標です。
 ※4. HARC : HITACHI Airconditioner Remote Controller
 (注意)集中制御機器からは、てんかせ4方向のフィルター自動清掃設定はできません。また、適温適所DX、適温適所EZ以外の集中制御機器からは、てんかせ4方向の「H急風」設定はできません。

■機能一覧表

機能	操作単位	設定機能						運転/停止	運転モード切換※1	温度設定 暖房時: 17~30℃ その他 モード時: 19~30℃	風量切換	リモコン操作 許可/禁止 ※2 ※15	風向設定	
		一括	H-LINK 毎	レイアウト 毎	ブロック 毎	グループ 毎	リモコン グループ							室内 ユニット 毎
リモコン	音声ガイド付き多機能リモコン (PC-ARFV, PC-ARFVS) 多機能リモコン (PC-ARF1, PC-ARF1S)	×	×	×	×	×	□ ※10	□ ※10	●	●	●	●	×	●
	アメニティリモコン (PC-AR1)	×	×	×	×	×	□ ※10	□ ※10	●	●	●	●	×	●
	セントラルステーション (PSC-A64S1) (PSC-5S)	●	×	×	● (PSC-A64S1)	×	●	×	●	●	●	●	△ 全項目 のみ ※14	●
	ワンタッチコントローラー (PSC-A16RS1)	●	×	×	×	×	●	×	●	×	×	×	×	×
	セントラルステーション適温適所EZ (PSC-A64GT1)	●	×	×	●	×	●	□ ※10	●	●	●	●	● 全項目・ 項目別 ※16	●
	セントラルステーション適温適所DX	●	●	●	●	●	×	□ ※10	●	●	●	●	● 全項目・ 項目別	●
	セントラルステーションWeb (PSC-A128WEB2) (PSC-A128WEB1)	●	×	×	●	●	×	□ ※10	●	●	●	●	● 全項目・ 項目別 ※14	●

- ※1. 冷暖自動設定する場合はリモコンでオプション設定が必要です。
(PSC-5S, PSC-A64S1, PSC-A64GT1の場合は、PSC-5S, PSC-A64S1, PSC-A64GT1側でも設定が必要です。ただし、PSC-6WTからは、冷暖自動設定できません。)
- ※2. 全項目リモコン操作禁止設定した場合でも、セントラルステーションから運転操作を行った場合は停止操作ができます。またこの場合、リモコンから再運転できます。
ただし、この場合の停止操作はあくまでも緊急停止操作であり、通常の停止操作として行わないでください。
- ※3. 設定時間後に運転または停止させる入/切タイマー機能を搭載しています。
- ※4. PSC-5S, PSC-A64S1, PSC-A16RS1本体にはタイマー機能はありません。コントロールタイマーとの接続によりスケジュール運転が可能です。
- ※5. コントロールタイマーとの接続により可能となります。
- ※6. 設定日から1週間以内の特定の曜日に、スケジュール運転を行わないようにする機能です。
- ※7. PSC-5Sは、グループごとにスケジュール運転する/しないを設定することはできます。
- ※8. デマンド入力に対してのみ設定可能です。
- ※9. CS-NETより全室内ユニットにリモコン操作全項目禁止設定および停止指令を送信します。ただし、直前の室内ユニットの運転状態とオプション(加湿器など)取り付け状態により、室内送風機は運転を継続する場合があります。
- ※10. リモコンの接続形態によります。室内ユニットごとにリモコンが接続されている場合は室内ごとの制御となり、リモコングループが構成されている場合はリモコングループごとの制御となります。
リモコングループ内の室内ユニットを個別に制御することはできません。
- ※11. 接点入出力設定の接点入力時の動作内容で、停止・設定温度シフト・運転モードシフトなどを選択した場合に機能します。
- ※12. グループごとに異なるスケジュールを設定している場合は、ウィークリーパターンは1種類になります。
- ※13. PC-ARFV, PC-ARFVS, PC-ARF1, PC-ARF1Sは運転に合わせて温度設定もできます。PC-AR1はコントロールタイマーとの接続により、運転/停止3回の設定ができます。
- ※14. 本集中制御機器は風量4段階調整には対応していません。「てんかせ4方向」をご使用の場合には必ず多機能リモコン(PC-ARFV, PC-ARFVSまたはPC-ARF1, PC-ARF1S)をご使用ください。
- ※15. システム構成により本機能は利用できない場合があります。詳しくは当社営業窓口までお問い合わせください。
- ※16. リモコンの項目別操作禁止を利用する場合、H-LINK II対応の室内ユニット(型式:○○○-AP○○○)、多機能リモコン(PC-ARF1S またはPC-ARFVS)との組み合わせにより使用可能。
詳細は当社営業窓口までお問い合わせください。

■CS-NETで使用する言葉の定義

The diagram illustrates the CS-NET architecture. A central CS-NET unit is connected to multiple indoor units (室内ユニット). These units are organized into blocks (ブロック), groups (グループ), and remote control groups (リモコングループ). Outdoor units (室外ユニット) are also shown connected to the indoor units.

リモコングループ・・・リモコンの制御配線で複数台(最大16台)の室内ユニットを渡り線接続したものの。室内ユニットは全て同一設定となります。

グループ・・・・・・・複数台の室内ユニットをまとめてCS-NET上で登録したもの。
集中制御機器からの設定は同一の制御となりますが、リモコンからは個別に操作できます。

ブロック・・・・・・・複数のグループをまとめてCS-NET上で登録したもの。

●:可 ×:不可 △:他製品との組み合わせにより可能。 □:設定により可能または制限あり。

監視機能							スケジュール機能							その他の機能								
フィルターサインリセット	運転状態	運転モード	設定風量	アラームコード	風向設定状態	フィルタサイン	スケジュール機能	ウィークリー設定	1日の設定回数	消し忘れ防止	特異日設定	休日設定 ※6	2種類のウィークリーパターン	グループ毎に異なるスケジュール	一括運転/停止信号入力	緊急停止信号入力 ※9	デマンド信号入力	左記信号入力時の動作グループ設定	一括運転信号出力	一括警報信号出力	左記信号の出力対象グループ設定	空調料金按分
●	●	●	●	●	●	●	●	●	●	●	×	●	×	×	×	×	×	×	×	×	×	×
●	●	●	●	●	●	●	●	△ ※3	△ ※5	●	×	△ ※5	×	×	×	×	×	×	×	×	×	×
●	●	●	●	●	●	●	△ ※4	△ ※4	●	△ ※5	×	△ ※5	△ ※12	△ ※7	●	●	●	□ ※8	●	●	×	×
×	●	×	×	×	×	×	△ ※4	△ ※4	●	△ ※5	×	△ ※5	△ ※12	△	●	●	×	×	●	●	×	×
●	●	●	●	●	●	●	●	●	●	●	×	●	×	●	●	●	●	●	●	●	×	×
●	●	●	●	●	●	●	●	●	●	●	●	●	●	●	●	●	□ ※11	●	●	●	●	△
●	●	●	●	●	●	●	●	●	●	●	●	●	●	●	●	●	□ ※11	●	●	●	●	△

空調管理システム

■接続可能機種一覧表

●:対応 △:一部制限あり ×:非対応

製品名	ガスヒートポンプ エアコン	ビル用 マルチエアコン	店舗・オフィス用 エアコン	RACアダプター (ルームエアコン 接続用アダプター)	H-LINKアダプター (他社空調機接続用 アダプター)	空調機連動アダプター (全熱交換器接続用 アダプター)	設備用 パッケージエアコン
リモコン (音声/小容量付多機能)ECONO/PC-ARFV, PC-ARFVS)※4 (多機能)ECONO/PC-ARF1, PC-ARF1S)※4 (7メニタイプECONO/PC-AR1)	●	●	●	-	-	●	△ ※5
セントラルステーション (PSC-A64S1) (PSC-5S)	●	●	●	●	●	●	△ ※3
ワンタッチコントローラー (PSC-A16RS1)	●	●	●	●	●	●	△ ※3
セントラルステーション適温適所EZ (PSC-A64GT1)	●	●	●	●	●	●	△ ※5
セントラルステーション適温適所DX	●	● ※6	●	●	●	●	△ ※1 ※2
セントラルステーションWeb (PSC-A128WEB2)	●	●	●	●	●	●	△ ※1
セントラルステーションWeb (空調料金按分対応型) (PSC-A128WEB2C1)	●	● ※6	●	●	●	●	△ ※1 ※2

2013年3月現在発売中の製品で記載しています。旧製品については当社営業窓口までお問い合わせください。

- ※1.電算機専用型、床置セパレート型/定速-800以上、床置型水冷式-1000以下は除きます。
- ※2.監視・制御は可能ですが、空調料金按分には対応しません。
- ※3.機能に一部制限があります。
- ※4.H-LINK II対応の室内ユニット(型式:○○○-AP○○○)以外の室内ユニットには使用できません。
- ※5.接続可否については当社営業窓口までお問い合わせください。
- ※6.外気処理エアコン、エコフレッシュについては、監視・制御は可能ですが、空調料金按分には対応しません。

CS-NETのご採用にあたって

- CS-NETをご採用いただく際には事前の検討が必要ですので、当社営業までご相談ください。
- CS-NETは本体価格および工事費以外にシステム調整にともなう費用が別途必要となります。

集中リモコンのご採用にあたって

- 集中リモコンでリモコンレス機に接続した場合、集中リモコン故障時など制御、監視が行えなくなる場合があります。
- 集中リモコンを併用する場合、リモコンレス機は接続できません。また、一部機種については集中リモコンによるリモコン操作禁止機能は使用できません。詳細は当社営業までご相談ください。

セントラルステーション

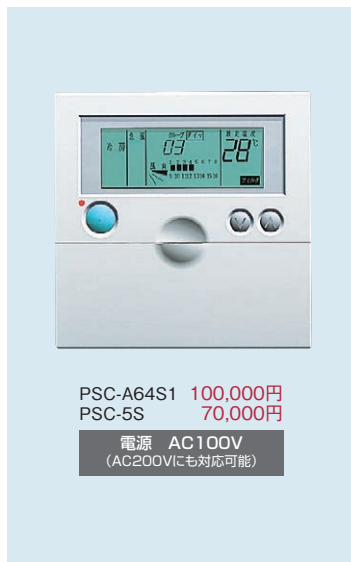

PSC-A64S1

室内ユニット最大160台

最大64リモコングループ

H-LINK II対応

PSC-5S

室内ユニット最大128台

最大16リモコングループ

リモコングループ単位に制御する小規模向け集中コントローラー

- H-LINKに接続して最大64リモコングループ、室内ユニット最大160台制御可能です(PSC-A64S1)。またH-LINK上に8台まで接続可能です。
- 運転/停止、運転モード、温度設定などの基本的な制御に加え、風量、オートルーバーの設定もできます。また異常発生時には異常内容をコードで表示します。
- 外部入力端子を標準装備。外部信号により、一括運転/停止、デマンド制御、緊急停止ができます。また、一括運転出力、一括警報出力ができます。
- セントラルステーションWebやワンタッチコントローラー、セントラルステーション適温適所EZとの併用も可能です。(ただし、この場合制限事項がありますので、当社営業までご相談ください。またセントラルステーションⅢ、ゲートウェイC1との併用はできません。)
- ガスヒートポンプエアコンの定期点検表示ができます。

※緊急停止は、CS-NETより全室内ユニットにリモコン操作全項目禁止設定および停止指令を送信します。ただし、直前の室内ユニットの運転状態により、室内送風機は運転を継続する場合があります。

ワンタッチコントローラー



室内ユニット最大160台

最大16リモコングループ

H-LINK II対応

運転/停止のみを行う簡易型の集中コントローラーです

- リモコングループ単位に運転/停止のみを行います。
- H-LINKに接続して、最大16リモコングループ、室内ユニット最大160台制御可能です。またH-LINK上に8台まで接続可能です。
- 外部入出力端子を標準装備。外部信号により、一括運転/停止、緊急停止ができます。また、一括運転出力、一括警報出力ができます。
- セントラルステーションWebやセントラルステーション、セントラルステーション適温適所EZとの併用が可能です。

※必ずリモコンを併用してください。室内ユニットをリモコンレスで使用することはできません。

※緊急停止は、CS-NETより全室内ユニットにリモコン操作全項目禁止設定および停止指令を送信します。ただし、直前の室内ユニットの運転状態により、室内送風機は運転を継続する場合があります。

コントロールタイマー

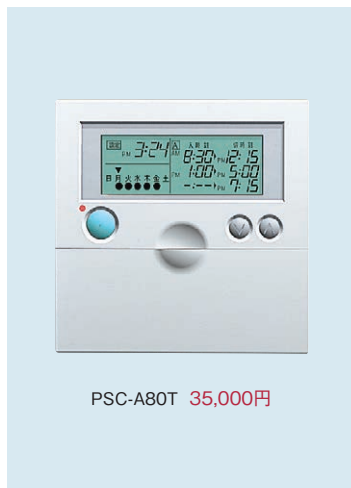

H-LINK II対応

セントラルステーション、アメニティリモコン、ワンタッチコントローラーなどと併用することにより、これらのコントローラーが制御する空調機を一週間単位でスケジュール運転できます

※多機能リモコン(PC-ARFV、PC-ARFVS、PC-ARF1、PC-ARF1S)とは併用できません。

- セントラルステーション PSC-A64S1、ワンタッチコントローラー PSC-A16RS1と組み合わせると、グループごとに異なるスケジュール設定ができます。この場合、入時刻で温度設定することもできます。
- 設定は1週間単位で、各曜日ごとに1日3回の運転/停止設定ができます。
- 切時刻に合わせてリモコン操作を禁止することもできます。(セントラルステーション、アメニティリモコン組み合わせ時)
- A/B2種類の週間スケジュールが設定可能。夏と冬でスケジュールを切り替えるなどの対応もできます。
- 設定内容は全てデジタル表示。設定操作、設定内容の確認ができます。
- 停電バックアップ機能付き。2週間以内の停電なら、時計は停止しません。

※グループごとに異なるスケジュール設定する場合、週間スケジュールは1種類の設定になります。

■コントロールタイマー表示の例



掲載商品の価格は事業者様向けの積算見積価格であり、一般消費者様向けの販売価格ではありません。

なお、積算見積価格には、消費税、配送費、試運転調整費、配管セット・工事費、使用済み商品の引き取り費などは含まれておりません。

システム構成図

各コントローラーの組み合わせにより、規模や目的に合わせたシステム構成が可能です

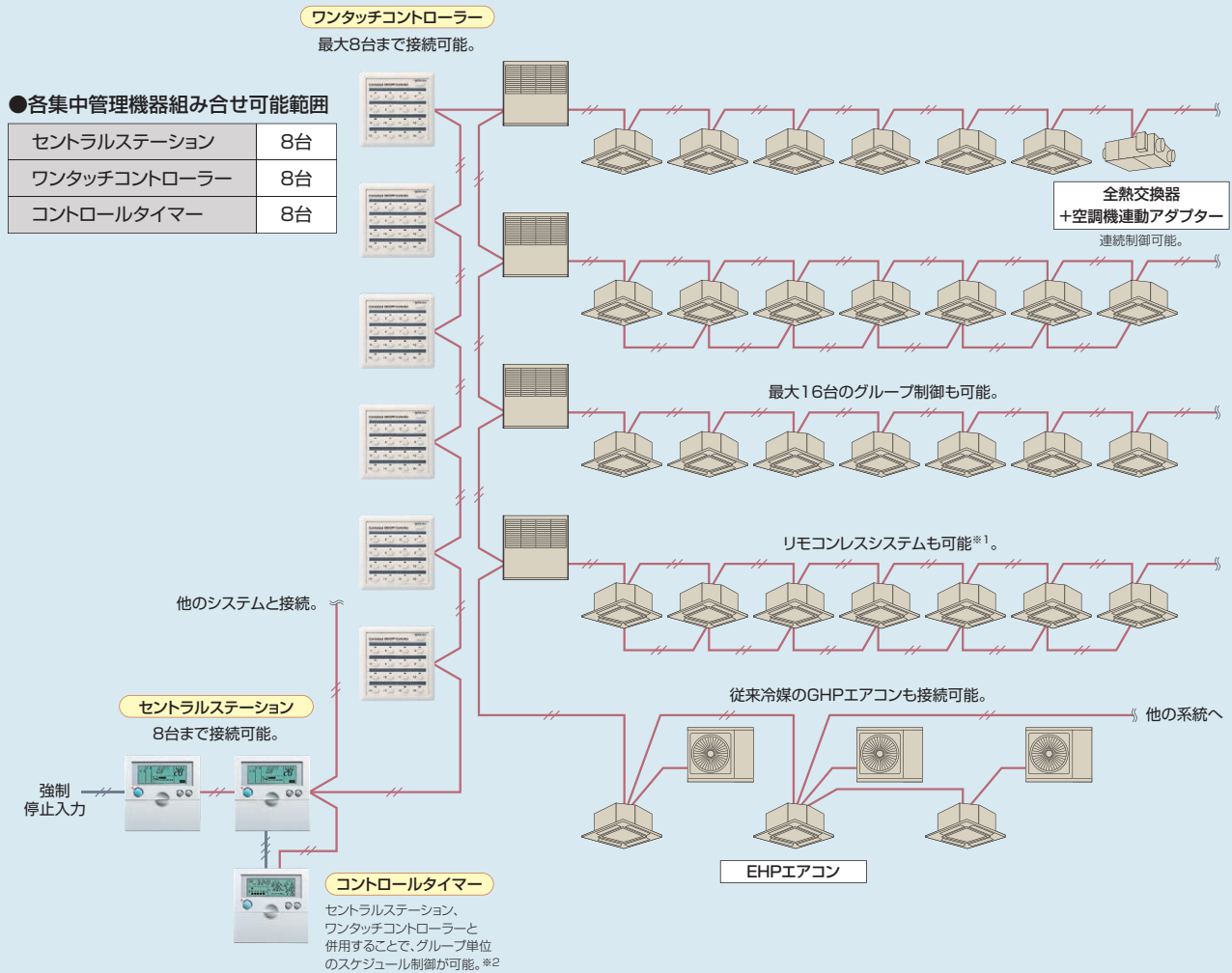

■セントラルステーションの連結

セントラルステーションを最大8台まで連結が可能なので最大160グループ(160台)の空調管理を実現。



■ワンタッチコントローラーの連結

室内ユニットの台数に応じてワンタッチコントローラーを連結。最大128グループ(128台)の運転/停止を管理できます。



■セントラルステーションとコントロールタイマーの併用

集中管理と週間単位の自動運転が可能。グループ単位の運転スケジュールも設定できます。

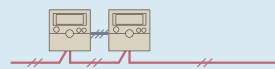

■ワンタッチコントローラーとコントロールタイマーの併用

集中管理と週間単位の自動運転が可能。グループ単位の運転スケジュールも設定できます。



■セントラルステーションとワンタッチコントローラーの併用

ビル全体の集中管理とフロア単位のローカル制御の組み合わせ。



*1. ワンタッチコントローラーを接続する場合はリモコンレスシステムはできません。
*2. コントロールタイマー1台に接続可能な集中コントローラーは、セントラルステーションとワンタッチコントローラーの2台となります。複数台のセントラルステーションまたは複数台のワンタッチコントローラーとは接続できません。

セントラルステーション適温適所EZ



PSC-A64GT1 278,000円

見やすい、使いやすい8.5インチカラータッチパネル

通常画面で全空調機の運転状況を確認できます。操作は画面にタッチするだけ。視認性と操作性に優れた集中管理コントローラーです。

全グループ表示(通常画面)

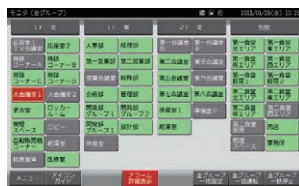

緑…運転 グレー…停止 赤…異常

設定画面



グループやブロックのアイコンを押すと設定画面を表示。部屋ごとの運転・停止、運転モード、リモコン操作禁止など各種設定ができます。

ブロック表示



運転時間の見える化で省エネ管理をサポート

リモコングループごとに運転時間の積算を月単位で表示。省エネ管理をサポートします。

運転時間積算表示画面



小・中規模施設向け

室内ユニット最大160台

最大64リモコングループ

H-LINK II対応

大型液晶タッチパネルで、簡単操作 充実の機能で、さらに便利に

- 大型液晶タッチパネルで、視認性と操作性に優れています。
- 表示部、制御部、電源部一体型で、施工性に優れています。
- 省エネサポート機能の充実
- 便利機能の追加
- 施工性の向上

週間スケジュール機能で細やかな空調管理

部屋ごとに時間や環境に合わせた細やかな空調管理ができます。空調機の運転・停止や設定温度を10回/日まで登録できます。祝祭日など、スケジュールを稼働させない特定日も設定できます。

スケジュール設定画面



最大64リモコングループを一括管理

最大64リモコングループ、室内ユニット160台まで接続可能^{※1}。テナントビルや学校、病院など、小～中規模の空調管理におすすめです。

システム構成例

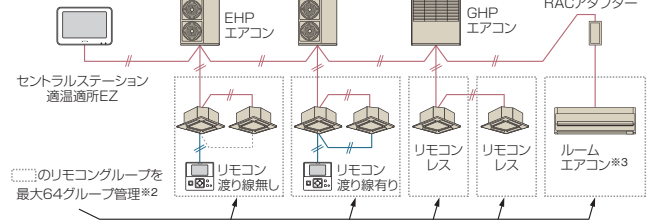

接続可能台数^{※4}

	室外ユニット	室内ユニット	集中コントローラー	合計接続台数 ^{※5}
H-LINK II	64	160	8	200
H-LINK	16	128	8	145

^{※1} 電算機専用型、床置セパレート型/低速-800以上、床置型水冷式-1000以下は除きます。設備用パッケージエアコンの接続可否については、当社営業窓口までお問い合わせください。
^{※2} 本機を複数台(3台以上)併用することで、最大160リモコングループ(室内ユニット160台)を管理できます。
^{※3} 対応ルームエアコンについては、当社営業窓口までお問い合わせください。
^{※4} 同一H-LINK(制御配線)内に接続できる各機器の最大台数を示します。
^{※5} 室外ユニット、室内ユニット、集中コントローラーの総機器数は合計接続台数以下にしてください。

省エネサポート機能の充実

リモコンの設定温度範囲を制限

リモコンの設定温度の上限、下限を制限することにより、冷やし過ぎ、暖め過ぎを抑制します。クールビズ、ウォームビズの室温管理に役立ちます。

※ H-LINK II対応の室内ユニット(型式:○○○-APO○○)、リモコン(PC-AR○)との組み合わせにより使用可能。詳細は当社営業窓口までお問い合わせください。

■ 設定例

● リモコンの設定温度範囲制限

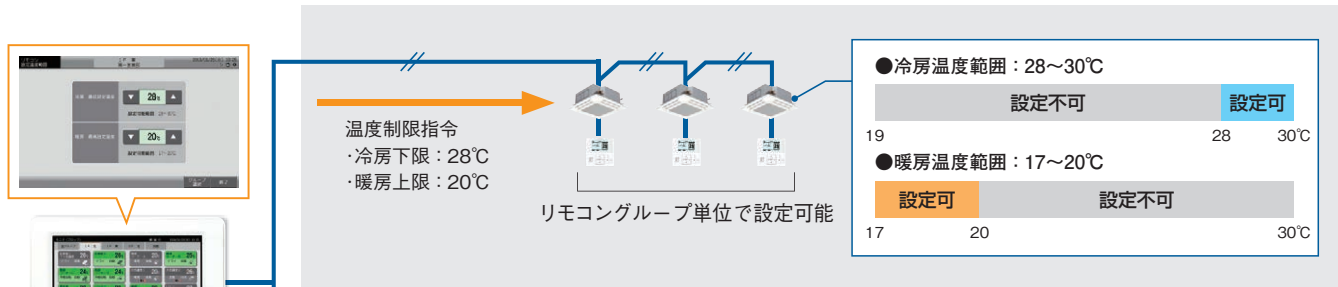

● リモコンの項目別操作禁止

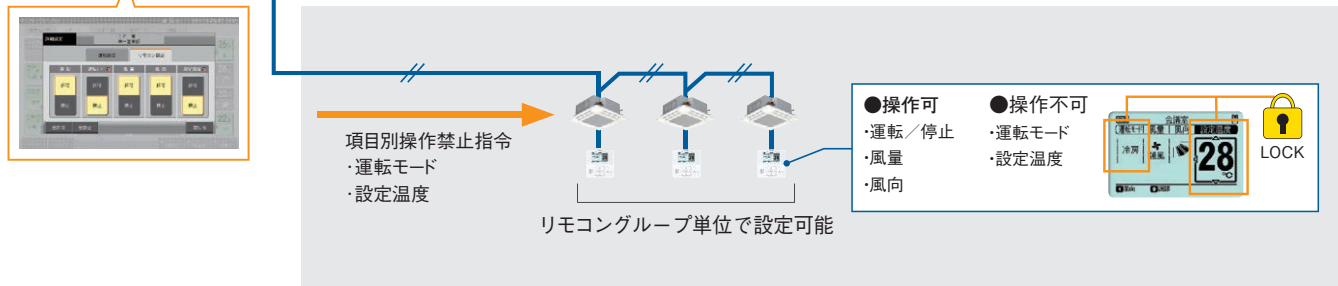

便利機能の追加

アイコンガイド

アイコンガイドボタンで、画面に表示しているアイコン内容を簡単に確認できます。



アイコンガイド	
<ul style="list-style-type: none"> スケジュールが設定されている場合に表示されます。 メモリカードが挿入された場合に表示されます。挿入しても表示されない場合、挿入し直して下さい。 室内ユニットのフィルタ清掃が必要なときに表示されます。エアークリアの清掃後に、メニューのフィルタサインリセットから、表示を消すことができます。 電力使用量を抑制するため、デマンド制御が設定されている場合に表示されます。制御中はアイコンが点滅します。 ガスヒートポンプエアコンをお使いの場合に、点滅して定期点検時期をお知らせします。 	<ul style="list-style-type: none"> 室内ユニットが蓄熱運転を行っている場合に表示されます。蓄熱運転中の室内ユニットは運転できません。 緊急停止を受信した場合に点灯します。受信中は、対象の室内ユニットが停止し、手元リモコンでの操作も行えません。 リモコン個別禁止とリモコン全禁止の場合に表示されます。手元リモコンでの指定操作は行えません。(停止操作は行えます。) 室外ユニット能力制御のスケジュールが有効の場合に表示され、制御中はアイコンが点滅します。(通常のデマンド制御中も、アイコンが点滅します。)

全グループ表示への自動切り換え

一定時間画面操作がないと自動的に全グループ表示(通常画面)に切り換わります。

リモコンの項目別操作禁止

リモコンからの操作をロックして、設定温度や風量、風向などの誤操作を防ぎ、きめ細やかな空調管理ができます。

※ H-LINK II対応の室内ユニット(型式:○○○-APO○○)、多機能リモコン(PC-ARF1S または PC-ARFVS)との組み合わせにより使用可能。詳細は当社営業窓口までお問い合わせください。

メモリーカード(SDカード)スロット搭載

運転時間、サーモオン時間^{※1}をSDカードに記録できます^{※2}。記録したデータをパソコンで表示、編集することで省エネ管理ができます。

※1. サーモオン時間はリモコングループ代表機のみ。
※2. 1ヵ月単位、最大16ヵ月分。

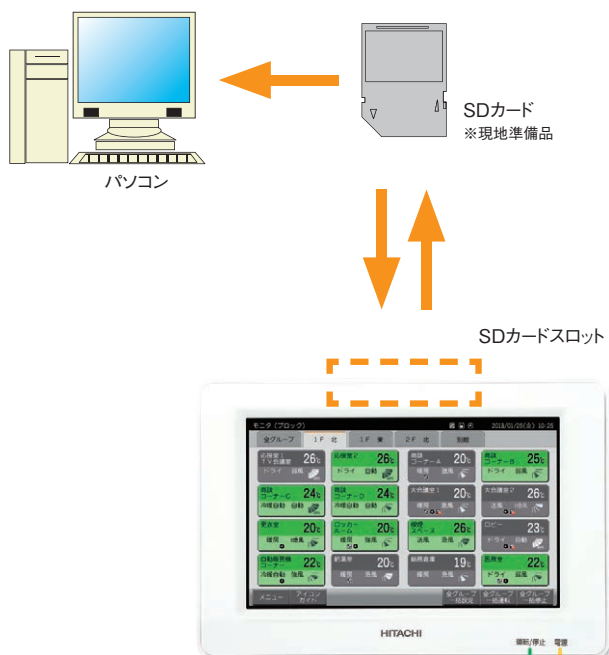

施工性の向上

メモリーカードで試運転をサポート

パソコンで作成した「グループ名」「スケジュール」などの設定データをSDカードを使って登録できます。これにより、試運転時の作業工数を短縮できます。また、登録したデータのバックアップもできます。

メモ機能

メモ機能を追加しました。試運転や点検時の情報を記録できます。



メモ画面

オプション

■卓上スタンド(オプション)



スタンドに取り付けた状態



STD-GT 17,000円

「据付工事の際、壁穴工事ができない」、「机に座った状態で操作したい」、「レイアウト変更が多く、移設が面倒」…といった要望に応える卓上スタンド(オプション)を用意しました。

■基本機能一覧

項目	操作単位	設定機能	監視機能	スケジュール機能	その他
仕様	一括 ブロックごと リモコングループ	運転／停止	運転状態	スケジュール機能	一括運転／停止信号入力※2
		運転モード切換	運転モード	ウィークリー設定	緊急停止信号入力※2
		温度設定 暖房時:17~30℃ その他モード時:19~30℃	設定風量	1日の設定回数(運転／停止温度設定10回)	デマンド信号入力※3
		風量切換	アラームコード	消し忘れ防止	一括運転信号出力※4
		リモコン操作 許可／禁止	風向設定状態	休日設定	一括警報信号出力※4
		項目別操作禁止※1 全項目操作禁止	フィルターサイン	グループごとに異なるスケジュールを設定	
		風向設定			
		フィルターサインリセット			

※1. 対応室内ユニット、リモコンとの組み合わせにより使用可能。
 ※2. 信号入力時の動作グループを選択できます。

※3. 信号入力時の動作グループを選択できます。
 ※4. 一括運転信号、一括警報信号の出力対象は全グループです。

セントラルステーション適温適所DX

大規模施設向け

受注対応

室内ユニット最大2560台

最大2048グループ

H-LINK II対応

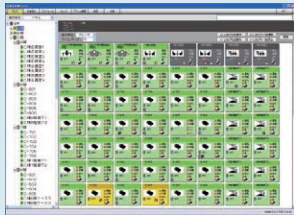

モニター画面(イメージ)

充実の機能で大規模施設の空調を管理。オプションソフトで省エネ・節電機能が向上。

- 最大2048グループの室内ユニットを一括管理できます。(アダプター16台接続時)
- レイアウト表示で簡単に空調機の監視制御が可能です。
- 空調機の運転時間や設定温度などトレンド表示で省エネ管理をサポートします。
- 多彩な省エネ制御機能を用意しました。
- 改正省エネ法に対応するためのエネルギー管理が可能です。
- 省エネ啓発活動をサポートするためのグラフ表示やリスト表示が可能です。
- スケジュールで深夜の室外ユニットの運転音を低減することが可能です。(対応室外ユニットに限ります。)
- 豊富な連動制御機能でビル全体の省エネ活動をサポートします。

基本構成

アダプター PSC-A128WX1 400,000円
電源 AC100V (AC200Vにも対応可能)

管理ソフト PSC-AS2048WXB1 230,000円

オプション

料金按分ソフト PSC-AS2048WXC1 550,000円

エネルギー管理ソフト PSC-AS2048WXE 180,000円

連動制御ソフト PSC-AS2048WXX 150,000円

※本システムは空調機の運転状態に基づいてガス量計、電力量計の値を按分するシステムですので計量法という取引証明用としては使用できません。

最大2048グループを一括管理

最大16台のアダプター接続により、2048グループ(室内ユニット2560台)を一括管理できます。中～大規模施設の空調管理におすすめです。

■システム構成例

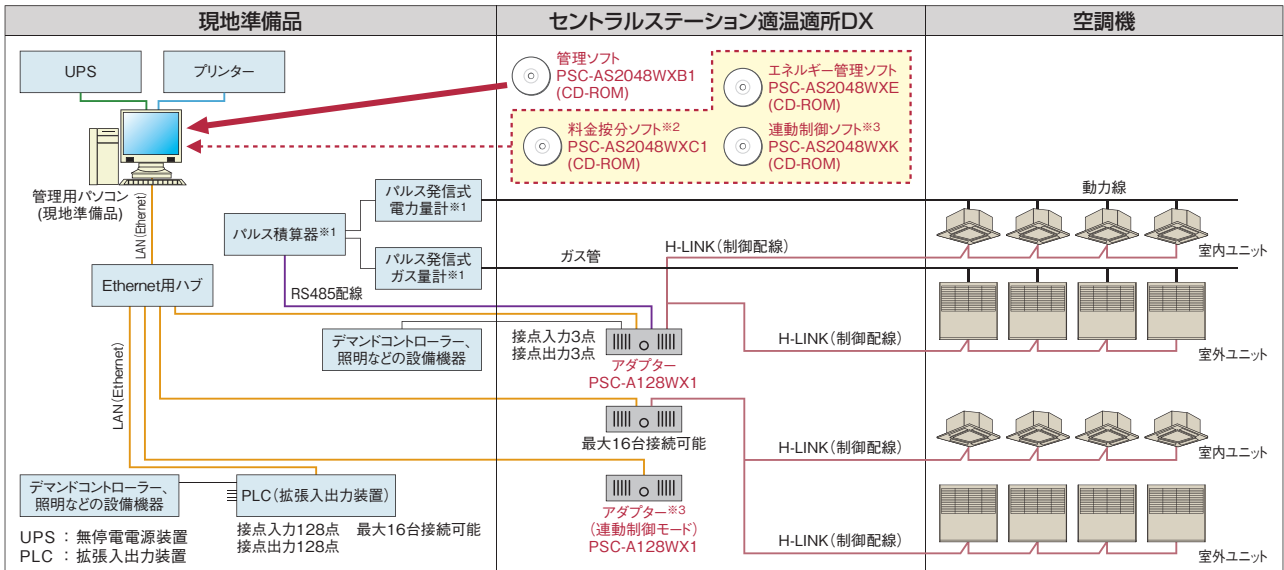

●配線注記

1. 使用ガス量・電力量の計測を行う場合には※1の機器(ハルス発信式電力量計、ハルス積算器)が必要です。
 2. 室外ユニットの使用ガス量・電力量を室内ユニット、グループ、ブロック、テナントごとに按分する場合には※1の機器(ハルス発信式ガス量計、ハルス発信式電力量計、ハルス積算器)、※2の機器(料金按分ソフト)が必要です。
 3. 料金按分ソフトで空調使用比率計算を行う場合(ハルス発信式電力量計を使用しない場合は、※1の機器(ハルス発信式電力量計、ハルス積算器)と、それに配線する制御配線は不要です。
 4. 連動制御を行う場合、※3の機器(連動制御ソフト、アダプター(連動制御モード))が必要です。
- ※ 料金按分ソフトや管理ソフトは空調機の運転状態に基づいてガス量計、電力量計の値を按分、表示するシステムですので、計量法という取引証明用としては使用できません。管理用パソコン・アダプター・ハルス積算器などの周辺機器がそれぞれ正常動作している場合のみ、正しく按分を行うことができます。機器故障などが発生した場合は、電力量の按分ができないことも考えられます。この場合の対応方法(あらかじめ定められた、機器によらない別の按分方法など)について考慮いただき、事前にお客様に十分ご説明ください。
- ※ 詳細は当社営業窓口までお問い合わせください。

レイアウト表示で空調機の監視・制御が簡単

空調機の設置位置を平面図・鳥瞰図で表示できます。空調機の設置位置の表示は本ソフト内で編集できます。

レイアウト表示画面(イメージ)

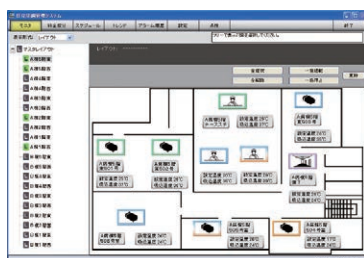

- ※ 別途、フロアの画像データが必要です。
- ※ 編集作業が必要です。

使用状況の見える化で省エネ管理をサポート

空調機の運転時間や設定温度などのトレンドグラフを表示できます。グラフ化したデータは、CSVファイルに出力し、分析できます。

トレンドグラフ表示(イメージ)

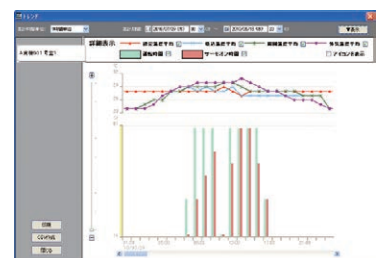

掲載商品の価格は事業者様向けの積算見積価格であり、一般消費者様向けの販売価格ではありません。

なお、積算見積価格には、消費税、配送費、試運転調整費、配管セット・工事費、使用済み商品の引き取り費などは含まれておりません。

多彩な省エネ制御

- 接点入力信号を使用して省エネ制御が可能です。
- スケジュールを使用して運転/停止、リモコン操作禁止もできます。

内容	項目	詳細	入力
省エネ制御	運転/停止		レベル信号/パルス信号/スケジュール
	リモコン操作禁止	発停、運転モード、設定温度、風量、風向	レベル信号/パルス信号/スケジュール
	運転温度シフト	冷房・ドライ時: +1℃ ~ +9℃ 暖房時 : -1℃ ~ -9℃	レベル信号/パルス信号
	運転モードシフト	冷房・ドライ時: 送風 暖房時 : 停止	レベル信号

デマンドコントローラーによる接点入力信号との組み合わせ例

- 接点入力3 - デマンドコントローラー優先順位[低]の信号入力
対象ユニット: 全室内ユニット
設定値: ±1 温度シフト+手元リモコン操作禁止
 - 接点入力2 - デマンドコントローラー優先順位[中]の信号入力
対象ユニット: 全室内ユニット
設定値: ±2 温度シフト+手元リモコン操作禁止
 - 接点入力1 - デマンドコントローラー優先順位[高]の信号入力
対象ユニット: 全室内ユニット
設定値: 停止
- ・ 対象ユニットをグループごとにも選択することもできます。
 - ・ アダプター1台につき3点の接点入力ができます。
 - ・ PLCを追加することでPLC1台につき128点の接点入力ができます。

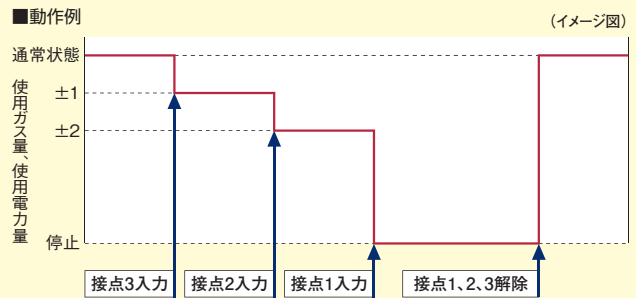

平成20年度 改正省エネルギー法に対応したエネルギー管理 [エネルギー管理ソフト(PSC-AS2048WXE)を追加した場合]

- 入力した値を簡単に省エネ法「定期報告書-第2表」に転記できます。
- 入力、管理を1画面で行うので、省エネ活動の成果を簡単に確認できます。
- エネルギー量はパルス積算器の値を自動入力できます。(手動入力もできます。)
- 電力以外のガスや原油などのエネルギーも管理できます。

エネルギー管理 - 報告書サポート画面(イメージ)



画面は過去データを表示するので、使用量の変化が簡単に把握できます。

各エネルギーの使用量入力は以下に対応
・パルス積算器から取得した値の入力
・明細書やメーターから取得した値の入力

定期報告書の同じ項目に転記するだけで省エネ法 - 定期報告書(第2表)を作成できます。

省エネ法「定期報告書-第2表」(イメージ)

省エネ活動の啓発に役立つグラフ・リスト表示 [エネルギー管理ソフト(PSC-AS2048WXE)を追加した場合]

- 空調機単位(グループ、ブロック)や事業所単位(管理対象)で省エネ活動への効果をグラフ・リスト表示します。
- 年度または月単位で比較することができます。
- グラフのデザインは3種類から選択できます。
- 比較単位、比較対象は次の選択ができます。

表示対象	比較単位	比較対象
管理対象	熱量/原油換算量/ CO2排出量	対前年度比/対基準年度比/ 目標達成率*/数値
	参考金額	対前年度比/対基準年度比/ 数値
空調機	運転時間/ サーモオン時間/ 切り忘れ時間	対前年度比/数値

※ 年度単位の場合のみ選択できます。

エネルギー管理 - グラフ表示画面(イメージ)



エネルギー管理 - リスト表示画面(イメージ)

豊富な連動制御機能 [連動制御ソフト(PSC-AS2048WXK)とアダプター(PSC-A128WX1)〈連動制御モード〉を追加した場合]

●本システムで管理する全ユニットの状態変化を条件として多彩な連動制御を行うことができます。

■ニーズ

各個室の室内ユニットが運転している間だけ
共用部の室内ユニットを運転したい。

つまり

- ① 各個室の室内ユニット(A)が1台以上運転(B)したら共用部の室内ユニット(C)を運転(D)したい。
- ② 各個室の室内ユニット(A)がすべて停止(B)したら共用部の室内ユニット(C)を停止(D)したい。

■設定例

目的: 共用部の室内ユニットの効率的な運転、停止

設定内容 1

項目	内容
設定条件	ユニット指定 (A) 各個室の室内ユニット(10台)
動作 (B)	1台以上運転
制御	ユニット指定 (C) 共用部の室内ユニット
動作 (D)	運転

各個室の室内ユニット(A)が1台以上運転(B)したら 共用部の室内ユニット(C)の2台を運転(D)

設定内容 2

項目	内容
設定条件	ユニット指定 (A) 各個室の室内ユニット(10台)
動作 (B)	すべて(10台以上)停止
制御	ユニット指定 (C) 共用部の室内ユニット
動作 (D)	停止

各個室の室内ユニット(A)がすべて(10台以上)停止(B)したら 共用部の室内ユニット(C)の2台を停止(D)

他にも設定項目の組み合わせで様々なニーズに応じることができます。

・ 管理入室の室内ユニットが停止したら全個室の室内ユニットを停止したい ・ 従業員室の室内ユニットが運転したら売場場の室内ユニットを運転したい …など。

■設定項目

項目	内容
設定条件	ユニット指定 (A) 全室内ユニット+全設備ユニット※
動作 (B)	1~3,200台(室内ユニットまたは設備ユニット200台×16アダプター)が ●運転 ●停止 ●サーモオン ●アラーム
制御	ユニット指定 (C) 全室内ユニット+全設備ユニット
動作 (D)	●運転 ●停止 ●運転モード ●設定温度 ●風量 ●風向 ●リモコン操作禁止/許可

※本システムの接点入出力を利用して制御および監視する機器を示します。

複数の料金按分方式に対応 [料金按分ソフト(PSC-AS2048WXC1)を追加した場合]

料金按分ソフトでテナント単位の使用電力料金・使用ガス料金・使用水道料金を按分できます。按分方式は次の2通りから選択できます。

- ①室内ユニットのサーモオン時間で按分
- ②室内ユニットの運転時間で按分

■基本機能一覧

項目	監視	制御	管理数	スケジュール	トレンド表示項目	外部入出力機能 ^{※8}	
						点数	機能
仕様	運転/停止	運転/停止	グループ数:1アダプターあたり128グループ ^{※2} (16台のアダプターで最大2048グループ) ブロック数:1アダプターあたり64ブロック ^{※2} レイアウト数:128レイアウト テナント数:256テナント ^{※3}	週間スケジュール(1日16回) 年間スケジュール (特異日1~5、夏期/冬期/通常期)	運転時間積算値 サーモオン時間積算値 吸込温度平均 ^{※4} 外気温度平均 設定温度平均 周囲温度平均 ^{※5} 使用電力量 ^{※6} (各項目を過去2年分表示可能)	[アダプター] 外部入力:3点 (レベル/パルスの入力可能) 外部出力:3点 (DSW切替により有電圧/無電圧の入力切替が可能) [PLC: 拡張入出力装置] 外部入力:128点 ^{※9} (レベル/パルスの入力可能) 外部出力:128点(無電圧のみ)	[省エネ制御機能] 運転/停止 リモコン操作禁止 運転温度シフト 運転モードシフト ^{※8}
	運転モード	運転モード					
	設定温度	設定温度					
	吸込温度 ^{※4} 周囲温度 ^{※5}	風量 風向					
	風量 風向	リモコン操作許可/禁止					
	リモコン操作許可/禁止	フィルターサインリセット					
	サーモオン情報	室内ユニット機能選択 ^{※1}					
	フィルターサイン						
	アラーム状態						
	アラームコード						

※1. 対応ユニットのみ有効です。

※2. グループ、ブロックはH-LINKをまたいでまとめることはできません。

※3. テナントは料金按分、エネルギー管理で使用できる管理単位です。

※4. 室内ユニット停止中は表示されません。

※5. リモコンの設定内容により表示できない場合があります。

※6. 料金按分ソフトをインストールして電力量を採取する場合、表示可能です。

※7. レベル信号とパルス信号の混在設定はできません。

※8. レベル信号のみ対応可能です。

※9. 24V DCが必要です。

セントラルステーション Web

空調管理機能



PSC-A128WEB2 280,000円

空調管理機能+空調料金按分対応*



PSC-A128WEB2C1 700,000円(受注対応)
+
PSC-AS128WC1(空調料金按分ソフト*)
500,000円(受注対応)
または
PSC-AS384WC(空調料金按分ソフト*)
900,000円(受注対応)

電源 AC100V
(AC200Vにも対応可能)

室内ユニット最大160台

最大128グループ

Web対応

H-LINKII対応

「セントラルステーションWeb」は、お客様のパソコンやタッチパネル式パソコンから、Webブラウザで空調設備の監視・制御が行えます。専用の端末やソフトウェアは必要ありません

- 既設のLANで運用が可能です。
- 最大160台の空調機を一括管理できます。
- パソコン上で簡単に操作できます。(タッチパネル式パソコンも可能)
- 充実したスケジュール管理が行えます。
- デマンド制御、緊急停止、アラーム出力などに対応可能です。
- 料金計算が可能です。(PSC-A128WEB2C1 + 空調料金按分ソフト*)
- ガスヒートポンプエアコンの定期点検表示ができます。

緊急停止は、CS-NETより全室内ユニットにリモコン全項目禁止設定および停止指令を送信します。ただし、直前の室内ユニットの運転状態により、室内送風機は運転を継続する場合があります。

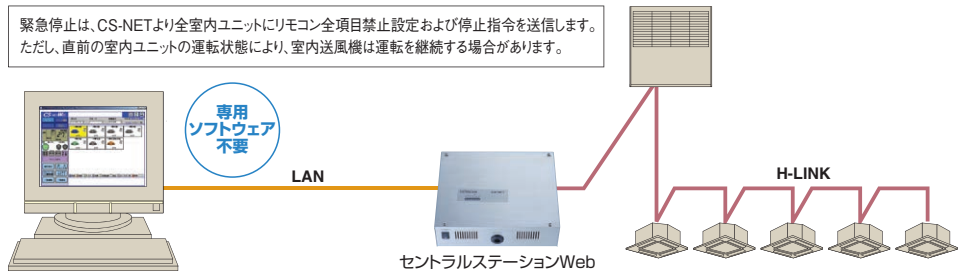

*本システムは空調機の運転状態に基づいて電力量計、ガス量計の値を按分するシステムですので、計量法でいう取引証明用としては使用できません。

既設のLANやインターネットで運用可能

1台の端末から複数*1のセントラルステーションWebが操作可能
*1. 3台まで接続可能

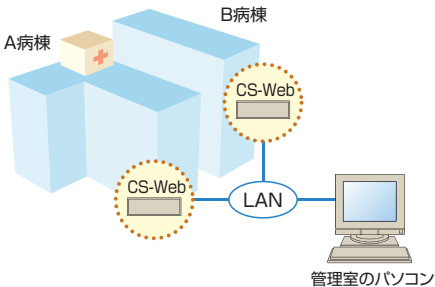

1台のセントラルステーションWebを複数*2の端末から操作可能
*2. 最大5台の端末から同時操作が可能

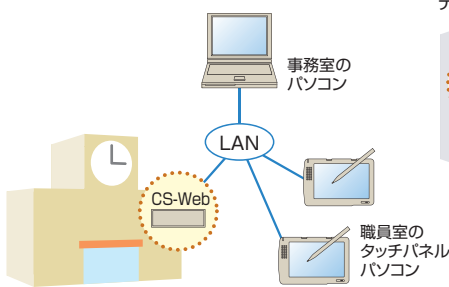

インターネット経由でセントラルステーションWebを操作可能

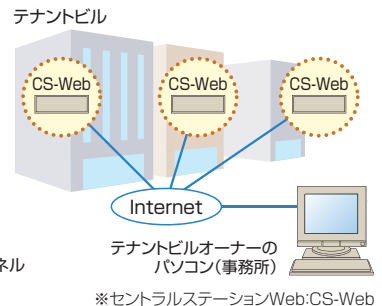

端末はデスクトップパソコンやノートパソコンだけでなくタッチパネルパソコンも選定可能

最大160台の空調機を一括管理

最大室内ユニット160台、室外ユニット64台まで接続可能*1 ルームエアコンもGHPも一括管理

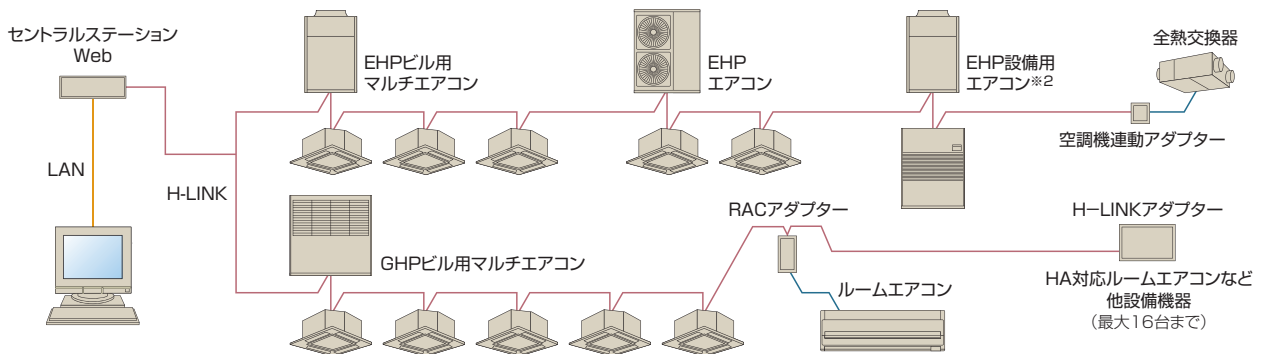

*1. システムにH-LINKII非対応のユニットを含む場合の接続台数は、室内ユニット×128台、総機器数145台以下になります。(対応ルームエアコンは当社)
*2. 電算機専用型、床置セパレート型/定速機の800以上、床置型水冷式の1000以下は除きます。(営業窓口にご確認ください。)

掲載商品の価格は事業者様向けの積算見積価格であり、一般消費者様向けの販売価格ではありません。
なお、積算見積価格には、消費税、配送費、試運転調整費、配管セット・工事費、使用済み商品の引き取り費などは含まれておりません。

オープンネットワーク

BACnet®

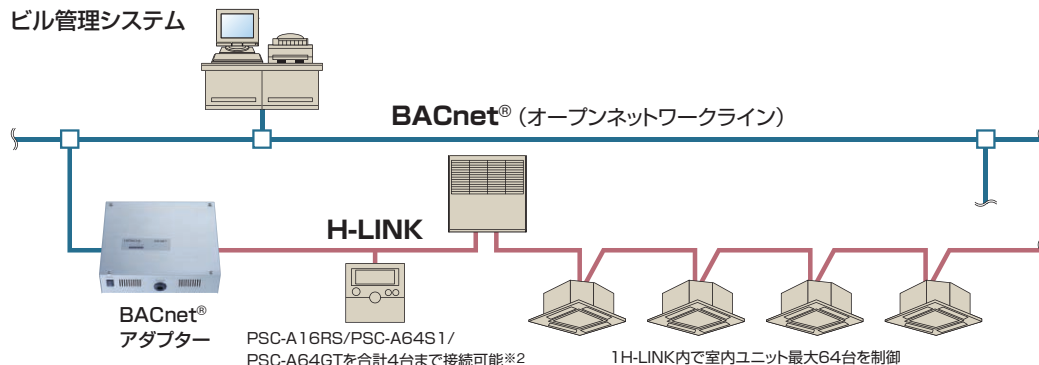

■制御項目一覧

型式		HC-A64BNP		
接続機種	AP型GHP室外ユニット/AP型EHP室外ユニット/AP型室内ユニット	上位制御項目	1.発停指令 2.運転モード設定	3.温度設定 4.風量設定 5.リモコン操作許可/禁止 6.フィルターサインリセット
接続台数	室内ユニット 64台※1	上位監視項目	1.発停状態通知 2.警報信号通知 3.運転モード状態通知 4.温度設定通知	5.風量設定通知 6.室内吸込温度通知 7.アラームコード通知 8.通信異常通知 9.リモコン操作許可/禁止 10.フィルターサイン
対応規格	[IEIE-P-0003-2000:アデンタム a][IEIE/G-0006-2006]または [ANSI/ASHRAE 規格 135-2004 BACnet]			

※1.最大接続冷媒系統数は64冷媒系統で、冷媒系統の設定範囲および室内ユニットのアドレス設定範囲は0~63です。
 ※2.併用時は、リモコン操作許可/禁止機能は使用できません。なお、他のシステム制御製品との併用はできません。

LONWORKS®

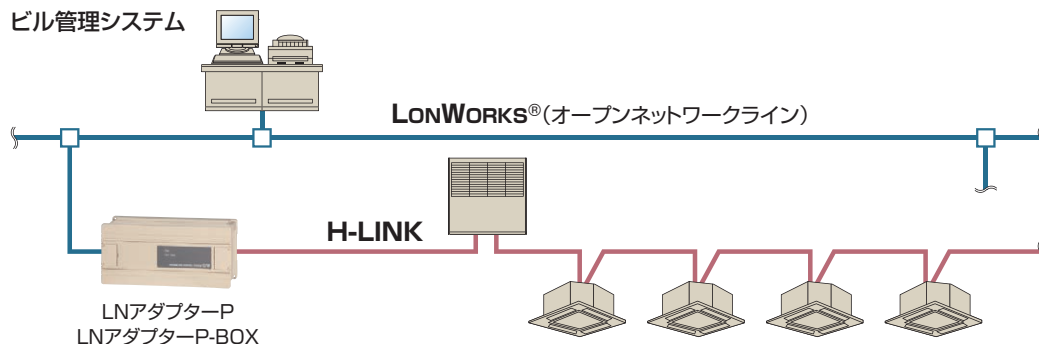

■制御項目一覧

型式	HARC70-P1	HARC-BX	HARC-BX (A)	HARC-BX (B)
最大接続台数	8リモコングループ※1	64台※1	64台※1	32台※1
制御項目	発停指令 運転モード設定 温度設定	発停指令 運転モード設定 温度設定 一斉発停指令	発停指令 運転モード設定 温度設定 風量設定 リモコン操作許可/禁止 一斉発停指令	発停指令 運転モード設定 温度設定 風量設定 ルーバー設定 リモコン操作許可/禁止 一斉発停指令
監視項目	発停状態&故障通知 運転モード状態通知 温度設定通知 個別サーモ状態通知	発停状態&故障通知 運転モード状態通知 温度設定通知 サーモ状態通知	発停状態&故障通知 運転モード状態通知 室内吸込温度通知	発停状態&故障通知 運転モード状態通知 温度設定通知 アラームコード通知 風量設定通知 ルーバー設定通知 室内吸込温度通知 室内吹出温度通知 外気温度通知

※1.最大接続冷媒系統数は8冷媒系統で、冷媒系統の設定範囲および室内ユニットのアドレス設定範囲は0~15です。

BMアダプター

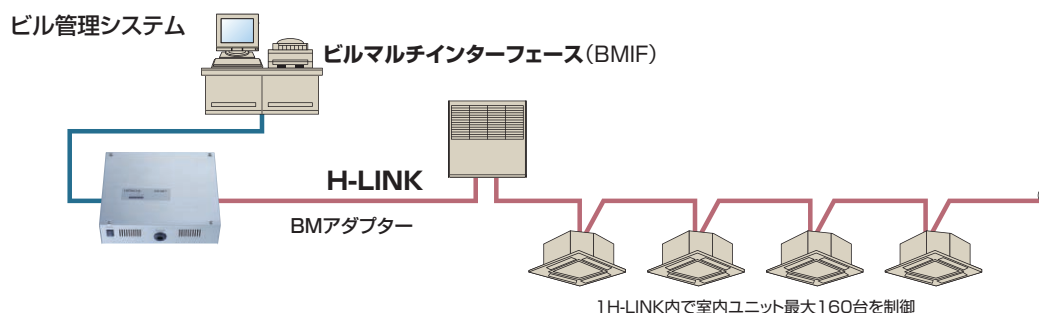

H-LINKアダプター



PSC-5HA
40,000円

- HA対応ルームエアコンなどをCS-NETから制御する場合に使用します。室内ユニットとは、1:1で接続します。H-LINK上には最大16台まで接続可能です。
- 他社製の空調機器も接続できます。
(ただし、HA端子または接点入力端子を持つ機器に限ります)
- 運転/停止状態およびアラーム/通常状態の接点入力と運転パルス出力、停止パルス出力または、運転/停止レベル出力と、冷暖切替レベル出力の接点出力で空調以外の設備も接続できます。
- CS-NETからは、運転/停止および、運転/停止状態の監視ができます。

※H-LINKアダプターにより制御している機器は料金計算できません。

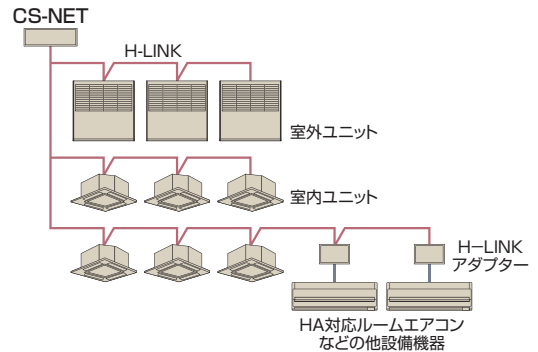

RACアダプター



PSC-6RAD
12,000円

- ルームエアコン※をCS-NETから制御する場合に使用します。ルームエアコンとは、1:1で接続します。H-LINK上には最大128台まで接続可能です。
- CS-NETからは、運転/停止の他、設定温度、運転モード、風量の制御および監視ができます。ルームエアコンのみの構成でもOKです。
- CS-NETから、故障監視および、故障コードの表示ができます。

※接続可能ルームエアコン:日立製X、SX、SV、VJ、AJ/AJLシリーズ、1方向天井カセットタイプ、2方向天井カセットタイプ

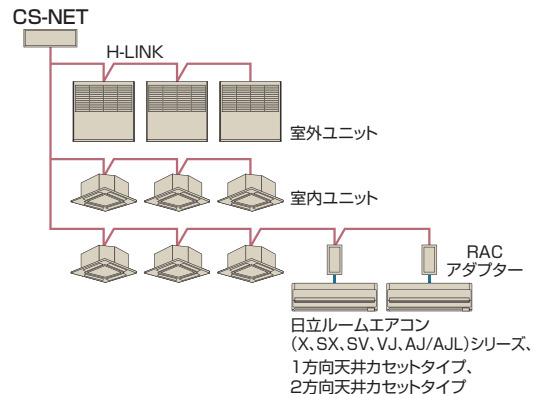

遠方制御アダプター



PSC-5RA
15,000円

- 室内ユニット〜ビル中央監視盤間に接続し、リレー接点にて、ビル中央監視盤から制御できます。

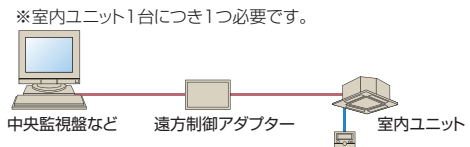

※室内ユニット1台につき1つ必要です。

空調機連動アダプター(全熱交換器用)



PLA-A1KS
(単相100V)
PLA-A2KS
(単相200V)
43,000円

- 全熱交換器(単独運転型)+空調機連動アダプターの組み合わせでパッケージエアコンとの連動運転ができます。
- H-LINK IIシステムの対応可能
パッケージエアコンの伝送線接続で定評の「H-LINK II」接続が可能になり、セントラルステーション(CS-NET)との接続も容易です。

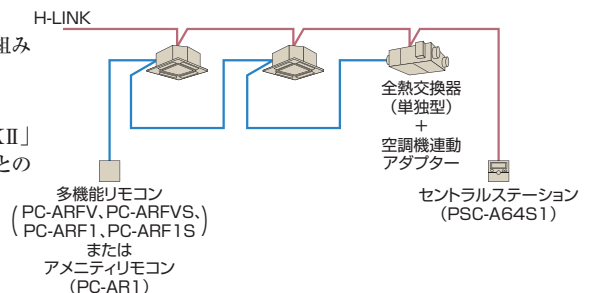

H-LINK中継器



PSC-5HR
40,000円

H-LINK総配線長1,000m以上の場合の中継器です。また、H-LINK上の機器の責任分担を明確化するため、この中継器を介して接続することができます。なお終端抵抗の設定は、中継器の前後に必要となります。

掲載商品の価格は事業者様向けの積算見積価格であり、一般消費者様向けの販売価格ではありません。

なお、積算見積価格には、消費税、配送費、試運転調整費、配管セット・工事費、使用済み商品の引き取り費などは含まれておりません。

■電子制御部品オプション一覧

部品名		製品型式、価格	注 記	
HA対応	エアコンアダプター	HA-S100TSA 5,000円	HA制御機器から空調運転指令	
補助機器	2P延長コード	リモコン用 PRC-2K~15K 1,100円~3,800円	リモコン用延長ケーブル(2芯、ツイストペアケーブル、2,3,5,8,10,15mを準備)	
	3P延長コード(長さ10mの場合)	リモコン用 PRC-10E 2,900円	リモコン用延長ケーブル(3芯)	
	3Pコネクタ	遠方発停用(5本セット)	PCC-1A 2,200円	遠方信号取り出し、発停用コネクタ付きケーブル
		集中制御用(16本セット)	PCC-2 3,500円	伝送用コネクタ付きケーブル
	電源分岐ハーネス	PCC-2PB 5,000円	てんかせ4方向昇降グリルと自然蒸発式加湿器併用時	
		PCC-2PBD 5,000円	てんかせ2方向昇降グリルと自然蒸発式加湿器併用時	
	リモートセンサー(注1)	THM-R2A 3,500円	室温感知用センサー(コード長さ8m)	
冷暖切換スイッチ	CHSW1 10,000円	冷房、暖房の運転条件を固定したい場合に利用(FS、FST、FMに適用)		
リモコン	音声ガイド付き多機能リモコン	PC-ARFV 22,000円	フルドット液晶+サポート機能の高性能リモコン(音声ガイドあり)	
	多機能リモコン	PC-ARFVS 22,000円	フルドット液晶+サポート機能の高性能リモコン(音声ガイドあり)、適温適所EZのリモコン項目別操作禁止対応	
		PC-ARF1 18,000円	フルドット液晶+サポート機能の高性能リモコン(音声ガイドなし)	
	アメリティリモコン	PC-ARF1S 18,000円	フルドット液晶+サポート機能の高性能リモコン(音声ガイドなし)、適温適所EZのリモコン項目別操作禁止対応	
		PC-AR1 14,000円	作動状態を表示する大型液晶画面(2線式)	
	ワイヤレスリモコン単方向(注4)	PC-LH3A 11,000円	手元からワンタッチ操作、配線工事が不要	
		PC-LH3B 11,000円	手元からワンタッチ操作、配線工事が不要(てんかせ4方向、てんつり(36~160型)用)	
	ハーフサイズリモコン	PC-ARH 11,000円	温度設定をメイン機能とする簡単操作リモコン	
	昇降専用ワイヤレスリモコン(注5)	PC-LG2 2,000円	昇降グリル操作専用(てんかせ4方向、てんかせ2方向)	
	受光部キット(てんかせ4方向用)	PC-ALH3 12,000円	てんかせ4方向用	
	受光部キット(てんかせ2方向用)	PC-ALHD 12,000円	てんかせ2方向用	
	受光部キット(てんかせ1方向用)	PC-ALHS 12,000円	てんかせ1方向用	
	受光部キット(てんつり用)	PC-ALHP1 12,000円	てんつり(36~160型)用	
	受光部キット(汎用)	PC-ALHZ 12,000円	てんつり(224、280型)・ビルトイン・てんうめ・ゆかおき・かべかけ・厨房用・外気処理エアコン	
	昇降専用受光部キット(てんかせ4方向用)(注6)	PC-ALUH 10,000円	てんかせ4方向用	
	昇降専用受光部キット(てんつり用)(注6)	PC-ALUHP 10,000円	てんつり用(36~160型)	
	集中制御(CS-NET)(注2)	セントラルステーション	PSC-A64S1 100,000円	遠方または手元の両方から個別および一斉運転(64リモコングループ対応)
		PSC-5S 70,000円	遠方または手元の両方から個別および一斉運転(16リモコングループ対応)	
セントラルステーション適温適所EZ		PSC-A64GT1 278,000円	カラー液晶+タッチパネル操作の空調機集中コントローラー	
セントラルステーション適温適所DX		アダプター	PSC-A128WX1(受注対応) 400,000円	H-LINKとパソコンを接続するインターフェース
		管理ソフト	PSC-AS2048WXB1(受注対応) 230,000円	パソコン用空調機集中管理システム用ソフト
		エネルギー管理ソフト	PSC-AS2048WXE(受注対応) 180,000円	パソコン用エネルギー管理システム用ソフト
		料金按分ソフト	PSC-AS2048WXC1(受注対応) 550,000円	パソコン用空調料金按分システム用ソフト
セントラルステーションWeb		運動制御ソフト	PSC-AS2048WXX(受注対応) 150,000円	パソコン用運動制御システム用ソフト
			PSC-A128WEB2 280,000円	Web対応型空調機集中コントローラー
			PSC-A128WEBC1(受注対応) 700,000円	Web対応型空調機集中コントローラー(空調料金按分対応型)
		PSC-AS128WC1(受注対応) 500,000円	セントラルステーションWeb(PSC-A128WEBC1)用空調料金按分ソフト(128グループ)	
		PSC-AS384WC(受注対応) 900,000円	セントラルステーションWeb(PSC-A128WEBC1)用空調料金按分ソフト(384グループ)	
コントロールタイマー		PSC-A80T 35,000円	曜日に合わせて、多彩なプログラム運転が可能	
ワンタッチコントローラー		PSC-A16RS1 77,000円	最大16台(または16リモコングループ)の室内ユニットを運転/停止	
遠方制御アダプター		PSC-4RA 15,000円	ビル管理システムよりリレー接点制御(大型ゆかおき)	
RACアダプター		PSC-5RA 15,000円	ビル管理システムよりリレー接点制御	
		PSC-6RAD 12,000円	日立製ルームエアコン(X、SX、SV、VJ、AJ/AJLシリーズ、天井カセットタイプ[一方向、二方向])接続用	
H-LINKアダプター	PSC-5HA 40,000円	HA対応ルームエアコン制御用		
H-LINK中継器	PSC-5HR 40,000円	H-LINK配線総長1,000m以上時の中継用		
BMアダプター	アダプター	HC-A128BM(受注対応)	ビルマルチインターフェース接続用	
	空調電力量按分ソフト	HC-AS384WCBM(受注対応)	ビルマルチインターフェース接続用電力量按分ソフト	
LNアダプターP	HARC70-P1(受注対応)	LonWorks® 対応ビル管理システム接続用(SNVT対応)		
LNアダプターP-BOX	HARC-BX(受注対応)			
BACnetアダプター	HC-A64BNP(受注対応)	BACnet® 対応ビル管理システム接続用		
空調機連動アダプター	PLA-A1KS、A2KS 43,000円	全熱交換器+空調機連動用		

(注1)リモートセンサー(THM-R2A)は、かべかけには使用できません。

(注2)「CS-NET」をご採用いただく際には事前の検討が必要ですので当社営業担当窓口までご相談ください。

(注3)「CS-NET」は本体および工事費以外にシステム調整にともなう費用が別途必要となります。

(注4)別途、受光部キットが必要です。

(注5)別途、受光部キットまたは昇降専用受光部キットが必要です。

(注6)「昇降グリル」の台数と同数必要になります。

掲載商品の価格は事業者様向けの積算見積価格であり、一般消費者様向けの販売価格ではありません。

なお、積算見積価格には、消費税、配送費、試運転調整費、配管セット・工事費、使用済み商品の引き取り費などは含まれておりません。

空調機遠隔監視システム

特許取得済

お客様のビルに遠隔監視システム機器を設置し、保守契約を結んでいただくことにより、遠隔監視システムを構築することができます。遠隔監視システムは、空調機の状態を24時間監視し、故障が発生した場合には、保守契約元の弊社サービスエンジニアリングセンターおよび特約店に故障情報を通知します。また各種のサービスをご用意しています。

本システムは、お客様との保守契約が必要なことや、契約内容によりサービスが異なることなどから、ご利用をご検討の際は弊社営業またはサービスエンジニアリングセンターまでご相談ください。

異常発生時の通報

電話連絡、Eメール、携帯Eメール、FAXなどから任意に選択できます。

異常データをすばやくキャッチ

Webでアラームになる前のデータを解析することで、迅速な修理対応をサポートします。

定期的に運転報告書を作成

フィルターなどのメンテナンスの目安になります。

ビル全体の空調をまとめて管理

コントローラー1台当たり室内ユニット最大160台、室外ユニット最大64台を監視・管理できます。

ビル空調運転制御も監視と同時にできます(オプション)

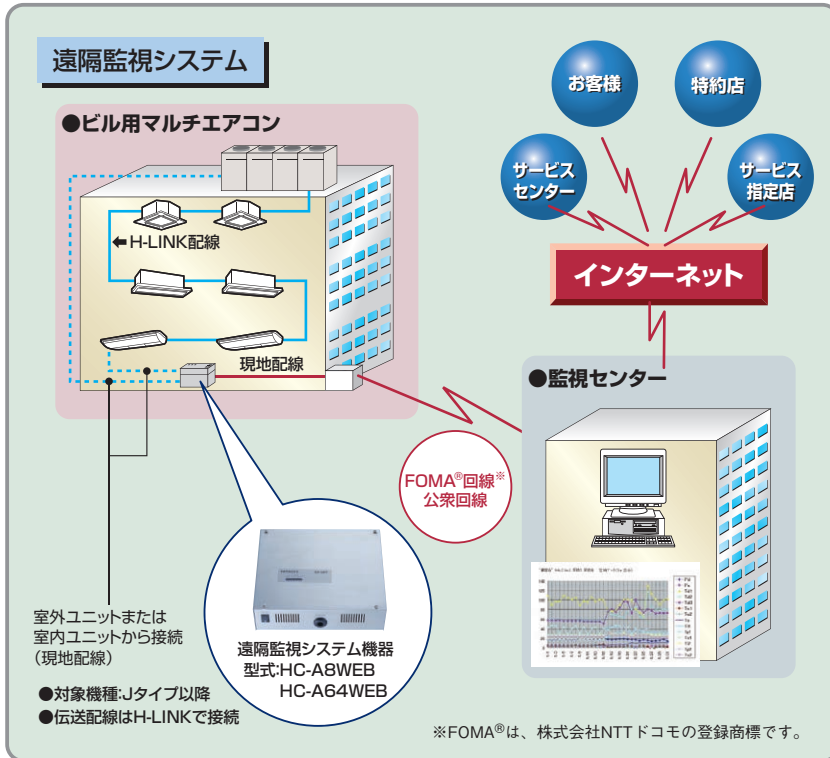

(特許第3387000号、特許第3494158号、特許第3493547号、米国特許第6647317号)

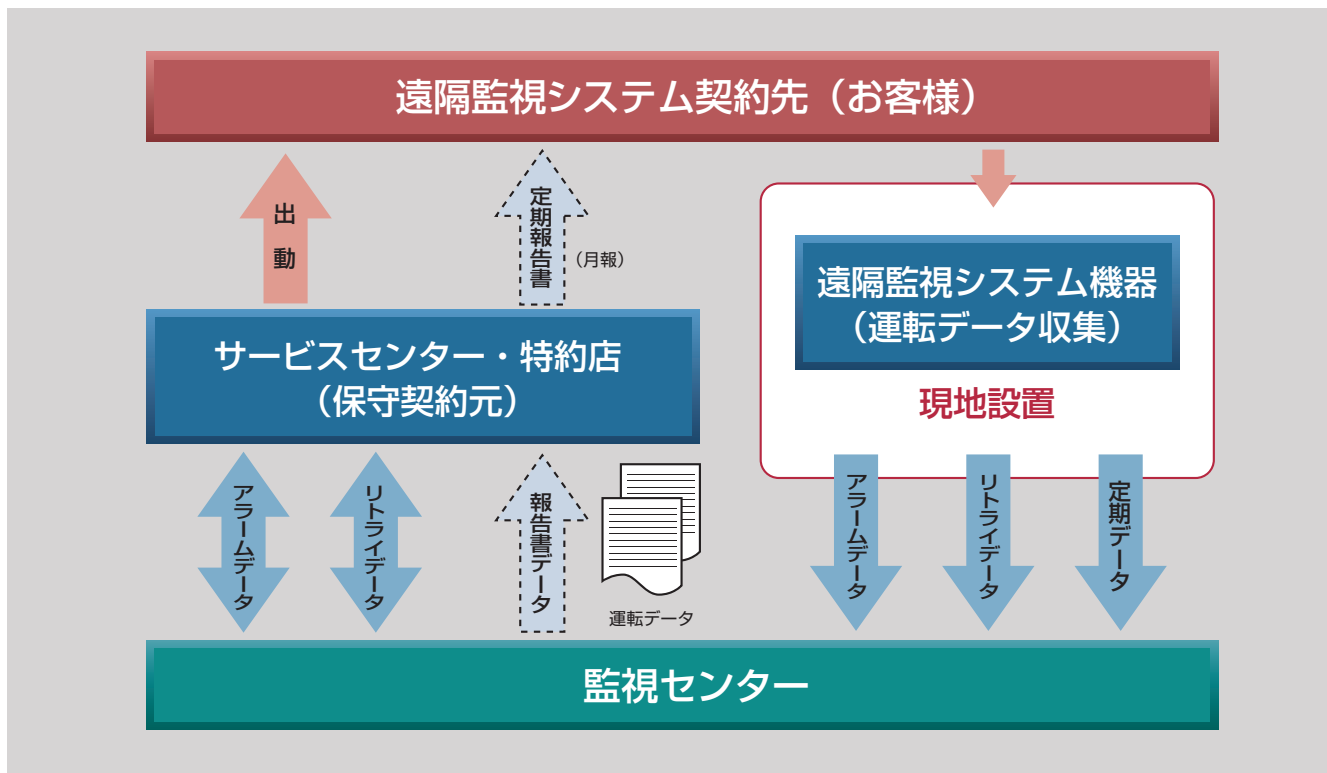

全熱交換器

静止型エレメント(固定式)を採用。
多彩なニーズに合わせた快適な空調空間を提供します。

天井埋め込みダクト型

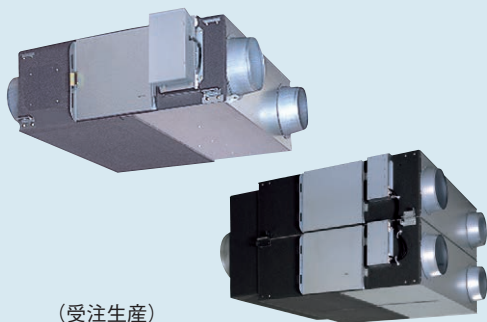

(受注生産)
KPI-AP1502S・AP2002S

天井埋め込みカセット型

(200Vシリーズは受注生産)



空調機連動アダプター



注)PC-ARFV、PC-ARFVS、PC-ARF1、PC-ARF1S、PC-AR1は、空調機連動アダプターとの組み合わせで使用します。

高効率エレメントの採用

全熱交換を行う熱交換エレメントに高透湿素材を使用し、エンタルピ交換効率を向上しました。

室内側分岐ダクト化

KPI-AP1502S、KPI-AP2002S: SA(給気)、RA(還気)ダクトを右図のとおりに変更。(EA(排気)、OA(外気)ダクトは従来通りφ350)室内側は汎用性の高いφ250ダクトで対応する機会が多いため、工事性UP。ただしリニューアル対応としてφ250をφ350に集合するオプション部品“チャンバーボックス”を新規追加しました。

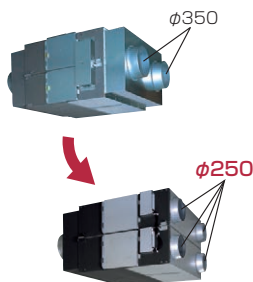

給排気量の設定変更可能

全熱交換器本体の電気箱内のコネクターを差し換えることにより下記の給排気量設定が可能です。

換気モード	コントロールスイッチ (連動アダプター使用時は リモコンスイッチ)	給気風量	排気風量	本体電気箱内設定	
				給気側	排気側
通常運転	強	強(急) ^{※1}	強(急) ^{※1}	強(急) ^{※1}	強(急) ^{※1}
省エネ運転	弱	弱	弱	※2	※2
給気量アップ	強	強(急) ^{※1}	弱	強(急) ^{※1}	弱
排気量アップ	強	弱	強(急) ^{※1}	弱	強(急) ^{※1}

※1 150・250型以外は給気・排気のコネクターを差し換えることで「強」→「急」への設定変更が可能。
※2 本体設定に関係なく給気・排気ともに弱になります。

給気量アップ	室内を揚圧にし、周囲の部屋から汚れた空気や臭いを入れたい。 給湯室など換気扇による排気過多に伴う給気不足を補う。
排気量アップ	喫煙コーナーなどで、タバコ(の煙や臭気)をすばやく排気。 またコーナーを負圧にすることで汚れた空気が周囲へ拡散するのを抑制。

パネル色変更

天井埋め込みカセット型(全熱てんかせ)
分煙化が進み天井の色が白色化傾向にあり、これに合わせ色調変更可能です。

	マンセル記号
変更前	0.7Y 8.59/0.97
変更後	6.4Y 8.9/0.4

仕様を統一

天井埋込ダクト型の1500型と2000型も他機と合わせ単相化しました。

連動運転も可能

空調機連動アダプターと単独型全熱交換器を組み合わせることにより、空調機との連動も可能です。

シリーズ構成

◎: 新規 ○: モデルチェンジ △: モデルチェンジ(受注対応)

風量(m³/h)		150	250	350	500	650	800	1000	1500	2000
単独型	天井埋め込みダクト型(全熱てんうめ)	○	○	○	○	○	○	○	△	△
	天井埋め込みカセット型(全熱てんかせ)	○(200V△)	○(200V△)	○(200V△)	○(200V△)	—	—	—	—	—

電源	100V	200V
空調機連動アダプター	◎	◎

連動運転をさせたい場合は、単独型全熱交換器+空調機連動アダプターの組み合わせにてご使用ください。

掲載商品の価格は事業者様向けの積算見積価格であり、一般消費者様向けの販売価格ではありません。
なお、積算見積価格には、消費税、配送費、試運転調整費、配管セット・工事費、使用済み商品の引き取り費などは含まれておりません。

空調機連動アダプター

単独型+空調機連動アダプターの組み合わせでこれまでの連動型と同じ使い方ができます。

●H-LINKIIシステムの対応可能

パッケージエアコンの伝送線接続で定評の「H-LINKII」接続が可能になり、セントラルステーション(CS-NET)との接続も容易です。

●リモコン(PC-ARFV、PC-ARFVS、PC-ARF1、PC-ARF1S、PC-AR1)の主な機能

- パッケージエアコンとの一括制御・連動による全熱交換器単独運転。
- 風量切り換え((急)/強/弱)((注)急は本体側での設定が必要。)
- 換気モード切り換え(自動/全熱交/普通)^{※1}
- スケジュールタイマー(運転/停止5回)^{※2}
- 2個のリモコンから制御

※1.PC-AR1は機能選択設定により設定が可能です。
 ※2.PC-AR1は入切タイマー(30分ごと最長72時間)。

●適切な換気モードを自動選択

室内と室外の温度条件に対応し、適切な換気モードを自動選択しますので、より省エネ効果が図れます。

●運転開始時急速換気制御(ディップスイッチによる機能選択設定)

休日などで運転を停止していた後に運転を再開する場合、運転開始時30分はリモコンの設定によらず強風(本体で設定していれば急風)で急速換気します。(改正建築基準法推奨)

仕様表

製品型式	PLA-A1KS 43,000円	PLA-A2KS 43,000円
電源	単相100V	単相200V
製品サイズW×D×H(mm)	132×136×252	132×136×252
製品質量(kg)	2.1kg	2.1kg



寸法図

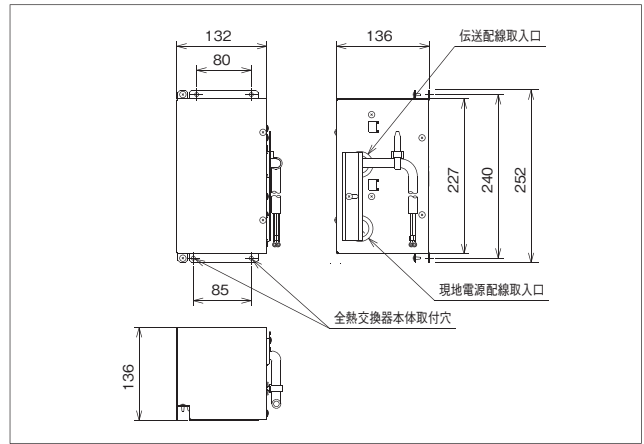

システム例

空調機連動アダプターを使用した組み合わせ例を下表に示します。

システム例		空調機連動システム			2グループの室内ユニットとの接続		他社製空調機との接続		集中制御(※6)(※7)				
システム例		室内ユニット 単独型+空調機連動アダプター リモコン(PC-ARFV、PC-ARFVS、PC-ARF1、PC-ARF1S、PC-AR1)			遠方制御アダプター(無電圧検点信号) 室内ユニット リモコン①(PC-ARFV、PC-ARFVS、PC-ARF1、PC-ARF1S、PC-AR1) リモコン②(PC-ARFV、PC-ARFVS、PC-ARF1、PC-ARF1S、PC-AR1) 単独型+空調機連動アダプター		遠方制御アダプター(無電圧検点信号) 単独型+空調機連動アダプター リモコン①(他社製) リモコン②(PC-ARFV、PC-ARFVS、PC-ARF1、PC-ARF1S、PC-AR1)		H-LINK II 単独型+空調機連動アダプター セントラルステーション リモコン②(PC-ARFV、PC-ARFVS、PC-ARF1、PC-ARF1S、PC-AR1)				
制御ポイント(システム構成により最大接続台数が変わります。)		室内ユニットと全熱交換器を最大16台まで1つのリモコンで制御可能			2グループの室内ユニットのいずれかが運転すれば全熱交換器も運転 3グループ以上もアダプタ複数使用により可能		空調機と一括運転可能		セントラルステーションで最大64冷媒系系統運転可能				
システム部品		空調機リモコン(PC-ARFV、PC-ARFVS、PC-ARF1、PC-ARF1S、PC-AR1)			空調機リモコン①②(PC-ARFV、PC-ARFVS、PC-ARF1、PC-ARF1S、PC-AR1) 遠方制御アダプター(PSC-5RA)		空調機リモコン②(PC-ARFV、PC-ARFVS、PC-ARF1、PC-ARF1S、PC-AR1) 遠方制御アダプター(PSC-5RA)		セントラルステーション 空調機リモコン②(PC-ARFV、PC-ARFVS、PC-ARF1、PC-ARF1S、PC-AR1)				
リモコン		空調機リモコン			空調機リモコン①	空調機リモコン②	リモコン他社	空調機リモコン②	セントラルステーション		空調機リモコン②		
リモコンの換気切替の設定		空調+換気	空調	換気	空調	換気	換気	換気	空調+換気	空調	空調+換気	空調	
機能	運転停止	空調機	●	×	●	—	●	—	●	●	●	●	
		全熱交換器	●	×	●	●	●	●	●	×	●	×	
	風量切替	空調機	●	●	×	●	—	●	—	●	●	●	●
		全熱交換器	(※1)	×	●(※1)	×	●(※1)	×	●(※1)	(※1)	×	●(※1)	×
	換気モード	自動	●	×	●	×	●	×	●	●	×	●	×
		全熱交	(※2)	×	●(※2)	×	●(※2)	×	●(※2)	●(※3)	×	●(※2)	×
		普通	●	×	●	×	●	×	●	●	×	●	×
	予冷予熱	●(※2)	×	●(※2)	×	●(※2)	×	●(※2)	●(※3)	×	●(※2)	×	
	給気風量アップ	●(※4)	×	●(※4)	×	●(※4)	×	●(※4)	●(※4)	×	●(※4)	×	
	排気風量アップ	●(※4)	×	●(※4)	×	●(※4)	×	●(※4)	●(※4)	×	●(※4)	×	
フィルターサイン	●	●	●	●	●	×	●	●	●	●	●	●	
運転開始時急速換気運転	●(※5)	×	●(※5)	×	●(※5)	×	●(※5)	●(※5)	×	●(※5)	×		

(※1)全熱交換器は2タップのみとなります。
 (※2)リモコンでの機能選択設定により設定可能です。
 (※3)セントラルステーションでの設定は不可ですがリモコンの機能選択設定により設定は可能です。
 (※4)リモコンやセントラルステーションからの設定は不可ですが全熱交換器本体のコネクタ切替により設定が可能です。
 (※5)空調機連動アダプター内のディップスイッチによる機能選択設定により設定可能です。
 (※6)集中制御で1個のPC-ARFV、PC-ARFVS、PC-ARF1、PC-ARF1Sまたは、PC-AR1を用い、空調機と空調機連動アダプター+全熱交換器を連動させるシステムで使用する場合、換気みの選択はしないでください。
 (※7)集中制御でリモコンレス運転はできません。

掲載商品の価格は事業者様向けの積算見積価格であり、一般消費者様向けの販売価格ではありません。

なお、積算見積価格には、消費税、配送費、試運転調整費、配管セット・工事費、使用済み商品の引き取り費などは含まれておりません。

仕様表

製品型式		KPI-AP151S								KPI-AP251S								
電源		単相100V																
周波数		50Hz				60Hz				50Hz				60Hz				
換気方式		全熱交換気		普通換気		全熱交換気		普通換気		全熱交換気		普通換気		全熱交換気		普通換気		
風量設定		強	弱	強	弱	強	弱	強	弱	強	弱	強	弱	強	弱	強	弱	
電流(A)		0.91	0.49	0.92	0.50	1.06	0.51	1.07	0.52	1.15	0.65	1.16	0.64	1.34	0.67	1.36	0.66	
消費電力(W)		91	48	92	49	106	50	107	51	114	64	115	63	133	66	135	65	
風量(m ³ /h)		150	100	150	100	150	90	150	90	250	160	250	160	250	140	250	140	
機外静圧(Pa)		95	40	95	40	140	50	140	50	90	35	90	35	125	40	125	40	
温度交換効率(%)		77	82	—	—	77	83	—	—	78	84	—	—	78	85	—	—	
エンタルピ交換効率(%)		暖房時	70	75	—	—	70	76	—	—	70	77.5	—	—	70	79	—	—
		冷房時	64.5	71	—	—	64.5	72	—	—	65	71.5	—	—	65	73	—	—
運転音(dB)		本体真下1.5m	26	20	26.5	20	27	20	27.5	20	28	21	28.5	21	28	21	28.5	21
		本体吹出口	33	25	33.5	25	34	25	34.5	25	35	26	35.5	26	35	26	35.5	26
起動電流(A)		1.4/1.4以下								2.0/1.9以下								
熱交換方式		空気対空気透過式全熱(顕熱+潜熱)交換方式																
熱交換エレメント材質		仕切板・間隔板—特殊加工紙																
本体外装		熔融亜鉛メッキ銅板																
断熱材		自己消火性ウレタンフォーム																
電動機		全閉形コンデンサ永久分相誘導電動機4極2基																
送風機		φ180シロココファン(両吸込)																
フィルター材質		不織布フィルター(質量法82%)																
本体設置空気条件		-10℃~+40℃(※1) 相対湿度80%以下																
給気および排気空気条件		(給気は一般外気条件)ただし、一般の居室空調温湿度差条件。																
機能		全熱交換気・普通換気切換 強・弱切換																
質量		17kg								21kg								

KPI-AP152S, KPI-AP252S (200V仕様)については、上記のうち次の特性が異なります。

製品型式		KPI-AP152S								KPI-AP252S							
電源		単相200V															
周波数		50Hz				60Hz				50Hz				60Hz			
電流(A)		0.49	0.25	0.50	0.24	0.59	0.27	0.60	0.25	0.63	0.25	0.64	0.26	0.75	0.26	0.76	0.27
消費電力(W)		98	50	99	47	116	53	117	50	125	50	127	51	149	51	151	53
起動電流(A)		0.8/0.8以下								1.0/1.0以下							

特性曲線図

KPI-AP151(2)S

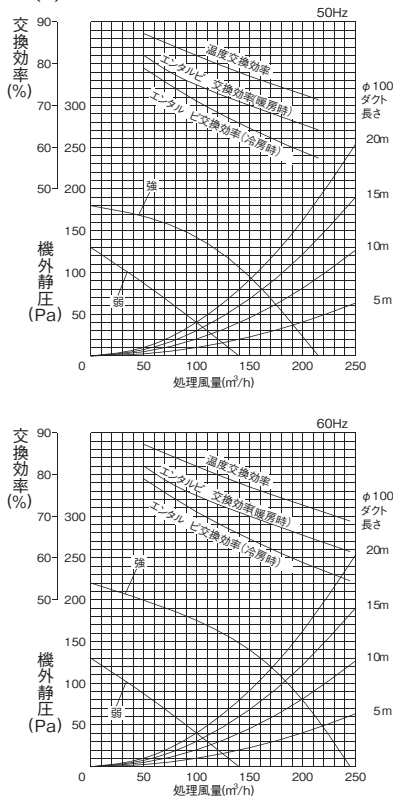

KPI-AP251(2)S

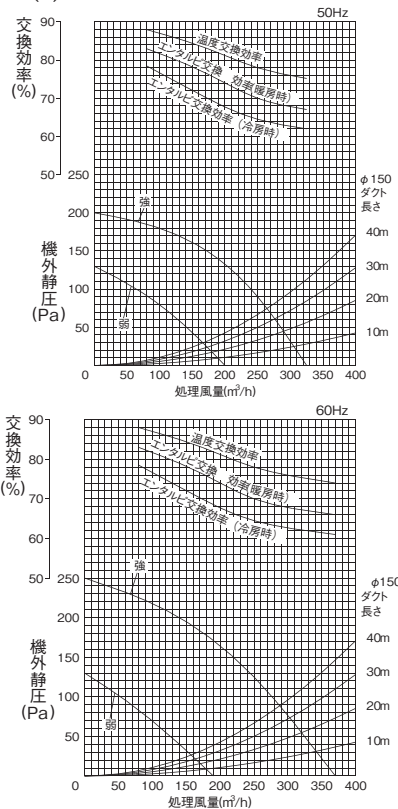

※ 注意事項

- 寒冷地運転回路(PKU-50KSJ2)を使用した場合、給気空気条件-15℃~+40℃、相対湿度80%以下までご使用になれます。ただし本体表面の結露防止が必要です。
- 電流、消費電力、効率は上記風量時の値です。

- 本体吹出口騒音は斜め45°、1.5m前方の値となります。
- コントロールスイッチによる風量切換は、強弱の2段階です。

仕様表

製品型式		KPI-AP351S												KPI-AP501S														
電源		単相100V																										
周波数		50Hz						60Hz						50Hz						60Hz								
換気方式		全熱交換気			普通換気			全熱交換気			普通換気			全熱交換気			普通換気			全熱交換気			普通換気					
風量設定		(急)	強	弱	(急)	強	弱	(急)	強	弱	(急)	強	弱	(急)	強	弱	(急)	強	弱	(急)	強	弱	(急)	強	弱	(急)	強	弱
電流(A)		1.64	1.42	0.87	1.65	1.46	0.91	2.10	1.66	0.88	2.14	1.69	0.91	1.89	1.80	1.13	1.91	1.82	1.13	2.44	2.09	1.13	2.47	2.12	1.14	2.47	2.12	1.14
消費電力(W)		161	140	85	163	144	89	210	164	86	214	167	89	189	180	109	191	182	112	244	209	111	247	212	114	247	212	114
風量(m³/h)		350	350	230	350	350	230	350	350	210	350	350	210	500	500	350	500	500	350	500	500	300	500	500	300	500	500	300
機外静圧(Pa)		150	60	25	150	60	25	190	50	20	190	50	20	150	60	30	150	60	30	200	60	20	200	60	20	200	60	20
温度交換効率(%)		79	79	84	-	-	-	79	79	85	-	-	-	77	77	82	-	-	-	77	77	83.5	-	-	-	-	-	-
エンタルピ交換効率(%)	暖房時	70	70	77	-	-	-	70	70	78	-	-	-	67.5	67.5	73.5	-	-	-	67.5	67.5	75.5	-	-	-	-	-	-
	冷房時	68	68	74.5	-	-	-	68	68	76	-	-	-	64.5	64.5	71.5	-	-	-	64.5	64.5	73.5	-	-	-	-	-	-
運転音(dB)	本体真下1.5m	31	28	21	32	29	21	32	27	21	33	28	21	33	29.5	24	34	30.5	24.5	33	28.5	23	34.5	30	23	34.5	30	23
	本体吹出口	39	35	27	40	36	27	40	34	27	41	35	27	41	37.5	30	42	38.5	30.5	41	36.5	29	42.5	38	29	42.5	38	29
起動電流(A)		4.1/3.9以下												4.3/4.1以下														
熱交換方式		空気対空気透過式全熱(顕熱+潜熱)交換方式																										
熱交換エレメント材質		仕切板・間隔板-特殊加工紙																										
本体外装		溶融亜鉛メッキ鋼板																										
断熱材		自己消火性ウレタンフォーム																										
電動機		全閉形コンデンサ永久分相誘導電動機4極2基																										
送風機		φ220シロココファン(両吸込)																										
フィルター材質		不織布フィルター(質量法82%)																										
本体設置空気条件		-10℃~+40℃(※1) 相対湿度80%以下																										
給気および排気空気条件		(給気は一般外気条件)ただし、一般の居室空調温湿度差条件。																										
機能		全熱交換気・普通換気切換 強(急)・弱切換																										
質量		30kg												33kg														

KPI-AP352S, KPI-AP502S(200V仕様)については、上記のうち次の特性が異なります。

製品型式		KPI-AP352S												KPI-AP502S											
電源		単相200V																							
周波数		50Hz						60Hz						50Hz						60Hz					
電流(A)		0.83	0.78	0.50	0.83	0.78	0.50	1.05	0.92	0.49	1.08	0.92	0.49	0.99	0.96	0.60	1.00	0.97	0.61	1.26	1.15	0.61	1.28	1.17	0.63
消費電力(W)		161	152	93	163	154	95	210	179	92	215	182	95	197	190	120	200	193	122	252	230	122	255	234	125
起動電流(A)		2.1/2.0以下												2.2/2.1以下											

特性曲線図

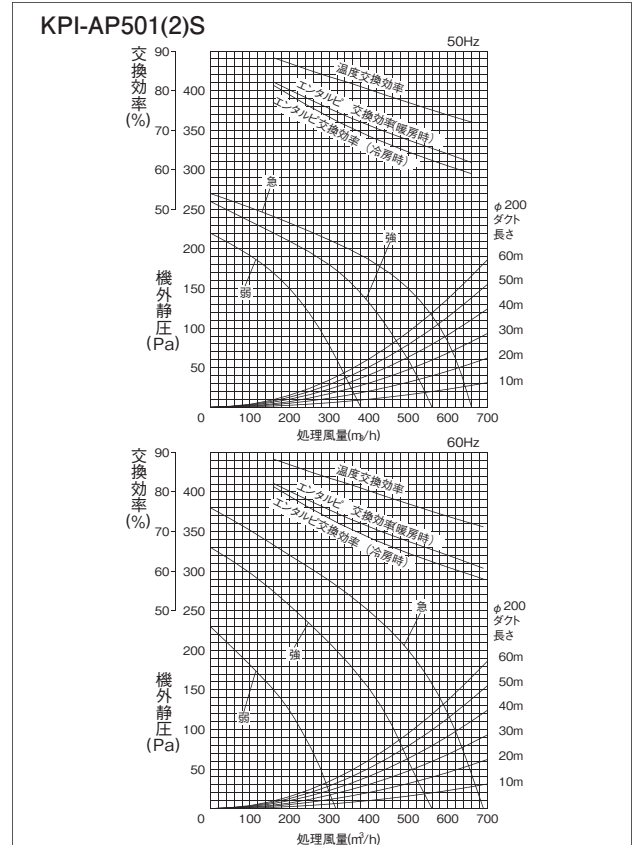
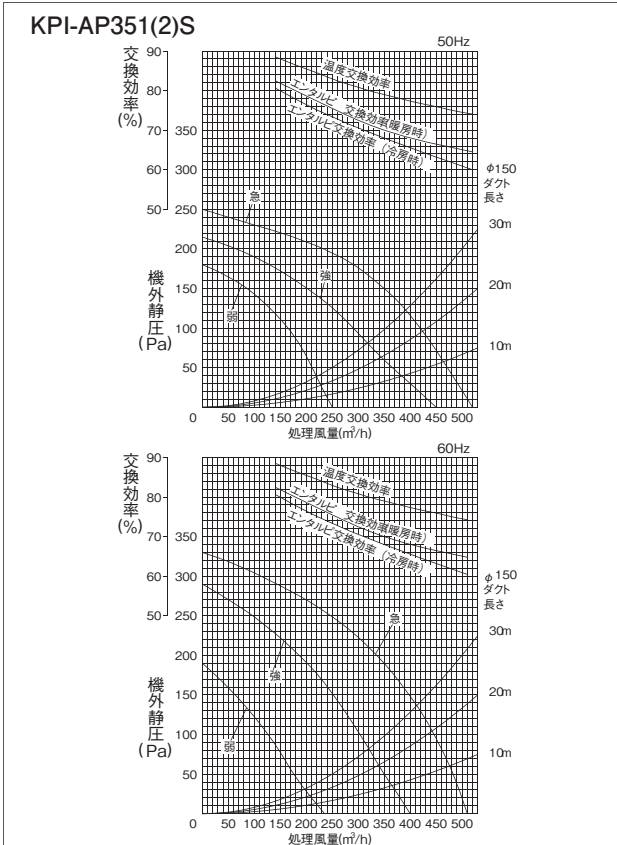

※ 注意事項

- 寒冷地運転回路(PKU-50KSJ2)を使用した場合、給気空気条件-15℃~+40℃、相対湿度80%以下までご使用になれます。ただし本体表面の結露防止が必要です。
- 電流、消費電力、効率は上記風量時の値です。

- 本体吹出口騒音は斜め45°、1.5m前方の値となります。
- コントロールスイッチによる風量切換は、強弱の2段階です。急風への切換は、本体電気品箱のコネクター差換で行ってください。

仕様表

製品型式		KPI-AP651S												KPI-AP801S														
電源		単相100V																										
周波数		50Hz						60Hz						50Hz						60Hz								
換気方式		全熱交換気			普通換気			全熱交換気			普通換気			全熱交換気			普通換気			全熱交換気			普通換気					
風量設定		(急)	強	弱	(急)	強	弱	(急)	強	弱	(急)	強	弱	(急)	強	弱	(急)	強	弱	(急)	強	弱	(急)	強	弱	(急)	強	弱
電流(A)		3.60	3.30	2.60	3.70	3.30	2.70	4.50	4.00	2.80	4.50	4.00	2.80	3.70	3.50	3.20	3.80	3.60	3.30	4.60	4.20	3.50	4.70	4.20	3.50	3.70	3.50	3.20
消費電力(W)		350	315	240	350	320	245	445	380	255	450	385	260	365	350	315	375	360	320	460	420	350	465	420	350	365	350	315
風量(m³/h)		650	650	500	650	650	500	650	650	440	650	650	440	800	800	670	800	800	670	800	800	660	800	800	660	800	800	660
機外静圧(Pa)		110	50	30	110	50	30	185	70	35	185	70	35	140	100	70	140	100	70	230	120	80	230	120	80	140	100	70
温度交換効率(%)		76	76	79	—	—	—	76	76	80	—	—	—	78	78	80.5	—	—	—	78	78	81	—	—	—	78	78	81
エンタルピー交換効率(%)		暖房時		68	68	71.5	—	—	—	68	68	73.5	—	—	—	71	71	73.5	—	—	—	71	71	74	—	—	—	
		冷房時		64.5	64.5	69	—	—	—	64.5	64.5	71	—	—	—	67	67	70.5	—	—	—	67	67	71	—	—	—	
運転音(dB)		本体真下1.5m		34.5	32.5	27	35.5	33.5	27.5	35.5	32.5	27	36.5	33.5	27.5	34	32	30	35	33	30.5	35	31	29	36	32	29.5	
		本体吹出口		42.5	40.5	35	43.5	41.5	35.5	43.5	40.5	35	44.5	41.5	35.5	45	43	40	46	44	40.5	46	42	39	47	43	39.5	
起動電流(A)		8.6/8.1以下												8.4/7.6以下														
熱交換方式		空気対空気透過式全熱(顕熱+潜熱)交換方式																										
熱交換エレメント材質		仕切板・間隔板-特殊加工紙																										
本体外装		溶融亜鉛メッキ鋼板																										
断熱材		自己消火性ウレタンフォーム																										
電動機		全閉形コンデンサ永久分相誘導電動機4極2基																										
送風機		φ245シロココファン(両吸込)																										
フィルター材質		不織布フィルター(質量法82%)																										
本体設置空気条件		-10℃~+40℃(※1) 相対湿度80%以下																										
給気および排気空気条件		(給気は一般外気条件)ただし、一般の居室空調温湿度差条件。																										
機能		全熱交換気・普通換気切替 強(急)・弱切替																										
質量		46kg												61kg														

KPI-AP652S, KPI-AP802S(200V仕様)については、上記のうち次の特性が異なります。

製品型式		KPI-AP652S												KPI-AP802S											
電源		単相200V																							
周波数		50Hz						60Hz						50Hz						60Hz					
電流(A)		1.70	1.60	1.10	1.70	1.60	1.10	2.10	1.90	1.20	2.10	1.90	1.20	1.90	1.80	1.50	2.00	1.90	1.60	2.40	2.20	1.70	2.40	2.20	1.70
消費電力(W)		335	310	215	335	315	220	415	365	225	420	370	225	380	355	300	385	360	305	475	420	320	480	420	320
起動電流(A)		3.9/3.6以下												4.4/3.9以下											

特性曲線図

KPI-AP651(2)S

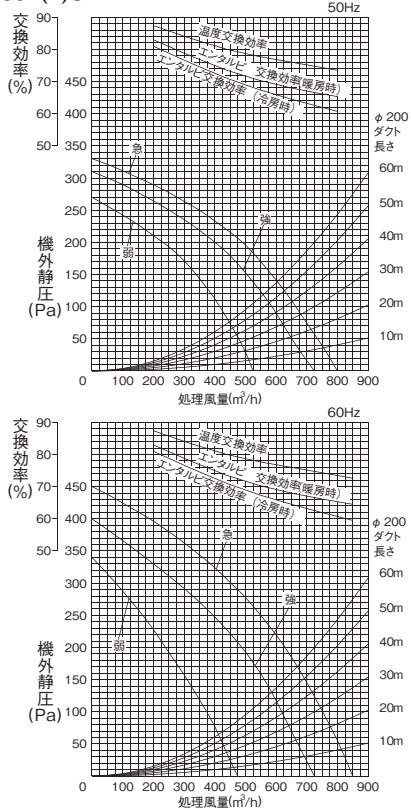

KPI-AP801(2)S

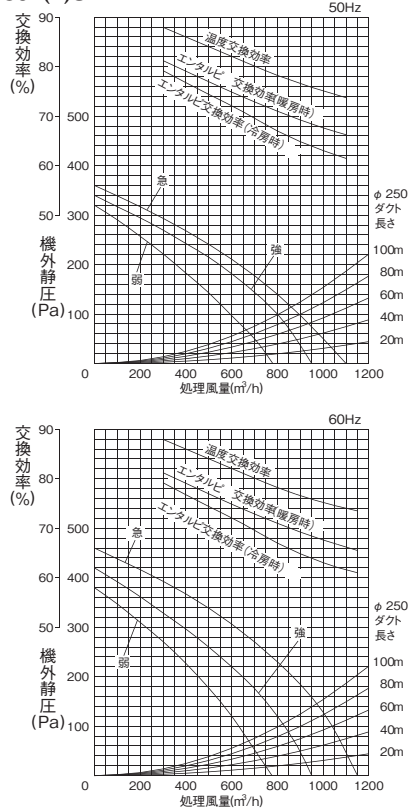

※ 注意事項

- 寒冷地運転回路(PKU-50KSJ2)を使用した場合、給気空気条件-15℃~+40℃、相対湿度80%以下までご使用になれます。ただし本体表面の結露防止が必要です。
- 電流、消費電力、効率は上記風量時の値です。
- 本体吹出口騒音は斜め45°、1.5m前方の値となります。静かな場所でご使用の場合は、吹き出し口を分岐したり、サイレンサーを追加するなど処理をおこなってください。(部材は現地にて準備ください)
- コントロールスイッチによる風量切替は、強弱の2段階です。急風への切替は、本体電気品箱のコネクタ-差換で行ってください。
- 60Hzでは、機外静圧29Pa以上でご使用ください。*KPI-AP802S

仕様表

製品型式		KPI-AP1001S										KPI-AP1502S										KPI-AP2002S																	
電源		単相100V										単相200V																											
周波数		50Hz					60Hz					50Hz					60Hz					50Hz					60Hz												
換気方式		全熱交換気		普通換気			全熱交換気		普通換気			全熱交換気		普通換気			全熱交換気		普通換気			全熱交換気		普通換気			全熱交換気		普通換気										
風量設定		(急)	強	弱	(急)	強	弱	(急)	強	弱	(急)	強	弱	(急)	強	弱	(急)	強	弱	(急)	強	弱	(急)	強	弱	(急)	強	弱	(急)	強	弱	(急)	強	弱	(急)	強	弱		
電流(A)		4.70	4.50	4.00	4.60	4.40	3.90	6.30	5.60	4.00	6.20	5.70	4.00	3.80	3.60	3.10	3.60	3.40	3.00	4.90	4.40	3.60	4.70	4.30	3.50	4.50	4.20	3.70	4.40	4.10	3.60	5.80	5.30	3.60	5.70	5.20	3.50		
消費電力(W)		460	440	390	450	430	380	625	555	385	615	565	385	735	705	605	720	670	590	955	855	695	930	840	680	890	820	720	870	810	700	1140	1050	710	1120	1020	690		
風量(m³/h)		1000	1000	870	1000	1000	870	1000	1000	720	1000	1000	720	1500	1500	1250	1500	1500	1250	1500	1500	1230	1500	1500	1230	2000	2000	1650	2000	2000	1650	2000	2000	1440	2000	2000	1440		
機外静圧(Pa)		160	100	80	160	100	80	200	110	60	200	110	60	140	100	70	140	100	70	230	120	80	230	120	80	150	90	65	150	90	65	190	100	60	190	100	60		
温度交換効率(%)		79	79	81	-	-	-	79	79	83	-	-	-	79	79	81.5	-	-	-	79	79	81.5	-	-	-	79	79	81.5	-	-	-	79	79	83	-	-	-		
エンタルピー交換効率(%)		暖房時		71	71	74	-	-	-	71	71	77	-	-	-	72	72	74.5	-	-	-	72	72	74.5	-	-	-	71	71	75	-	-	-	71	71	77	-	-	-
		冷房時		67	67	69.5	-	-	-	67	67	73.5	-	-	-	68	68	72	-	-	-	68	68	72	-	-	-	67	67	71	-	-	-	67	67	73.5	-	-	-
運転音(dB)		本体真下1.5m		36	33	31	38	35	33	36	33	30	38	35	32	38	36	34	39	37	34	39	35	33	40	36	33	39	37	35	40	38	36	39	37	34	40	38	35
		本体吹出口		47	44	41	49	46	43	47	44	40	49	46	42	46	44	41	47	45	41.5	47	43	40	48	44	40.5	47	45	41	49	46	43	47	45	40	49	46	42
起動電流(A)		10.2/9.3以下										8.7/7.7以下										10.5/10.5以下																	
熱交換方式		空気対空気透過式全熱(顕熱+潜熱)交換方式																																					
熱交換工元素材		仕切板・間隔板-特殊加工紙																																					
本体外装		溶融亜鉛メッキ鋼板																																					
断熱材		自己消火性ウレタンフォーム																																					
電動機		全閉形コンデンサ永久分相誘導電動機4極2基																																					
送風機		φ245シロッコファン(両吸込)																																					
フィルター材質		不織布フィルター(質量法82%)																																					
本体設置空気条件		-10℃~+40℃(※1)相対湿度80%以下																																					
給気および排気空気条件		(給気は一般外気条件)ただし、一般の居室空調温湿度差条件																																					
機能		全熱交換気・普通換気切換 強(急)・弱切換																																					
質量		69kg										140kg										158kg					165kg												

KPI-AP1002S (200V仕様)については、上記のうち次の特性が異なります。

製品型式		KPI-AP1002S											
電源		単相200V											
周波数		50Hz					60Hz						
電流(A)		2.35	2.15	1.90	2.30	2.10	1.85	2.90	2.70	1.70	2.90	2.70	1.70
消費電力(W)		465	425	370	450	405	365	575	525	340	570	520	340
起動電流(A)		5.3/5.5以下											
質量		69kg					72kg						

特性曲線図

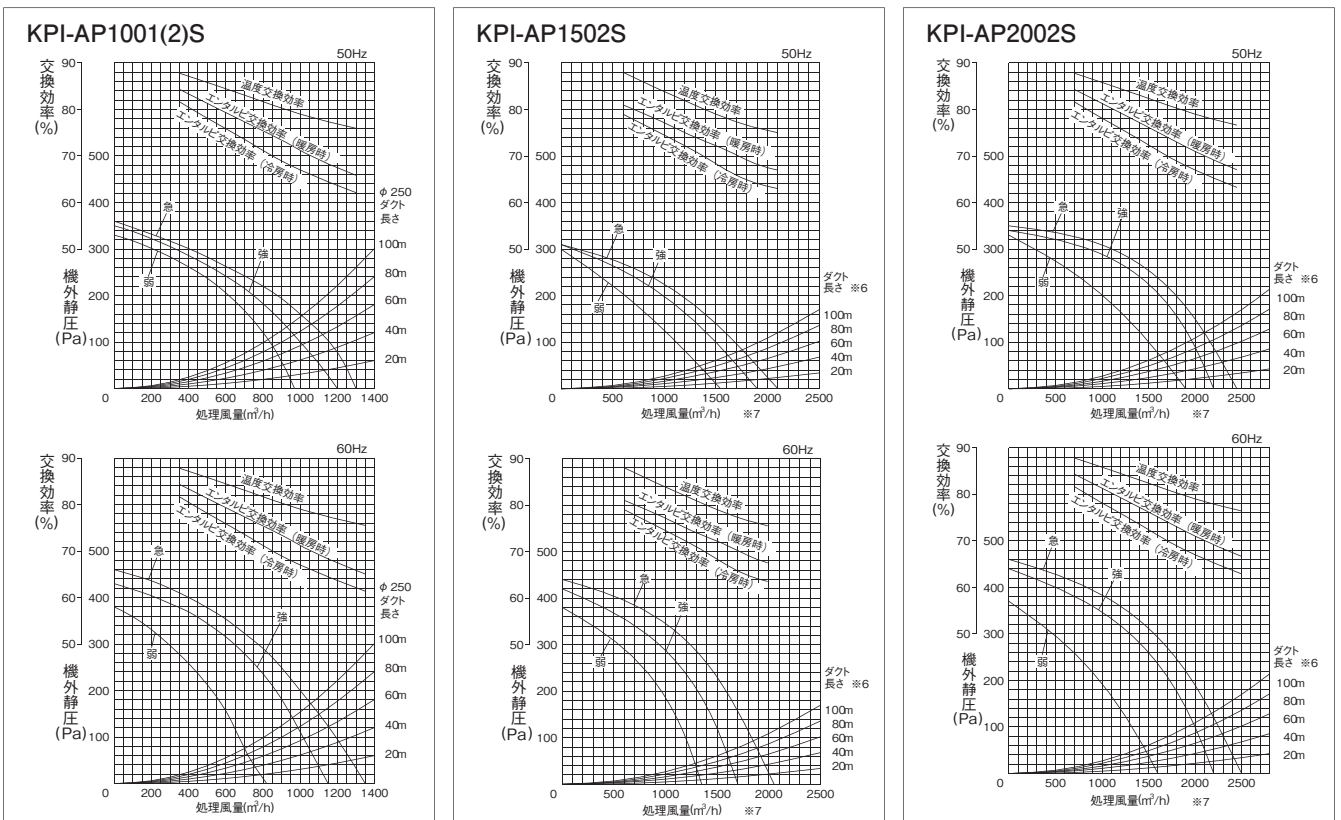

※ 注意事項

- 寒冷地運転回路(PKU-50KSJ2)を使用した場合、給気空気条件-15℃~+40℃、相対湿度80%以下までご使用になれます。ただし本体表面の結露防止が必要です。(ただし、KPI-AP1502S、2002Sは寒冷地運転回路(PKU-50KSJ1)の使用不可)
- 電流、消費電力、効率は上記風量時の値です。
- 本体吹出口騒音は斜め45°、1.5m前方の値となります。静かな場所でご使用の場合は、吹き出し口を分岐したり、サイレンサーを追加するなど処理をおこなってください。(部材は現地に準備ください)
- コントロールスイッチによる風量切換は、強弱の2段階です。急風への切換は、本体電気品箱のコネクター差換で行ってください。
- 60Hzでは、機外静圧29Pa以上でご使用ください。*KPI-AP1502S
- ダクト長さは、室内側(φ250)それぞれの平均直管相当長と室外側(φ350)との合計です。
- 室内側処理風量は、パイプ2本の合計です。1本分の風量は、直管相当長の比率により求めてください。

天井埋め込みカセット型 (全熱てんかせ)

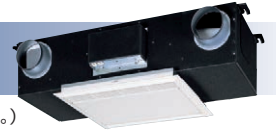

(写真はインテリアパネル装着時です。)

■ 特長

- 高性能フィルター内蔵可能

単独運転型

単相100V

KCI-AP151S 175,000円

PS-M25W1 (標準タイプ) 40,300円

PS-M25WF1 (天井材組込タイプ) 44,300円

KCI-AP251S 224,000円

PS-M25W1 (標準タイプ) 40,300円

PS-M25WF1 (天井材組込タイプ) 44,300円

KCI-AP351S 266,000円

PS-M35W1 (標準タイプ) 50,600円

PS-M35WF1 (天井材組込タイプ) 55,700円

KCI-AP501S 312,000円

PS-M50W1 (標準タイプ) 65,600円

PS-M50WF1 (天井材組込タイプ) 72,100円

単相200V

KCI-AP152S 175,000円

PS-M25W1 (標準タイプ) 40,300円

PS-M25WF1 (天井材組込タイプ) 44,300円

KCI-AP252S 224,000円

PS-M25W1 (標準タイプ) 40,300円

PS-M25WF1 (天井材組込タイプ) 44,300円

KCI-AP352S 266,000円

PS-M35W1 (標準タイプ) 50,600円

PS-M35WF1 (天井材組込タイプ) 55,700円

KCI-AP502S 312,000円

PS-M50W1 (標準タイプ) 65,600円

PS-M50WF1 (天井材組込タイプ) 72,100円

※インテリアパネルは別売です。

連動運転

単独運転型と空調機連動アダプターを組み合わせでご利用ください。(詳細は、93ページを参照)

■ 寸法図

(単位:mm)

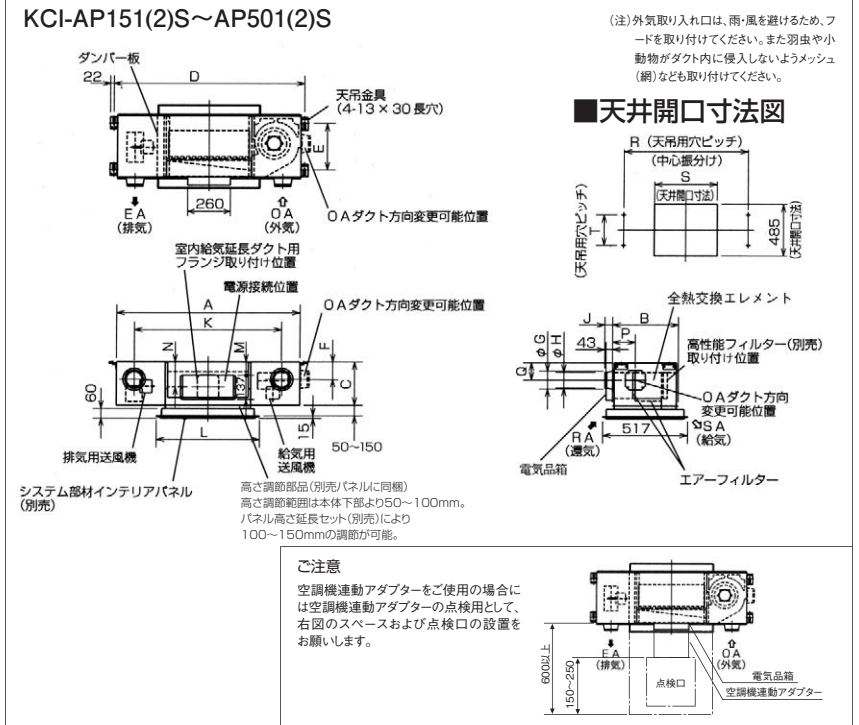

■ 寸法表

(単位:mm)

型式	外形			天吊金具 ピッチ		呼び径	ダクト接続フランジ			
	A	B	C	D	E		F	G	H	J
KCI-AP151(2)S	1,118	391	268	1,162	288	φ108	108	110	97.5	53
KCI-AP251(2)S	1,118	391	268	1,162	288	φ150	108	160	142	63
KCI-AP351(2)S	1,357	467	330	1,399	360	φ150	137	160	142	63
KCI-AP501(2)S	1,605	467	330	1,649	360	φ200	137	208	192	78

型式	ダクト ピッチ	インテリア パネル	コントロール ボックス	給気延長 ダクト	OAダクト 方向変更 可能位置	天井開口寸法			
	K	L	M	N	P	Q	R	S	T
KCI-AP151(2)S	900	630	58	156	145	108	1,162	590	288
KCI-AP251(2)S	900	630	58	156	145	108	1,162	590	288
KCI-AP351(2)S	1,055	710	100	175	207	127	1,399	670	360
KCI-AP501(2)S	1,305	960	100	175	207	127	1,649	920	360

■ オプション一覧

適用	インテリアパネル		高性能フィルター (比色法65%)
	標準タイプ	天井材組み込みタイプ	
150m ³ /h用	PS-M25W1 40,300円	PS-M25WF1 44,300円	F-M15MKC 16,000円
250m ³ /h用			F-M25MKC 19,000円
350m ³ /h用	PS-M35W1 50,600円	PS-M35WF1 55,700円	F-M35MKC 28,000円
500m ³ /h用	PS-M50W1 65,600円	PS-M50WF1 72,100円	F-M50MKC 36,000円

適用	予備フィルター (質量法82%)	延長給気部材	パネル高さ延長セット
150m ³ /h用	F-M15KC 4,000円	PDF-M15 8,800円	PSH-M25W 26,400円
250m ³ /h用	F-M25KC 6,000円	PDF-M25 9,800円	
350m ³ /h用	F-M35KC 8,000円	PDF-M35 11,800円	PSH-M35W 30,000円
500m ³ /h用	F-M50KC 10,000円	PDF-M50 12,800円	PSH-M50W 33,600円

適用	コントロールスイッチ			リレーボックス		寒冷地運転回路 (単相100/200V用)
	単相100V用	単相200V用	空調機連動運転用	単相100V用	単相200V用	
150m ³ /h用			PC-ARFV PC-ARFVS 22,000円			PKU-50KSJ2 20,800円
250m ³ /h用	PC-1KSJ 5,000円	PC-2KSJ 5,000円	PC-ARF1 PC-ARF1S 18,000円	PRB-1KSJ1 8,900円	PRB-2KSJ1 8,900円	
350m ³ /h用			PC-AR1 14,000円			
500m ³ /h用						

■ 空調機連動アダプター

単相100V用	PLA-A1KS	43,000円
単相200V用	PLA-A2KS	43,000円

掲載商品の価格は事業者様向けの積算見積価格であり、一般消費者様向けの販売価格ではありません。

なお、積算見積価格には、消費税、配送費、試運転調整費、配管セット・工事費、使用済み商品の引き取り費などは含まれておりません。

仕様表

製品型式		KCI-AP151S								KCI-AP251S							
電源		単相100V															
周波数		50Hz				60Hz				50Hz				60Hz			
換気方式		全熱交換気		普通換気		全熱交換気		普通換気		全熱交換気		普通換気		全熱交換気		普通換気	
風量設定		強	弱	強	弱	強	弱	強	弱	強	弱	強	弱	強	弱	強	弱
電流(A)		0.69	0.56	0.69	0.56	0.81	0.61	0.81	0.61	1.16	0.57	1.16	0.57	1.33	0.60	1.33	0.60
消費電力(W)		69	53	69	53	80	54	80	54	116	57	116	57	133	60	133	60
風量(m ³ /h)		150	110	150	110	150	100	150	100	250	174	250	174	250	160	250	160
機外静圧(Pa)		40	0	40	0	65	0	65	0	50	0	50	0	70	0	70	0
温度交換効率(%)		76.5	79.5	—	—	76.5	80.5	—	—	75	78	—	—	75	79	—	—
エンタルピー交換効率(%)	暖房時	68	72.5	—	—	68	74.5	—	—	66.5	69.5	—	—	66.5	70.5	—	—
	冷房時	65.5	71	—	—	65.5	72.5	—	—	63.5	67	—	—	63.5	68	—	—
運転音(dB)(パネル真下1.5m)		28.5	22	30	23.5	29	22	30.5	23.5	32	25	33.5	26	32	25	33.5	26
起動電流(A)		1.1/1.1以下								2.1/2.1以下							
熱交換方式		空気対空気透過式全熱(顕熱+潜熱)交換方式															
熱交換エレメント材質		仕切板・間隔板-特殊加工紙															
本体外装		溶融亜鉛メッキ鋼板															
断熱材		自己消火性ウレタンフォーム															
電動機		全閉形コンデンサ永久分相誘導電動機4極2基															
送風機		φ180シロココファン(両吸込)															
フィルター材質		不織布フィルター(質量法82%)															
本体設置空気条件		-10℃~+40℃(※1) 相対湿度80%以下															
給気および排気空気条件		(給気は一般外気条件)ただし、一般の居室空調温湿度差条件。															
機能		全熱交換気・普通換気切替 強・弱切替															
質量		19kg															

KCI-AP152S, KCI-AP252S(200V仕様)については、上記のうち次の特性が異なります。

製品型式		KCI-AP152S								KCI-AP252S							
電源		単相200V															
周波数		50Hz				60Hz				50Hz				60Hz			
電流(A)		0.44	0.26	0.44	0.26	0.47	0.29	0.47	0.29	0.57	0.28	0.58	0.28	0.66	0.29	0.66	0.29
消費電力(W)		87	51	88	52	93	57	94	58	114	55	115	55	131	57	131	57
起動電流(A)		0.6/0.6以下								1.0/1.0以下							

特性曲線図

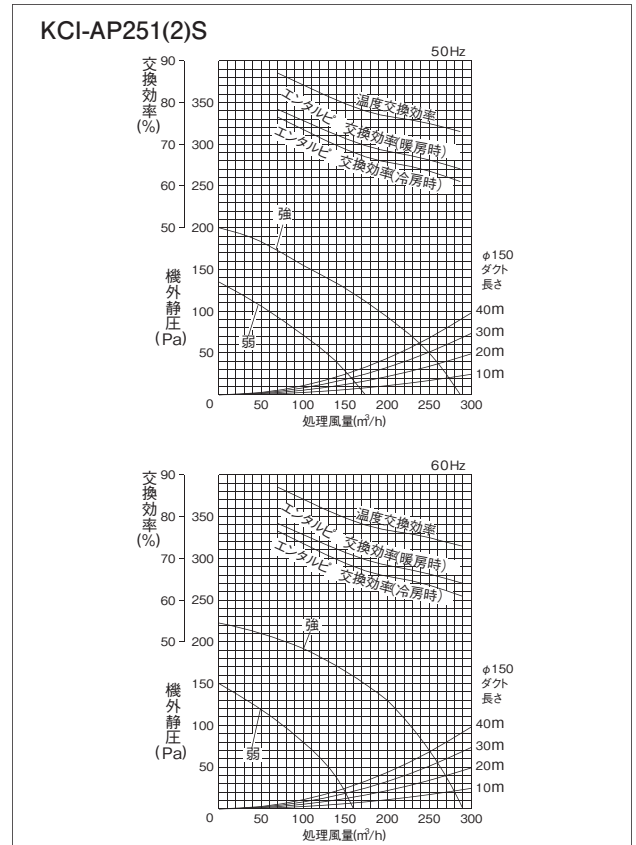
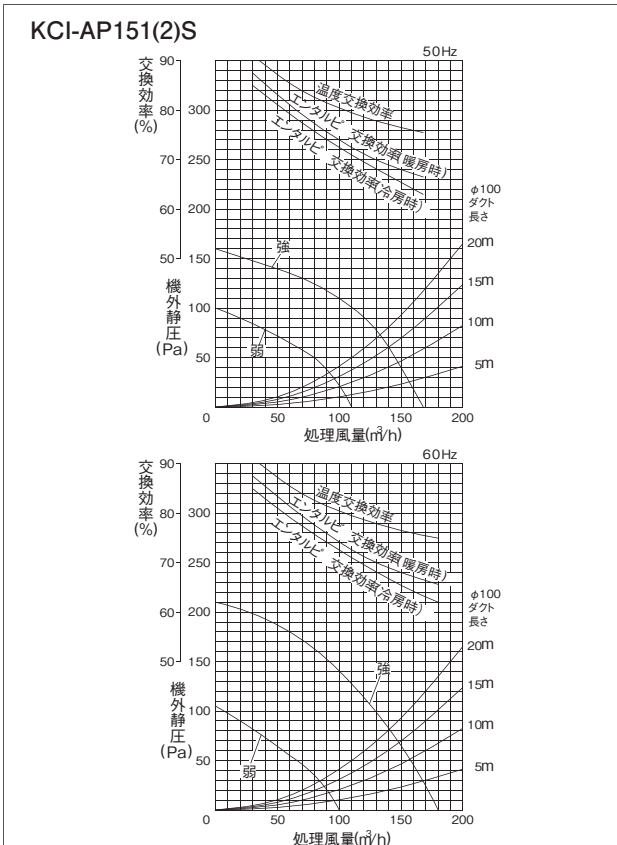

※ 注意事項

- 寒冷地運転用回路(PKU-50KSJ2)を使用した場合、給気空気条件-15℃~+40℃、相対湿度80%以下までご使用になれます。ただし本体表面の結露防止が必要です。
- 電流、消費電力、効率は上記風量時の値です。
- コントロールスイッチによる風量切替は、強弱の2段階です。

仕様表

製品型式		KCI-AP351S												KCI-AP501S														
電源		単相100V																										
周波数		50Hz						60Hz						50Hz						60Hz								
換気方式		全熱交換気			普通換気			全熱交換気			普通換気			全熱交換気			普通換気			全熱交換気			普通換気					
風量設定		(急)	強	弱	(急)	強	弱	(急)	強	弱	(急)	強	弱	(急)	強	弱	(急)	強	弱	(急)	強	弱	(急)	強	弱	(急)	強	弱
電流(A)		1.54	1.40	0.78	1.56	1.41	0.78	1.90	1.54	0.79	1.91	1.54	0.78	1.95	1.80	1.09	2.05	1.86	1.10	2.28	2.02	1.12	2.34	2.04	1.13			
消費電力(W)		149	133	73	154	138	74	184	147	74	186	150	74	195	180	106	204	183	107	228	202	110	234	203	107			
風量(m ³ /h)		350	350	220	350	350	220	350	350	180	350	350	180	500	500	320	500	500	320	500	500	300	500	500	300			
機外静圧(Pa)		70	0	0	70	0	0	55	0	0	55	0	0	80	0	0	80	0	0	70	0	0	70	0	0			
温度交換効率(%)		75	75	80	-	-	-	75	75	82	-	-	-	74	74	79	-	-	-	74	74	80	-	-	-			
エンタルピー交換効率(%)	暖房時	66	66	72.5	-	-	-	66	66	75	-	-	-	65	65	71.5	-	-	-	65	65	72.5	-	-	-			
	冷房時	62	62	70	-	-	-	62	62	72.5	-	-	-	62.5	62.5	70	-	-	-	62.5	62.5	71	-	-	-			
運転音(dB)(パネル真下1.5m)		33.5	31.5	25	35	33	25	33	31	25	34.5	32.5	25	36	34	27	37.5	35.5	27	36	33	27	37.5	34.5	27			
起動電流(A)		2.7/2.6以下												3.5/3.3以下														
熱交換方式		空気対空気透過式全熱(顕熱+潜熱)交換方式																										
熱交換エレメント材質		仕切板・間隔板-特殊加工紙																										
本体外装		溶融亜鉛メッキ鋼板																										
断熱材		自己消火性ウレタンフォーム																										
電動機		全閉形コンデンサ永久相誘導電動機4極2基																										
送風機		φ200シロココファン(両吸込)																										
フィルター材質		不織布フィルター(質量法82%)																										
本体設置空気条件		-10℃~+40℃(※1) 相対湿度80%以下																										
給気および排気空気条件		(給気は一般外気条件)ただし、一般の居室空調温湿度差条件。																										
機能		全熱交換気・普通換気切換 強(急)・弱切換																										
質量		29kg												33kg														

KCI-AP352S, KCI-AP502S(200V仕様)については、上記のうち次の特性が異なります。

製品型式		KCI-AP352S												KCI-AP502S											
電源		単相200V																							
周波数		50Hz						60Hz						50Hz						60Hz					
電流(A)		0.75	0.69	0.38	0.76	0.70	0.38	0.91	0.77	0.38	0.91	0.77	0.38	0.96	0.92	0.55	1.01	0.95	0.56	1.14	1.01	0.55	1.15	1.02	0.55
消費電力(W)		148	137	74	151	139	75	178	153	75	181	154	75	191	183	107	198	185	109	226	201	109	228	203	108
起動電流(A)		1.4/1.4以下												1.6/1.6以下											

特性曲線図

KCI-AP351(2)S

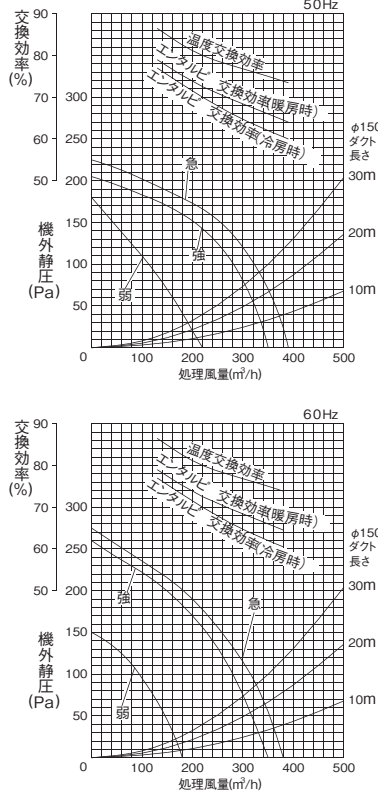

KCI-AP501(2)S

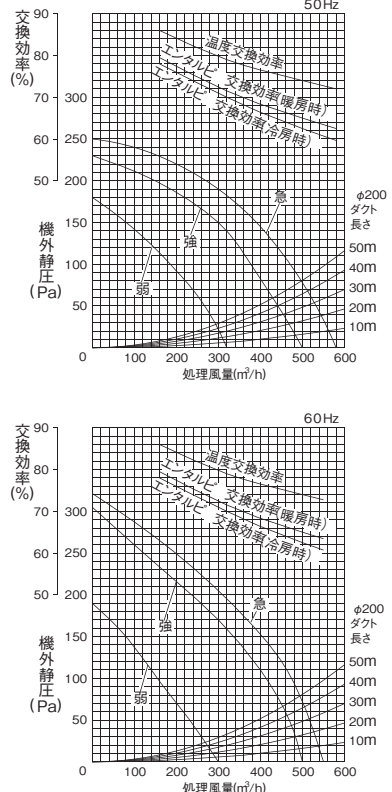

※ 注意事項

- 寒冷地運転回路(PKU-50KSJ2)を使用した場合、給気空気条件-15℃~+40℃、相対湿度80%以下までご使用になります。ただし本体表面の結露防止が必要です。
- 電流、消費電力、効率は上記風量時の値です。

- コントロールスイッチによる風量切換は強弱の2段階です。急風への切換は、本体電気品箱のコネクター差換で行ってください。

室外ユニット施工

施工の際には、室外ユニットに付属の据付点検要領書を参照のうえ施工してください。

据付工事

室外ユニットについてのみ記載します。なお、詳細については製品付属の据付点検要領書をご参照ください。
室内ユニットについては製品付属の据付点検要領書をご参照ください。

据付時の注意事項

- ① 室外の風通しが良く、空気熱交換器からの熱風(夏季)、冷風(冬季)がショートサーキットや滞留しない場所。風通しが悪いと以下の不具合が発生することがあります。
 - 熱交換が不十分となり能力が低下します。
 - 過酷な運転となり保護装置が作動しやすくなります。
 - エンジンの排気ガスが吸気に混入し、エンジンが不完全燃焼をおこして故障の原因となります。
- ② 室外ユニットは、屋内または半屋内設置は絶対にしていただき。据付場所は「業務用ガス機器の設置基準及び実務指針」第5章2.2.1に基づいて決定してください。
排気ガスが拡散しにくい設置環境の場合、一酸化炭素中毒に至る恐れがあります。
- ③ 強い風が室外ユニットの吹出し口に向かって吹き付ける場所には据え付けないでください。
- ④ 室外ユニットを腐食させたり、空気熱交換器への異物の付着や外装を著しく汚染するようなもの(煙突、排気口)のない場所。
- ⑤ 据付場所の直下や近傍に、騒音、振動を問題にする場所がない所。
(特に居住区域においては運転する時間帯など注意が必要です。)
 - 防振材は必ず当社指定防振架台をご使用ください。
 - オプション品は当社 GHP 専用設計品で試験確認を行っています。他のものを使用された場合は、異常振動などの不具合が発生する恐れがありますのでご注意ください。
- ⑥ 室外ユニットの吸気口から雨水が入らないように、軒下などの設置にはご注意ください。
- ⑦ 室外ユニット近傍に、運転音を反射または共鳴するような壁などが無いこと。
また、運転音が発生した時に防音壁などを設けるスペースを有すること。
- ⑧ 空気熱交換器からの吹出空気、およびエンジンからの排気ガスが直接、他に影響を与えない場所。
- ⑨ 雨水の浸水や水溜まりの恐れのない水捌けの良い平坦な場所。
- ⑩ 郊外または田園地区で使用の場合は、昆虫や木の葉による空気熱交換器の閉塞を招く恐れがあるため、室外ユニットの近傍に街灯など照明、立木などが無いこと。
- ⑪ 搬入、据え付けに合理的な位置で強度も十分あり、保守サービスが安全に、かつ容易に行える場所。
(既存の建物では強度、振動伝播上の問題が発生する可能性がありますので特に注意を要します。)
- ⑫ 冷媒配管長と高低差規則の範囲内で配管が可能な場所であること。
注) 塩害地区および化学プラント内などの腐食の大きい環境での使用の場合はご相談ください。
- ⑬ 外気温度が10℃以下で冷房する場合、エアガード(オプション)を使用してください。
- ⑭ 可燃性危険物の発生、滞留、漏れの恐れが無く、揮発性引火物を取り扱わない場所。
- ⑮ ドレン排水処理が行える場所。
- ⑯ 室外ユニットは室外に設置してください。
- ⑰ 他の機器から熱の影響を受けない場所に設置してください。
- ⑱ 降雪地域では落雪の恐れのない場所に設置し、防雪フード(オプション品)を設置してください。また、基礎は影響を受けない高さにしてください。
- ⑲ 複数台設置の場合、設置方向および必要離隔距離をご確認ください。
- ⑳ 室外ユニットはノイズで他の電気機器に影響を及ぼす場合がありますのでテレビ・ラジオ・パソコン・電話などの電気機器本体およびアンテナ線・電話線・信号線などから十分な距離を確保してください。

基礎工事

室外ユニットの基礎工事は、十分な強度を持たせ、雨水、塵埃などから室外ユニットを保護するため、基礎面は床面より100mm以上高くしてください。また、基礎周辺には、廃水処理用の溝を設けて、1/50程度の下り順勾配で排水口へ導いてください。

- 注) 1. コンクリート配合比は、セメント1:砂2:砂利4を標準としφ10鉄筋(約300mm間隔)を入れること。
2. 表面はモルタルにて水平仕上げのこと。コンクリート端面は、面取りを施すこと。
3. コンクリート床面に基礎を据える場合は、割栗石は不要、ただし、その部分のコンクリート表面は、凸凹をつけること。
4. 基礎周辺に排水溝を設け、機械周囲のドレン排水に留意すること。
5. 屋上に据え付ける場合、床の強度に注意し特に防水は必ず施すこと。
6. 地盤の地耐力の低い場所(粘土層、砂地、ローム層など)では、必ず地盤改良工事を行ってください。
7. 室外ユニットが転倒しないよう、堅固で水平な基礎にしてください。
8. 耐震設置を要求される場合は、指定耐震設計基準により基礎寸法および据え付けボルトを再検討してください。
9. 屋根上、屋上、ベランダ設置などで振動や騒音が問題となるような所に設置する場合は、防振架台を使用してください。

直付設置の場合

	室外ユニット容量	A寸法 (mm)	B寸法 (mm)	C寸法 (mm)
地面に基礎	280	1690以上	1300以上	地盤の地耐力機器の重量などによる
	355			
	450			
	560			
	710			
コンクリート床面上の基礎	280	1690以上	1300以上	200以上
	355			
	450			
	560			
	710			
	850	2100以上	1300以上	

* 地上設置で水平0.4G鉛直0.2Gに対して、基礎が浮き上がらない寸法としています。
耐震・耐風強度検討結果が上表の数値より大きい場合は、その計算数値結果に従ってください。

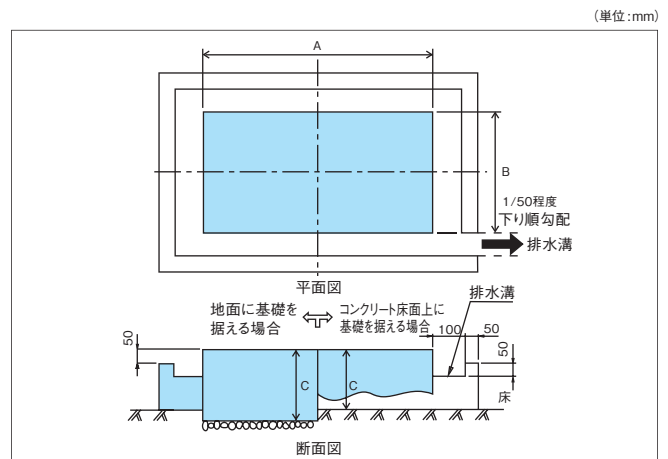

留意事項/室外ユニット施工

施工の際には、室外ユニットに付属の据付点検要領書を参照のうえ施工してください。

防振設置の場合

屋根上、屋上、ベランダ設置などで、振動や騒音が問題となるような所に設置する場合は、防振架台を使用してください。直下室の用途、環境別により、防振グレード・仕様を選定してください。特に振動・騒音が問題になるところは、十分にご検討をお願いします。

- 防振架台の据付床面、下図のコンクリート基礎図を参考に基礎を設けてください。
- 接地面は、水平になるようにライナーなどで調整してください。
- 詳細は、防振装置メーカーの取扱説明書に従ってください。

	室外ユニット容量	A寸法 (mm)	B寸法 (mm)	C寸法 (mm)
防振装置 +コンクリート基礎	280	1690以上	1650以上	200以上
	355			
	450 ※にこマルチ450型除く			
	560 ※にこマルチ450型含む	1700以上		
	710	1800以上		
	850	2100以上	1750以上	

※地上設置で水平1.0G鉛直0.5Gに対して、基礎が浮き上がりしない寸法としています。
耐震・耐風強度検討結果が上表の数値より大きい場合は、その計算数値結果に従ってください。

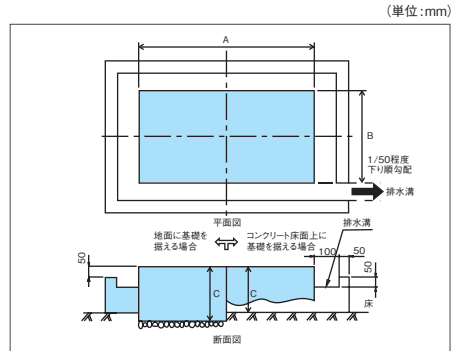

- 防振材ご使用の場合は、必ず当社指定のオプション防振架台をご使用ください。オプション品は当社GHP専用設計品で試験確認を行っています。他のものをご使用された場合は異常振動の不都合が発生する恐れがありますのでご注意ください。

室外ユニット 据付スペース

(単位:mm)

280, 355, 450, 560型室外ユニット

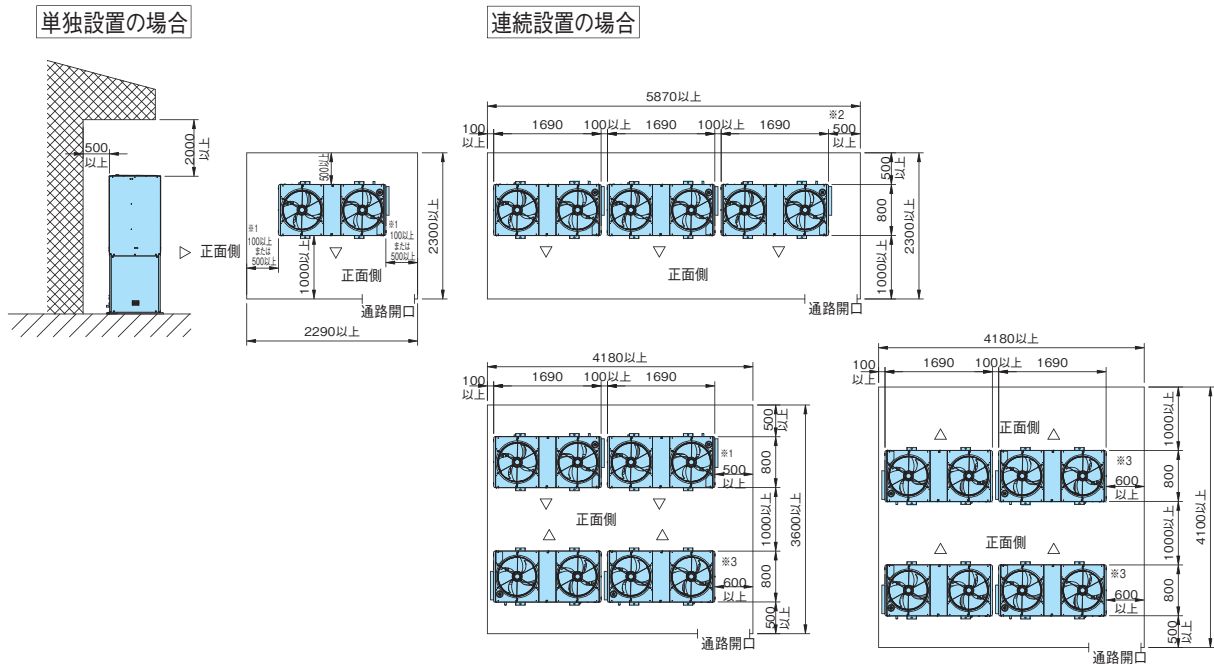

- ※1. メンテナンスのため、左右どちらか一方500mm以上確保してください。
- ※2. 連続設置の場合メンテナンスのため、室外ユニット3台毎に500mm以上左右どちらかに確保してください。
- ※3. 室外ユニット置場出入口から、各室外ユニット正面へ至る通路は幅600mm以上あけてください。
- ※4. 4台以上連続設置する場合は、別途ご相談ください。
- ※5. 実際の設置にあたってはショートサーキットを考慮の上、設置スペースを決定してください。
- ※6. 室外ユニットと可燃物からの距離は防火評定ラベルに定められた離隔距離をとってください。
- ※7. 室外ユニットの質量に耐えられる場所に設置してください。

注意

にこマルチ機の設置は、下図の通り横並び設置を基本とします。

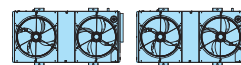

にこマルチ機は、外・外回収管および室外ユニット間許容配管長に制限がありますので、横並び設置以外の設置をする場合はご注意ください。

■ 据付スペース

■ 710, 850型室外ユニット

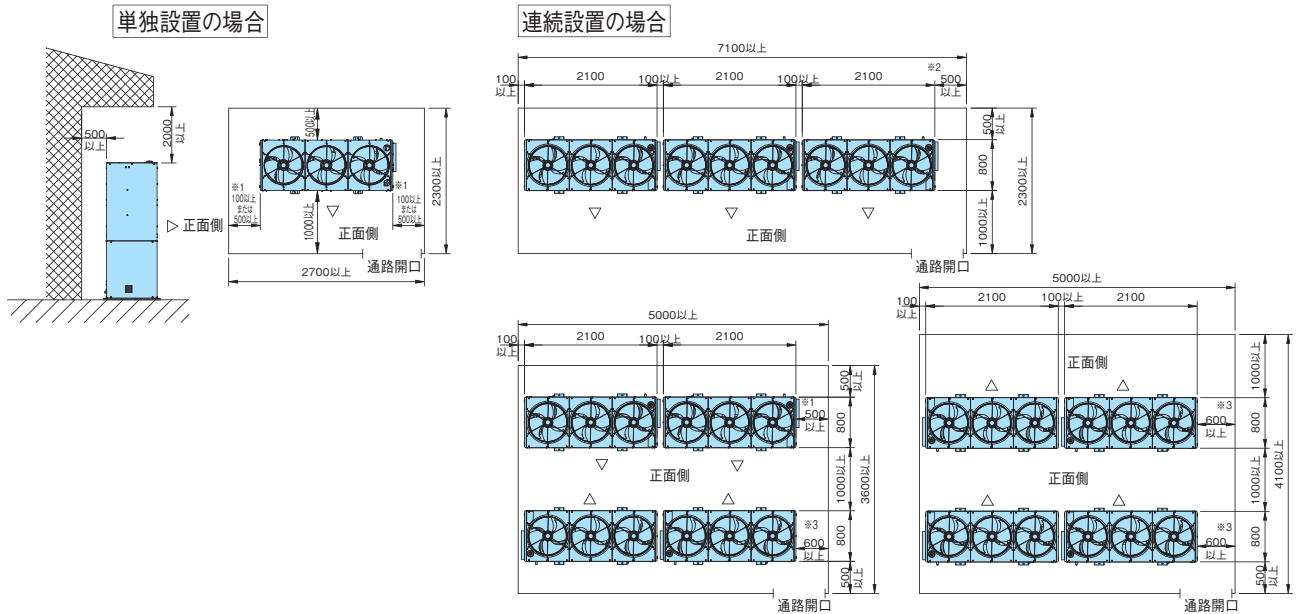

- ※1.メンテナンスのため、左右どちらか一方500mm以上確保してください。
- ※2.連続設置の場合メンテナンスのため、室外ユニット3台毎に500mm以上左右どちらかに確保してください。
- ※3.室外ユニット置場出入口から、各室外ユニット正面へ至る通路は幅600mm以上あけてください。
- ※4.4台以上連続設置する場合は、別途ご相談ください。
- ※5.実際の設置にあたってはショートサーキットを考慮の上、設置スペースを決定してください。
- ※6.室外ユニットと可燃物からの距離は防火評定ラベルに定められた隔離距離をとってください。
- ※7.室外ユニットの質量に耐えられる場所に設置してください。
- ※8.連続設置の場合の上面から見た室外ユニットの形状は異なります。

注意

にこマルチ機の設置は、下図の通り横並び設置を基本とします。

にこマルチ機は、外-外回収管および室外ユニット間許容配管長に制限がありますので、横並び設置以外の設置をする場合はご注意ください。

■ 可燃物からの隔離距離

ガス機器防火性能評価品として定められている可燃物からの隔離距離(下図)を確保してください。距離が不足すると火災の原因になることがあります。

(単位:mm)

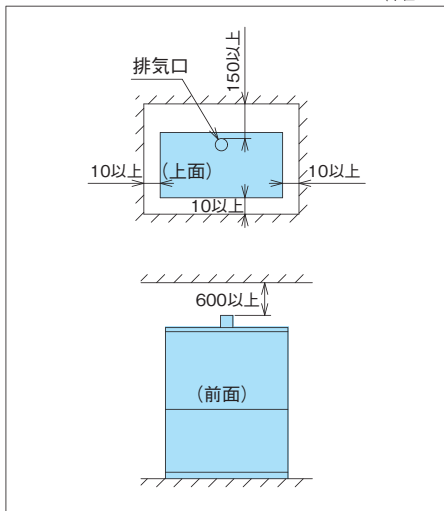

■ 屋上設置のチェックポイント

手すり(中さん有り) H:1100mm以上※1
※1 手すりがない場合、機器から屋上の端まで2m以上の安全距離を確保してください。

防振架台
ベタ基礎 H:600mm以下(防振架台含む)

※2 タラップ昇り口付近での工具等の上げ降ろし作業にそなえ安全等を固定できるフック等を設ける

折り返し有り
600mm以上

階段、あるいは保護カバー付タラップ

1500mm程度

階下が不特定多数のお客様が通行する駐車場等で床面がメッシュの場合、工具・オイル、水滴(結露水)等の落下が危惧されます。お客様に迷惑なきよう対策を検討してください。

労働安全衛生規則	
第519条	高さが2m以上の作業床の端、開口部等で作業を行う場合は、囲い、手すり、覆等が設けられていること
第526条	高さが1.5m以上の作業床へは、安全に昇降するための設備等が設けられていること
第541条	通路には正常の通行を妨げない程度に、採光または照明の方法を講じなければならない
第544条	作業場の床面については、つまづき、すべり等の危険のないものとし、かつ、これを安全な状態に保持しなければならない

注意事項

留意事項/室外ユニット施工

施工の際には、室外ユニットに付属の据付点検要領書を参照のうえ施工してください。

冷媒配管工事

[ビル用マルチ、ビル用リニューアルマルチ、ビル用ハイパワーマルチ]

冷媒配管長

- 冷媒配管の方式としては、ライン分岐、およびライン・ヘッダー複合方式があります。室内ユニットのレイアウトに合わせて方式を決定してください。この場合、できるだけ冷媒配管長が短く、室内ユニットと室外ユニットの高低差をできる限り小さくするようにしてください。
- 許容配管長以内で配管してください。
- ヘッダー分岐後の再分岐はできません。

		ライン分岐方式	ライン分岐方式・ヘッダー分岐複合方式
接続例 (室内ユニット6台接続の場合)			
許容配管長	最遠配管長相当長/実長※1 (L)	A+B+C+D+E+f	A+B+C+f
	第一分岐以降の最遠配管長※2 (ℓ2)	B+C+D+E+f	B+C+f
許容高低差	室外ユニット-室内ユニット間高低差 (H1)	50m以下	50m以下
	室内ユニット-室内ユニット間高低差 (H2)	15m以下※3	15m以下※3
総配管長		640m以下	

※1 室外ユニットから最遠室内ユニットまでの配管長。

※2 室外ユニットからみて最初の分岐。

※3 第1分岐後の長さが40mを超えた場合、室内ユニット間高低差は右記式より算出してください。 $\ell_2=40\sim 60\text{m}$ の場合: $H_2=37-\frac{11}{20}\times\ell_2(\text{m})$ $\ell_2=60\sim 90\text{m}$ の場合: $H_2=11-\frac{7}{60}\times\ell_2(\text{m})$

※4 リニューアルマルチの場合

室外分岐マルチをビル用マルチでリニューアルする場合や、冷媒系統を統合する場合(例:280型2台を560型でリニューアルする場合)第1分岐後の長さが許容値以下とならない場合があります。この時、ビル用マルチの場合、第1分岐後の長さの差が40m以下であれば、室内-室内機間高低差を15mのままで第1分岐後の長さが60mまで可能です。

分岐管・配管サイズの選定

[室外ユニット～第1分岐間配管]

室外ユニット容量	ガス/液管 (φmm) ※1
280型	22.2/9.52
355型	25.4/12.7
450型	28.58/12.7
560型	28.58/15.88
710型	31.75/19.05
850型	31.75/19.05

※1 ロング配管時(相当長90m以上の場合)、ガス管サイズを左記より1サイズアップして配管長による能力ダウンを抑えることが可能です。詳細は112ページをご参照ください。

[マルチキット～室内ユニット間配管径]

室内ユニット配管接続口サイズと同一にしてください。

室内ユニット容量	ガス管/液管 (φmm)
22~56型	12.7/6.35
71~160型	15.88/9.52
224型	19.05/9.52
280型	22.2/9.52
450型	28.58/12.7
560型	28.58/15.88
800型	31.75/19.05
1120型	(28.58/15.88)×2
1600型	(31.75/19.05)×2

[第1分岐管]

室外ユニット容量	マルチキット型式
280型	MW-NP282A1
355型	MW-NP452A1
450型	MW-NP692A1
560型	MW-NP902A1
710型	MW-NP902A1
850型	MW-NP902A1

[第1分岐以降のマルチキットおよび配管径]

分岐管サイズが第1分岐管より大きくなる場合には、第1分岐管サイズに合わせてください。また、分岐管の配管径が分岐前より大きくなる場合には、分岐前の配管径に合わせてください。

室内ユニット容量の合計	ガス管/液管 (φmm)	マルチキット型式
710以上	31.75/19.05	MW-NP902A1
470以上~710未満	28.58/15.88	MW-NP692A1
330以上~470未満	28.58/12.7	MW-NP452A1
224以上~330未満	22.2/9.52	MW-NP282A1
224未満	15.88/9.52	MW-NP282A1

ヘッダー分岐の室内ユニット容量の合計	ヘッダー分岐数	マルチキット型式
224以下	4分岐	MH-NP224A
280以下	8分岐	MH-NP288A

[ビル用にごマルチ、ビル用ハイパワーにごマルチ]

冷媒配管長

- 冷媒配管の方式としては、ライン分岐、およびライン・ヘッダー複合方式があります。室内ユニットのレイアウトに合わせて方式を決定してください。この場合、できるだけ冷媒配管長が短く、また、室内ユニットと室外ユニットの高低差をできる限り小さくするようにしてください。
- 許容配管長以内で配管してください。
- ヘッダー分岐後の再分岐はできません。

		ライン分岐方式	ライン分岐方式・ヘッダー分岐複合方式
接続例 (室内ユニット6台接続の場合)			
許容配管長	最速配管長相当長/実長 ※1 (L)	A+B+C+D+E+f	A+B+C+f
	第一分岐以降の最速配管長 ※2 (ℓ ₂)	B+C+D+E+f	B+C+f
室外ユニット間許容配管長 (ℓ ₃ +ℓ ₄)			7m以下
外-外回収管容配管長			5m以下
許容高低差	室外ユニット-室内ユニット間高低差 ※4 (H ₁)		50m以下
	室内ユニット-室内ユニット間高低差 (H ₂)		15m以下 ※3
	室外ユニット-室外ユニット間高低差 (H ₃)		0.5m以下
総配管長			640m以下

※1 室外ユニットから最速室内ユニットまでの配管長。
 ※2 室外ユニットからみて最初の分岐。
 ※3 第1分岐後の長さが40mを超えた場合、室内ユニット間高低差は右記式より算出してください。ℓ₂=40~60mの場合:H₂=37- $\frac{11}{20} \times \ell_{2(m)}$ ℓ₂=60~90mの場合:H₂=11- $\frac{7}{60} \times \ell_{2(m)}$
 ※4 室外ユニット-室内ユニット間高低差H₁は、高低差が一番大きい室外ユニット、室内ユニットが対象となります。

分岐管・配管サイズの選定

[外-外回収管]

室外ユニット容量	配管サイズ(φmm)
450型	9.52
560型	
710型	
850型	

[室外ユニット合流部~第1分岐管]

室外ユニット容量	ガス/液管(φmm) ※1
450型	31.75/19.05
560型	38.1/19.05
710型	38.1/22.2
850型	

※1 ロング配管時(相当長90m以上の場合)、ガス管サイズを左記より1サイズアップして配管長による能力ダウンを抑えることが可能です。詳細は110ページをご参照ください。

[マルチキット~室内ユニット間配管径]
室内ユニット配管接続口サイズと同一にしてください。

室内ユニット容量	ガス管/液管(φmm)
22~56型	12.7/6.35
71~160型	15.88/9.52
224型	19.05/9.52
280型	22.2/9.52
450型	28.58/12.7
560型	28.58/15.88
800型	31.75/19.05

[室外ユニット合流管]

室外ユニット容量	マルチキット型式
450型	MW-NP902A1
560型	
710型	
850型	

[第1分岐管]

室外ユニット容量	マルチキット型式
450型	MW-NP902A1
560型	
710型	
850型	

[第1分岐以降のマルチキットおよび配管径]
分岐管サイズが第1分岐管より大きくなる場合には、第1分岐管サイズに合わせてください。また、分岐管の配管径が分岐前より大きくなる場合には、分岐前の配管径に合わせてください。

室内ユニット容量の合計	ガス管/液管(φmm)	マルチキット型式
1350以上	38.1/22.2	
1040以上~1350未満	38.1/19.05	MW-NP902A1
710以上~1040未満	31.75/19.05	
470以上~710未満	28.58/15.88	MW-NP692A1
330以上~470未満	28.58/12.7	MW-NP452A1
224以上~330未満	22.2/9.52	MW-NP282A1
224未満	15.88/9.52	

ヘッダー分岐の室内ユニット容量の合計	ヘッダー分岐数	マルチキット型式
224以下	4分岐	MH-NP224A
280以下	8分岐	MH-NP288A

留意事項

留意事項/室外ユニット施工

施工の際には、室外ユニットに付属の据付点検要領書を参照のうえ施工してください。

配管相当長について

配管相当長は冷媒ガス側配管で右記の求め方にて算出します。

相当長(m) = (最遠室内ユニットまでの配管実長) + (継手の直管相当長さ × 配管途中の継手数)

継手類の配管相当長さ算出表

(単位:m)

種類	管径	φ6.35 mm	φ9.52 mm	φ12.7 (mm)	φ15.88 mm	φ19.05 mm	φ22.2 mm	φ25.4 mm	φ28.58 mm	φ31.75 mm	φ38.1 mm	φ44.5 mm
L継手		0.16	0.18	0.20	0.25	0.35	0.40	0.45	0.50	0.55	0.65	0.75
Y分岐管		0.5										
H分岐管		1.0										

分岐管注意事項

- ヘッダー分岐後の再分岐はできません。
- ヘッダー分岐の場合、室内ユニット接続台数によりヘッダーセットに付属のつぶし管を接続してください。
- ライン分岐はガス・液側とも必ず‘水平分岐’または‘垂直分岐’するように設置してください。
- ヘッダー分岐は、ガス・液側とも必ず‘水平分岐’または‘垂直分岐’するよう設置してください。

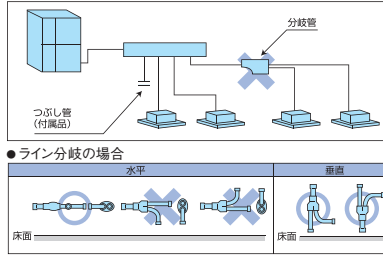

●ヘッダー分岐の場合

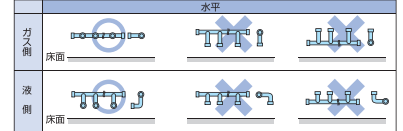

要点

分岐管を接続するとき、接合部の近くで主配管を曲げないでください。やむを得ず曲げる場合は、直管部を150mm以上確保してください。

冷媒の補充

冷媒の補充は配管の長さを正確に測定し計量補充してください。冷媒量が正確でないと性能低下や故障の原因になることがあります。

●冷媒の補充量

冷媒配管(液管サイズごと)の長さにより冷媒補充量を算出し、冷媒を追加してください。

0.01kg単位で四捨五入してください。

補充量(kg) =

$$(l_1 \times 0.35) + (l_2 \times 0.25) + (l_3 \times 0.17) + (l_4 \times 0.11) + (l_5 \times 0.054) + (l_6 \times 0.022)$$

l₁ : φ22.2の合計長さ(m)

l₂ : φ19.05の合計長さ(m)

l₃ : φ15.88の合計長さ(m)

l₄ : φ12.7の合計長さ(m)

l₅ : φ9.52の合計長さ(m)

l₆ : φ6.35の合計長さ(m)

※追加補充量は±5%以内の誤差範囲としてください。

リニューアル工事

配管サイズの選定

◎:標準配管径 ○:使用可能 ×:使用不可 △:使用可能であるが能力低下 ▲:最大冷媒追加充填量以内であれば可(下表参照)

配管場所	機種・条件	冷媒配管																
		液管(mm)						ガス管(mm)										
		φ6.35	φ9.52	φ12.7	φ15.88	φ19.05	φ22.2	φ9.52	φ12.7	φ15.88	φ19.05	φ22.2	φ25.4	φ28.58	φ31.75	φ38.1	φ44.5	
[主管] 室外ユニット～ 分岐キット間	室外 ユニット型式	HASAP280FSR	×	◎	▲	▲	×	×	×	×	△	◎	○	○	×	×	×	×
		HASAP355FSR	×	×	◎	▲	×	×	×	×	×	△	◎	○	○	×	×	×
		HASAP450FSR1	×	×	◎	▲	▲	×	×	×	×	×	△	◎	○	○	◎ ^{*2}	×
		HASAP560FSR1	×	×	×	◎	▲	▲ ^{*3}	×	×	×	×	×	△	◎	○	○	×
		HASAP710FSR1	×	×	×	×	◎	▲	×	×	×	×	×	△	◎	○	○	○
		HASAP850FSR1	×	×	×	×	◎	▲	×	×	×	×	×	△	◎	○	○	○
[枝管] 分岐キット～ 分岐キット間 ※1	下流の 室内ユニット 合計容量	71未満	◎	▲	×	×	×	×	×	◎	○	○	×	×	×	×	×	×
		71以上140未満	×	◎	▲	×	×	×	×	△	◎	○	○	×	×	×	×	×
		140以上224未満	×	◎	▲	×	×	×	×	×	◎	○	○	×	×	×	×	×
		224以上280未満	×	◎	▲	▲	×	×	×	×	◎	○	○	○	×	×	×	×
		280以上355未満	×	◎	▲	▲	×	×	×	×	△	◎	○	○	○	×	×	×
		355以上560未満	×	×	◎	▲	▲	×	×	×	×	△	△	◎	○	○	×	×
		560以上710未満	×	×	×	◎	▲	×	×	×	×	×	△	◎	○	○	×	×
710以上	×	×	×	×	◎	▲	×	×	×	×	×	△	◎	○	○	○		
分岐キット～ 室内ユニット間	室内 ユニット 容量	22～56	◎	▲	×	×	×	×	×	◎	○	×	×	×	×	×	×	×
		71～112	×	◎	▲	×	×	×	×	△	◎	○	×	×	×	×	×	×
		140～160	×	◎	▲	×	×	×	×	×	◎	○	×	×	×	×	×	×
		224	×	◎	▲	×	×	×	×	×	◎	○	○	×	×	×	×	×
		280	×	◎	▲	▲	×	×	×	×	△	◎	○	○	×	×	×	×
		355	×	×	◎	▲	×	×	×	×	△	△	○	◎	○	×	×	×
		450	×	×	◎	▲	▲	×	×	×	×	△	△	◎	○	×	×	×
560	×	×	×	◎	▲	×	×	×	×	×	△	◎	○	○	○	×		

※1 主管(室外ユニット～分岐キット間)のサイズを超えないこと。

※2 冷媒配管長(実長)100m、総配管長220m以下とし、冷媒追加充填量については、計算式より求められた充填量+5kgとすること。室内ユニット合計接続容量はP280以上とすること。

※3 冷媒配管長(実長)100m以下とすること。

■ 最大冷媒追加充填量

(単位: kg)

HASAP280FSR	HASAP355FSR	HASAP450FSR	HASAP560FSR	HASAP710FSR	HASAP850FSR
28.6	38.0	40.3	48.1	60.1	61.0

[配管材料]

■ 配管サイズ

配管サイズは下表によるものをご使用ください。

特にリニューアル機で既設配管利用の場合、φ19.05で肉厚、質別の適合可否をご確認ください。

外径(mm)	肉厚(mm)	材質
φ6.35	0.8t	リン脱酸継目無銅管 (JIS H 3300) C1220T-O材
φ9.52	0.8t	
φ12.7	0.8t	
φ15.88	1.0t	
φ19.05 (注)	1.2t	
φ19.05	1.0t	リン脱酸継目無銅管 (JIS H 3300) C1220T-1/2H材 C1220T-H材
φ22.2	1.0t	
φ25.4	1.0t	
φ28.58	1.0t	
φ31.75	1.1t	
φ38.1	1.4t	

サイズ(mm)	タイプ	肉厚(mm)	
φ19.05	O材	1.0	使用不可※1
	O材	1.2	使用可※2
	1/2H材, H材	1.0	使用可

※1 リニューアル機は、φ19.05×1.0mm O材使用可です。

※2 φ19.05の配管にO材を使用する場合は、肉厚が1.2以上必要です。その場合、接続部は必ずろう付け接続で行ってください。

注意 450~850型リニューアルマルチを使用する場合のお願い
過去に圧縮機の故障履歴がある場合は、配管洗浄を必ず実施してください。

■ 機種選定上の確認・留意事項

既設配線・電源設備の流用におきましては、下記内容にご留意してください。

■ 既設配線の確認

既設配線は線の種類や芯数の他、設備図面などによって配線長や分岐数も確認してください。連絡電線は以下の事柄に留意してください。

- シールド線使用時は、必ず片側のみを接地(アース)してください。
- シールド線と他の線材を同一系統内で使用しないでください。
- 必要芯数以上の多芯線は使用しないでください。
- 電源配線と離れていることを確認してください。
- 配線は0.75~1.25mm²の下記推奨ケーブルであることを確認してください。
推奨2芯ケーブル…KPEV, CVVS, KPEV-S, CVS, VCTF, MVVS, VCT, VVR, CVV, VVF

■ 既設電源の確認

既設電源は電圧や相数、ブレーカー容量などを確認してください。なお、電源は室外ユニット側は3相200V、室内ユニット側は単相200Vの電源が必要です。既設の電源設備を使用する際は、設備の老朽化、破損の有無を必ず確認してください。古い配線や電源設備の場合は、漏電や火災の原因ともなりますのでご注意ください。

■ 既設配線の信頼性確認

前記の事柄がクリアできれば、基本的に既設の電線や電源の流用は可能ですが、信号線は伝送異常を防ぐためにも、以下の点に留意してください。

- 配線長の合計は1000m以下

■ 既設配線の通電確認

既設配線の通電確認、電圧確認、ブレーカーの作動確認を行ってください。
異常があれば電線、部品の交換を行ない、配線を適切な状態にしてください。

■ 電源設備の適合確認

システムによりブレーカー容量などが異なりますので、機外配線要領に従って電源設備が適合するかを確認してください。

同時に設備の劣化、破損の有無も調べ、異常があれば修理を行ってください。

既設の漏電遮断器がインバーター(高周波)対応形であるかどうかを確認してください。インバーター対応形でない場合は交換してください。

■ 故障履歴の確認

伝送異常や通電不良など、配線・電源の異常が原因と考えられる故障が過去になかったかを確認してください。

該当する故障があった場合、その異常が改修されているかも確認し、改修されていない場合はその処置を行ってください。

■ 機外配線要領の確認

配線異常は機器の故障や漏電、火災の原因となりますので、必ず機外配線要領に従って既設電線、電源の流用をご検討ください。

また、少しでも劣化、異常が感じられる部品、配線は交換もしくは新設を行ってください。

■ 既設のガス設備(ホース、バルブなど)を使用する場合は、設備の老朽化、破損の有無を必ず確認してください。古い設備の場合は、ガス漏れや火災の原因ともなりますのでご注意ください。

ガス・ドレン配管・配線関係

施工の際には、室外ユニットに付属の据付点検要領書を参照のうえ施工してください。

配管関係

燃料ガス配管

室外ユニットまでの配管には金属材料で、右図の機器を取り付けてください。

- (1) 燃料ガス配管のガスコックと室外ユニットの間には、強化ガスホース（または、液化石油ガス継手金具付低圧ガスホース）を用いてください。
注：特に防振架台を使用する場合は、起動時の室外ユニットの揺れが大きくなります。強化ガスホースの配置を十分考慮してください。
- (2) 工事に伴う燃料配管内の汚れに応じてストレーナを強化ガスホースとコックの間に装着してください。
- (3) 圧力取出タップは供給圧力の確認のために必要に応じて取り付けてください。
- (4) 配管接続完了後、接続部の漏れ点検を行ってください。
- (5) ネジ部にシールテープを使用しますと、ガスレギュレーターの弁シート部へ噛み込み、ガス漏れの原因となりますので、タイトシール等をご使用ください。

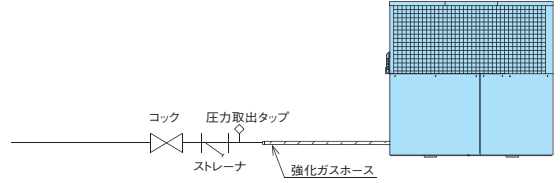

【ガス供給圧】

ガス種	13A, 12A	LPガス, い号プロパン
最高ガス圧	2.5	3.3
標準ガス圧	2.0	2.8
最低ガス圧	1.0	2.0

左表の数値になるようにガス供給圧を調整願います。
※ガス配管口径、ガスメーターの選定については、定格ガス消費量の約2倍の数値で決定してください。

ドレン配管

① 室外ユニットの排気ドレン配管

付属のドレンホースを取り付け、必ず管轄地域の地方条例などを確認の上、雑排水などの適切な排水先まで延長してください。なお、先端は固定してください。複数台設置の場合も、各機ごとに単独配管してください。

- (1) 室外ユニット排気ドレンは、室内ユニットドレン配管や排水溝と一緒にしないでください。排気ガスが室内に逆流する可能性があります。
- (2) 室外ユニットの排気ドレンを密封した排水枡、溝などに接続する場合、排気ドレン中の排気を大気に放出する配管仕様にしてください。
- (3) 延長ホースが持ち上がったたり、たまり、つまりがないように注意してください。冬期パイプ内でドレン水が凍結しエンジンが運転できなくなるおそれがあります。凍結する恐れがある場合は、勾配が取れる長さまでが使用限度となります。その長さで切断したあとは樋などに固定し、ドレンを排出口まで導いてください。コンクリート表面に直接放流すると、汚れ、変色などを生じる場合があるので、屋上雨水排出口（ルーフドレン）または雨水枡まで配管してください。
- (4) やむを得ず、複数台のドレンを集合配管する場合は、排気の圧力がかからないように配管してください。集合管に排気圧力がかかると、停止中の室外ユニットに排気が逆流してトラブルの原因になります。
- (5) 屋上に室外ユニットを設置し、屋上表面が防水シート仕上げの場合は、防水シートを破損しないよう室外ユニット排気ドレン配管を延長し、管轄地域の地方条例などを確認の上、雑排水などの適切な排水先に排出してください。
- (6) 室外ユニットのドレン配管は、硬質塩化ビニール管を使用してください。（現地手配）
- (7) 排水ドレン水は、弱酸性の性質を持っており、室外ユニット内蔵のドレンフィルターで中和して排出しています。ただし、メンテナンス不良などにより中和効果が薄れた場合、コンクリート表面を変色させたり防水シートを破損させるおそれがあります。

- (8) 集合配管内にドレン水がたまらないように配管の途中にトラップや山越えをつくらないようにしてください。また、配管が弛まないように支持を設けてください。
- (9) リニューアル機の場合
・既設の排気ドレン配管は、配管つまりや配管の劣化度合を調査し、必要な場合は新品に交換してください。

リニューアル時のご注意

既設の排気ドレン配管は、配管つまりや配管の劣化度合を調査し、必要な場合は新品に交換してください。

② 室外ユニットの凝縮水ドレン配管

ドレン配管は、必要に応じて排水溝、雨水溝まで延長してください。なお、先端は固定してください。

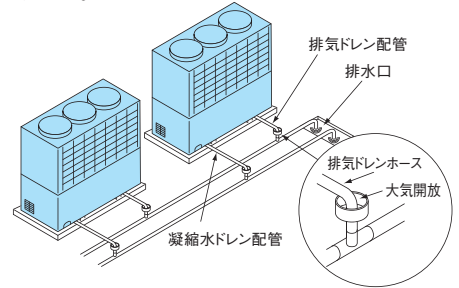

注意

凝縮水ドレン配管は必ず、排気ドレン配管とは分離して配管し、排気ドレン管よりの排気ガスが逆流しないようにしてください。排気ガスが逆流すると、エンジンルーム内の機器が発錆し、故障の原因となります。

排気延長

ユニット排気口に排気延長用アダプター（オプション部品）を使用することで可能となります。設置状況によりやむを得ず排気を延長される場合。

● 使用条件

- ① 排気管を集合しないこと
- ② 排気総延長10m以内、曲げ数4カ所以内におさめること
- ③ 上がり勾配（3/100以上）で配管すること
- ④ 風向き調整板を使用しないこと

品番	名称	個数
1	アダプターA(排気延長)	1
2	ホース(排気延長A)	1
3	ホース(排気延長B)	1
4	ホースクリップ25	1
5	ホースクリップ80	2

注) ①延長用排気管は付属しておりませんので、指定の機器を準備してください。

商品名 φ80KPシリーズ
(メーカー名: トーセツ株式会社)
販売会社 株式会社ホクアイ

②排気延長しますと排気ドレンの量が増えますので、ドレンフィルタDFB19Eを設置してください。

■ 組付寸法

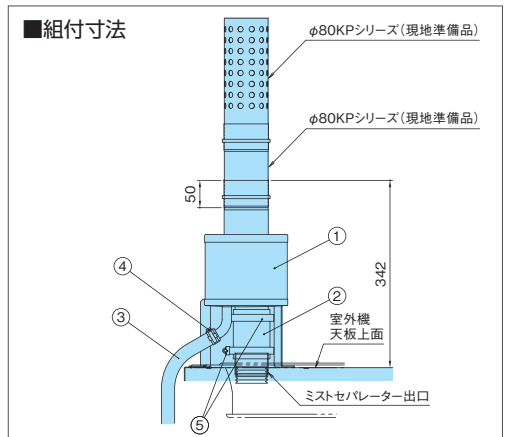

電気配線工事

配線方法

配線接続図

[ビル用マルチ、ビル用リニューアルマルチ、ビル用ハイパワーマルチ]

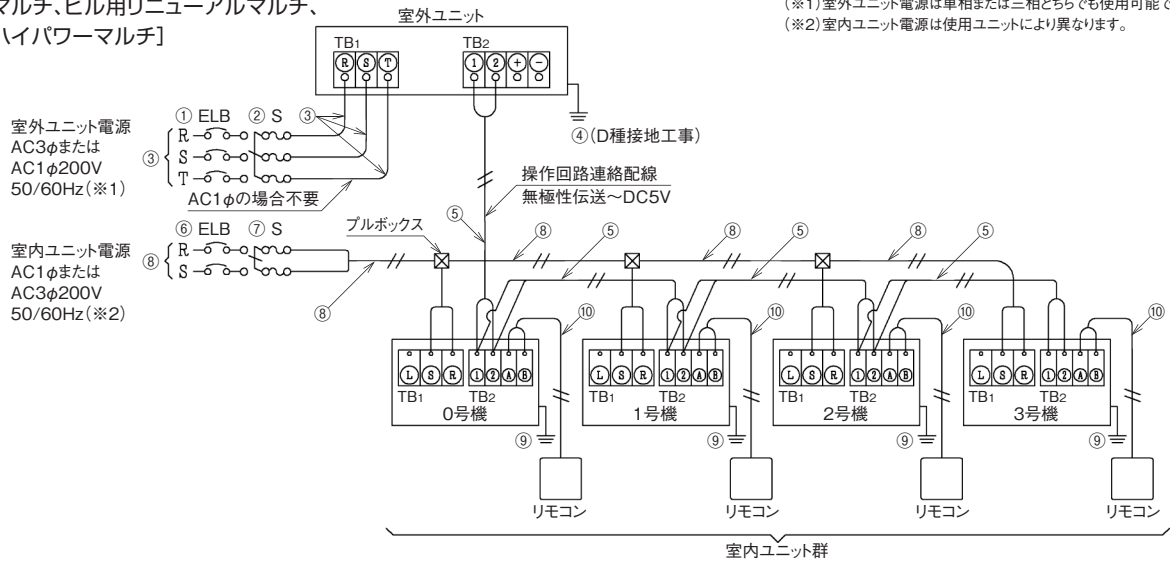

[ビル用こマルチ、ビル用ハイパワーこマルチ]

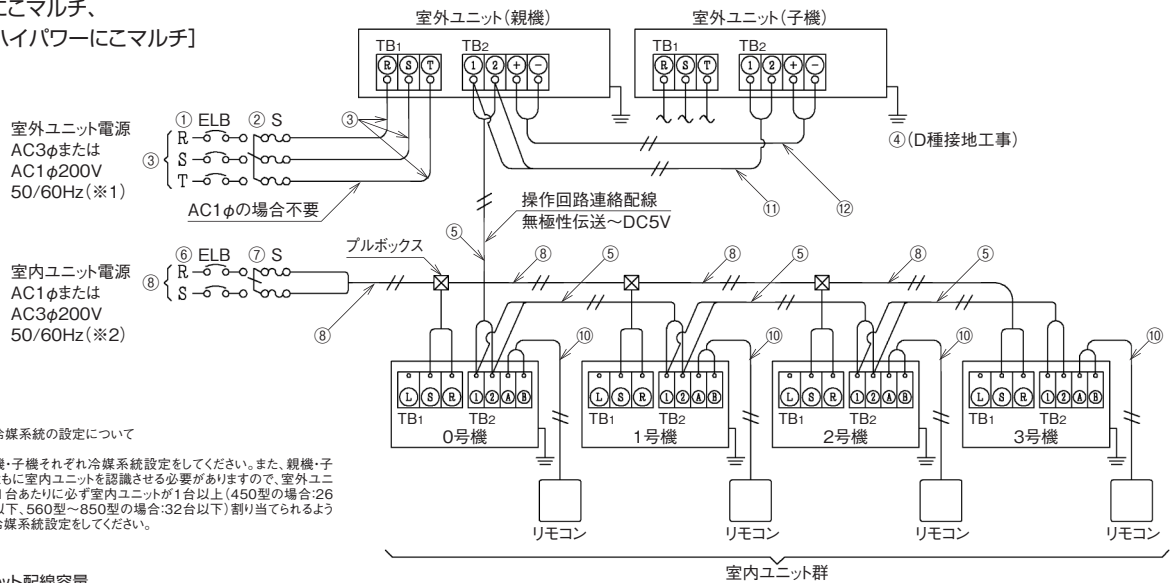

■室外ユニット配線容量

項目	ELB(漏電遮断器)		S(手元開閉器)		配線容量(mm ²)		
	定格感度電流(mA)	定格電流(A)	スイッチ容量(A)	ヒューズ容量(A)	最小電線太さ	アース線太さ	操作回路連絡配線(室内・室外ユニット間)
組み合わせ 室外ユニット名	⑥	①	②	②	③	④	⑤⑩⑫
280型	30	20	30	20	2.0	2.0	0.75~1.25mm ² の2芯ケーブル 総延長 1,000m以下
355型							
450型							
560型							
710型							
850型							

注)

- 配線工事は、「電気設備に関する技術基準を定める経済産業省令」「内線規程」および事前に各電力会社のご指導に従ってください。
- 配線については、下記事項を合わせてご確認ください。
- ELB(漏電遮断器)は高速形(0.1s以内)を使用してください。
- 室外・室外間のH-LINK配線⑩とこマルチ専用の室外・外渡り配線⑫は必ず配線接続してください。

■室内ユニット配線容量

項目	ELB(漏電遮断器)		S(手元開閉器)		配線容量(mm ²)		
	定格感度電流(mA)	定格電流(A)	スイッチ容量(A)	ヒューズ容量(A)	最小電線太さ	アース線太さ	リモコン配線太さ
室内ユニット 合計運転電流容量	⑥	⑥	⑦	⑦	⑧	⑨	⑩
7A以下	30 (動作時間 0.1sec 以下)	15	15	15	2.0	2.0	ツイストペア 0.75mm ² (日立電線型式 KPEV KPEV-S 相当品)
10A以下		20	20	20	3.5		
15A以下		30	30	30	5.5		

大型ゆかおきの場合

項目	ELB(漏電遮断器)		S(手元開閉器)		配線容量(mm ²)		
	定格感度電流(mA)	定格電流(A)	スイッチ容量(A)	ヒューズ容量(A)	最小電線太さ	アース線太さ	リモコン配線太さ
組み合わせ 室外ユニット名	⑥	⑥	⑦	⑦	⑧	⑨	⑩
HPD-AP140~280KP	30	15	15	15	2.0	2.0	ツイストペア 0.75mm ² (日立電線型式 KPEV KPEV-S 相当品)
HPD-AP450KP		20	30	20	2.0		
HPD-AP560KP		30	30	30	3.5		
HPD-NP800KP		50	60	50	5.5		
HPD-NP1120KP		75	100	75	8.0		
HPD-NP1600KP	100	100	100	14.0	8.0		

(注1) ツイストペア線は総延長500m以下とってください。総延長30m以下の場合、ツイストペア線以外の配線(0.3mm²)でも使用できます。

留意事項/ガス・ドレン配管・配線関係

施工の際には、室外ユニットに付属の据付点検要領書を参照のうえ施工してください。

電源線について

- 電源線として使用する電線は、JIS C 3342 [600Vビニル絶縁ビニルシースケーブル平型 2 芯 (VVF)] に規定するもの、またはこれと同等以上のものを使用してください。
- 配線工事は、「電気設備に関する技術基準を定める通商産業省令」[内線規程]および事前に電力会社のご指導に従ってください。
- 配線容量はエアコンの使用範囲を考慮して、内線規程により決めたものです。長い配線の場合、電圧降下が過度となりますので、この表に示した太さの配線よりも太い配線を必要とする場合があります。
- 電源配線の太さは金属管（線び）、合成樹脂、フロアダクトおよびケーブル配線の場合を示します。
- 室内ユニットの電源はP.110の注)に従い、必ず漏電遮断器、手元開閉器を取り付けてください。
- 室外ユニットは必ず漏電遮断器、手元開閉器を取り付けてください。

■ 電源の切り換え方法について

3相200V仕様と单相200V仕様の相違点は下記のとおりです。

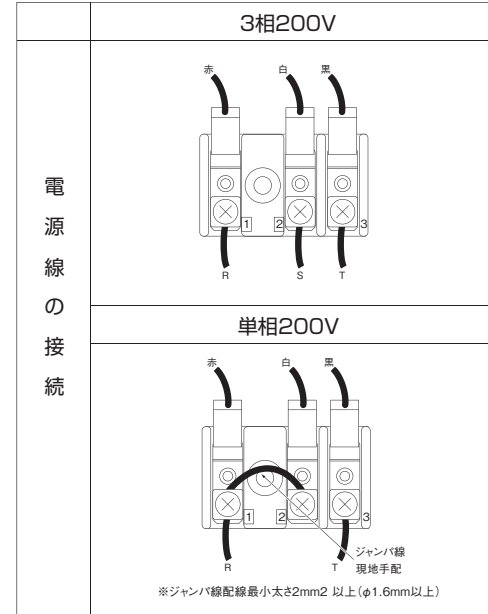

アース線について

- 室外ユニットには必ずD種設置工事を実施してください。なお、アース線太さにつきましては、P.110をご参照ください。

リモコンケーブルについて

- 多機能リモコン(PC-ARFV、PC-ARFVS、PC-ARF1、PC-ARF1S)・アメニティリモコン(PC-AR1)の場合
- リモコンケーブルは0.3~0.75mm²の配線をご使用ください。(配線総長30mまで)
- 配線総長が30mを超える場合はツイストペア線1P-0.75mm²(KPEV、KPEV-S)をご使用ください。(配線総長500mまで)

室内外連絡配線について

- 室内・室外連絡線および室内間連絡配線(DC5V)には、0.75~1.25mm²の下記推奨2芯ケーブルをご使用ください。
- 配線総長は、1000m以下とし、ループ配線にはしないでください。
- 推奨2芯ケーブル・・・KPEV、KPEV-S、VCTF、MVVS、VCT、VVR、CVV、VVF

(注) シールド線をご使用する場合、片側アースとしてください。

能力変化率

冷房・暖房能力は、JIS B 8627条件 冷媒配管長7.5m、室内外間高低差0mにおける値を示しています。
設置条件が異なる場合は、下表の能力変化率より補正を行ってください。

冷房能力変化率

■280, 355, 450, 560, 710, 850型室外ユニット

配管長スイッチ：S設定（工場出荷時）

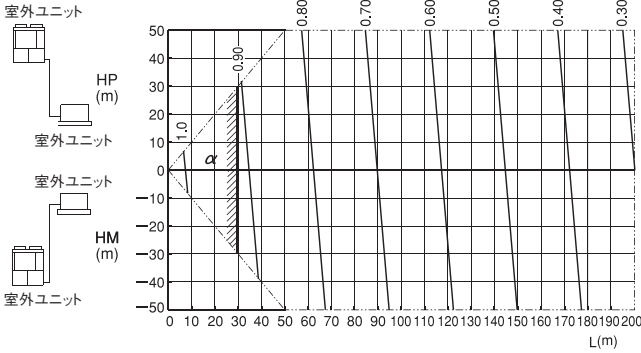

配管長スイッチ：M設定

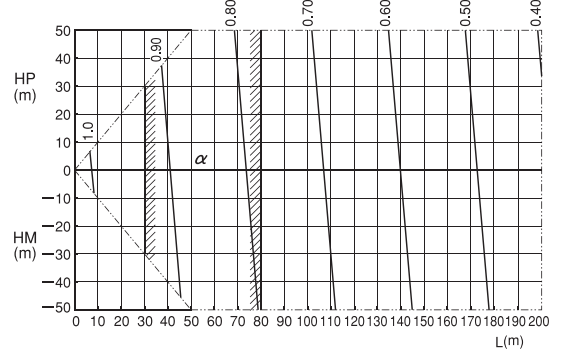

配管長スイッチ：L設定

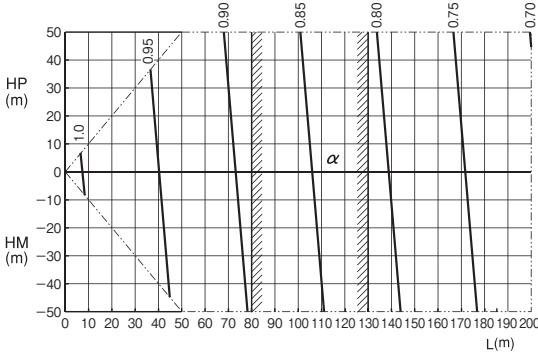

配管長スイッチ：LL設定

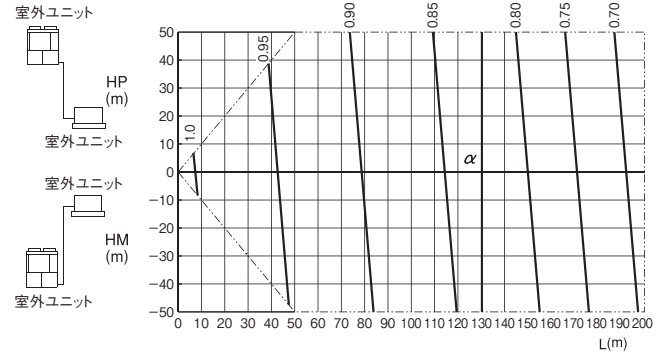

—ロング配管時(相当長90m以上の場合)の能力変化率—

ロング配管時(相当長90m以上の場合)、下記により配管長さによる能力ダウンを抑制することができます。

●ガス配管の主管部分(室外ユニット～第1分岐部)の配管サイズ径を標準配管径よりワンサイズアップする。

●ワンサイズアップ時の冷房能力変化

下記相当長を元にグラフより読み取ってください。

$$\text{総相当長} = (\text{主管の相当長}) \times 0.5 + (\text{分岐後の相当長})$$

暖房能力は、標準径の場合と同じです。

—配管長スイッチ設定の説明—

室外ユニット容量	280～850
S 設定	30m以下
M 設定	30～80m
L 設定	80～130m
LL 設定	130m以上
設定場所	コントロールユニットDSW1

室外ユニット容量	ガス配管径	
	標準	ワンサイズアップ時
280型	φ22.2	φ25.4
355型	φ25.4	φ28.58
450型	φ28.58	φ31.75
560型	φ28.58	φ31.75
710型	φ31.75	φ38.1
850型	φ31.75	φ38.1
450型にマルチ	φ31.75	φ38.1
560, 710, 850型にマルチ	φ38.1	φ44.5

暖房能力変化率

■280, 355, 450, 560, 710, 850型室外ユニット

室外ユニットタイプ：標準

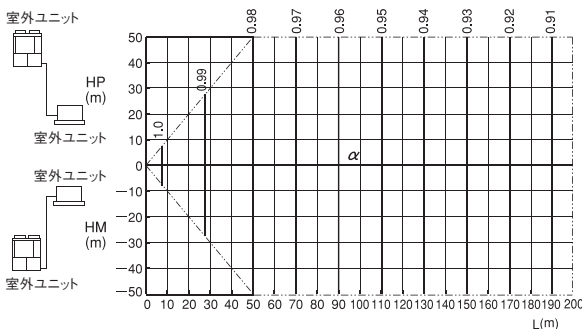

—記号の説明—

HP：室内外 高低差 (m)
ただし、室内が下の時
HM：室内外 高低差 (m)
ただし、室内が上の時

L：配管相当長 (m)
α：能力変化率

注)

- 1.本表は標準的な室内ユニット容量の組み合わせにおいて、JIS条件時の能力変化率を示します。
また、部分負荷時は本表より能力変化率が小さくなります。
- 2.二点鎖線で示す範囲内が据付可能範囲です。
- 3.冷房能力変化率中斜線 の範囲内は「配管長スイッチ」の設定に対する推奨範囲を示します。

使用可能温度範囲・定期点検

使用可能温度範囲

必ず下記条件の範囲でご使用ください。

① HASAP280・355FS、FSR型

■冷房使用範囲

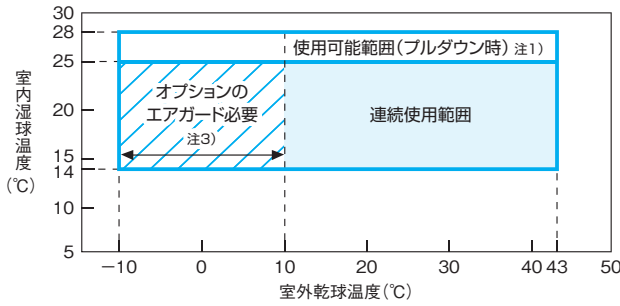

■暖房使用範囲

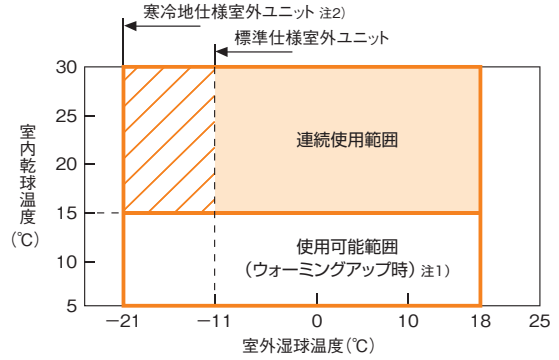

冷房運転	室内温度・湿度	20～30°C D.B.・80%以下 (プルダウン時30～34°C D.B.も使用可能) 注)
	室外ユニット吸込温度	10～43°C D.B. (オプションのエアガード搭載時-10～43°C D.B.)
暖房運転	室内温度	15～30°C D.B.
	室外ユニット吸込温度	標準仕様:-10～35°C D.B. 寒冷地仕様:-20～35°C D.B. (26～35°C D.B.では運転状況により一部制限あり)

※ 上図と上表を組み合わせた範囲が使用可能範囲となります。
 ※ 外気温度が冷房:-10°C D.B.以下、暖房:35°C D.B.以上の場合、運転制限により冷暖房運転できません。(外気温度は室外ユニット内外気センサー検知の値です。)
 注1) プルダウン: 冷房運転立上り時から、連続使用範囲に入るまでの運転をいいます。
 ウォーミングアップ: 暖房運転立上り時から、連続使用範囲に入るまでの運転をいいます。
 注2) 外気温度が-10°C D.B. (-11°C W.B.)、または、日中の最高気温が0°Cを下回る日がある地域に設置してください。

② HASAP450～850FS1、FSR1、GS1、FM1、GM1型

■冷房使用範囲

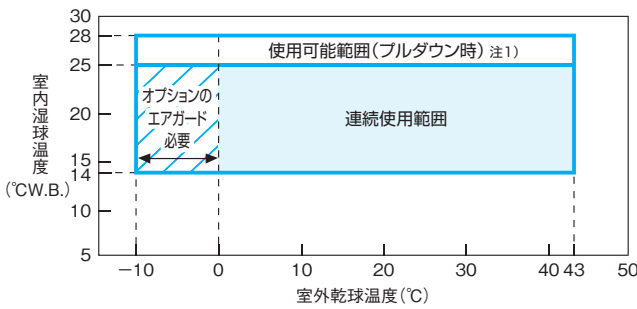

■暖房使用範囲

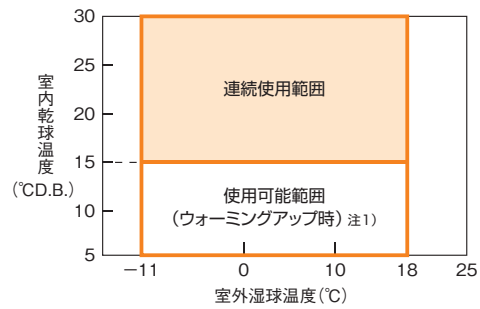

冷房運転	室内温度・湿度	20～30°C D.B.・80%以下 (プルダウン時30～34°C D.B.も使用可能)
	室外ユニット吸込温度	0～43°C D.B. (オプションのエアガード搭載時-10～43°C D.B.)
暖房運転	室内温度	15～30°C D.B.
	室外ユニット吸込温度	-10～35°C D.B. (26～35°C D.B.では運転状況により一部制限あり)

※ 上図と上表を組み合わせた範囲が使用可能範囲となります。
 ※ 外気温度が冷房:0°C D.B. (オプションのエアガード搭載時は-10°C D.B.)以下、暖房:35°C D.B.以上の場合、運転制限により冷暖房運転できません。(外気温度は室外ユニット内外気センサー検知の値です。)
 ※ 接続する室内ユニット(外気処理エアコンなど)によっては、上記と異なる場合があります。
 注1) プルダウン: 冷房運転立上り時から、連続使用範囲に入るまでの運転をいいます。
 ウォーミングアップ: 暖房運転立上り時から、連続使用範囲に入るまでの運転をいいます。

ご注意

機器の保護、性能維持のため、冷暖房を一時停止したり、停止している室内ユニットから温風が出る(暖房)場合があります。

③HASAP450～850FH1、FHR1、GH1型

■冷房使用範囲

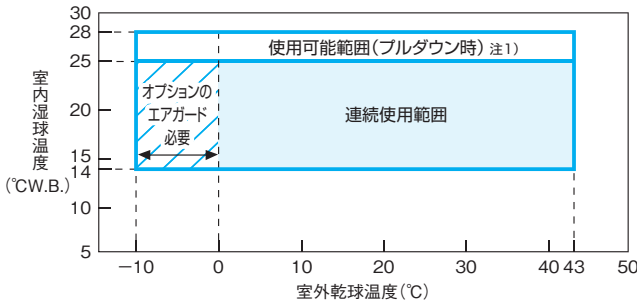

■暖房使用範囲

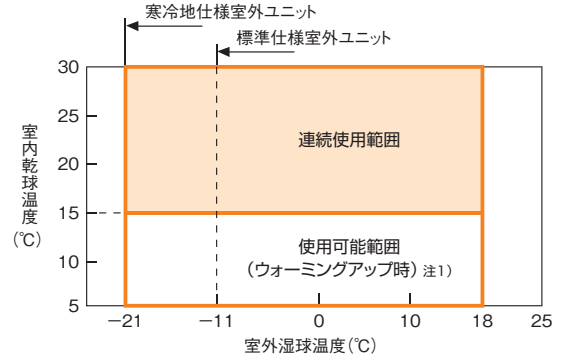

冷房運転	室内温度・湿度	20～30°C.D.B.・80%以下（プルダウン時30～34°C.D.B.も使用可能）注
	室外ユニット吸込温度	10～43°C.D.B.（オプションのエアガード搭載時-10～43°C.D.B.）
暖房運転	室内温度	15～30°C.D.B.
	室外ユニット吸込温度	標準仕様：-10～35°C.D.B. 寒冷地仕様：-20～35°C.D.B.（26～35°C.D.B.では運転状況により一部制限あり）

※ 上図と上表を組み合わせた範囲が使用可能範囲となります。
 ※ 外気温度が冷房:0°C D.B.（オプションのエアガード搭載時は-10°C D.B.）以下、暖房:35°C D.B.以上の場合、運転制限により冷暖房運転できません。（外気温度は室外ユニット内外気センサー検知の値です。）
 ※ 接続する室内ユニット（外気処理エアコンなど）によっては、上記と異なる場合があります。
 注1) プルダウン：冷房運転立上り時から、連続使用範囲に入るまでの運転をいいます。
 ウォーミングアップ：暖房運転立上り時から、連続使用範囲に入るまでの運転をいいます。
 注2) 外気温度が-10°C D.B.（-11°C.W.B.）または日中の最高気温が0°Cを下回る日がある地域に設置してください。

ご注意

機器の保護、性能維持のため、冷暖房を一時停止したり、停止している室内ユニットから温風が出る（暖房）場合があります。

定期点検

GHPを長期間安心してご使用いただくためには、専門のサービスマンによる定期点検が必要不可欠です。
 GHPをご購入時にこの定期点検と万一の故障での対応がセットになった包括的な「保守契約」を結んでいただければ、快適に末永く空調機をご使用いただけます。

保守契約とは、定期点検と修理対応がセットされた契約のことです。
 保守契約を結んでいただくと、お得なメリットがあります。

■保守契約の内容

保守契約 = 定期点検 + 修理対応

■定期点検時期

ガス種 室外 ユニット	い号プロパン [記号:P]	都市ガス13A・12A [記号:N]
280型	5年経過または 10,000時間運転の どちらか早い方	
355型		
450型		
560型		
710型		
850型		

1. 機器寿命のロング化

機器の調子を良好な状態に保ち、長く快適にご使用いただけます。

2. 故障防止と運転効率の向上

未然に故障を防ぎ、効率的でスムーズな運転を行います。

3. メンテナンス費用を予算化

万一の故障も予定外の出費がなく、計画的な経費管理が可能。

4. スピーディなサービス対応

契約により迅速なサービス対応が受けられます。

GHPのメンテナンスサービスは、専門の技術が必要です。
 機器のメンテナンスについては、当社指定サービス代理店に
 お任せいただくようお願いいたします。

新冷媒に関する注意事項

新冷媒対応室外ユニットの施工に関する注意事項

新冷媒 (R410A) 仕様は、従来冷媒 (R22) に比べ不純物 (水分・異物) による影響が大きく、厳しい管理が必要です。機器故障を防止するため、下記の注意事項を厳守のうえ、施工を実施してください。

■冷媒配管工事

- 配管工事中は、水分・ゴミ・埃の侵入を防止するため管端部をキャップやテーピングによりシールしてください。
- ろう付け作業は、酸化被膜の生成防止のため、窒素ガスを流しながら行ってください。
- 市販の酸化被膜剤 (酸化防止剤) は冷媒や冷凍機油に悪影響を与えるので使用を禁止してください。
- 冷媒配管内は、異物・水分の除去のため、窒素ガスにより十分フラッシングを行ってください。

■使用工具

- ゲージマニホールド、チャージングホース、真空ポンプは、他の冷媒・冷凍機油の混入を防止するため、必ず新冷媒専用を使用してください。

■配管気密試験・真空引き

- 新冷媒は、漏れが発生すると機器内の冷媒組成が変化する恐れがあります。
- 新冷媒仕様では、従来の冷媒に比べて特に水分に対する影響が大きいため機器故障防止のため十分に真空引き (乾燥) を行ってください。

■冷媒の補充

- 冷媒は気相から充填すると、組成が変化し、性能低下・故障の原因になります。

■その他

- 冷凍機油は、空気にさらされると吸湿します。
- 充填作業はできるだけ短時間で実施してください。
- 開栓は、ご使用の直前にしてください。
- ご使用後の残油は、廃棄してください。
- 充填作業途中で一時保管するときは、補給缶のフタを固く締めてください。

冷媒ガス漏れへの安全対策

エアコンを据え付ける部屋は、万が一ガス漏れしても、冷媒ガスの濃度は限界濃度を超えないようにする必要があります。

マルチ型パッケージエアコンに使用している冷媒 (R410A) は、それ自体は無毒不燃性の安全な冷媒ですが、万一、室内に漏れた場合その濃度が許容値を超えるような小部屋では、窒息などの危険があり許容値を超えない対策が必要です。一般社団法人 日本冷凍空調工業会では、「マルチ型パッケージエアコンの冷媒漏えい時の安全確保のための施設ガイドライン」(JRA GL-13:2011) の中で冷媒の限界濃度を定めています。地下の最下層以外の場合、限界濃度の算定は次式によります。

$$\frac{\text{システムに充填された全冷媒量}}{\text{居室容積}} \leq 0.42\text{kg/m}^3 (\text{R410A機種})$$

この条件を満足しない場合は、対策 (警報、換気、安全遮断弁) の内二つを設置するか、システムの見直しが必要となります。ただし、地下の最下層の場合や冷媒の種類によっては、限界濃度や対策処置の必要数が異なります。詳細内容については技術資料、JRA GL-13をご覧ください。

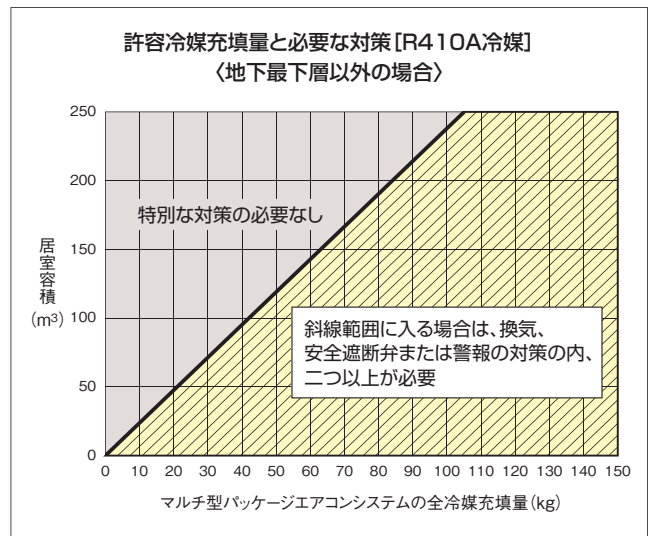
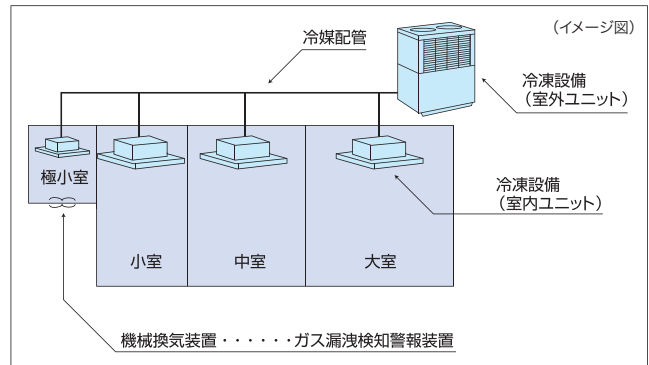

新冷媒に関わる施工概要

■ 冷媒接続配管肉厚の選定

設計圧力の変更に伴い、冷媒接続配管肉厚が変更となります。変更となる冷媒接続配管肉厚を下表に示します。銅配管の場合、材質によって配管肉厚が異なりますのでご注意ください。

銅管外径	従来		新冷媒 (JIS B8607)	
	R22	銅管材質	R410A	銅管材質
φ6.35	0.6	O材	0.8	O材
φ9.52	0.8	O材	0.8	O材
φ12.7	0.8	O材	0.8	O材
φ15.88	1.0	O材	1.0	O材
φ19.05	1.0	O材	1.0	1/2H材
φ22.2	1.2	O材	1.0	1/2H材
φ25.4	1.2	O材	1.0	1/2H材
φ28.58	1.4	O材	1.0	1/2H材
φ31.75	1.4	O材	1.1	1/2H材
φ38.1	1.65	O材	1.35	1/2H材

注1) 上表以外の薄肉品は絶対に使用しないでください。
 注2) 表中の□内は一般社団法人 日本冷凍空調工業会発行「R410A冷媒を使用したパッケージエアコン冷媒配管施工要領」に定めるR410Aパッケージエアコンの標準仕様を示します。JIS B 8607-2002で規定された配管肉厚または、継手の最小厚さとは異なりますのでご注意ください。

■ 継手の選定

設計圧力の変更に伴い、継手(エルボ・ソケットなど)の最小厚さが一部変更となります。(下表)1/2H材の場合、配管の曲げ加工および拡管加工ができなくなりますので、市販の継手(エルボ・ソケットなど)を使用してろう付け接続を行ってください。また、マルチキット(別売品)については各製品毎に指定されたものを選定してください。なお、フレアナット寸法が一部変更となりますのでご注意ください。

継手の最小厚さ(mm)

銅管外径	R410A
φ6.35	0.5
φ9.52	0.6
φ12.7	0.7
φ15.88	0.8
φ19.05	0.8
φ22.2	0.9
φ25.4	0.95
φ28.58	1.0
φ31.75	1.01
φ38.1	1.35

フレアナット寸法B(mm)

呼称	銅管外径	フレアナット二面幅B
		R410A
1/4	φ6.35	17
3/8	φ9.52	22
1/2	φ12.70	※26
5/8	φ15.88	※29
3/4	φ19.05	36

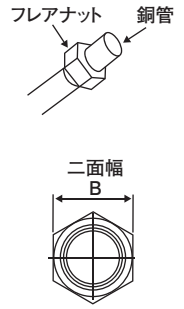

■ 据え付け工事の流れと施工上の留意点<冷媒配管工事・気密試験・真空乾燥・冷媒追加封入>

〈据え付け工事の流れ〉	〈施工の相異〉	
	〈R22〉	〈R410A〉
工事区分の打ち合わせ		
使用冷媒の確認	R22 (Max3.0MPaゲージ)	R410A (Max4.0MPaゲージ)
施工図作成		()内は気密試験圧力を示す
スリーブ・インサート工事		●印:新規(規準変更) ○印:従来以上に徹底・厳守
室内ユニット据え付け	R22適用製品であることを確認してください	● 新冷媒適用製品であることを確認してください
施工前の準備	計測器・工具 (R22用従来品)	● 計測器・工具 (新冷媒専用に注意)
冷媒配管工事 (ドライ・クリーン・ノンリーク)	1. 通常配管 2. — 3. — 4. — 基本的には右記に準ずる 5. — 6. フレア部に塗布の油は鉱油 7. 同右	● 1. 配管は適性な材質、肉厚を選ぶ ○ 2. 配管内部の清浄管理徹底 ○ 3. ろう付け時の窒素ガスブロー必須 ○ 4. ろう付け後、配管内のフラッシング必須 ● 5. フレア加工の仕上がりを厳密に ● 6. フレア部に塗布の油は合成油 ● 7. トルクレンチの使用厳守
ドレン配管工事		
ダクト工事		
保温工事		
室外ユニット基礎工事		
室外ユニット据え付け	R22適用製品であることを確認してください	● 新冷媒適用製品であることを確認してください
電気・制御配線		
ディップスイッチ設定		
気密試験 (法定冷凍トンが5トン以上は必要)	気密試験圧力 R22→3.0MPa×24h	● 気密試験圧力 R410A→4.0MPa×24h
真空乾燥 (真空度厳守)	右記に準ずる	○ 1. 真空引き時間は1~2時間(水分除去) [-755mmHg以下(5Torr以下)が基本] ● 2. 逆流防止真空ポンプアダプターを使用
冷媒追加封入	R22では基本的には液で封入するがガスでも封入可	● 1. 使用冷媒(ポンペ)の確認 ● 2. 冷媒封入は必ず液で封入* ● 3. マニホールドバルブ、チャージホースは新冷媒専用のものを使用 ● 4. 追加冷媒量を室外ユニット銘板に記入 ● 5. ガス漏れチェックは新冷媒専用のものを使用
化粧パネル取り付け		
試運転チェック		
引き渡し取り扱い説明		

製品には互換性が全くありません

※リニューアル機は、冷媒自動充填ポートから封入。

留意事項

各計測機器・工具の互換性

■ 冷媒に直接触れるすべての計測機器と工具は、各冷媒専用としてください。

○:従来品(R22用)と互換性有 ■:新冷媒R410A専用(R22用と互換性無し) ●:新冷媒R407C、(R22用と互換性無し)

計測器・工具	従来品(R22用)との互換性		互換性がない(新冷媒専用)の理由および留意点 (◎印実作業時に特に厳守)	用途	
	R407C	R410A			
冷媒配管	パイプカッター	○	○		冷媒配管切断・バリ取り
	フレア工具	○	○■	・R410Aは耐圧を高く保つ必要があり、フレア開口部を大きく加工する(図A) 従来品を流用のときは、“出し代調整用ゲージ”で出し代を管理(1mm)して使用 1/2H材の場合、フレア加工はできません ・R410A専用フレア工具(出し代調整用ゲージ不要)はR407Cにもそのまま使用可能	冷媒配管のフレア加工
	出し代調整用銅管ゲージ	— (不要)	■		フレア加工時の銅管突き出し寸法の管理
	パイプベンダー	○	○	・1/2H材の場合、配管曲げ加工はできません 曲がり部にはエルボを使用してろう付け接続を行ってください	冷媒配管の曲げ加工
	拡管工具	○	○	・1/2H材の場合、拡管加工はできません 配管接続部にはソケットを使用してろう付け接続を行ってください	冷媒配管の拡管
	トルクレンチ	○	■	・R410Aでφ12.7、φ15.88はスパナ掛け寸法が2mmアップとなり、従来品は使用不可	フレアナットの接続
			○	・φ6.35、φ9.52は、使用可	
	溶接器	○	○	・ろう付けの正しい作業遵守(火災調整、加熱方法、ろう材差し方)	冷媒配管のろう付け
	窒素ガス	○	○	・コンタミ混入防止のより厳しい管理要(ろう付け時の窒素ガスブローの遵守)	ろう付け時の酸化防止 気密試験
フレア部塗付用	●	■	・R22用鉛油の使用は厳禁)必ず製品と同等の合成油を使用してください ・合成油は吸湿性が高いため吸湿しにくい管理をしてください	フレア面への塗布 サービス用	
真空乾燥・冷媒充てん	冷媒ポンベ	● R407(茶色)	■ (薄桃色)	・冷媒の識別を示す色帯表示をしています(チャージ口は各冷媒ポンベで用意)(図B) ◎くガス冷媒での充てんは厳禁)非共沸混合冷媒は液冷媒で充てんを厳守	冷媒充てん
	真空ポンプ	○	○	◎従来品の流用が可能だが、真空ポンプを停止したときに、真空ポンプ内の油(鉛油)が、冷媒配管側に逆流しないよう“真空ポンプアダプター”を取り付ける必要がある	真空乾燥
	真空ポンプアダプター(逆流防止)	※●	■ (各新冷媒共用)		
	マニホールドバルブ	●	■	・従来品(R22用)に比べ耐圧基準が高く互換性はない(R407CとR410Aでは接続ネジ規格も異なる……R407C:UNF7/16、R410A:UNF1/2)	真空引き、真空放置 冷媒充てん 圧力確認
	チャージホース	●	■	◎く従来品(R22用)の使用厳禁)付着している鉛油が機器に流入しスラッジが発生し、サイクルの詰まりや、圧縮機の事故の恐れがある	
	チャージシリンダー	使用厳禁			冷媒充てん
	冷媒充てん用はかり	○	○		冷媒充てん用機器
冷媒ガス漏れ検知器	※●	■ (各新冷媒共用)	・従来品(R22用)冷媒ガス漏れ検知器は検知方式が異なり使用不可	ガス漏れチェック	

※印はR410A用とR407C用で共用できます。

(図A) フレア形状

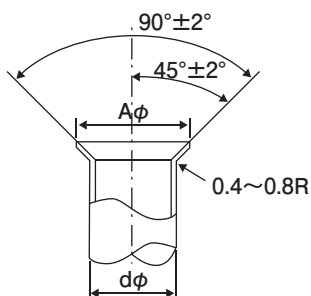

配管径別拡管寸法(JIS B8607) (単位: mm)

呼称	銅配管径 φd	A寸法 $\begin{matrix} +0 \\ -0.4 \end{matrix}$	
		R22 R407C	R410A
1/4	6.35	9.0	9.1
3/8	9.52	13.0	13.2
1/2	12.7	16.2	16.6
5/8	15.88	19.4	19.7
3/4	19.05	23.3	加工不可※ (1/2H材)

※製品に付属のフレア付き接続配管を使用してください。

(図B) 冷媒ポンベ

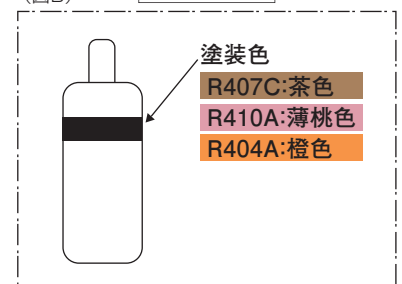



安全に関するご注意・設置上のご注意

■ガスヒートポンプエアコンの使用対象について

- 当カタログに記載のガスヒートポンプエアコンは対人専用の冷暖房機器です。OA機器・電子機器の冷却用には専用のエアコンをご使用ください。
- 食品・精密機械・美術品の保存や動植物の飼育培養など特殊用途には使用しないでください。品質低下などの原因になることがあります。
- 車両・船舶の空調用としては使用しないでください。振動や塩害などにより水漏れ、漏電の原因となります。

■ご使用上の注意

- ご使用前に「取扱説明書」をよくお読みのうえ正しくお使いください。
- 吸込口や吹出口はふさがらないでください。
- 殺虫剤や可燃性スプレーを吹きかけないでください。
- 室内ユニット本体に水をかけないでください。
- 冷房時は、健康のため外気との温度差を5℃以内に設定してください。またカーテンなどで熱の進入を少なくしてください。
- 時々換気を行ってください。
- 長時間運転を停止する際は、元電源を「切」にしてください。
- 停止後の再運転は、改めて運転ボタンを押してください。
- ガスヒートポンプエアコンは定期点検が必要です。定期点検を行わないと機器に支障をきたします。

■据付けに際して

- 室内・室外ユニット据付場所等につきましては販売店、専門業者とご相談ください。
- 据付工事は、販売店・専門業者に依頼してください。ご自分で据付工事をされ不備があるとガス漏れ、水漏れ、感電、火災の原因になります。
- 室外ユニットの指定ガス種を必ずご使用ください。
- 各種オプション品は当社指定の製品を必ずご使用ください。また取付工事は販売店・専門業者に依頼してください。ご自分で据付工事をされ不備があるとガス漏れ、水漏れ、感電、火災の原因になります。
- 定格電力・ヒューズ・ブレーカー容量を守りアースは必ず取付けてください。ご自分で工事され、不備があると水漏れや感電、火災の原因になります。
- マルチ型パッケージエアコンに使用している冷媒(R410A)は、それ自体は無毒不燃性の安全な冷媒ですが、万が一、室内に漏れた場合その濃度が許容値を超えるような小部屋では、窒息などの危険があり許容値を超えない対策が必要です。詳細は技術資料、JRA GL-13:2011(<http://www.jraia.or.jp/index.html>)をご覧ください。

■ご使用場所について

- 室外ユニットから排出される排気ガスが、室内へ連絡する配管や給排気口・通気口などから、室内へ入らない場所に室外ユニットを設置してください。また、排気ガスは周囲に悪影響を与えないところへ大気開放し排水溝、溝などに排出しないでください。
- 揮発性引火物など危険物を扱う場所や可燃ガスの発生、流入、滞留、漏れの恐れのある場所、カーボン繊維や金属粉が浮遊する場所への設置は避けてください。火災の原因になることがあります。
- 酸性またはアルカリ性(温泉地帯の硫化ガスの多い場所、燃焼器の排気を吸込む場所)など、一般の雰囲気と異なる場所には熱交換器等に腐食を起こす恐れがありますので、設置を避けてください(海岸地帯では塩害仕様室外ユニットの設置をお勧めします)。
- 湿気が多い場所への設置は極力避けてください。冷房時に結露しやすくなります。
- 高周波が発生する場所では、マイコンが誤作動する恐れがありますので設置を避けてください。
- 天井が高い場所には、暖房時の温度、気流分布向上のため、サーキュレーターを併設してください。
- 埃などが非常に多い環境下では、室内ユニットへの付着などにより性能が低下したり、ドレン水が流れにくくなる場合がありますので換気を頻繁に行うなどの注意をしてください。また、高性能フィルター(オプション)などの使用をお勧めします。
- 積雪地域では、雪が空気吸込口を塞いだり、室外ユニットの中に入り込んで内部が凍結しないよう、防雪フードを付けてください。
- 繊維やほこりや食品の微細粉の浮遊する場所では、フィルターおよび熱交換器への目詰まり、ドレン水の詰まりを起こし、水漏れの原因となることがあります。

油の雰囲気内でのご使用

■耐油性向上仕様(受注対応品)

室内ユニットを油が浮遊するような雰囲気(中華料理店など)に設置する場合、標準の室内ユニットは使用できません。このような納入環境には、耐油性を向上させた仕様にて受注対応いたします。

●耐油性向上仕様・対応機種

機種	項目	対応仕様			その他特記事項
		本体		別売化粧パネル	
		対応内容	詳細	対応内容	
てんかせ4方向	HCI-AP**K3	標準機を使用してください	—	オイルガードフィルター専用パネルを使用してください	オイルガードフィルター(別売品)を併せてご使用ください。ワイドパネルにつきましても同様の対応をいたします。
てんかせ2方向	HCID-AP**K1	標準機を使用してください	—	オイルガードフィルター専用パネル(受注対応品)を使用してください	オイルガードフィルター(受注対応品)を併せてご使用ください。ワイドパネルにつきましても同様の対応をいたします。
てんかせ1方向	HCIS-AP**K1	標準機を使用してください	—	オイルガードフィルター専用パネル(受注対応品)を使用してください	ワイドパネルにつきましても同様の対応をいたします。
ビルトイン	HCB-AP**K	標準機を使用してください	—	標準品を使用してください	オイルガードフィルター(受注対応品)を併せてご使用ください。なお、キャンバスタクト(別売品)を併用する場合、キャンバスタクトはオイルガードフィルターの2次側となるように施工してください。
てんうめ	HPI-AP**K(1)	標準機を使用してください	—	—	・油の飛沫を直接吸い込まない場所に設置。 ・オイルガードフィルター(受注対応品)を併せてご使用ください。
てんつり	HPC-AP**K4(160型以下)	標準機を使用してください	—	—	・オイルガードフィルター(別売品)を併せてご使用ください。
ゆかおき	HPV-AP**K(160型以下)	吸込グリルに耐油性向上の塗装実施(受注対応)	アクリル系クリア樹脂塗装(塗膜厚さ10μm)	—	—
かべかけ	HPK-AP**K	外板樹脂部品の一部に耐油性向上の塗装実施	アクリル系樹脂塗装(塗膜厚さ10μm)	—	—

上記以外の機種については、対応いたしかねますので、ご了承ください。

●機種選定のご注意

(1) ニューアル時のご注意

リニューアルの際は、既設の室内ユニットの油による汚れ具合を確認してください。油汚れがひどい場合は、標準仕様品の選定は控えて耐食性向上を図ったユニットを使用してください。なお、極端に油汚れがひどい場合は、ご使用を避けてください。

近年の製品は、軽量化、リサイクル性向上のため、樹脂製部品を従来に比べ多用しており、油に対する耐力が低下している場合があります。かべかけ型については、必ず油による汚れ具合を確認してください。

(2) 油の飛沫や蒸気のたちこめる場所(調理場・機械工場など)での機種選定

油が熱交換器に付着し、熱交換不良による霧の発生、熱交換器の腐食、断熱材の剥離などを引き起こすことがあります。また、プラスチック部品は変形・破損することがあります。特に化粧パネルは、歪んだ状態で本体に取り付けると油と応力(環境応力破壊)によりパネルの亀裂が発生します。

このような環境では、据え付けを避けていただくか、調理場には厨房用エアコンを、またはダクトによる空調で油の飛沫を直接吸い込まない場所に設置するようにしてください。

厨房用エアコンの据え付け場所に関する注意事項については、P.63をご参照ください。

てんかせ(4方向、2方向、1方向)化粧パネルの据え付け場所に関する注意事項については、各てんかせ化粧パネルの注記をご参照ください。

●設計寿命について

ガスヒートポンプ冷暖房機の設計寿命は、設置後13年または運転時間が3万時間となっております。設計寿命を超えてのご使用は、使用の仕方によっては重大事故につながる恐れがあります。設計寿命を超えてご使用になる場合は、当社営業窓口または当社指定サービス代理店にご相談ください。

ISO 9000シリーズ
当事業所の設計・製造体制の品質が認められました。



JQA-1084

当事業所は、空調機器を設計・製造する国内事業所で品質保証に関するISO(国際標準化機構)9001の認定を取得しています。

日立アプライアンス株式会社
清水事業所
JQA-1084 1995年12月取得

ISO9001とは
ISO(国際標準化機構)が制定している、品質保証の事業所認定制度であり、その事業所で製造された商品の「設計、開発、製造、搬送付けおよび付帯サービス」について品質保証を認定するものです。

ISO 14000シリーズ
当事業所の環境保全活動が認められました。



EC97J1107

当事業所は、空調機器を製造する国内事業所で環境マネジメントシステムに関する国際規格ISO14001の認定を取得しています。

日立アプライアンス株式会社
清水事業所
EC97J1107 1997年10月取得

ISO14001とは
ISO(国際標準化機構)が制定した、環境保全活動に適用される規格です。当事業所は、国際的に認定された認証機関によって、環境問題に対する取り組み体制と実施内容が認められました。

サービスエンジニアリングセンター

- 北海道 〒060-0809 札幌市北区北九条西三丁目10番1号(小田ビル)
TEL.(011)717-5146
- 東北 〒980-0065 仙台市青葉区土樋一丁目1番11号
TEL.(022)225-5972
- 福島 〒963-8023 郡山市緑町5番地15
TEL.(024)921-5553
- 東京 〒135-0016 江東区東陽五丁目29番17号(住友不動産東陽ビル)
TEL.(03)3649-3811
- 横浜 〒221-0843 横浜市神奈川区松ヶ丘35番地12(松ヶ丘ビル)
TEL.(045)322-6601
- 埼玉 〒331-0812 さいたま市北区宮原町二丁目87番1号(大宮MKビル)
TEL.(048)652-9767
- 栃木 〒321-0921 宇都宮市瑞穂三丁目5番地10
TEL.(028)657-5414
- 群馬 〒370-0006 高崎市問屋町三丁目10番3号(問屋町センター第2ビル4階)
TEL.(027)363-2031
- 茨城 〒312-0035 ひたちなか市枝川196番1号
TEL.(029)226-1614
- つくば 〒305-0032 つくば市竹園二丁目10番地8(第三芳村ビル303)
TEL.(029)860-6112
- 甲信 〒390-0852 松本市大字島立1123番1号
TEL.(0263)48-6811

- 北陸 〒939-8214 富山市黒崎627番地3
TEL.(076)429-6861
- 中部 〒485-0072 小牧市元町四丁目66番地
TEL.(0568)72-0131
- 豊橋 〒440-0853 豊橋市佐藤二丁目16番38号
TEL.(0532)69-3621
- 関西 〒532-0022 大阪市淀川区野中二丁目11番27号
TEL.(06)6303-6159
- 京都 〒601-8128 京都市南区上鳥羽大柳町40番地
TEL.(075)691-9826
- 兵庫 〒652-0807 神戸市兵庫区浜崎通5番6号(カナル兵庫1階)
TEL.(078)686-1140
- 中四国 〒735-0029 安芸郡府中町茂陰一丁目9番20号
TEL.(082)283-9374
- 山口 〒756-0087 山陽小野田市大字西高泊高須660番地4
TEL.(0836)84-0964
- 四国 〒760-0078 高松市今里町二丁目21番地5
TEL.(087)833-8701
- 九州 〒815-0031 福岡市南区清水四丁目9番17号
TEL.(092)561-4854

● 技術的なお問い合わせは下記へどうぞ

技術相談センター



TEL:0120-578-011 <携帯電話からも可>
受付時間 / 9:00~17:00 (土日祭日を除く)



FAX:0120-578-012 <365日・24時間受付>

※お客さまが弊社にお電話でご連絡いただいた場合には、正確にご回答するために、通話内容を記録(録音など)させていただくことがあります。
※ご相談、ご依頼いただいた内容によっては、弊社のグループ会社に個人情報を提供し対応させていただくことがあります。

■製品の色は印刷されたものですから実際の塗装色とは若干異なります。

このカタログに掲載した内容は、予告なく変更することがありますのでご了承ください。

日立アプライアンス株式会社 空調事業部

〒105-0022 東京都港区海岸一丁目16番1号(ニューピア竹芝サウスタワー)

●ご購入のお問い合わせは下記へどうぞ。

- 北海道営業所 (011)717-5301
- 北日本支店 (022)266-1321
- 福島営業所 (024)921-5550
- 関東支店 (03)6403-4521
- 北陸支店 (076)429-4051
- 中部支店 (052)251-0371
- 関西支店 (06)6531-9105
- 中四国支店 (082)240-6152
- 四国営業所 (087)833-8701
- 九州支店 (092)561-4851

- 修理のご依頼は、お買い上げ店へご依頼ください。
- お買い上げ店が不明な場合等は、下記へご依頼ください。

空調修理コールセンター



TEL:0120-649-020 <携帯電話からも可>
受付時間 / 365日・24時間受付



FAX:0120-649-021 <365日・24時間受付>

信用と行きとどいたサービスの当社へ