

ガスヒートポンプエアコン **ビル用**

**HITACHI**  
Inspire the Next

# GHP

HGシリーズ

2014年10月

ラインアップ  
P.3

室外ユニット  
P.7

室内ユニット  
P.19

空調管理  
システム  
P.73

全熱交換器  
P.96

留意事項  
P.106

スマート&超高効率 ヒートポンプ

# GHP X AIR

GHPエグゼア



掲載商品の価格は事業者様向けの積算見積価格であり、一般消費者様向けの販売価格ではありません。  
なお、積算見積価格には、消費税・配送費・試運転調整費・配管セット・工事費・使用済み商品の引き取り費などは含まれておりません。

# 日立ガスヒートポンプエアコン **ビル用** HGシリーズ

スマート&超高効率 ヒートポンプ

# GHP X AIR

GHPエグゼア

電気とガスを効率的に併用し、

優れた省エネ技術で高い経済性を実現したガスヒートポンプエアコン

高効率ヒートポンプ「GHP X AIR (エグゼア)」。

HGシリーズ(68機種)に24機種をラインアップ。

※詳しくはP.3~P.4をご参照ください。

## GHP (ガスヒートポンプ) の仕組み・メリット

GHPはエアコンの心臓部をガスエンジンで駆動します。

エアコンの冷暖房は、冷媒をコンプレッサーによって循環(ヒートポンプサイクル\*)させることで行います。これは電気式ヒートポンプ(EHP)もガスヒートポンプ(GHP)も同じです。違いは、エアコンの心臓部とも言える室外ユニット内のコンプレッサーを電気モーターで動かすか、ガスエンジンで動かすかという点だけですが、この違いこそが、GHPならではの快適な冷暖房を実現し、数々のメリットを生み出す最大の特長となっています。

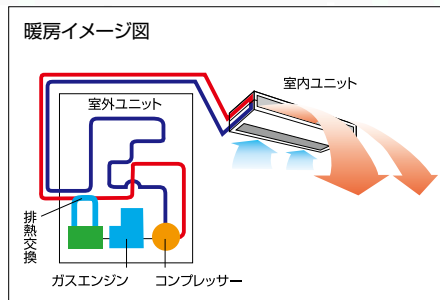

### ※ヒートポンプサイクル

物質には、液体が気化すると周囲から熱を奪い、逆に気体が凝縮して液化するときには熱を発生する性質があります。この性質を利用し、冷媒をコンプレッサーにより循環し、強制的に気化と液化を繰り返すサイクルのことをいいます。

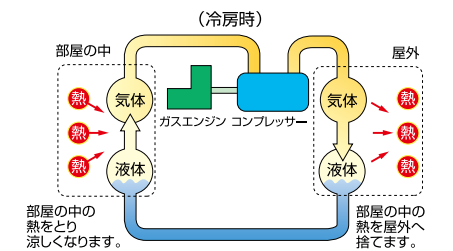

## 受変電設備の軽減

低消費電力だから  
契約電力を抑制

電力消費量が少ないガスヒートポンプエアコンの導入により電気の総消費量の抑制が可能。

※20馬力冷房定格条件の消費電力比。  
GHPはビル用マルチ20馬力相当機種(HASAP560FS1)  
EHPは当社20馬力相当機種(RAS-AP560DS5)

■20馬力の場合※

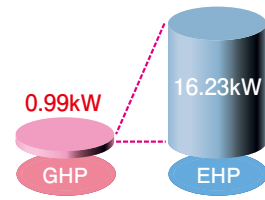

イニシャルコストを低減

契約電力の抑制により、受変電施設が小さくて済むため、コスト低減と省スペースを実現。

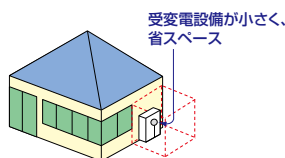

## エンジンパワーがつくる快適

パワフル暖房

エンジンの排熱を暖房に有効活用。  
外気温度が下がっても快適暖房をお届けします。

■20馬力の場合※

暖房能力比率

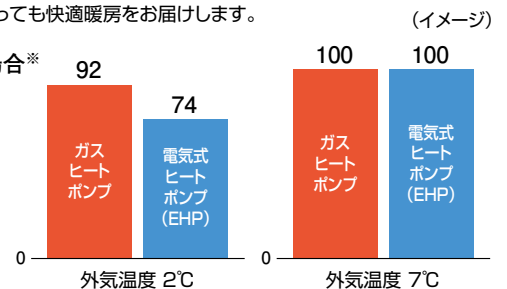

※20馬力定格暖房能力、低温暖房能力の比較。EHPは当社20馬力相当機種(RAS-AP560DS5)



©GHPエグゼアは、東京ガス・大阪ガス・東邦ガスの登録商標です。

## Green グリーン購入法適合

### GHPのグリーン購入法判断基準は

- 1次エネルギー換算成績係数が規定値以上であること。
- 冷媒にオゾン層を破壊する物質が使用されていないこと。

### ■機器の効率表示として、より使用実態に近いAPF表示が追加されました。 ※COPの優劣とAPFの優劣は必ずしも一致しません。

今までは…

**COP** エネルギー消費効率 [Coefficient Of Performance]

$$COP = \frac{\text{定格能力 (kW)}}{\text{消費ガス (kW) + 消費電力 (kW)}}$$

定められた温度条件での  
運転効率表示

定格冷房・定格暖房時の消費ガス・  
消費電力1kWあたりの  
冷房・暖房能力を表したものを。

**高速道路**

100km/hの  
高速走行時の  
燃費イメージ

これからは…

**COP+ APF** 年間エネルギー消費効率 [Annual Performance Factor]

$$APF = \frac{\text{冷房期間+暖房期間で発揮した能力 (kWh)}}{\text{冷房期間+暖房期間の消費ガス・電力量 (kWh)}}$$

建物用途や使用期間を設定し、  
使用実態に近い運転効率表示

1年を通して、ある条件のもとにエアコン  
を使用した時の消費ガス・電力量1kWh  
あたりの冷房・暖房能力を表したものを。

**一般道路**

市街地運転も  
考慮した走行時の  
燃費イメージ

### ■冷媒の回収と再生・破壊システムの流れ

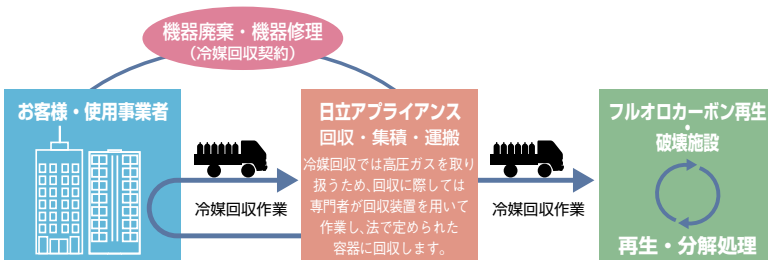









#### お客様・使用事業者へのお願い





- 機器廃棄、および、冷凍サイクルの修理の際には冷媒回収が必要です。機器保守契約者・工事業者・販売業者などの専門業者とあらかじめ回収契約を結び、その内容を明確にしておいてください。
- 使用済みの業務用冷凍空調機器は産業廃棄物です。冷媒回収で発生する回収作業・運搬・保管・破壊または再生までの費用は機器使用事業者のご負担となります。このため、機器廃棄時の製品引き取り費用にこれらの費用がプラスされますので、ご理解いただけますようお願い申し上げます。
- 回収はほとんどの場合、機器の設置場所で作業します。作業内容はその設置場所によって大きく異なりますので、作業にかかる時間などは事前にお問い合わせください。

# 製品ラインアップ

## ■ 室外ユニットラインアップ (HGシリーズ)

| 容量(相当馬力)        |                      | 280型(10.0)   | 355型(13.0)   | 450型(16.0)  | 560型(20.0)   |  |
|-----------------|----------------------|--|--|---|--|--|
|                 |                      |  グリーン購入法適合<br> |  グリーン購入法適合<br> |  グリーン購入法適合<br> |  グリーン購入法適合<br> |  |
| 標準仕様            | ビル用<br>マルチ           | P:い号プロパン   | HASAP280FSP<br>3,720,000円  | HASAP355FSP<br>4,300,000円   | HASAP450FS1P<br>4,920,000円   | GHP X AIR<br>HASAP560FS1P<br>5,420,000円  |
|                 |                      | N:都市ガス<br>13A[12A]   | HASAP280FSN<br>3,720,000円  | HASAP355FSN<br>4,300,000円   | HASAP450FS1N<br>4,920,000円   | GHP X AIR<br>HASAP560FS1N<br>5,420,000円  |
|                 | ビル用<br>リニューアルマルチ     | P:い号プロパン*1   | HASAP280FSRP<br>3,870,000円   | HASAP355FSRP<br>4,450,000円  | HASAP450FSR1P<br>5,130,000円  | GHP X AIR<br>HASAP560FSR1P<br>5,630,000円 |
|                 |                      | N:都市ガス<br>13A[12A]*1   | HASAP280FSRN<br>3,870,000円   | HASAP355FSRN<br>4,450,000円  | HASAP450FSR1N<br>5,130,000円  | GHP X AIR<br>HASAP560FSR1N<br>5,630,000円 |
| ビル用<br>ハイパワーマルチ | N:都市ガス<br>13A[12A]*1 | —  | —  | HASAP450GS1N<br>5,130,000円  | GHP X AIR<br>HASAP560GS1N<br>5,630,000円  |  |
| 寒冷地仕様           | ビル用<br>マルチ           | P:い号プロパン   | HASAP280FSPH<br>3,840,000円   | HASAP355FSPH<br>4,420,000円  | HASAP450FH1P<br>5,220,000円   | HASAP560FH1P<br>5,720,000円               |
|                 |                      | N:都市ガス<br>13A[12A]   | HASAP280FSNH<br>3,840,000円   | HASAP355FSNH<br>4,420,000円  | HASAP450FH1N<br>5,220,000円   | HASAP560FH1N<br>5,720,000円               |
|                 | ビル用<br>リニューアルマルチ     | P:い号プロパン*1   | HASAP280FSRPH<br>3,990,000円  | HASAP355FSRPH<br>4,570,000円   | HASAP450FHR1P<br>5,430,000円  | HASAP560FHR1P<br>5,930,000円              |
|                 |                      | N:都市ガス<br>13A[12A]*1   | HASAP280FSRNH<br>3,990,000円  | HASAP355FSRNH<br>4,570,000円   | HASAP450FHR1N<br>5,430,000円  | HASAP560FHR1N<br>5,930,000円              |
| ビル用<br>ハイパワーマルチ | N:都市ガス<br>13A[12A]*1 | —  | —  | HASAP450GH1N<br>5,430,000円  | HASAP560GH1N<br>5,930,000円   |  |

リニューアルマルチ

| 容量(相当馬力)          |                      | — | — | 450型×2(16.0×2)  | 560型×2(20.0×2)   |
|-------------------|----------------------|---|---|---|--|
|                   |                      |   |   |  グリーン購入法適合<br> |  グリーン購入法適合<br> |
| ビル用<br>にこマルチ      | P:い号プロパン*1           | — | — | HASAP450FM1P×2<br>5,080,000円×2  | GHP X AIR<br>HASAP560FM1P×2<br>5,580,000円×2  |
|                   | N:都市ガス<br>13A[12A]*1 | — | — | HASAP450FM1N×2<br>5,080,000円×2  | GHP X AIR<br>HASAP560FM1N×2<br>5,580,000円×2  |
| ビル用<br>ハイパワーにこマルチ | N:都市ガス<br>13A[12A]*1 | — | — | HASAP450GM1N×2<br>5,290,000円×2  | GHP X AIR<br>HASAP560GM1N×2<br>5,790,000円×2  |

\*1 受注対応品

### ■ 機種型式呼称について





室外ユニット

|             |           |            |           |          |             |          |           |
|-------------|-----------|------------|-----------|----------|-------------|----------|-----------|
| <b>HAS</b>  | <b>AP</b> | <b>355</b> | <b>FS</b> | <b>R</b> | <b>1</b>    | <b>N</b> | <b>H</b>  |
| 室外ユニット<br>① | 冷媒種類<br>② | 冷房能力<br>③  | シリーズ<br>④ | リニューアル   | モデルNo.<br>⑤ | ガス種<br>⑤ | 特殊仕様<br>⑥ |

- ①各型式の頭はシリーズ区分を示します。記号は左表に示すとおりになります。
- ②シリーズ区分後の“NP”は冷媒の種類(R410A)“AP”は冷媒の種類(R410A新基板)を示します。
- ③冷房能力を示す数値はkW×10倍で表示しています。
- ④シリーズ区分を示します。FS:標準マルチ GS:ハイパワーマルチ FM:にこマルチ GM:ハイパワーにこマルチ  
FH:標準マルチ(寒冷地仕様) GH:ハイパワーマルチ(寒冷地仕様)
- ⑤ガス種を示します。N:都市ガス13A(12A) P:い号プロパン
- ⑥“H”は寒冷地仕様を示します。(280・355型) “B”は消臭触媒仕様を示します。  
“T”は寒冷地仕様+消臭触媒仕様を示します。(280・355型)

掲載商品の価格は事業者様向けの積算見積価格であり、一般消費者様向けの販売価格ではありません。

なお、積算見積価格には、消費税・配送費・試運転調整費・配管セット・工事費・使用済み商品の引き取り費などは含まれておりません。

|  | 710型(25.0)   | 850型(30.0)   | 掲載ページ |
|--|--|--|-------|
|  |  グリーン購入法適合<br> |  グリーン購入法適合<br> | P.7   |
|  | GHP X AIR<br>HASAP710FS1P<br>6,140,000円  | GHP X AIR<br>HASAP850FS1P<br>7,360,000円  |       |
|  | GHP X AIR<br>HASAP710FS1N<br>6,140,000円  | GHP X AIR<br>HASAP850FS1N<br>7,360,000円  |       |
|  | GHP X AIR<br>HASAP710FSR1P<br>6,400,000円   | GHP X AIR<br>HASAP850FSR1P<br>7,620,000円   |       |
|  | GHP X AIR<br>HASAP710FSR1N<br>6,400,000円   | GHP X AIR<br>HASAP850FSR1N<br>7,620,000円   |       |
|  | GHP X AIR<br>HASAP710GS1N<br>6,450,000円  | GHP X AIR<br>HASAP850GS1N<br>7,670,000円  |       |
|  | HASAP710FH1P<br>6,490,000円   | HASAP850FH1P<br>7,710,000円   |       |
|  | HASAP710FH1N<br>6,490,000円   | HASAP850FH1N<br>7,710,000円   |       |
|  | HASAP710FHR1P<br>6,750,000円  | HASAP850FHR1P<br>7,970,000円  |       |
|  | HASAP710FHR1N<br>6,750,000円  | HASAP850FHR1N<br>7,970,000円  |       |
|  | HASAP710GH1N<br>6,800,000円   | HASAP850GH1N<br>8,020,000円   |       |

|  | 710型×2(25.0×2)   | 850型×2(30.0×2)   | 掲載ページ |
|--|--|--|-------|
|  |  グリーン購入法適合<br> |  グリーン購入法適合<br> | P.14  |
|  | GHP X AIR<br>HASAP710FM1P×2<br>6,260,000円×2  | GHP X AIR<br>HASAP850FM1P×2<br>7,620,000円×2  |       |
|  | GHP X AIR<br>HASAP710FM1N×2<br>6,260,000円×2  | GHP X AIR<br>HASAP850FM1N×2<br>7,620,000円×2  |       |
|  | GHP X AIR<br>HASAP710GM1N×2<br>6,570,000円×2  | GHP X AIR<br>HASAP850GM1N×2<br>7,930,000円×2  |       |

◎マルチキットにつきましては18ページをご参照ください。





### ■JIS規格について

このカタログに記載されている冷房・暖房能力や運転音は、日本工業規格(JIS B 8627)に準じて運転した場合の値を示します。また運転音は反響の少ない無響音室などで測定した値(Aスケール)を示します。実際の据え付け状態では、周囲の騒音や反響を受け大きくなるのが普通です。

|        | JIS吸込空気条件                       |
|--------|---------------------------------|
| 冷房能力   | 室内側：27°CDB・19°CWB<br>室外側：35°CDB |
| 暖房標準能力 | 室内側：20°CDB<br>室外側：7°CDB・6°CWB   |
| 暖房低温能力 | 室内側：20°CDB<br>室外側：2°CDB・1°CWB   |

※中間性能は、定格能力の1/2の能力を発揮する設定で、上記条件によって、運転した場合の値を示します。

## リモコン (74ページ)

| ワイヤードリモコン  |  |   |                               |   |
|--|--|---|-------------------------------|---|
|  | 音声ガイド付き多機能リモコン<br>PC-ARFV 24,000円<br>多機能リモコン<br>PC-ARF1、PC-ARF1S 20,000円 |  | アメニティリモコン<br>PC-AR1 15,000円   |  |
| ワイヤレスリモコン (受光部キットが別途必要です)  |  |   |                               |   |
|   | PC-LH3A<br>PC-LH3B<br>12,000円  |  | PC-LG2<br>(昇降グリル専用)<br>2,000円 |   |
| 受光部キット   |  |   |                               |   |
| てんかせ4方向<br>PC-ALH3<br>13,000円  | てんかせ2方向<br>PC-ALHD<br>13,000円  | てんかせ1方向<br>PC-ALHS1<br>13,000円  | てんつり<br>PC-ALHP1<br>13,000円   | 汎用<br>PC-ALHZ<br>PC-ALHZF<br>13,000円  |

## ■ビル用空調管理システム (77ページ)

注) オープンネットワーク対応機器については当社営業までご相談ください。

| ワンタッチコントローラー  | セントラルステーション適温適所mini  |
|---|--|
|   |   |
| PSC-A16RS1 77,000円  | PSC-A32MN 129,000円   |
| セントラルステーション適温適所EZ   | セントラルステーション適温適所NT※2  |
|   |                                       |
| PSC-A64GT1 278,000円   | アダプター<br>PSC-A128WEB3<br>270,000円<br>+<br>空調料金按分ソフト <b>受注対応</b><br>PSC-AS128WC1 500,000円                                   |
| セントラルステーション適温適所DX※3 <b>受注対応</b>   |  |
| 基本構成<br><br>アダプター<br>PSC-A128WBX2<br>400,000円<br>+<br>管理ソフト<br>PSC-AS2048WBX2 230,000円 | オプション<br>料金按分ソフト<br>PSC-AS2048WXC2 550,000円<br>エネルギー管理ソフト<br>PSC-AS2048WXE1 180,000円<br>連動制御ソフト<br>PSC-AS2048WXX1 150,000円 |

※2 インターネットブラウザ内蔵のパソコン・タッチパネル式パソコンが必要です(現地準備品)。

※3 専用パソコンが必要です(現地準備品)。

## ■全熱交換器 (96ページ)

| 容量     | 150 | 250 | 350 | 500 | 650 | 800 | 1000 | 1500 | 2000 |
|--------|-----|-----|-----|-----|-----|-----|------|------|------|
| 全熱てんうめ | ●   | ●   | ●   | ●   | ●   | ●   | ●    | ●※4  | ●※4  |
| 全熱てんかせ | ●   | ●   | ●   | ●   |     |     |      |      |      |

単独運転型のみとなります。  
連動運転させたい場合は、単独型全熱交換器+空調機連動アダプターの組み合わせにてご使用ください。  
※4 受注対応品

## ■燃料(ガス)消費量(m<sup>3</sup>N/h)の目安について

燃料(ガス)消費量は一定の条件下で運転した場合の測定値ですので、実際の消費量と異なる場合があります。なお、表示単位は国際単位系(SI)に準拠し(kW)表示となっていますが、ガス流量(m<sup>3</sup>N/h)に換算するには、右記の係数を掛けてください。また、い号プロパンの燃料(ガス)消費量を概略質量換算(kg/h)する場合は、ガス消費量(kW)の約0.078となります。

| 燃料(ガス)種 | 係数    |
|---------|-------|
| い号プロパン  | 0.036 |
| 都市ガス13A | 0.078 |
| 都市ガス12A | 0.086 |

掲載商品の価格は事業者様向けの積算見積価格であり、一般消費者様向けの販売価格ではありません。

なお、積算見積価格には、消費税・配送費・試運転調整費・配管セット・工事費・使用済み商品の引き取り費などは含まれておりません。

■室内ユニットラインアップ

| タイプ                      |                 | 容量 | 22型   | 28型   | 36型   | 45型   | 56型   | 71型   | 80型   | 90型   |
|--------------------------|-----------------|----|---|---|---|---|---|---|---|---|
| てんかせ4方向                  |                 |    |   | HCI-AP28K3<br>401,000円<br>パネル44,000円<br>計 445,000円  | HCI-AP36K3<br>406,000円<br>パネル44,000円<br>計 450,000円  | HCI-AP45K3<br>409,000円<br>パネル44,000円<br>計 453,000円  | HCI-AP56K3<br>414,000円<br>パネル44,000円<br>計 458,000円  | HCI-AP71K3<br>424,000円<br>パネル44,000円<br>計 468,000円  | HCI-AP80K3<br>454,000円<br>パネル44,000円<br>計 498,000円  | HCI-AP90K3<br>478,000円<br>パネル44,000円<br>計 522,000円  |
| てんかせ2方向                  |                 |    | HCID-AP22K1<br>375,000円<br>パネル32,000円<br>計 407,000円 | HCID-AP28K1<br>382,000円<br>パネル32,000円<br>計 414,000円 | HCID-AP36K1<br>386,000円<br>パネル32,000円<br>計 418,000円 | HCID-AP45K1<br>388,000円<br>パネル32,000円<br>計 420,000円 | HCID-AP56K1<br>391,000円<br>パネル32,000円<br>計 423,000円 | HCID-AP71K1<br>402,000円<br>パネル32,000円<br>計 434,000円 | HCID-AP80K1<br>430,000円<br>パネル32,000円<br>計 462,000円 | HCID-AP90K1<br>453,000円<br>パネル32,000円<br>計 485,000円 |
| てんかせ1方向                  |                 |    | HCIS-AP22K2<br>369,000円<br>パネル32,000円<br>計 401,000円 | HCIS-AP28K2<br>374,000円<br>パネル32,000円<br>計 406,000円 | HCIS-AP36K2<br>381,000円<br>パネル32,000円<br>計 413,000円 | HCIS-AP45K2<br>391,000円<br>パネル32,000円<br>計 423,000円 | HCIS-AP56K2<br>409,000円<br>パネル32,000円<br>計 441,000円 | HCIS-AP71K2<br>426,000円<br>パネル34,000円<br>計 460,000円 | HCIS-AP80K2<br>453,000円<br>パネル34,000円<br>計 487,000円 |   |
| ビルトイン                    |                 |    | HCB-AP22K<br>389,000円<br>パネル14,000円<br>計 403,000円   | HCB-AP28K<br>397,000円<br>パネル14,000円<br>計 411,000円   | HCB-AP36K<br>401,000円<br>パネル14,000円<br>計 415,000円   | HCB-AP45K<br>403,000円<br>パネル14,000円<br>計 417,000円   | HCB-AP56K<br>407,000円<br>パネル14,000円<br>計 421,000円   | HCB-AP71K<br>410,000円<br>パネル15,000円<br>計 425,000円   |   | HCB-AP90K<br>451,000円<br>パネル23,000円<br>計 474,000円   |
| てんうめ                     | 中静圧型            |    |   | HPI-AP28KC1<br>402,000円                             | HPI-AP36KC1<br>406,000円                             | HPI-AP45KC1<br>410,000円                             | HPI-AP56KC1<br>414,000円                             |   |   |   |
|                          | 高静圧型            |    |   |   |   | HPI-AP45K1<br>410,000円                              | HPI-AP56K1<br>414,000円                              | HPI-AP71K1<br>419,000円                              |   | HPI-AP90K1<br>457,000円                              |
| てんつり                     |                 |    |   |   | HPC-AP36K4<br>366,000円                              | HPC-AP45K4<br>369,000円                              | HPC-AP56K4<br>374,000円                              | HPC-AP71K4<br>380,000円                              | HPC-AP80K4<br>406,000円                              | HPC-AP90K4<br>417,000円                              |
| かべかけ                     |                 |    | HPK-AP22K2<br>305,000円                              | HPK-AP28K2<br>318,000円                              | HPK-AP36K2<br>348,000円                              | HPK-AP45K2<br>355,000円                              | HPK-AP56K2<br>364,000円                              | HPK-AP71K2<br>373,000円                              |   |   |
| ゆかおき                     |                 |    |   |   |   |   |   |   | HPV-AP80K<br>480,000円                               |   |
| 大型ゆかおき※1、※2              |                 |    |   |   |   |   |   |   |   |   |
| ゆかおき横型※1                 |                 |    |   | HPF-AP28K<br>371,000円                               | HPF-AP36K<br>377,000円                               | HPF-AP45K<br>388,000円                               | HPF-AP56K<br>402,000円                               | HPF-AP71K<br>418,000円                               |   |   |
| ゆかうめ※1                   |                 |    |   | HPFI-AP28K<br>332,000円                              | HPFI-AP36K<br>339,000円                              | HPFI-AP45K<br>346,000円                              | HPFI-AP56K<br>364,000円                              | HPFI-AP71K<br>380,000円                              |   |   |
| 壁ビルトイン※1                 |                 |    |   |   |   |   |   |   |   |   |
| 厨房用てんつり※1                |                 |    |   |   |   |   |   |   | HPCK-AP80K<br>578,000円                              |   |
| ホテル用<br>てんうめ             | 右仕様             |    | HPI-AP22KHR<br>414,000円                             | HPI-AP28KHR<br>422,000円                             | HPI-AP36KHR<br>426,000円                             |   |   |   |   |   |
|                          | 左仕様<br>(写真は左仕様) |    | HPI-AP22KHL<br>414,000円                             | HPI-AP28KHL<br>422,000円                             | HPI-AP36KHL<br>426,000円                             |   |   |   |   |   |
| ※1、※4、※5<br>外気処理<br>エアコン | てんうめ            |    |   |   |   |   |   |   |   |   |
|                          | 壁ビルトイン          |    |   |   |   |   |   |   |   |   |

■機種型式呼称について

| 室内ユニット  |   |       |       |                 |
|---------|---|-------|-------|-----------------|
| HCI     | — | AP    | 140   | K 1             |
| 室内ユニット① |   | 冷媒種類② | 冷房能力③ | シリーズ④<br>モデルNo. |

- ①各型式の頭はシリーズ区分を示します。記号は下表に示すとおりになります。
- ②シリーズ区分後の“NP”は冷媒の種類(R410A)“AP”は冷媒の種類(R410A新基板)を示します。
- ③冷房能力を示す数値はkW×10倍で表示しています。
- ④K:標準 KC:中静圧 KHL:左仕様 KHR:右仕様 KF:外気処理

室内ユニットタイプ

|         |      |                   |     |      |     |        |      |         |      |
|---------|------|-------------------|-----|------|-----|--------|------|---------|------|
| てんかせ4方向 | HCI  | ビルトイン             | HCB | てんつり | HPC | 大型ゆかおき | HPD  | 壁ビルトイン  | HPWI |
| てんかせ2方向 | HCID | てんうめ、<br>ホテル用てんうめ | HPI | かべかけ | HPK | ゆかおき横型 | HPF  | 厨房用てんつり | HPCK |
| てんかせ1方向 | HCIS |                   |     | ゆかおき | HPV | ゆかうめ   | HPFI |         |      |

掲載商品の価格は事業者様向けの積算見積価格であり、一般消費者様向けの販売価格ではありません。

なお、積算見積価格には、消費税・配送費・試運転調整費・配管セット・工事費・使用済み商品の引き取り費などは含まれておりません。

|  | 112型   | 140型   | 160型   | 224型                                 | 280型                                   | 450型                      | 560型                      | 800型                      | 1120型                                    | 1600型                                    | 掲載ページ |
|--|--|--|--|--------------------------------------|--|---------------------------|---------------------------|---------------------------|--|--|-------|
|  | HCI-AP112K3<br>595,000円<br>パネル44,000円<br>計 639,000円  | HCI-AP140K3<br>678,000円<br>パネル44,000円<br>計 722,000円  | HCI-AP160K3<br>755,000円<br>パネル44,000円<br>計 799,000円  |                                      |  |                           |                           |                           |  |  | P.19  |
|  | HCID-AP112K1<br>550,000円<br>パネル37,000円<br>計 587,000円 | HCID-AP140K1<br>628,000円<br>パネル37,000円<br>計 665,000円 | HCID-AP160K1<br>692,000円<br>パネル37,000円<br>計 729,000円 |                                      |  |                           |                           |                           |  |  | P.26  |
|  |  |  |  |                                      |  |                           |                           |                           |  |  | P.30  |
|  | HCB-AP112K<br>551,000円<br>パネル23,000円<br>計 574,000円   | HCB-AP140K<br>604,000円<br>パネル23,000円<br>計 627,000円   | HCB-AP160K<br>665,000円<br>パネル23,000円<br>計 688,000円   |                                      |  |                           |                           |                           |  |  | P.35  |
|  |  |  |  |                                      |  |                           |                           |                           |  |  | P.40  |
|  | HPI-AP112K1<br>559,000円                              | HPI-AP140K1<br>634,000円                              | HPI-AP160K1<br>717,000円                              | HPI-AP224K <sup>※1</sup><br>931,000円 | HPI-AP280K <sup>※1</sup><br>1,090,000円 |                           |                           |                           |  |  | P.44  |
|  | HPC-AP112K4<br>510,000円                              | HPC-AP140K4<br>581,000円                              | HPC-AP160K4<br>638,000円                              | HPC-AP224K <sup>※1</sup><br>931,000円 | HPC-AP280K <sup>※1</sup><br>1,162,000円 |                           |                           |                           |  |  | P.48  |
|  | HPV-AP112K<br>500,000円                               | HPV-AP140K<br>580,000円                               | HPV-AP160K<br>638,000円                               |                                      |  |                           |                           |                           |  |  | P.51  |
|  |  | HPD-AP140KP<br>950,000円                              |  | HPD-AP224KP<br>1,200,000円            | HPD-AP280KP<br>1,400,000円              | HPD-AP450KP<br>1,950,000円 | HPD-AP560KP<br>2,200,000円 | HPD-NP800KP<br>3,200,000円 | HPD-NP1120KP <sup>※3</sup><br>4,000,000円 | HPD-NP1600KP <sup>※3</sup><br>6,700,000円 | P.53  |
|  |  |  |  |                                      |  |                           |                           |                           |  |  | P.61  |
|  |  |  |  |                                      |  |                           |                           |                           |  |  | P.62  |
|  |  | HPWI-AP140K<br>913,000円                              |  | HPWI-AP224K<br>1,155,000円            | HPWI-AP280K<br>1,265,000円              |                           |                           |                           |  |  | P.63  |
|  |  | HPCK-AP140K<br>825,000円                              |  |                                      |  |                           |                           |                           |  |  | P.65  |
|  |  |  |  |                                      |  |                           |                           |                           |  |  | P.67  |
|  |  | HPI-AP140KF<br>1,300,000円                            |  | HPI-AP224KF<br>1,970,000円            | HPI-AP280KF<br>2,150,000円              |                           |                           |                           |  |  | P.69  |
|  |  | HPWI-AP140KF<br>1,740,000円                           |  | HPWI-AP224KF<br>2,328,000円           | HPWI-AP280KF<br>2,568,000円             |                           |                           |                           |  |  |       |

※1 受注対応品

※2 大型ゆかおきを接続する場合は、室外ユニット容量の100%以内としてください。1120型は560型室外ユニット×2台、1600型は850型室外ユニット×2台の組み合わせとなります。

※3 大型ゆかおき1120・1600型は、にごマルチ・ハイパワーにごマルチとの接続はできません。

※4 外気処理エアコンを接続する室外ユニットには、外気処理エアコンのみ接続してください。また、室外ユニット容量比80～108%の範囲で自由に組み合わせ可能です。

※5 外気処理エアコンは、にごマルチ・ハイパワーにごマルチには接続できません。

掲載商品の価格は事業者様向けの積算見積価格であり、一般消費者様向けの販売価格ではありません。

なお、積算見積価格には、消費税・配送費・試運転調整費・配管セット・工事費・使用済み商品の引き取り費などは含まれておりません。

# HASAP FS,FSR,GS,FH,FHR,GH

**Green** グリーン購入法適合



560型

| 主な仕様         |          | 280型                | 355型       | 450型  | 560型  | 710型  | 850型  |
|--------------|----------|---------------------|------------|-------|-------|-------|-------|
| 室内ユニット       | 接続容量比    | 50～130%             |            |       |       |       |       |
|              | 接続台数     | 1～16台               | 1～20台      | 1～26台 | 1～32台 | 1～40台 | 1～48台 |
|              | 接続可能最小容量 | 22型                 |            |       |       |       |       |
| 高低差          | 室内外間     | 50m以下               |            |       |       |       |       |
|              | 室内間      | 15m以下               |            |       |       |       |       |
| 許容配管長        | 実長       | 170m以下              |            |       |       |       |       |
|              | 相当長      | 200m以下              |            |       |       |       |       |
| 外気温度<br>運転範囲 | 冷房       | -10～43℃CDB※         |            |       |       |       |       |
|              |          | 標準仕様                | -11～18℃CWB |       |       |       |       |
|              | 暖房       | 寒冷地仕様<br>-21～18℃CWB |            |       |       |       |       |

※280・355型：10℃以下の場合、450～850型：0℃以下の場合、オプション部品のエアガードが必要となります。

## 省エネ性能

### 全馬力で高APF達成

【ビル用マルチ機種別APF(通年エネルギー消費効率)※】

標準機  
地域:東京  
用途:事務所

グリーン購入法2014年度判断基準値  
1.67以上(冷房能力が28kW以上35kW未満)  
1.86以上(冷房能力が35kW以上)

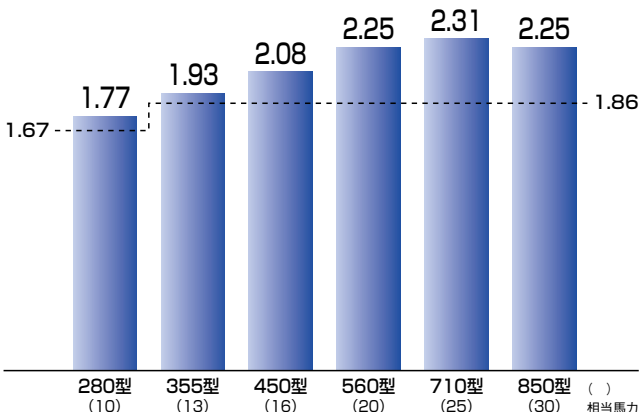

※通年エネルギー消費効率はJIS B 8627-1:2006 期間消費エネルギー量算出基準による値となります。

## 施工性向上

### 最大200m(相当長)ロング配管長

長い冷媒配管※により、室外ユニット設置場所が離れていても対応可能です。

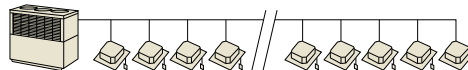

新 型 配管実長：170m(配管相当長：200m)  
従来機 配管実長：165m(配管相当長：190m)

※効率低下防止・施工費低減の観点より、冷媒配管長さは極力短くなるように設けてください。

### 室内ユニット接続可能台数がアップ。設計自由度がさらに向上

個室が多く小容量室内ユニットが多いホテル・病院・老人福祉施設などの設計がしやすくなりました。最小容量(22型)の室内ユニットは全機種で接続可能です。

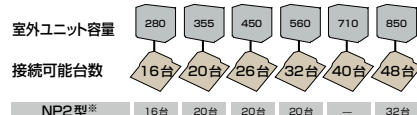

※当社従来機2007年製製品。

## メンテナンスインターバル

メンテナンスインターバルは10,000時間。メンテナンス費用も含め、トータルでランニングコストメリットを提供します※。

※ガス種や使用状況により異なります。

## ハイパワーマルチ

### 消費電力をカット

ガスヒートポンプだからできた発電機能の搭載。消費電力の低減を可能にしました。



20馬力冷房定格条件の消費電力比。  
EHPは当社20馬力相当機種(RAS-AP560DS5)

## リニューアルへの対応

既設配管を利用可能※なりリニューアルシリーズも用意。施工費の低減、工期の短縮を実現します。

無洗浄リニューアル方式を採用し、特別な洗浄機器を不要としました。

※利用条件につきましては当社営業窓口までご確認ください。

## 小型化

### 小型化

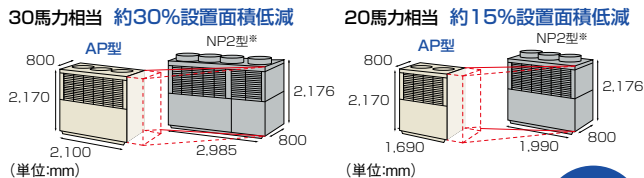

【30馬力相当×4台設置比較】(単位:mm)

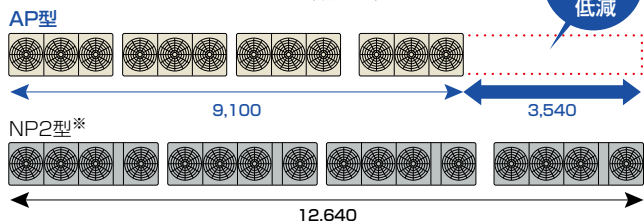

### 【設置面積比較】







| 30馬力 | 幅       |         | 奥行    | 機器面積<br>低減率 |
|------|---------|---------|-------|-------------|
|      | NP2型※   | AP型     |       |             |
|      | 2,985mm | 2,100mm | 800mm | 30%         |

※当社従来機2007年製製品。



## 仕様・標準価格(ビル用マルチ)

(50/60Hz)

|   |          | 280型<br>(10馬力相当)  |               | 355型<br>(13馬力相当)  |               | 450型<br>(16馬力相当)  |               | 560型<br>(20馬力相当)   |               | 710型<br>(25馬力相当)  |               | 850型<br>(30馬力相当)  |               |            |
|---|----------|---|---------------|---|---------------|---|---------------|--|---------------|---|---------------|---|---------------|------------|
|   |          | Green グリーン購入法適合   |               | Green グリーン購入法適合   |               | Green グリーン購入法適合   |               | Green グリーン購入法適合<br>GHP X AIR   |               | Green グリーン購入法適合<br>GHP X AIR  |               | Green グリーン購入法適合<br>GHP X AIR  |               |            |
|  |          |  |               |  |               |  |               |  |               |  |               |  |               |            |
| ガス種   |          | 型式  | 価格            | 型式  | 価格            | 型式  | 価格            | 型式   | 価格            | 型式  | 価格            | 型式  | 価格            |            |
| P: い号プロパン   |          | HASAP280FSP   | 3,720,000円    | HASAP355FSP   | 4,300,000円    | HASAP450FSP   | 4,920,000円    | HASAP560FSP  | 5,420,000円    | HASAP710FSP   | 6,140,000円    | HASAP850FSP   | 7,360,000円    |            |
| N: 都市ガス13A[12A] (注5)  |          | HASAP280FSN   | 3,720,000円    | HASAP355FSN   | 4,300,000円    | HASAP450FSN   | 4,920,000円    | HASAP560FSN  | 5,420,000円    | HASAP710FSN   | 6,140,000円    | HASAP850FSN   | 7,360,000円    |            |
| 能力  | 冷房能力     | 定格 kW   | 28.0          | 35.5  | 45.0          | 56.0  | 71.0          | 85.0   |               |   |               |   |               |            |
|   |          | 中間 kW   | 15.3          | 18.8  | 23.7          | 27.2  | 33.2          | 39.8   |               |   |               |   |               |            |
|   | 暖房能力     | 定格 kW   | 31.5          | 40.0  | 50.0          | 63.0  | 80.0          | 95.0   |               |   |               |   |               |            |
|   |          | 中間 kW   | 15.0          | 19.5  | 23.8          | 30.0  | 36.4          | 43.2   |               |   |               |   |               |            |
|   |          | 低温 kW   | 33.5          | 42.5  | 53.0          | 58.0  | 74.5          | 82.0   |               |   |               |   |               |            |
|   |          | 極低温 kW  | 33.5          | 42.5  | 53.0          | 58.0  | 74.5          | 82.0   |               |   |               |   |               |            |
| 外装塗装色(マンセル記号)   |          | ワームアイボリー(5Y7.5/1)   |               | ワームアイボリー(5Y7.5/1)   |               | ワームアイボリー(5Y7.5/1)   |               | ワームアイボリー(5Y7.5/1)  |               | ワームアイボリー(5Y7.5/1)   |               | ワームアイボリー(5Y7.5/1)   |               |            |
| 外形寸法 幅×奥行×高さ  |          | mm 1,690×800×2,170  |               | mm 1,690×800×2,170  |               | mm 1,690×800×2,170  |               | mm 1,690×800×2,170   |               | mm 2,100×800×2,170  |               | mm 2,100×800×2,170  |               |            |
| 質量  |          | kg 700  |               | kg 700  |               | kg 860  |               | kg 880   |               | kg 1,050  |               | kg 1,080  |               |            |
| 電気特性  | 電源 (注6)  |   | 三相200V 単相200V |   | 三相200V 単相200V |   | 三相200V 単相200V |  | 三相200V 単相200V |   | 三相200V 単相200V |   | 三相200V 単相200V |            |
|   | 消費電力     | 冷房 kW   | 0.64/0.63     | 0.65/0.64   | 0.73/0.72     | 0.73/0.72   | 0.86/0.85     | 0.87/0.86  | 0.99/0.98     | 0.99/0.98   | 1.16/1.16     | 1.17/1.16   | 1.56/1.54     | 1.58/1.57  |
|   |          | 暖房 kW   | 0.60/0.59     | 0.60/0.60   | 0.68/0.66     | 0.68/0.66   | 0.78/0.77     | 0.77/0.76  | 0.92/0.91     | 0.92/0.91   | 1.03/1.03     | 1.02/1.02   | 1.39/1.39     | 1.40/1.40  |
|   | 運転電流     | 冷房 A  | 2.03/1.96     | 4.06/4.00   | 2.29/2.21     | 4.56/4.44   | 2.73/2.64     | 5.44/5.31  | 3.14/3.04     | 6.19/6.05   | 3.68/3.60     | 7.41/7.25   | 4.95/4.78     | 10.00/9.81 |
|   |          | 暖房 A  | 1.92/1.83     | 3.75/3.70   | 2.16/2.05     | 4.25/4.13   | 2.47/2.39     | 4.75/4.69  | 2.92/2.86     | 5.75/5.62   | 3.30/3.23     | 6.46/6.38   | 4.41/4.36     | 8.86/8.86  |
|   | 力率       | 冷房 %  | 91/93         | 80/80   | 92/94         | 80/81   | 91/93         | 80/81  | 91/93         | 80/81   | 91/93         | 79/80   | 91/93         | 79/80      |
| 暖房 %  |          | 90/93   | 80/81         | 91/93   | 80/80         | 91/93   | 81/81         | 91/92  | 80/81         | 90/92   | 79/80         | 91/92   | 79/79         |            |
| 燃料消費量   | 冷房       | 定格 kW   | 21.6          | 25.4  | 33.6          | 43.3  | 51.2          | 67.6   |               |   |               |   |               |            |
|   |          | 中間 kW   | 8.9           | 10.0  | 11.4          | 11.6  | 14.0          | 17.0   |               |   |               |   |               |            |
|   | 暖房       | 定格 kW   | 22.8          | 26.2  | 31.8          | 41.0  | 48.2          | 62.0   |               |   |               |   |               |            |
|   |          | 中間 kW   | 8.7           | 10.3  | 12.1          | 14.2  | 16.3          | 19.2   |               |   |               |   |               |            |
| エンジン  | 定格出力 kW  | 6.2   | 7.9           | 10.0  | 12.4          | 15.7  | 18.8          |  |               |   |               |   |               |            |
| 冷却水   | 指定潤滑油    |   | メーカー純正GHP用    |   | メーカー純正GHP用    |   | メーカー純正GHP用    |  | メーカー純正GHP用    |   | メーカー純正GHP用    |   | メーカー純正GHP用    |            |
|   | 指定クーラント  |   | メーカー純正GHP用    |   | メーカー純正GHP用    |   | メーカー純正GHP用    |  | メーカー純正GHP用    |   | メーカー純正GHP用    |   | メーカー純正GHP用    |            |
|   | 凍結温度     | ℃   | -35           |   | -35           |   | -35           |  | -35           |   | -35           |   | -35           |            |
|   | 冷却水ポンプ出力 | kW  | 0.180         |   | 0.180         |   | 0.180         |  | 0.180         |   | 0.180         |   | 0.180         |            |
| 運転音[静音モード]  | dB       | 54[51]  |               | 56[53]  |               | 57[54]  |               | 58[55]   |               | 60[57]  |               | 62[59]  |               |            |
| 送風機   | 形式×台数    |   | プロペラファン×2     |   | プロペラファン×2     |   | プロペラファン×2     |  | プロペラファン×2     |   | プロペラファン×3     |   | プロペラファン×3     |            |
|   | 定格風量     | m <sup>3</sup> /min   | 320           |   | 340           |   | 360           |  | 380           |   | 520           |   | 570           |            |
|   | 電動機出力    | kW  | 0.370×2       |   | 0.370×2       |   | 0.370×2       |  | 0.370×2       |   | 0.370×3       |   | 0.370×3       |            |
| 冷媒  | 種類       |   | R410A         |   | R410A         |   | R410A         |  | R410A         |   | R410A         |   | R410A         |            |
|   | 封入量      | kg  | 13.4          |   | 14.1          |   | 16.2          |  | 17.5          |   | 25.9          |   | 26.1          |            |
|   | 冷媒ガス管    | mm  | φ22.2         |   | φ25.4         |   | φ28.58        |  | φ28.58        |   | φ31.75        |   | φ31.75        |            |
| 配管関係  | 冷媒液管     | mm  | φ9.52         |   | φ12.7         |   | φ12.7         |  | φ15.88        |   | φ19.05        |   | φ19.05        |            |
|   | 燃料ガス管    |   | R3/4(オネジ)     |   | R3/4(オネジ)     |   | R3/4(オネジ)     |  | R3/4(オネジ)     |   | R3/4(オネジ)     |   | R3/4(オネジ)     |            |
|   | 排気口径     | mm  | φ60.5(外径)     |   | φ60.5(外径)     |   | φ60.5(外径)     |  | φ60.5(外径)     |   | φ60.5(外径)     |   | φ60.5(外径)     |            |
|   | 排気ドレン    | mm  | φ15(内径)       |   | φ15(内径)       |   | φ15(内径)       |  | φ15(内径)       |   | φ15(内径)       |   | φ15(内径)       |            |
| 許容配管長 相当長/実長  | m        | 200/170以下   |               | 200/170以下   |               | 200/170以下   |               | 200/170以下  |               | 200/170以下   |               | 200/170以下   |               |            |
| 室内外間  | 室外が上     | m   | 50以下          |   | 50以下          |   | 50以下          |  | 50以下          |   | 50以下          |   | 50以下          |            |
|   | 室外が下     | m   | 50以下          |   | 50以下          |   | 50以下          |  | 50以下          |   | 50以下          |   | 50以下          |            |
| 許容高低差   | m        | 50以下  |               | 50以下  |               | 50以下  |               | 50以下   |               | 50以下  |               | 50以下  |               |            |
| 室内間許容高低差(注10)   | m        | 15以下  |               | 15以下  |               | 15以下  |               | 15以下   |               | 15以下  |               | 15以下  |               |            |
| 総配管長  | m        | 640以下   |               | 640以下   |               | 640以下   |               | 640以下  |               | 640以下   |               | 640以下   |               |            |
| 法定冷凍トン  | RT       | 3.15  |               | 3.89  |               | 4.86  |               | 6.02   |               | 7.25  |               | 9.56  |               |            |
| 通年エネルギー消費効率   | APF      | 1.77  |               | 1.93  |               | 2.08  |               | 2.25   |               | 2.31  |               | 2.25  |               |            |
|   | APFp     | 1.59  |               | 1.73  |               | 1.87  |               | 2.02   |               | 2.08  |               | 2.01  |               |            |
| 接続可能室内ユニット  |          | 22~280型   |               | 22~280型   |               | 22~450型   |               | 22~560型  |               | 22~560型   |               | 22~800型   |               |            |
| 室内接続台数  |          | 1~16台   |               | 1~20台   |               | 1~26台   |               | 1~32台  |               | 1~40台   |               | 1~48台   |               |            |
| 室内接続容量範囲  |          | 140~364以内   |               | 177~462以内   |               | 225~585以内   |               | 280~728以内  |               | 355~923以内   |               | 425~1105以内  |               |            |

(注1) 冷房・暖房能力および電気特性は、JIS B 8627条件により運転した値です(4ページを参照ください)。  
 (注2) 運転音は、JIS規格に準拠し無響音室にて測定した値です。実際の運転環境下で測定した場合は、周囲の騒音や壁などの反響を受け表示値よりやや大きくなるのが普通です。  
 (注3) 燃料消費量を流量換算(m<sup>3</sup>/h)する換算方法は4ページを参照ください。  
 (注4) 室外ユニット容量比が100%を超える場合の同時運転は各室内ユニットの能力が多少減少します。  
 (注5) ガス種を12Aで使用する場合、改造が必要となる場合がありますので、12Aで使用する際はお問い合わせください。また、P13Aでは使用できません。  
 (注6) 電源は三相200Vに設定されています。据え付け時に単相200Vに設定しなおすことができます。  
 (注7) ガス供給圧は右表値内にするように調整願います。  
 (注8) ガス成分によって使用できない場合またはガスミキサーなどの変更が必要な場合があります。ガス会社名、ガス成分および特性を添えてお問い合わせください。  
 (注9) 上記室外ユニットの設計圧力は高圧側4.00MPa、低圧側2.21MPaとなります。  
 (注10) 配管長によって制約がありますので、詳細は109ページをご参照ください。

### ガス供給圧

(単位:kPa)







| 燃料(ガス)種         | 最高  | 標準  | 最低  |
|-----------------|-----|-----|-----|
| P: い号プロパン       | 3.3 | 2.8 | 2.0 |
| N: 都市ガス13A[12A] | 2.5 | 2.0 | 1.0 |

掲載商品の価格は事業者様向けの積算見積価格であり、一般消費者様向けの販売価格ではありません。

なお、積算見積価格には、消費税・配送費・試運転調整費・配管セット・工事費・使用済み商品の引き取り費などは含まれておりません。

仕様・標準価格(ビル用リニューアルマルチ)(受注対応品)

(50/60Hz)

|   |             | 280型<br>(10馬力相当)  |               | 355型<br>(13馬力相当)  |               | 450型<br>(16馬力相当)  |               | 560型<br>(20馬力相当)   |               | 710型<br>(25馬力相当)  |               | 850型<br>(30馬力相当)  |               |            |
|---|-------------|---|---------------|---|---------------|---|---------------|--|---------------|---|---------------|---|---------------|------------|
|  |             |  |               |  |               |  |               |  |               |  |               |  |               |            |
| ガス種   |             | 型式 価格   |               | 型式 価格   |               | 型式 価格   |               | 型式 価格  |               | 型式 価格   |               | 型式 価格   |               |            |
| P: い号プロパン   |             | HASAP280FSRP 3,870,000円   |               | HASAP355FSRP 4,450,000円   |               | HASAP450FSRP 5,130,000円   |               | HASAP560FSRP 5,630,000円  |               | HASAP710FSRP 6,400,000円   |               | HASAP850FSRP 7,620,000円   |               |            |
| N: 都市ガス13A[12A] (注5)  |             | HASAP280FSRN 3,870,000円   |               | HASAP355FSRN 4,450,000円   |               | HASAP450FSRN 5,130,000円   |               | HASAP560FSRN 5,630,000円  |               | HASAP710FSRN 6,400,000円   |               | HASAP850FSRN 7,620,000円   |               |            |
| 能力  | 冷房能力        | 定格 kW   | 28.0          | 35.5  | 45.0          | 56.0  | 71.0          | 85.0   |               |   |               |   |               |            |
|   |             | 中間 kW   | 15.3          | 18.8  | 23.7          | 27.2  | 33.2          | 39.8   |               |   |               |   |               |            |
|   | 暖房能力        | 定格 kW   | 31.5          | 40.0  | 50.0          | 63.0  | 80.0          | 95.0   |               |   |               |   |               |            |
|   |             | 中間 kW   | 15.0          | 19.5  | 23.8          | 30.0  | 36.4          | 43.2   |               |   |               |   |               |            |
|   |             | 低溫 kW   | 33.5          | 42.5  | 53.0          | 58.0  | 74.5          | 82.0   |               |   |               |   |               |            |
| 極低溫 kW  | 33.5        | 42.5  | 53.0          | 58.0  | 74.5          | 82.0  |               |  |               |   |               |   |               |            |
| 外装塗装色(マンセル記号)   |             | ワームアイボリー(5Y7.5/1)   |               | ワームアイボリー(5Y7.5/1)   |               | ワームアイボリー(5Y7.5/1)   |               | ワームアイボリー(5Y7.5/1)  |               | ワームアイボリー(5Y7.5/1)   |               | ワームアイボリー(5Y7.5/1)   |               |            |
| 外形寸法 幅×奥行×高さ mm   |             | 1,690×800×2,170   |               | 1,690×800×2,170   |               | 1,690×800×2,170   |               | 1,690×800×2,170  |               | 2,100×800×2,170   |               | 2,100×800×2,170   |               |            |
| 質量 kg   |             | 700   |               | 700   |               | 860   |               | 880  |               | 1,050   |               | 1,080   |               |            |
| 電気特性  | 電源 (注6)     |   | 三相200V 単相200V |   | 三相200V 単相200V |   | 三相200V 単相200V |  | 三相200V 単相200V |   | 三相200V 単相200V |   | 三相200V 単相200V |            |
|   | 消費電力        | 冷房 kW   | 0.64/0.63     | 0.65/0.64   | 0.73/0.72     | 0.73/0.72   | 0.86/0.85     | 0.87/0.86  | 0.99/0.98     | 0.99/0.98   | 1.16/1.16     | 1.17/1.16   | 1.56/1.54     | 1.58/1.57  |
|   |             | 暖房 kW   | 0.60/0.59     | 0.60/0.60   | 0.68/0.66     | 0.68/0.66   | 0.78/0.77     | 0.77/0.76  | 0.92/0.91     | 0.92/0.91   | 1.03/1.03     | 1.02/1.02   | 1.39/1.39     | 1.40/1.40  |
|   | 運転電流        | 冷房 A  | 2.03/1.96     | 4.06/4.00   | 2.29/2.21     | 4.56/4.44   | 2.73/2.64     | 5.44/5.31  | 3.14/3.04     | 6.19/6.05   | 3.68/3.60     | 7.41/7.25   | 4.95/4.78     | 10.00/9.81 |
|   |             | 暖房 A  | 1.92/1.83     | 3.75/3.70   | 2.16/2.05     | 4.25/4.13   | 2.47/2.39     | 4.75/4.69  | 2.92/2.86     | 5.75/5.62   | 3.30/3.23     | 6.46/6.38   | 4.41/4.36     | 8.86/8.86  |
| 力率  | 冷房 %        | 91/93   | 80/80         | 92/94   | 80/81         | 91/93   | 80/81         | 91/93  | 80/81         | 91/93   | 79/80         | 91/93   | 79/80         |            |
|   | 暖房 %        | 90/93   | 80/81         | 91/93   | 80/80         | 91/93   | 81/81         | 91/92  | 80/81         | 90/92   | 79/80         | 91/92   | 79/79         |            |
| 燃料消費量   | 冷房          | 定格 kW   | 21.6          | 25.4  | 33.6          | 43.3  | 51.2          | 67.6   |               |   |               |   |               |            |
|   |             | 中間 kW   | 8.9           | 10.0  | 11.4          | 11.6  | 14.0          | 17.0   |               |   |               |   |               |            |
|   | 暖房          | 定格 kW   | 22.8          | 26.2  | 31.8          | 41.0  | 48.2          | 62.0   |               |   |               |   |               |            |
|   |             | 中間 kW   | 8.7           | 10.3  | 12.1          | 14.2  | 16.3          | 19.2   |               |   |               |   |               |            |
| エンジン  | 定格出力 kW     | 6.2   | 7.9           | 10.0  | 12.4          | 15.7  | 18.8          |  |               |   |               |   |               |            |
| 冷却水   | 指定潤滑油       |   | メーカー純正GHP用    |   | メーカー純正GHP用    |   | メーカー純正GHP用    |  | メーカー純正GHP用    |   | メーカー純正GHP用    |   | メーカー純正GHP用    |            |
|   | 指定クーラント     |   | メーカー純正GHP用    |   | メーカー純正GHP用    |   | メーカー純正GHP用    |  | メーカー純正GHP用    |   | メーカー純正GHP用    |   | メーカー純正GHP用    |            |
|   | 凍結温度 °C     | -35   |               | -35   |               | -35   |               | -35  |               | -35   |               | -35   |               |            |
| 冷却水ポンプ出力 kW   |             | 0.180   |               | 0.180   |               | 0.180   |               | 0.180  |               | 0.180   |               | 0.180   |               |            |
| 運転音[静音モード] dB   |             | 54[51]  |               | 56[53]  |               | 57[54]  |               | 58[55]   |               | 60[57]  |               | 62[59]  |               |            |
| 送風機   | 形式×台数       |   | プロペラファン×2     |   | プロペラファン×2     |   | プロペラファン×2     |  | プロペラファン×2     |   | プロペラファン×3     |   | プロペラファン×3     |            |
|   | 定格風量 m³/min | 320   |               | 340   |               | 360   |               | 380  |               | 520   |               | 570   |               |            |
|   | 電動機出力 kW    | 0.370×2   |               | 0.370×2   |               | 0.370×2   |               | 0.370×2  |               | 0.370×3   |               | 0.370×3   |               |            |
| 冷媒  | 種類          | R410A   |               | R410A   |               | R410A   |               | R410A  |               | R410A   |               | R410A   |               |            |
|   | 封入量 kg      | 13.4  |               | 14.1  |               | 16.2  |               | 17.5   |               | 25.9  |               | 26.1  |               |            |
| 配管関係  | 冷媒ガス管 mm    | φ22.2   |               | φ25.4   |               | φ28.58  |               | φ28.58   |               | φ31.75  |               | φ31.75  |               |            |
|   | 冷媒液管 mm     | φ9.52   |               | φ12.7   |               | φ12.7   |               | φ15.88   |               | φ19.05  |               | φ19.05  |               |            |
|   | 燃料ガス管       | R3/4(オネジ)   |               | R3/4(オネジ)   |               | R3/4(オネジ)   |               | R3/4(オネジ)  |               | R3/4(オネジ)   |               | R3/4(オネジ)   |               |            |
|   | 排気口径 mm     | φ60.5(外径)   |               | φ60.5(外径)   |               | φ60.5(外径)   |               | φ60.5(外径)  |               | φ60.5(外径)   |               | φ60.5(外径)   |               |            |
|   | 排気ドレン mm    | φ15(内径)   |               | φ15(内径)   |               | φ15(内径)   |               | φ15(内径)  |               | φ15(内径)   |               | φ15(内径)   |               |            |
| 許容配管長 相当長/実長 m  | 200/170以下   |   | 200/170以下     |   | 200/170以下     |   | 200/170以下     |  | 200/170以下     |   | 200/170以下     |   |               |            |
| 室内外間 室外が上 m   | 50以下        |   | 50以下          |   | 50以下          |   | 50以下          |  | 50以下          |   | 50以下          |   |               |            |
| 許容高低差 室外が下 m  | 50以下        |   | 50以下          |   | 50以下          |   | 50以下          |  | 50以下          |   | 50以下          |   |               |            |
| 室内間許容高低差(注10) m   | 15以下        |   | 15以下          |   | 15以下          |   | 15以下          |  | 15以下          |   | 15以下          |   |               |            |
| 総配管長 m  | 640以下       |   | 640以下         |   | 640以下         |   | 640以下         |  | 640以下         |   | 640以下         |   |               |            |
| 法定冷凍トン RT   | 3.15        |   | 3.89          |   | 4.86          |   | 6.02          |  | 7.25          |   | 9.56          |   |               |            |
| 通年エネルギー消費効率   | APF         | 1.77  |               | 1.93  |               | 2.08  |               | 2.25   |               | 2.31  |               | 2.25  |               |            |
|   | APFp        | 1.59  |               | 1.73  |               | 1.87  |               | 2.02   |               | 2.08  |               | 2.01  |               |            |
| 接続可能室内ユニット  | 22~280型     |   | 22~280型       |   | 22~450型       |   | 22~560型       |  | 22~560型       |   | 22~800型       |   |               |            |
| 室内接続台数  | 1~16台       |   | 1~20台         |   | 1~26台         |   | 1~32台         |  | 1~40台         |   | 1~48台         |   |               |            |
| 室内接続容量範囲  | 140~364以内   |   | 177~462以内     |   | 225~585以内     |   | 280~728以内     |  | 355~923以内     |   | 425~1105以内    |   |               |            |

(注1) 冷房・暖房能力および電気特性は、JIS B 8627条件により運転した値です(4ページを参照ください)。  
 (注2) 運転音は、JIS規格に準拠し無音室にて測定した値です。実際の運転環境下で測定した場合は、周囲の騒音や壁などの反響を受け表示値よりやや大きくなるのが普通です。  
 (注3) 燃料消費量を流量換算(m³/h)する換算方法は4ページを参照ください。  
 (注4) 室外ユニット容量比が100%を超える場合の同時運転は各室内ユニットの能力が多少減少します。  
 (注5) ガス種を12Aで使用する場合、改造が必要となる場合がありますので、12Aで使用する際はお問い合わせください。また、P13Aでは使用できません。  
 (注6) 電源は三相200Vに設定されています。据え付け時に単相200Vに設定しなおすことができます。  
 (注7) ガス供給圧は右表値内にするように調整願います。  
 (注8) ガス成分によって使用できない場合またはガスミキサーなどの変更が必要な場合があります。ガス会社名、ガス成分および特性を添えてお問い合わせください。  
 (注9) 上記室外ユニットの設計圧力は高圧側4.00MPa、低圧側2.21MPaとなります。  
 (注10) 配管長によって制約がありますので、詳細は109ページをご参照ください。

■ ガス供給圧

(単位:kPa)



| 燃料(ガス)種         | 最高  | 標準  | 最低  |
|-----------------|-----|-----|-----|
| P: い号プロパン       | 3.3 | 2.8 | 2.0 |
| N: 都市ガス13A[12A] | 2.5 | 2.0 | 1.0 |

掲載商品の価格は事業者様向けの積算見積価格であり、一般消費者様向けの販売価格ではありません。

なお、積算見積価格には、消費税・配送費・試運転調整費・配管セット・工事費・使用済み商品の引き取り費などは含まれておりません。

## 仕様・標準価格(ビル用ハイパワーマルチ)(受注対応品)

(50/60Hz) ( )非発電時

|   |            | 450型<br>(16馬力相当)  |           | 560型<br>(20馬力相当)  |                      | 710型<br>(25馬力相当)  |                      | 850型<br>(30馬力相当)  |                      |  |
|---|------------|---|-----------|---|----------------------|---|----------------------|---|----------------------|--|
|  |            |  |           |  |                      |  |                      |  |                      |  |
|   |            | Green グリーン購入法適合   |           | Green グリーン購入法適合<br>GHP X AIR  |                      | Green グリーン購入法適合<br>GHP X AIR  |                      | Green グリーン購入法適合<br>GHP X AIR  |                      |  |
| ガス種   |            | 型式  |           | 型式  |                      | 型式  |                      | 型式  |                      |  |
| N : 都市ガス13A [12A] (注5)  |            | HASAP450GS1N  |           | HASAP560GS1N  |                      | HASAP710GS1N  |                      | HASAP850GS1N  |                      |  |
|   |            | 5,130,000円  |           | 5,630,000円  |                      | 6,450,000円  |                      | 7,670,000円  |                      |  |
| 能力  | 冷房能力       | 定格  | kW        |   | 56.0                 |   | 71.0                 |   | 85.0                 |  |
|   |            | 中間  | kW        |   | 27.2                 |   | 32.3                 |   | 39.2                 |  |
|   | 暖房能力       | 定格  | kW        |   | 63.0                 |   | 80.0                 |   | 95.0                 |  |
|   |            | 中間  | kW        |   | 30.0                 |   | 36.2                 |   | 43.3                 |  |
|   |            | 低温  | kW        |   | 58.0                 |   | 72.5                 |   | 82.0                 |  |
| 極低温   | kW         |   | 53.0      |   | 58.0                 |   | 72.5                 |   |                      |  |
| 外装塗装色(マンセル記号)   |            | ワームアイボリー(5Y7.5/1)   |           | ワームアイボリー(5Y7.5/1)   |                      | ワームアイボリー(5Y7.5/1)   |                      | ワームアイボリー(5Y7.5/1)   |                      |  |
| 外形寸法 幅×奥行×高さ  |            | mm  |           | 1,690×800×2,170   |                      | 2,100×800×2,170   |                      | 2,100×800×2,170   |                      |  |
| 質量  |            | kg  |           | 880   |                      | 900   |                      | 1,070   |                      |  |
| 電気特性  | 電源(注6)     |   | 三相200V    |   | 三相200V               |   | 三相200V               |   | 三相200V               |  |
|   | 消費電力       | 冷房  | kW        |   | 0.25/0.24(0.86/0.85) |   | 0.34/0.33(0.99/0.98) |   | 0.48/0.48(1.16/1.16) |  |
|   |            | 暖房  | kW        |   | 0.15/0.14(0.78/0.77) |   | 0.15/0.14(0.92/0.91) |   | 0.24/0.24(1.03/1.03) |  |
|   | 運転電流       | 冷房  | A         |   | 1.03/0.90(2.73/2.64) |   | 1.26/1.16(3.14/3.04) |   | 1.90/1.78(3.68/3.60) |  |
|   |            | 暖房  | A         |   | 0.73/0.57(2.47/2.39) |   | 1.10/0.85(4.75/4.69) |   | 1.44/1.37(4.41/4.36) |  |
| 力率  | 冷房         | %   |           | 70/77(91/93)  |                      | 78/82(91/93)  |                      | 73/78(91/93)  |                      |  |
|   | 暖房         | %   |           | 79/83(80/81)  |                      | 79/83(80/81)  |                      | 77/79(79/80)  |                      |  |
| 燃料消費量   | 冷房         | 定格  | kW        |   | 35.1(33.6)           |   | 44.8(43.3)           |   | 54.4(52.9)           |  |
|   |            | 中間  | kW        |   | - (11.4)             |   | - (13.7)             |   | - (16.9)             |  |
|   | 暖房         | 定格  | kW        |   | 33.1(31.8)           |   | 42.6(41.0)           |   | 50.9(49.2)           |  |
|   |            | 中間  | kW        |   | - (12.1)             |   | - (14.2)             |   | - (16.7)             |  |
| エンジン  | 定格出力       | kW  |           | 10.0  |                      | 12.4  |                      | 15.7  |                      |  |
|   | 指定潤滑油      |   |           | メーカー純正GHP用  |                      | メーカー純正GHP用  |                      | メーカー純正GHP用  |                      |  |
|   | 指定クーラント    |   |           | メーカー純正GHP用  |                      | メーカー純正GHP用  |                      | メーカー純正GHP用  |                      |  |
|   | 凍結温度       | ℃   |           | -35   |                      | -35   |                      | -35   |                      |  |
| 冷却水   | 冷却水ポンプ出力   | kW  |           | 0.180   |                      | 0.180   |                      | 0.180   |                      |  |
|   | 運転音[静音モード] | dB  |           | 58[55]  |                      | 59[56]  |                      | 61[58]  |                      |  |
| 送風機   | 形式×台数      |   |           | プロペラファン×2   |                      | プロペラファン×2   |                      | プロペラファン×3   |                      |  |
|   | 定格風量       | m <sup>3</sup> /min   |           | 360   |                      | 380   |                      | 520   |                      |  |
|   | 電動機出力      | kW  |           | 0.370×2   |                      | 0.370×2   |                      | 0.370×3   |                      |  |
| 冷媒  | 種類         |   |           | R410A   |                      | R410A   |                      | R410A   |                      |  |
|   | 封入量        | kg  |           | 16.2  |                      | 17.5  |                      | 25.9  |                      |  |
| 配管関係  | 冷媒ガス管      | mm  |           | φ28.58  |                      | φ28.58  |                      | φ31.75  |                      |  |
|   | 冷媒液管       | mm  |           | φ12.7   |                      | φ15.88  |                      | φ19.05  |                      |  |
|   | 燃料ガス管      |   |           | R3/4(オネジ)   |                      | R3/4(オネジ)   |                      | R3/4(オネジ)   |                      |  |
|   | 排気口径       | mm  |           | φ60.5(外径)   |                      | φ60.5(外径)   |                      | φ60.5(外径)   |                      |  |
|   | 排気ドレン      | mm  |           | φ15(内径)   |                      | φ15(内径)   |                      | φ15(内径)   |                      |  |
| 許容配管長 相当長/実長  | m          |   | 200/170以下 |   | 200/170以下            |   | 200/170以下            |   |                      |  |
| 室内外間  | 室外が上       | m   |           | 50以下  |                      | 50以下  |                      | 50以下  |                      |  |
|   | 室外が下       | m   |           | 50以下  |                      | 50以下  |                      | 50以下  |                      |  |
| 室内間許容高低差(注10)   | m          |   | 15以下      |   | 15以下                 |   | 15以下                 |   |                      |  |
| 総配管長  | m          |   | 640以下     |   | 640以下                |   | 640以下                |   |                      |  |
| 法定冷凍トン  | RT         |   | 4.86      |   | 6.02                 |   | 7.27                 |   |                      |  |
| 通年エネルギー消費効率   | APF        |   |           | -   |                      | -   |                      | -   |                      |  |
|   | APFP       |   |           | 1.88  |                      | 2.03  |                      | 2.05  |                      |  |
| 接続可能室内ユニット  |            |   | 22~450型   |   | 22~560型              |   | 22~560型              |   |                      |  |
| 室内接続台数  |            |   | 1~26台     |   | 1~32台                |   | 1~40台                |   |                      |  |
| 室内接続容量範囲  |            |   | 225~585以内 |   | 280~728以内            |   | 355~923以内            |   |                      |  |

- (注1) 冷房・暖房能力および電気特性は、JIS B 8627条件により運転した値です(4ページを参照ください)。  
 (注2) 運転音は、JIS規格に準拠し無音室にて測定した値です。実際の運転環境下で測定した場合は、周囲の騒音や騒などの反響を受け表示値よりやや大きくなるのが普通です。  
 (注3) 燃料消費量を流量換算(m<sup>3</sup>N/h)する換算方法は4ページを参照ください。  
 (注4) 室外ユニット容量比が100%を超える場合の同時運転は各室内ユニットの能力が多少減少します。  
 (注5) ガス種を12Aで使用する場合、改造が必要となる場合がありますので、12Aで使用する際はお問い合わせください。また、P13Aでは使用できません。  
 (注6) 電源は三相200Vに設定されています。据え付け時に単相200Vに設定しなおすことができます。  
 (注7) ガス供給圧は右表値内のように調整願います。  
 (注8) ガス成分によって使用できない場合またはガスミキサーなどの変更が必要な場合があります。ガス会社名、ガス成分および特性を添えてお問い合わせください。  
 (注9) 上記室外ユニットの設計圧力は高圧側:4.00MPa、低圧側:2.21MPaとなります。  
 (注10) 配管長によって制約がありますので、詳細は109ページをご参照ください。

**ガス供給圧** (単位:kPa)

| 燃料(ガス)種           | 最高  | 標準  | 最低  |
|-------------------|-----|-----|-----|
| P : い号プロパン        | 3.3 | 2.8 | 2.0 |
| N : 都市ガス13A [12A] | 2.5 | 2.0 | 1.0 |

掲載商品の価格は事業者様向けの積算見積価格であり、一般消費者様向けの販売価格ではありません。

なお、積算見積価格には、消費税・配送費・試運転調整費・配管セット・工事費・使用済み商品の引き取り費などは含まれておりません。

仕様・標準価格(ビル用マルチ) 寒冷地仕様 (受注対応品)

(50/60Hz)

|                      |                    | 280型<br>(10馬力相当) |                    | 355型<br>(13馬力相当) |                    | 450型<br>(16馬力相当) |                    | 560型<br>(20馬力相当) |                    | 710型<br>(25馬力相当) |                    | 850型<br>(30馬力相当) |            |             |
|----------------------|--------------------|------------------|--------------------|------------------|--------------------|------------------|--------------------|------------------|--------------------|------------------|--------------------|------------------|------------|-------------|
|                      |                    | Green グリーン購入法適合  |                    | Green グリーン購入法適合  |                    | Green グリーン購入法適合  |                    | Green グリーン購入法適合  |                    | Green グリーン購入法適合  |                    | Green グリーン購入法適合  |            |             |
| HITACHI              |                    |                  |                    |                  |                    |                  |                    |                  |                    |                  |                    |                  |            |             |
| ガス種                  |                    | 型式               | 価格                 | 型式               | 価格                 | 型式               | 価格                 | 型式               | 価格                 | 型式               | 価格                 | 型式               | 価格         |             |
| P: い号プロパン            |                    | HASAP280FSPH     | 3,840,000円         | HASAP355FSPH     | 4,420,000円         | HASAP450FHP      | 5,220,000円         | HASAP560FH1P     | 5,720,000円         | HASAP710FH1P     | 6,490,000円         | HASAP850FH1P     | 7,710,000円 |             |
| N: 都市ガス13A[12A] (注5) |                    | HASAP280FSNH     | 3,840,000円         | HASAP355FSNH     | 4,420,000円         | HASAP450FH1N     | 5,220,000円         | HASAP560FH1N     | 5,720,000円         | HASAP710FH1N     | 6,490,000円         | HASAP850FH1N     | 7,710,000円 |             |
| 能力                   | 冷房能力               | 定格 kW            | 28.0               | 35.5             | 45.0               | 56.0             | 71.0               | 85.0             |                    |                  |                    |                  |            |             |
|                      |                    | 中間 kW            | 15.3               | 18.8             | 23.7               | 27.6             | 32.4               | 39.5             |                    |                  |                    |                  |            |             |
|                      |                    | 定格 kW            | 31.5               | 40.0             | 50.0               | 63.0             | 80.0               | 95.0             |                    |                  |                    |                  |            |             |
|                      | 暖房能力               | 中間 kW            | 15.0               | 19.5             | 23.8               | 30.0             | 37.0               | 44.2             |                    |                  |                    |                  |            |             |
|                      |                    | 低温 kW            | 33.5               | 42.5             | 53.0               | 67.0             | 84.0               | 95.0             |                    |                  |                    |                  |            |             |
|                      |                    | 極低温 kW           | 33.5               | 42.5             | 53.0               | 67.0             | 78.0               | 95.0             |                    |                  |                    |                  |            |             |
| 外装塗装色(マンセル記号)        | ワームアイボリー(5Y7.5/1)  |                  | ワームアイボリー(5Y7.5/1)  |                  | ワームアイボリー(5Y7.5/1)  |                  | ワームアイボリー(5Y7.5/1)  |                  | ワームアイボリー(5Y7.5/1)  |                  | ワームアイボリー(5Y7.5/1)  |                  |            |             |
| 外形寸法 幅×奥行×高さ         | mm 1,690×800×2,170 |                  | mm 1,690×800×2,170 |                  | mm 1,690×800×2,170 |                  | mm 1,690×800×2,170 |                  | mm 2,100×800×2,170 |                  | mm 2,100×800×2,170 |                  |            |             |
| 質量                   | kg 700             |                  | kg 700             |                  | kg 860             |                  | kg 880             |                  | kg 1,080           |                  | kg 1,080           |                  |            |             |
| 電気特性                 | 電源 (注6)            | 三相200V           |                    | 三相200V           |                    | 三相200V           |                    | 三相200V           |                    | 三相200V           |                    | 三相200V           |            |             |
|                      |                    | 冷房 kW            | 0.64/0.63          | 0.65/0.64        | 0.73/0.72          | 0.73/0.72        | 0.86/0.85          | 0.87/0.86        | 0.99/0.98          | 0.99/0.98        | 1.42/1.42          | 1.45/1.44        | 1.63/1.62  | 1.66/1.64   |
|                      | 消費電力               | 暖房 kW            | 0.60/0.59          | 0.60/0.60        | 0.68/0.66          | 0.68/0.66        | 0.78/0.77          | 0.77/0.76        | 0.92/0.91          | 0.92/0.91        | 1.34/1.32          | 1.36/1.35        | 1.48/1.46  | 1.51/1.48   |
|                      |                    | 冷房 A             | 2.03/1.96          | 4.06/4.00        | 2.29/2.21          | 4.56/4.44        | 2.73/2.64          | 5.44/5.31        | 3.14/3.04          | 6.19/6.05        | 4.50/4.41          | 9.18/9.00        | 5.11/5.03  | 10.38/10.25 |
|                      | 運転電流               | 暖房 A             | 1.92/1.83          | 3.75/3.70        | 2.16/2.05          | 4.25/4.13        | 2.47/2.39          | 4.75/4.69        | 2.92/2.86          | 5.75/5.62        | 4.30/4.14          | 8.61/8.44        | 4.69/4.53  | 9.56/9.25   |
|                      |                    | 冷房 %             | 91/93              | 80/80            | 92/94              | 80/81            | 91/93              | 80/81            | 91/93              | 80/81            | 91/93              | 79/80            | 92/93      | 80/80       |
| 力率                   | 暖房 %               | 90/93            | 80/81              | 91/93            | 80/80              | 91/93            | 81/81              | 91/92            | 80/81              | 90/92            | 79/80              | 91/93            | 79/80      |             |
|                      | 冷房 kW              | 21.6             | 25.4               | 33.6             | 43.3               | 55.3             | 66.0               |                  |                    |                  |                    |                  |            |             |
| 燃料消費量                | 中間 kW              | 8.9              | 10.0               | 11.4             | 12.4               | 15.8             | 17.4               |                  |                    |                  |                    |                  |            |             |
|                      | 暖房 kW              | 22.8             | 26.2               | 31.8             | 41.0               | 54.9             | 64.8               |                  |                    |                  |                    |                  |            |             |
| エンジン                 | 中間 kW              | 8.7              | 10.3               | 12.1             | 15.4               | 20.9             | 23.3               |                  |                    |                  |                    |                  |            |             |
|                      | 定格出力 kW            | 6.2              | 7.9                | 10.0             | 12.4               | 15.7             | 18.8               |                  |                    |                  |                    |                  |            |             |
| 冷却水                  | 指定潤滑油              | メーカー純正GHP用       |                    | メーカー純正GHP用       |                    | メーカー純正GHP用       |                    | メーカー純正GHP用       |                    | メーカー純正GHP用       |                    | メーカー純正GHP用       |            |             |
|                      | 指定クーラント            | メーカー純正GHP用       |                    | メーカー純正GHP用       |                    | メーカー純正GHP用       |                    | メーカー純正GHP用       |                    | メーカー純正GHP用       |                    | メーカー純正GHP用       |            |             |
| 凍結温度                 | ℃                  | -35              |                    | -35              |                    | -35              |                    | -35              |                    | -35              |                    | -35              |            |             |
|                      | 冷却水ポンプ出力 kW        | 0.180            |                    | 0.180            |                    | 0.180            |                    | 0.180            |                    | 0.180            |                    | 0.180            |            |             |
| 運転音[静音モード]           | dB 54[51]          |                  | dB 56[53]          |                  | dB 57[54]          |                  | dB 58[55]          |                  | dB 61[58]          |                  | dB 62[59]          |                  |            |             |
| 送風機                  | 形式×台数              | プロペラファン×2        |                    | プロペラファン×2        |                    | プロペラファン×2        |                    | プロペラファン×2        |                    | プロペラファン×3        |                    | プロペラファン×3        |            |             |
|                      | 定格風量 m³/min        | 320              |                    | 340              |                    | 360              |                    | 380              |                    | 540              |                    | 570              |            |             |
|                      | 電動機出力 kW           | 0.370×2          |                    | 0.370×2          |                    | 0.370×2          |                    | 0.370×2          |                    | 0.370×3          |                    | 0.370×3          |            |             |
| 冷媒                   | 種類                 | R410A            |                    | R410A            |                    | R410A            |                    | R410A            |                    | R410A            |                    | R410A            |            |             |
|                      | 封入量 kg             | 13.4             |                    | 14.1             |                    | 16.2             |                    | 17.5             |                    | 25.9             |                    | 26.1             |            |             |
| 配管関係                 | 冷媒ガス管 mm           | φ22.2            |                    | φ25.4            |                    | φ28.58           |                    | φ28.58           |                    | φ31.75           |                    | φ31.75           |            |             |
|                      | 冷媒液管 mm            | φ9.52            |                    | φ12.7            |                    | φ12.7            |                    | φ15.88           |                    | φ19.05           |                    | φ19.05           |            |             |
|                      | 燃料ガス管              | R3/4(オネジ)        |                    | R3/4(オネジ)        |                    | R3/4(オネジ)        |                    | R3/4(オネジ)        |                    | R3/4(オネジ)        |                    | R3/4(オネジ)        |            |             |
|                      | 排気口径 mm            | φ60.5(外径)        |                    | φ60.5(外径)        |                    | φ60.5(外径)        |                    | φ60.5(外径)        |                    | φ60.5(外径)        |                    | φ60.5(外径)        |            |             |
|                      | 排気ドレン mm           | φ15(内径)          |                    | φ15(内径)          |                    | φ15(内径)          |                    | φ15(内径)          |                    | φ15(内径)          |                    | φ15(内径)          |            |             |
|                      | 許容配管長 相当長/実長 m     | 200/170以下        |                    | 200/170以下        |                    | 200/170以下        |                    | 200/170以下        |                    | 200/170以下        |                    | 200/170以下        |            |             |
| 室内外間                 | 室外が上 m             | 50以下             |                    | 50以下             |                    | 50以下             |                    | 50以下             |                    | 50以下             |                    | 50以下             |            |             |
|                      | 許容高低差 室外が下 m       | 50以下             |                    | 50以下             |                    | 50以下             |                    | 50以下             |                    | 50以下             |                    | 50以下             |            |             |
| 室内間許容高低差(注10)        | m 15以下             |                  | m 15以下             |                  | m 15以下             |                  | m 15以下             |                  | m 15以下             |                  | m 15以下             |                  |            |             |
| 総配管長                 | m 640以下            |                  | m 640以下            |                  | m 640以下            |                  | m 640以下            |                  | m 640以下            |                  | m 640以下            |                  |            |             |
| 法定冷凍トン               | RT 3.15            |                  | RT 3.89            |                  | RT 4.86            |                  | RT 6.54            |                  | RT 8.03            |                  | RT 9.75            |                  |            |             |
| 通年エネルギー消費効率          | APF                | 1.77             |                    | 1.93             |                    | 2.08             |                    | 2.15             |                    | 1.97             |                    | 2.13             |            |             |
|                      | APFp               | 1.59             |                    | 1.73             |                    | 1.87             |                    | 1.93             |                    | 1.77             |                    | 1.90             |            |             |
| 接続可能室内ユニット           | 22~280型            |                  | 22~280型            |                  | 22~450型            |                  | 22~560型            |                  | 22~560型            |                  | 22~800型            |                  |            |             |
| 室内接続台数               | 1~16台              |                  | 1~20台              |                  | 1~26台              |                  | 1~32台              |                  | 1~40台              |                  | 1~48台              |                  |            |             |
| 室内接続容量範囲             | 140~364以内          |                  | 177~462以内          |                  | 225~585以内          |                  | 280~728以内          |                  | 355~923以内          |                  | 425~1105以内         |                  |            |             |







(注1) 冷房・暖房能力および電気特性は、JIS B 8627条件により運転した値です(4ページを参照ください)。  
 (注2) 運転音は、JIS規格に準拠し無響音室にて測定した値です。実際の運転環境下で測定した場合は、周囲の騒音や壁などの反響を受け表示値よりやや大きくなるのが普通です。  
 (注3) 燃料消費量を流量換算(m³/h)する換算方法は4ページを参照ください。  
 (注4) 室外ユニット容量比が100%を超える場合の同時運転は各室内ユニットの能力が多少減少します。  
 (注5) ガス種を12Aで使用する場合、改造が必要となる場合がありますので、12Aで使用する際はお問い合わせください。また、P13Aでは使用できません。  
 (注6) 電源は三相200Vに設定されています。据え付け時に単相200Vに設定しなおすことができます。  
 (注7) ガス供給圧は右表値内するように調整願います。  
 (注8) ガス成分によって使用できない場合またはガスミキサーなどの変更が必要な場合があります。ガス会社名、ガス成分および特性を添えてお問い合わせください。  
 (注9) 上記室外ユニットの設計圧力は高圧側4.00MPa、低圧側2.21MPaとなります。  
 (注10) 配管長によって制約がありますので、詳細は109ページをご参照ください。

■ ガス供給圧 (単位:kPa)

| 燃料(ガス)種         | 最高  | 標準  | 最低  |
|-----------------|-----|-----|-----|
| P: い号プロパン       | 3.3 | 2.8 | 2.0 |
| N: 都市ガス13A[12A] | 2.5 | 2.0 | 1.0 |

## 仕様・標準価格(ビル用リニューアルマルチ) 寒冷地仕様 (受注対応品)

(50/60Hz)

|   |                          | 280型<br>(10馬力相当)  |            | 355型<br>(13馬力相当)  |            | 450型<br>(16馬力相当)  |            | 560型<br>(20馬力相当)   |            | 710型<br>(25馬力相当)  |            | 850型<br>(30馬力相当)  |            |             |
|---|--------------------------|---|------------|---|------------|---|------------|--|------------|---|------------|---|------------|-------------|
|   |                          | Green グリーン購入法適合   |            | Green グリーン購入法適合   |            | Green グリーン購入法適合   |            | Green グリーン購入法適合  |            | Green グリーン購入法適合   |            | Green グリーン購入法適合   |            |             |
|  |                          |  |            |  |            |  |            |  |            |  |            |  |            |             |
| ガス種   |                          | 型式  | 価格         | 型式  | 価格         | 型式  | 価格         | 型式   | 価格         | 型式  | 価格         | 型式  | 価格         |             |
| P: い号プロパン   |                          | HASAP280FSRPH   | 3,990,000円 | HASAP355FSRPH   | 4,570,000円 | HASAP450FHR1P   | 5,430,000円 | HASAP560FHR1P  | 5,930,000円 | HASAP710FHR1P   | 6,750,000円 | HASAP850FHR1P   | 7,970,000円 |             |
| N: 都市ガス13A[12A] (注5)  |                          | HASAP280FSRNH   | 3,990,000円 | HASAP355FSRNH   | 4,570,000円 | HASAP450FHR1N   | 5,430,000円 | HASAP560FHR1N  | 5,930,000円 | HASAP710FHR1N   | 6,750,000円 | HASAP850FHR1N   | 7,970,000円 |             |
| 能力  | 冷房能力                     | 定格 kW   | 28.0       | 35.5  | 45.0       | 56.0  | 71.0       | 85.0   |            |   |            |   |            |             |
|   |                          | 中間 kW   | 15.3       | 18.8  | 23.7       | 27.6  | 32.4       | 39.5   |            |   |            |   |            |             |
|   |                          | 定格 kW   | 31.5       | 40.0  | 50.0       | 63.0  | 80.0       | 95.0   |            |   |            |   |            |             |
|   | 暖房能力                     | 中間 kW   | 15.0       | 19.5  | 23.8       | 30.0  | 37.0       | 44.2   |            |   |            |   |            |             |
|   |                          | 低溫 kW   | 33.5       | 42.5  | 53.0       | 67.0  | 84.0       | 95.0   |            |   |            |   |            |             |
|   |                          | 極低溫 kW  | 33.5       | 42.5  | 53.0       | 67.0  | 78.0       | 95.0   |            |   |            |   |            |             |
| 外装塗装色 (マンセル記号)  |                          | ワームアイボリー(5Y7.5/1)   |            | ワームアイボリー(5Y7.5/1)   |            | ワームアイボリー(5Y7.5/1)   |            | ワームアイボリー(5Y7.5/1)  |            | ワームアイボリー(5Y7.5/1)   |            | ワームアイボリー(5Y7.5/1)   |            |             |
| 外形寸法 幅×奥行×高さ  | mm                       | 1,690×800×2,170   |            | 1,690×800×2,170   |            | 1,690×800×2,170   |            | 1,690×800×2,170  |            | 2,100×800×2,170   |            | 2,100×800×2,170   |            |             |
| 質量  | kg                       | 700   |            | 700   |            | 860   |            | 880  |            | 1,080   |            | 1,080   |            |             |
| 電気特性  | 消費電力                     | 冷房 kW   | 0.64/0.63  | 0.65/0.64   | 0.73/0.72  | 0.73/0.72   | 0.86/0.85  | 0.87/0.86  | 0.99/0.98  | 0.99/0.98   | 1.42/1.42  | 1.45/1.44   | 1.63/1.62  | 1.66/1.64   |
|   |                          | 暖房 kW   | 0.60/0.59  | 0.60/0.60   | 0.68/0.66  | 0.68/0.66   | 0.78/0.77  | 0.77/0.76  | 0.92/0.91  | 0.92/0.91   | 1.34/1.32  | 1.36/1.35   | 1.48/1.46  | 1.51/1.48   |
|   | 運転電流                     | 冷房 A  | 2.03/1.96  | 4.06/4.00   | 2.29/2.21  | 4.56/4.44   | 2.73/2.64  | 5.44/5.31  | 3.14/3.04  | 6.19/6.05   | 4.50/4.41  | 9.18/9.00   | 5.11/5.03  | 10.38/10.25 |
|   |                          | 暖房 A  | 1.92/1.83  | 3.75/3.70   | 2.16/2.05  | 4.25/4.13   | 2.47/2.39  | 4.75/4.69  | 2.92/2.86  | 5.75/5.62   | 4.30/4.14  | 8.61/8.44   | 4.69/4.53  | 9.56/9.25   |
|   | 力率                       | 冷房 %  | 91/93      | 80/80   | 92/94      | 80/81   | 91/93      | 80/81  | 91/93      | 80/81   | 91/93      | 79/80   | 92/93      | 80/80       |
|   |                          | 暖房 %  | 90/93      | 80/81   | 91/93      | 80/80   | 91/93      | 81/81  | 91/92      | 80/81   | 90/92      | 79/80   | 91/93      | 79/80       |
| 燃料消費量   | 冷房                       | 定格 kW   | 21.6       | 25.4  | 33.6       | 43.3  | 55.3       | 66.0   |            |   |            |   |            |             |
|   |                          | 中間 kW   | 8.9        | 10.0  | 11.4       | 12.4  | 15.8       | 17.4   |            |   |            |   |            |             |
|   | 暖房                       | 定格 kW   | 22.8       | 26.2  | 31.8       | 41.0  | 54.9       | 64.8   |            |   |            |   |            |             |
|   |                          | 中間 kW   | 8.7        | 10.3  | 12.1       | 15.4  | 20.9       | 23.3   |            |   |            |   |            |             |
| エンジン  | 定格出力 kW                  | 6.2   | 7.9        | 10.0  | 12.4       | 15.7  | 18.8       |  |            |   |            |   |            |             |
| 冷却水   | 指定潤滑油                    | メーカー純正GHP用  |            | メーカー純正GHP用  |            | メーカー純正GHP用  |            | メーカー純正GHP用   |            | メーカー純正GHP用  |            | メーカー純正GHP用  |            |             |
|   | 指定クーラント                  | メーカー純正GHP用  |            | メーカー純正GHP用  |            | メーカー純正GHP用  |            | メーカー純正GHP用   |            | メーカー純正GHP用  |            | メーカー純正GHP用  |            |             |
|   | 凍結温度 °C                  | -35   |            | -35   |            | -35   |            | -35  |            | -35   |            | -35   |            |             |
|   | 冷却水ポンプ出力 kW              | 0.180   |            | 0.180   |            | 0.180   |            | 0.180  |            | 0.180   |            | 0.180   |            |             |
| 運転音 [静音モード]   | dB                       | 54[51]  |            | 56[53]  |            | 57[54]  |            | 58[55]   |            | 61[58]  |            | 62[59]  |            |             |
| 送風機   | 形式×台数                    | プロペラファン×2   |            | プロペラファン×2   |            | プロペラファン×2   |            | プロペラファン×2  |            | プロペラファン×3   |            | プロペラファン×3   |            |             |
|   | 定格風量 m <sup>3</sup> /min | 320   |            | 340   |            | 360   |            | 380  |            | 540   |            | 570   |            |             |
|   | 電動機出力 kW                 | 0.370×2   |            | 0.370×2   |            | 0.370×2   |            | 0.370×2  |            | 0.370×3   |            | 0.370×3   |            |             |
| 冷媒  | 種類                       | R410A   |            | R410A   |            | R410A   |            | R410A  |            | R410A   |            | R410A   |            |             |
|   | 封入量 kg                   | 13.4  |            | 14.1  |            | 16.2  |            | 17.5   |            | 25.9  |            | 26.1  |            |             |
|   | 冷媒ガス管 mm                 | φ22.2   |            | φ25.4   |            | φ28.58  |            | φ28.58   |            | φ31.75  |            | φ31.75  |            |             |
| 配管関係  | 冷媒液管 mm                  | φ9.52   |            | φ12.7   |            | φ12.7   |            | φ15.88   |            | φ19.05  |            | φ19.05  |            |             |
|   | 燃料ガス管                    | R3/4(オネジ)   |            | R3/4(オネジ)   |            | R3/4(オネジ)   |            | R3/4(オネジ)  |            | R3/4(オネジ)   |            | R3/4(オネジ)   |            |             |
|   | 排気口径 mm                  | φ60.5(外径)   |            | φ60.5(外径)   |            | φ60.5(外径)   |            | φ60.5(外径)  |            | φ60.5(外径)   |            | φ60.5(外径)   |            |             |
|   | 排気ドレン mm                 | φ15(内径)   |            | φ15(内径)   |            | φ15(内径)   |            | φ15(内径)  |            | φ15(内径)   |            | φ15(内径)   |            |             |
| 許容配管長 相当長/実長  | m                        | 200/170以下   |            | 200/170以下   |            | 200/170以下   |            | 200/170以下  |            | 200/170以下   |            | 200/170以下   |            |             |
| 室内外間  | 室外が上                     | m 50以下  |            | m 50以下  |            | m 50以下  |            | m 50以下   |            | m 50以下  |            | m 50以下  |            |             |
|   | 許容高低差                    | m 50以下  |            | m 50以下  |            | m 50以下  |            | m 50以下   |            | m 50以下  |            | m 50以下  |            |             |
| 室内間許容高低差 (注10)  | m                        | 15以下  |            | 15以下  |            | 15以下  |            | 15以下   |            | 15以下  |            | 15以下  |            |             |
| 総配管長  | m                        | 640以下   |            | 640以下   |            | 640以下   |            | 640以下  |            | 640以下   |            | 640以下   |            |             |
| 法定冷凍トン  | RT                       | 3.15  |            | 3.89  |            | 4.86  |            | 6.54   |            | 8.03  |            | 9.75  |            |             |
| 通年エネルギー消費効率   | APF                      | 1.77  |            | 1.93  |            | 2.08  |            | 2.15   |            | 1.97  |            | 2.13  |            |             |
|   | APFp                     | 1.59  |            | 1.73  |            | 1.87  |            | 1.93   |            | 1.77  |            | 1.90  |            |             |
| 接続可能室内ユニット  |                          | 22~280型   |            | 22~280型   |            | 22~450型   |            | 22~560型  |            | 22~560型   |            | 22~800型   |            |             |
| 室内接続台数  |                          | 1~16台   |            | 1~20台   |            | 1~26台   |            | 1~32台  |            | 1~40台   |            | 1~48台   |            |             |
| 室内接続容量範囲  |                          | 140~364以内   |            | 177~462以内   |            | 225~585以内   |            | 280~728以内  |            | 355~923以内   |            | 425~1105以内  |            |             |

(注1) 冷房・暖房能力および電気特性は、JIS B 8627条件により運転した値です(4ページを参照ください)。  
 (注2) 運転音は、JIS規格に準拠し無響音室にて測定した値です。実際の運転環境下で測定した場合は、周囲の騒音や壁などの反響を受け表示値よりやや大きくなるのが普通です。  
 (注3) 燃料消費量を流量換算 (m<sup>3</sup>/h) する換算方法は4ページを参照ください。  
 (注4) 室外ユニット容量比が100%を超える場合の同時運転は各室内ユニットの能力が多少減少します。  
 (注5) ガス種を12Aで使用する場合、改造が必要となる場合がありますので、12Aで使用する際はお問い合わせください。また、P13Aでは使用できません。  
 (注6) 電源は三相200Vに設定されています。据え付け時に単相200Vに設定しなおすことができます。  
 (注7) ガス供給圧は右表値内するように調整願います。  
 (注8) ガス成分によって使用できない場合またはガスミキサーなどの変更が必要な場合があります。ガス会社名、ガス成分および特性を添えてお問い合わせください。  
 (注9) 上記室外ユニットの設計圧力は高圧側4.00MPa、低圧側2.21MPaとなります。  
 (注10) 配管長によって制約がありますので、詳細は109ページをご参照ください。

### ガス供給圧

(単位:kPa)

| 燃料(ガス)種         | 最高  | 標準  | 最低  |
|-----------------|-----|-----|-----|
| P: い号プロパン       | 3.3 | 2.8 | 2.0 |
| N: 都市ガス13A[12A] | 2.5 | 2.0 | 1.0 |

掲載商品の価格は事業者様向けの積算見積価格であり、一般消費者様向けの販売価格ではありません。





なお、積算見積価格には、消費税・配送費・試運転調整費・配管セット・工事費・使用済み商品の引き取り費などは含まれておりません。

# 室外ユニット／ビル用マルチ

関連ページ 室内ユニット ▶ P.19~72 空調管理システム ▶ P.73~95 全熱交換器 ▶ P.96~105 留意事項 ▶ P.106~123

## 仕様・標準価格(ビル用ハイパワーマルチ) 寒冷地仕様 (受注対応品)

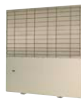
(50/60Hz) ( )非発電時

|                     |            | 450型<br>(16馬力相当)  |   | 560型<br>(20馬力相当)  |   | 710型<br>(25馬力相当)  |   | 850型<br>(30馬力相当)  |   |  |
|---------------------|------------|---|---|---|---|---|---|---|---|--|
|                     |            | Green グリーン購入法適合   |   | Green グリーン購入法適合   |   | Green グリーン購入法適合   |   | Green グリーン購入法適合   |   |  |
| HITACHI             |            |  |   |  |   |  |   |  |   |  |
| ガス種                 |            | 型式 価格   |   | 型式 価格   |   | 型式 価格   |   | 型式 価格   |   |  |
| N:都市ガス13A[12A] (注5) |            | HASAP450GH1N 5,430,000円   |   | HASAP560GH1N 5,930,000円   |   | HASAP710GH1N 6,800,000円   |   | HASAP850GH1N 8,020,000円   |   |  |
| 能力                  | 冷房能力       | 定格 kW   | 45.0                                      |   | 56.0                                      |   | 71.0                                      |   | 85.0  |  |
|                     |            | 中間 kW   | 23.7                                      |   | 27.6                                      |   | 32.4                                      |   | 39.5  |  |
|                     | 暖房能力       | 定格 kW   | 50.0                                      |   | 63.0                                      |   | 80.0                                      |   | 95.0  |  |
|                     |            | 中間 kW   | 23.8                                      |   | 30.0                                      |   | 37.0                                      |   | 44.2  |  |
|                     |            | 低温 kW   | 53.0                                      |   | 67.0                                      |   | 84.0                                      |   | 95.0  |  |
| 極低温 kW              | 53.0       |   | 67.0                                      |   | 78.0                                      |   | 95.0                                      |   |   |  |
| 外装塗装色(マンセル記号)       |            | ワームアイボリー(5Y7.5/1)   |   | ワームアイボリー(5Y7.5/1)   |   | ワームアイボリー(5Y7.5/1)   |   | ワームアイボリー(5Y7.5/1)   |   |  |
| 外形寸法 幅×奥行×高さ        |            | mm 1,690×800×2,170  |   | mm 1,690×800×2,170  |   | mm 2,100×800×2,170  |   | mm 2,100×800×2,170  |   |  |
| 質量                  |            | kg 880  |   | kg 900  |   | kg 1,100  |   | kg 1,100  |   |  |
| 電気特性                | 電源(注6)     |   | 三相200V 単相200V                             |   | 三相200V 単相200V                             |   | 三相200V 単相200V                             |   | 三相200V 単相200V                               |  |
|                     | 消費電力       | 冷房 kW   | 0.25/0.24(0.86/0.85) 0.25/0.24(0.87/0.86) |   | 0.34/0.33(0.99/0.98) 0.34/0.33(0.99/0.98) |   | 0.44/0.43(1.42/1.42) 0.44/0.43(1.45/1.44) |   | 0.65/0.64(1.63/1.62) 0.68/0.66(1.66/1.64)   |  |
|                     |            | 暖房 kW   | 0.15/0.14(0.78/0.77) 0.15/0.14(0.77/0.76) |   | 0.15/0.14(0.92/0.91) 0.15/0.14(0.92/0.91) |   | 0.23/0.22(1.34/1.32) 0.24/0.23(1.36/1.35) |   | 0.37/0.35(1.48/1.46) 0.40/0.37(1.51/1.48)   |  |
|                     | 運転電流       | 冷房 A  | 1.03/0.90(2.73/2.64) 1.58/1.45(5.44/5.31) |   | 1.26/1.16(3.14/3.04) 2.15/1.99(6.19/6.05) |   | 1.65/1.61(4.50/4.41) 2.86/2.76(9.18/9.00) |   | 2.38/2.25(5.11/5.03) 4.42/4.23(10.38/10.25) |  |
|                     |            | 暖房 A  | 0.73/0.57(2.47/2.39) 1.10/0.85(4.75/4.69) |   | 0.73/0.57(2.92/2.86) 1.10/0.85(5.75/5.62) |   | 0.95/0.87(4.30/4.14) 1.54/1.40(6.61/6.44) |   | 1.41/1.31(4.69/4.53) 2.56/2.34(9.56/9.25)   |  |
| 力率                  | 冷房 %       | 70/77(91/93) 79/83(80/81)   |   | 78/82(91/93) 79/83(80/81)   |   | 77/77(91/93) 77/78(79/80)   |   | 79/82(92/93) 77/78(80/80)   |   |  |
|                     | 暖房 %       | 59/71(91/93) 68/82(81/81)   |   | 59/71(91/92) 68/82(80/81)   |   | 70/73(90/92) 78/82(79/80)   |   | 76/77(91/93) 78/79(79/80)   |   |  |
| 燃料消費量               | 冷房         | 定格 kW   | 35.1(33.6)                                |   | 44.8(43.3)                                |   | 57.7(55.3)                                |   | 68.4(66.0)                                  |  |
|                     | 中間 kW      | — (11.4)  |   | — (12.4)  |   | — (15.8)  |   | — (17.4)  |   |  |
| 暖房                  | 定格 kW      | 33.1(31.8)  |   | 42.6(41.0)  |   | 57.6(54.9)  |   | 67.5(64.8)  |   |  |
|                     | 中間 kW      | — (12.1)  |   | — (15.4)  |   | — (20.9)  |   | — (23.3)  |   |  |
| エンジン                | 定格出力       | kW 10.0   |   | kW 12.4   |   | kW 15.7   |   | kW 18.8   |   |  |
|                     | 指定潤滑油      | メーカー純正GHP用  |   | メーカー純正GHP用  |   | メーカー純正GHP用  |   | メーカー純正GHP用  |   |  |
| 冷却水                 | 指定クーラント    |   | メーカー純正GHP用                                |   | メーカー純正GHP用                                |   | メーカー純正GHP用                                |   | メーカー純正GHP用                                  |  |
|                     | 凍結温度       | ℃   | -35                                       |   | -35                                       |   | -35                                       |   | -35   |  |
|                     | 冷却水ポンプ出力   | kW  | 0.180                                     |   | 0.180                                     |   | 0.180                                     |   | 0.180                                       |  |
|                     | 運転音[静音モード] | dB  | 58[55]                                    |   | 59[56]                                    |   | 62[59]                                    |   | 63[60]                                      |  |
| 送風機                 | 形式×台数      |   | プロペラファン×2                                 |   | プロペラファン×2                                 |   | プロペラファン×3                                 |   | プロペラファン×3                                   |  |
|                     | 定格風量       | m <sup>3</sup> /min   | 360                                       |   | 380                                       |   | 540                                       |   | 570   |  |
|                     | 電動機出力      | kW  | 0.370×2                                   |   | 0.370×2                                   |   | 0.370×3                                   |   | 0.370×3                                     |  |
| 冷媒                  | 種類         | R410A   |   | R410A   |   | R410A   |   | R410A   |   |  |
|                     | 封入量        | kg  | 16.2                                      |   | 17.5                                      |   | 25.9                                      |   | 26.1  |  |
| 配管関係                | 冷媒ガス管      | mm  | φ28.58                                    |   | φ28.58                                    |   | φ31.75                                    |   | φ31.75                                      |  |
|                     | 冷媒液管       | mm  | φ12.7                                     |   | φ15.88                                    |   | φ19.05                                    |   | φ19.05                                      |  |
|                     | 燃料ガス管      | R3/4(オネジ)   |   | R3/4(オネジ)   |   | R3/4(オネジ)   |   | R3/4(オネジ)   |   |  |
|                     | 排気口径       | mm  | φ60.5(外径)                                 |   | φ60.5(外径)                                 |   | φ60.5(外径)                                 |   | φ60.5(外径)                                   |  |
|                     | 排気ドレン      | mm  | φ15(内径)                                   |   | φ15(内径)                                   |   | φ15(内径)                                   |   | φ15(内径)                                     |  |
| 許容配管長 相当長/実長        | m          | 200/170以下   |   | 200/170以下   |   | 200/170以下   |   | 200/170以下   |   |  |
| 室内外間                | 室外が上       | m   | 50以下                                      |   | 50以下                                      |   | 50以下                                      |   | 50以下  |  |
|                     | 室外が下       | m   | 50以下                                      |   | 50以下                                      |   | 50以下                                      |   | 50以下  |  |
| 室内間許容高低差(注10)       | m          | 15以下  |   | 15以下  |   | 15以下  |   | 15以下  |   |  |
| 総配管長                | m          | 640以下   |   | 640以下   |   | 640以下   |   | 640以下   |   |  |
| 法定冷凍トン              | RT         | 4.86  |   | 6.54  |   | 8.03  |   | 9.75  |   |  |
| 通年エネルギー消費効率         | APF        | —   |   | —   |   | —   |   | —   |   |  |
|                     | APFP       | 1.88  |   | 1.94  |   | 1.78  |   | 1.91  |   |  |
| 接続可能室内ユニット          | 22~450型    |   | 22~560型                                   |   | 22~560型                                   |   | 22~800型                                   |   |   |  |
| 室内接続台数              | 1~26台      |   | 1~32台                                     |   | 1~40台                                     |   | 1~48台                                     |   |   |  |
| 室内接続容量範囲            | 225~585以内  |   | 280~728以内                                 |   | 355~923以内                                 |   | 425~1105以内                                |   |   |  |

- (注1) 冷房・暖房能力および電気特性は、JIS B 8627条件により運転した値です(4ページを参照ください)。  
 (注2) 運転音は、JIS規格に準拠し無音室にて測定した値です。実際の運転環境下で測定した場合は、周囲の騒音や騒などの反響を受け表示値よりやや大きくなるのが普通です。  
 (注3) 燃料消費量を流量換算(m<sup>3</sup>/h)する換算方法は4ページを参照ください。  
 (注4) 室外ユニット容量比が100%を超える場合の同時運転は各室内ユニットの能力が多少減少します。  
 (注5) ガス種を12Aで使用する場合、改造が必要となる場合がありますので、12Aで使用する際はお問い合わせください。また、P13Aでは使用できません。  
 (注6) 電源は三相200Vに設定されています。据え付け時に単相200Vに設定しなおすことができます。  
 (注7) ガス供給圧は右表値内のように調整願います。  
 (注8) ガス成分によって使用できない場合またはガスミキサーなどの変更が必要な場合があります。ガス会社名、ガス成分および特性を添えてお問い合わせください。  
 (注9) 上記室外ユニットの設計圧力は高圧側:4.00MPa、低圧側:2.21MPaとなります。  
 (注10) 配管長によって制約がありますので、詳細は109ページをご参照ください。

### ガス供給圧

(単位:kPa)

| 燃料(ガス)種         | 最高  | 標準  | 最低  |
|-----------------|-----|-----|-----|
| P: い号プロパン       | 3.3 | 2.8 | 2.0 |
| N: 都市ガス13A[12A] | 2.5 | 2.0 | 1.0 |

掲載商品の価格は事業者様向けの積算見積価格であり、一般消費者様向けの販売価格ではありません。

なお、積算見積価格には、消費税・配送費・試運転調整費・配管セット・工事費・使用済み商品の引き取り費などは含まれておりません。

# HASAP FM,GM

**Green** グリーン購入法適合



450型×2・560型×2  
710型×2・850型×2

| 主な仕様         |          | 450型×2      | 560型×2 | 710型×2 | 850型×2 |
|--------------|----------|-------------|--------|--------|--------|
| 室内ユニット       | 接続容量比    | 50～130%     |        |        |        |
|              | 接続台数     | 26台         | 32台    |        |        |
|              | 接続可能最小容量 | 22型         |        |        |        |
| 高低差          | 室内外間     | 50m以下       |        |        |        |
|              | 室内間      | 15m以下       |        |        |        |
|              | 室外-室外間   | 0.5m        |        |        |        |
| 許容配管長        | 実長       | 170m以下      |        |        |        |
|              | 相当長      | 200m以下      |        |        |        |
|              | 室外-室外間   | 7m          |        |        |        |
|              | 外-外回収管   | 5m          |        |        |        |
| 外気温度<br>運転範囲 | 冷房       | -10～43℃CDB* |        |        |        |
|              | 暖房       | -11～18℃CWB  |        |        |        |

\*0℃以下の場合、オプション部品のエアガードが必要となります。  
接続容量比、接続台数は室外ユニット1台あたりの値となります。

## 運転室外ユニット台数制御

中間期の空調負荷が小さい時には、全体の負荷を見ながら片側室外ユニットの運転を停止。

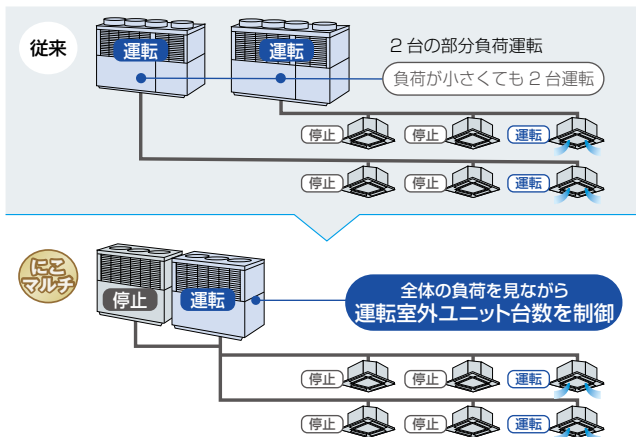

## 長寿命化

運転時間の少ない室外ユニットを起動させるなどの選択運転機能により、室外ユニットごとの運転時間の平準化を行います。

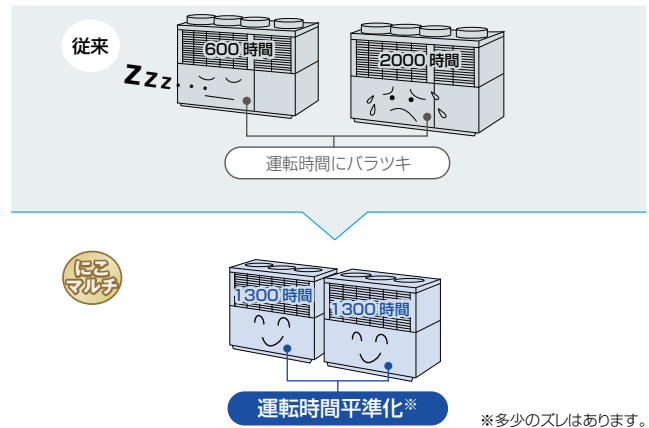

## 省施工・省スペース

室外ユニットの台数分必要な配管を1組に集約し、配管工事を省力化。配管スペースも従来の約30～40%低減でき、省スペース化に貢献。

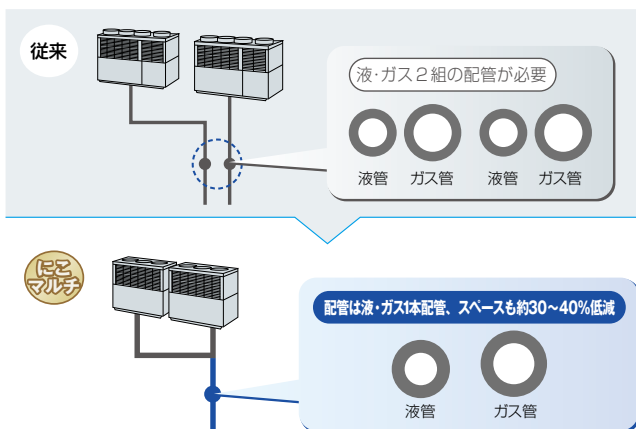

## 自動バックアップ運転

1台の室外ユニットに万一トラブルが発生し運転が停止しても、残りの1台が運転可能であれば、自動バックアップ運転を行います。メンテナンス時でも片側の室外ユニットだけを止めて、空調機を止めずに運転することが可能です。

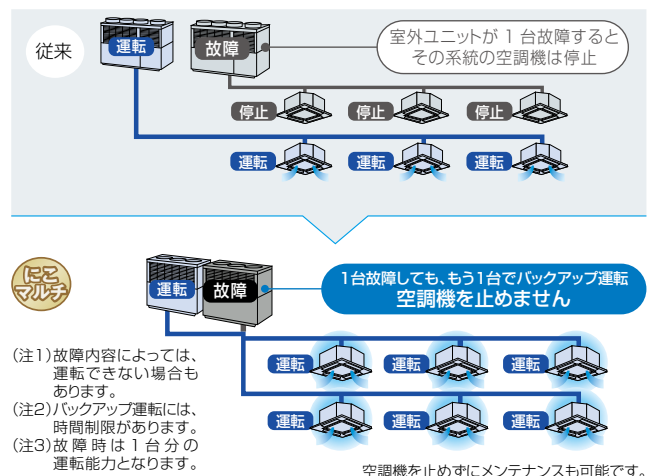

仕様・標準価格(ビル用にごマルチ)(受注対応品)

(50/60Hz)

|   |                    | 450型×2<br>(16×2馬力相当)  |              | 560型×2<br>(20×2馬力相当)  |              | 710型×2<br>(25×2馬力相当)  |              | 850型×2<br>(30×2馬力相当)  |              |
|---|--------------------|---|--------------|---|--------------|---|--------------|---|--------------|
|  |                    |  |              |  |              |   |              |  |              |
|   |                    |  |              |  |              |  |              |  |              |
| ガス種   |                    | 型式  | 価格           | 型式  | 価格           | 型式  | 価格           | 型式  | 価格           |
| P: い号プロパン   |                    | HASAP450FM1P×2  | 5,080,000円×2 | HASAP560FM1P×2  | 5,580,000円×2 | HASAP710FM1P×2  | 6,260,000円×2 | HASAP850FM1P×2  | 7,620,000円×2 |
| N: 都市ガス13A[12A] <sup>(注5)</sup>   |                    | HASAP450FM1N×2  | 5,080,000円×2 | HASAP560FM1N×2  | 5,580,000円×2 | HASAP710FM1N×2  | 6,260,000円×2 | HASAP850FM1N×2  | 7,620,000円×2 |
| 能力  | 冷房能力               | 定格  | kW           |   | 45.0         | 56.0  | 71.0         | 85.0  |              |
|   |                    | 定格  | kW           |   | 50.0         | 63.0  | 80.0         | 95.0  |              |
|   | 暖房能力               | 低温  | kW           |   | 53.0         | 58.0  | 74.5         | 82.0  |              |
|   |                    | 極低温   | kW           |   | 53.0         | 58.0  | 74.5         | 82.0  |              |
| 外装塗装色(マンセル記号)   |                    | ワームアイボリー(5Y7.5/1)   |              | ワームアイボリー(5Y7.5/1)   |              | ワームアイボリー(5Y7.5/1)   |              | ワームアイボリー(5Y7.5/1)   |              |
| 外形寸法 幅×奥行×高さ  |                    | mm  |              | 1,690×800×2,170   |              | 2,100×800×2,170   |              | 2,100×800×2,170   |              |
| 質量  |                    | kg  |              | 870   |              | 1,060   |              | 1,090   |              |
| 電気特性  | 電源 <sup>(注6)</sup> | 三相200V 単相200V   |              | 三相200V 単相200V   |              | 三相200V 単相200V   |              | 三相200V 単相200V   |              |
|   | 消費電力               | 冷房  | kW           |   | 0.87/0.86    | 1.00/0.99   | 1.17/1.17    | 1.57/1.55   |              |
|   |                    | 暖房  | kW           |   | 0.78/0.77    | 0.93/0.92   | 1.04/1.04    | 1.40/1.40   |              |
|   | 運転電流               | 冷房  | A            |   | 2.76/2.67    | 3.17/3.07   | 3.71/3.63    | 4.98/4.81   |              |
|   |                    | 暖房  | A            |   | 4.81/4.75    | 5.81/5.68   | 6.52/6.44    | 8.92/8.92   |              |
|   | 力率                 | 冷房  | %            |   | 91/93        | 80/81   | 91/93        | 91/93   |              |
| 暖房  |                    | %   |              | 81/81   | 80/81        | 79/80   | 79/79        |   |              |
| 消費料   | 冷房                 | 定格  | kW           |   | 33.6         | 43.3  | 51.2         | 67.6  |              |
|   | 暖房                 | 定格  | kW           |   | 31.8         | 41.0  | 48.2         | 62.0  |              |
| エンジン  | 定格出力               | kW  |              | 10.0  |              | 12.4  |              | 15.7  |              |
|   | 指定潤滑油              | メーカー純正GHP用  |              | メーカー純正GHP用  |              | メーカー純正GHP用  |              | メーカー純正GHP用  |              |
| 冷却水   | 種類                 | メーカー純正GHP用  |              | メーカー純正GHP用  |              | メーカー純正GHP用  |              | メーカー純正GHP用  |              |
|   | 凍結温度               | ℃   |              | -35   |              | -35   |              | -35   |              |
|   | 冷却水ポンプ出力           | kW  |              | 0.18  |              | 0.18  |              | 0.18  |              |
|   | 運転音[静音モード]         | dB  |              | 57[54]  |              | 58[55]  |              | 60[57]  |              |
| 送風機   | 形式×台数              | プロペラファン×2   |              | プロペラファン×2   |              | プロペラファン×3   |              | プロペラファン×3   |              |
|   | 定格風量               | m³/min  |              | 360   |              | 380   |              | 520   |              |
|   | 電動機出力              | kW  |              | 0.37×2  |              | 0.37×2  |              | 0.37×3  |              |
| 冷媒  | 種類                 | R410A   |              | R410A   |              | R410A   |              | R410A   |              |
|   | 封入量                | kg  |              | 16.2  |              | 17.5  |              | 25.9  |              |
| 配管関係  | 冷媒ガス管              | mm  |              | φ28.58  |              | φ28.58  |              | φ31.75  |              |
|   | 冷媒液管               | mm  |              | φ12.7   |              | φ15.88  |              | φ19.05  |              |
|   | 外・外回収管             | mm  |              | φ9.52   |              | φ9.52   |              | φ9.52   |              |
|   | 燃料ガス管              |   |              | R3/4(オネジ)   |              | R3/4(オネジ)   |              | R3/4(オネジ)   |              |
|   | 排気口径               | mm  |              | φ60.5(外径)   |              | φ60.5(外径)   |              | φ60.5(外径)   |              |
|   | 排気ドレン              | mm  |              | φ15(内径)   |              | φ15(内径)   |              | φ15(内径)   |              |
|   | 冷媒配管位置             |   |              | 背面  |              | 背面  |              | 背面  |              |
|   | 許容配管長 相当長/実長       | m   |              | 200/170以下   |              | 200/170以下   |              | 200/170以下   |              |
| 室内外間  | 室外が上               | m   |              | 50以下  |              | 50以下  |              | 50以下  |              |
|   | 室外が下               | m   |              | 50以下  |              | 50以下  |              | 50以下  |              |
| 室内間許容高低差 <sup>(注10)</sup>   | m                  |   | 15以下         |   | 15以下         |   | 15以下         |   |              |
| 総配管長  | m                  |   | 640以下        |   | 640以下        |   | 640以下        |   |              |
| 室外間配管長  | m                  |   | 7以下          |   | 7以下          |   | 7以下          |   |              |
| 室外間高低差  | m                  |   | 0.5以下        |   | 0.5以下        |   | 0.5以下        |   |              |
| 外・外回収管長   | m                  |   | 5以下          |   | 5以下          |   | 5以下          |   |              |
| 法定冷凍トン  | RT                 |   | 4.86         |   | 6.02         |   | 7.25         |   |              |
| 接続可能室内ユニット  |                    |   | 22~450型      |   | 22~560型      |   | 22~560型      |   |              |
| 室内接続台数  |                    |   | 1~26台        |   | 1~32台        |   | 1~32台        |   |              |
| 室内接続容量範囲  |                    |   | 225~585以内    |   | 280~728以内    |   | 355~923以内    |   |              |

(注1) 冷房・暖房能力および電気特性は、JIS B 8627条件により運転した値です(4ページを参照ください)。  
 (注2) 運転音は、JIS規格に準拠し無響音室にて測定した値です。実際の運転環境下で測定した場合は、周囲の騒音や壁などの反響を受け表示値よりやや大きくなるのが普通です。  
 (注3) 燃料消費量を流量換算(m³/h)する換算方式は4ページを参照ください。  
 (注4) 室外ユニット容量比が100%を超える場合の同時運転は各室内ユニットの能力が多少減少します。  
 (注5) ガス種を12Aで使用する場合、改造が必要となる場合がありますので、12Aで使用の際はお問い合わせください。また、P13Aでは使用できません。  
 (注6) 電源は三相200Vに設定されています。据え付け時に単相200Vに設定しなおすことができます。  
 (注7) ガス供給圧は右表値内にするように調整願います。  
 (注8) ガス成分によって使用できない場合またはガスミキサーなどの変更が必要な場合があります。ガス会社名、ガス成分および特性を添えてお問い合わせください。  
 (注9) 上記室外ユニットの設計圧力は高圧側4.00MPa、低圧側2.21MPaとなります。  
 (注10) 配管長によって制約がありますので、詳細は110ページをご参照ください。  
 (注11) 仕様表内の各数値は室外ユニット1台あたりの値となります。  
 (注12) ごマルチは、大型ゆかおき1120・1600型とは接続できません。また、外気処理エアコンとも接続できません。

■ガス供給圧

(単位:kPa)

| 燃料(ガス)種         | 最高  | 標準  | 最低  |
|-----------------|-----|-----|-----|
| P: い号プロパン       | 3.3 | 2.8 | 2.0 |
| N: 都市ガス13A[12A] | 2.5 | 2.0 | 1.0 |





掲載商品の価格は事業者様向けの積算見積価格であり、一般消費者様向けの販売価格ではありません。

なお、積算見積価格には、消費税・配送費・試運転調整費・配管セット・工事費・使用済み商品の引き取り費などは含まれておりません。



## 仕様・標準価格(ビル用ハイパワーにこマルチ)(受注対応品)

(50/60Hz) ( )非発電時

|   |                    | 450型×2<br>(16×2馬力相当)  |              | 560型×2<br>(20×2馬力相当)  |                          | 710型×2<br>(25×2馬力相当)  |                          | 850型×2<br>(30×2馬力相当)  |              |  |
|---|--------------------|---|--------------|---|--------------------------|---|--------------------------|---|--------------|--|
|  |                    |  |              |  |                          |  |                          |  |              |  |
|   |                    | 型式  | 価格           | 型式  | 価格                       | 型式  | 価格                       | 型式  | 価格           |  |
| N:都市ガス13A[12A] <sup>(注5)</sup>  |                    | HASAP450GM1N×2  | 5,290,000円×2 | HASAP560GM1N×2  | 5,790,000円×2             | HASAP710GM1N×2  | 6,570,000円×2             | HASAP850GM1N×2  | 7,930,000円×2 |  |
| 能力  | 冷房能力               | 定格  | kW           | 45.0  | 56.0                     | 71.0  | 85.0                     |   |              |  |
|   |                    | 低温  | kW           | 50.0  | 63.0                     | 80.0  | 95.0                     |   |              |  |
|   | 暖房能力               | 低温  | kW           | 53.0  | 58.0                     | 72.5  | 82.0                     |   |              |  |
|   |                    | 極低温   | kW           | 53.0  | 58.0                     | 72.5  | 82.0                     |   |              |  |
| 外装塗装色(マンセル記号)   |                    | ワームアイボリー(5Y7.5/1)   |              | ワームアイボリー(5Y7.5/1)   |                          | ワームアイボリー(5Y7.5/1)   |                          | ワームアイボリー(5Y7.5/1)   |              |  |
| 外形寸法 幅×奥行×高さ  |                    | mm 1,690×800×2,170  |              | mm 1,690×800×2,170  |                          | mm 2,100×800×2,170  |                          | mm 2,100×800×2,170  |              |  |
| 質量  |                    | kg 890  |              | kg 910  |                          | kg 1,080  |                          | kg 1,110  |              |  |
| 電気特性  | 電源 <sup>(注6)</sup> |   | 三相200V       |   | 三相200V                   |   | 三相200V                   |   | 三相200V       |  |
|   | 消費電力               | 冷房  | kW           | 0.26/0.25<br>(0.87/0.86)  | 0.35/0.34<br>(1.00/0.99) | 0.49/0.49<br>(1.17/1.17)  | 0.67/0.65<br>(1.57/1.55) |   |              |  |
|   |                    |   | 暖房           | kW  | 0.16/0.15<br>(0.79/0.78) | 0.16/0.15<br>(0.93/0.92)  | 0.25/0.25<br>(1.04/1.04) | 0.38/0.38<br>(1.40/1.40)  |              |  |
|   | 運転電流               | 冷房  | A            | 1.07/0.94<br>(2.76/2.67)  | 1.30/1.20<br>(3.17/3.07) | 1.94/1.81<br>(3.71/3.63)  | 2.42/2.26<br>(4.98/4.81) |   |              |  |
|   |                    |   | 暖房           | A   | 0.78/0.61<br>(2.51/2.42) | 0.51/0.47<br>(2.95/2.89)  | 1.18/1.06<br>(3.34/3.26) | 1.48/1.41<br>(4.44/4.39)  |              |  |
|   | 力率                 | 冷房  | %            | 70/77<br>(91/93)  | 78/82<br>(91/93)         | 73/78<br>(91/93)  | 80/83<br>(91/93)         |   |              |  |
|   |                    |   | 暖房           | %   | 59/71<br>(91/93)         | 91/92<br>(81/81)  | 61/68<br>(90/92)         | 74/78<br>(91/92)  |              |  |
|   | 消費電力               | 冷房  | 定格           | kW  | 35.1(33.6)               | 44.8(43.3)  | 54.4(52.9)               | 69.3(67.5)  |              |  |
|   |                    |   | 暖房           | 定格  | kW                       | 33.1(31.8)  | 42.6(41.0)               | 50.9(49.2)  | 64.5(62.3)   |  |
|   | エンジン               | 定格出力  | kW           | 10.0  | 12.4                     | 15.7  | 18.8                     |   |              |  |
| 指定潤滑油   |                    |   | メーカー純正GHP用   | メーカー純正GHP用  | メーカー純正GHP用               | メーカー純正GHP用  |                          |   |              |  |
| 冷却水   | 種類                 |   | メーカー純正GHP用   | メーカー純正GHP用  | メーカー純正GHP用               | メーカー純正GHP用  |                          |   |              |  |
|   | 凍結温度               | °C  | -35          | -35   | -35                      | -35   |                          |   |              |  |
|   | 冷却水ポンプ出力           | kW  | 0.18         | 0.18  | 0.18                     | 0.18  |                          |   |              |  |
| 運転音[静音モード]  |                    | dB  |              | 58[55]  | 59[56]                   | 61[58]  | 63[60]                   |   |              |  |
| 送風機   | 形式×台数              | プロペラファン×2   |              | プロペラファン×2   |                          | プロペラファン×3   |                          | プロペラファン×3   |              |  |
|   | 定格風量               | m <sup>3</sup> /min   | 360          | 380   | 520                      | 570   |                          |   |              |  |
|   | 電動機出力              | kW  | 0.37×2       | 0.37×2  | 0.37×3                   | 0.37×3  |                          |   |              |  |
| 冷媒  | 種類                 | R410A   |              | R410A   |                          | R410A   |                          | R410A   |              |  |
|   | 封入量                | kg  | 16.2         | 17.5  | 25.9                     | 26.1  |                          |   |              |  |
| 配管関係  | 冷媒ガス管              | mm  | φ28.58       | φ28.58  | φ31.75                   | φ31.75  |                          |   |              |  |
|   | 冷媒液管               | mm  | φ12.7        | φ15.88  | φ19.05                   | φ19.05  |                          |   |              |  |
|   | 外-外回収管             | mm  | φ9.52        | φ9.52   | φ9.52                    | φ9.52   |                          |   |              |  |
|   | 燃料ガス管              |   | R3/4(オネジ)    | R3/4(オネジ)   | R3/4(オネジ)                | R3/4(オネジ)   |                          |   |              |  |
|   | 排気口径               | mm  | φ60.5(外径)    | φ60.5(外径)   | φ60.5(外径)                | φ60.5(外径)   |                          |   |              |  |
|   | 排気ドレン              | mm  | φ15(内径)      | φ15(内径)   | φ15(内径)                  | φ15(内径)   |                          |   |              |  |
|   | 冷媒配管位置             |   | 背面           | 背面  | 背面                       | 背面  |                          |   |              |  |
| 許容配管長 相当長/実長  | m                  | 200/170以下   | 200/170以下    | 200/170以下   | 200/170以下                |   |                          |   |              |  |
| 室内外間許容高低差   | 室外が上               | m   | 50以下         | 50以下  | 50以下                     | 50以下  |                          |   |              |  |
|   | 室外が下               | m   | 50以下         | 50以下  | 50以下                     | 50以下  |                          |   |              |  |
| 室内間許容高低差 <sup>(注10)</sup>   | m                  | 15以下  | 15以下         | 15以下  | 15以下                     |   |                          |   |              |  |
| 総配管長  | m                  | 640以下   | 640以下        | 640以下   | 640以下                    |   |                          |   |              |  |
| 室外間配管長  | m                  | 7以下   | 7以下          | 7以下   | 7以下                      |   |                          |   |              |  |
| 室外間高低差  | m                  | 0.5以下   | 0.5以下        | 0.5以下   | 0.5以下                    |   |                          |   |              |  |
| 外-外回収管長   | m                  | 5以下   | 5以下          | 5以下   | 5以下                      |   |                          |   |              |  |
| 法定冷凍トン  | RT                 | 4.86  | 6.02         | 7.27  | 9.48                     |   |                          |   |              |  |
| 接続可能室内ユニット  |                    | 22~450型   | 22~560型      | 22~560型   | 22~800型                  |   |                          |   |              |  |
| 室内接続台数  |                    | 1~26台   | 1~32台        | 1~32台   | 1~32台                    |   |                          |   |              |  |
| 室内接続容量範囲  |                    | 225~585以内   | 280~728以内    | 355~923以内   | 425~1105以内               |   |                          |   |              |  |

(注1) 冷房・暖房能力および電気特性は、JIS B 8627条件により運転した値です(4ページを参照ください)。  
 (注2) 運転音は、JIS規格に準拠し無音音室にて測定した値です。実際の運転環境下で測定した場合は、周囲の騒音や騒などの反響を受け表示値よりやや大きくなるのが普通です。  
 (注3) 燃料消費量を流量換算(m<sup>3</sup>N/h)する換算方式は4ページを参照ください。  
 (注4) 室外ユニット容量比が100%を超える場合の同時運転は各室内ユニットの能力が多少減少します。  
 (注5) ガス種を12Aで使用する場合、改造が必要となる場合がありますので、12Aで使用の際はお問い合わせください。また、P13Aでは使用できません。  
 (注6) 電源は三相200Vに設定されています。据え付け時に単相200Vに設定しなおすことができます。  
 (注7) ガス供給圧は右表値内にするように調整願います。  
 (注8) ガス成分によって使用できない場合またはガスミキサーなどの変更が必要な場合があります。ガス会社名、ガス成分および特性を添えてお問い合わせください。  
 (注9) 上記室外ユニットの設計圧力は高圧側4.00MPa、低圧側2.21MPaとなります。  
 (注10) 配管長によって制約がありますので、詳細は110ページをご参照ください。  
 (注11) 仕様表内の各数値は室外ユニット1台あたりの値となります。  
 (注12) ハイパワーにこマルチは、大型ゆかおき1120・1600型とは接続できません。また、外気処理エアコンとも接続できません。

| 燃料(ガス)種         | 最高  | 標準  | 最低  |
|-----------------|-----|-----|-----|
| P: い号プロパン       | 3.3 | 2.8 | 2.0 |
| N: 都市ガス13A[12A] | 2.5 | 2.0 | 1.0 |

掲載商品の価格は事業者様向けの積算見積価格であり、一般消費者様向けの販売価格ではありません。

なお、積算見積価格には、消費税・配送費・試運転調整費・配管セット・工事費・使用済み商品の引き取り費などは含まれておりません。

■ 寸法図(室外ユニット)

(単位: mm)

〈280-355-450-560型〉

| 寸法 | 型名 | 280型 | 355型 | 450型  | 560型  |
|----|----|------|------|-------|-------|
| a  |    | 22.2 | 25.4 | 28.58 |       |
| b  |    | 9.52 | 12.7 |       | 15.88 |
| c  |    | 138  | 140  |       | 145   |
| d  |    | 65   |      | 86    |       |

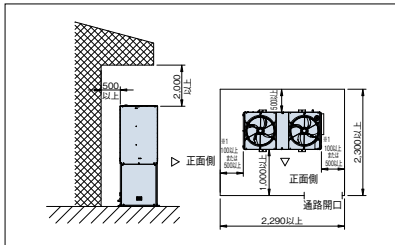
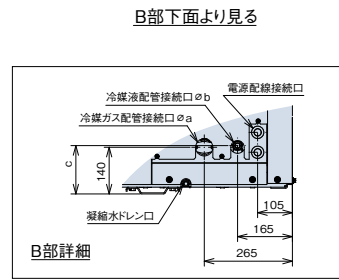
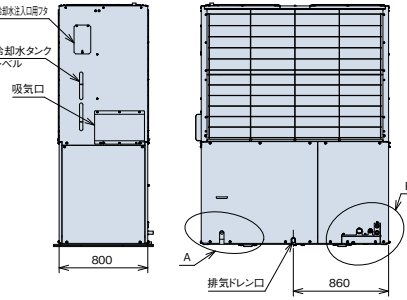
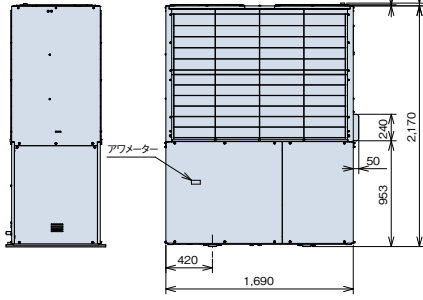
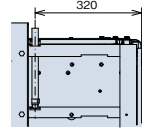
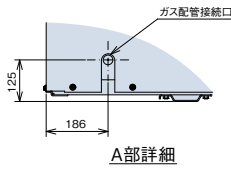
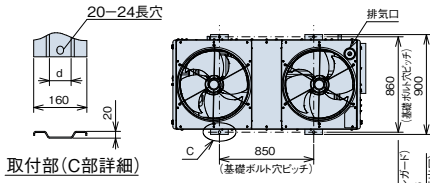

- ※1 メンテナンスのため、左右どちらか一方500mm以上確保してください。
- ※2 連続設置の場合メンテナンスのため、室外ユニット3台毎に500mm以上左右どちらかに確保してください。
- ※3 室外ユニット置場出入口から、各室外ユニット正面へ至る通路は幅600mm以上あけてください。
- ※4 4台以上連続設置する場合は、別途ご相談ください。
- ※5 実際の設置にあたってはショートサーキットを考慮の上、設置スペースを決定してください。
- ※6 室外ユニットと可燃物からの距離は防火評定ラベルに定められた離隔距離をとってください。
- ※7 室外ユニットの質量に耐えられる場所に設置してください。

にてマルチの場合(450, 560)

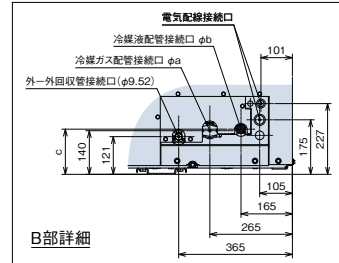

(単位: mm)

〈710-850型〉

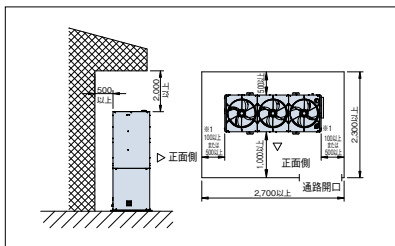
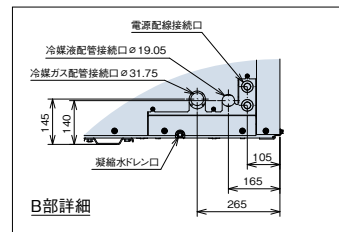
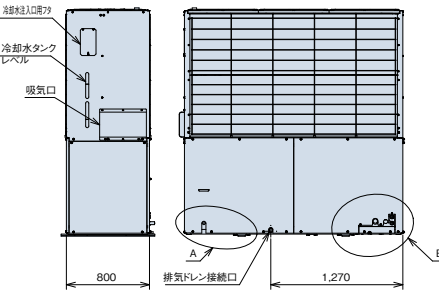
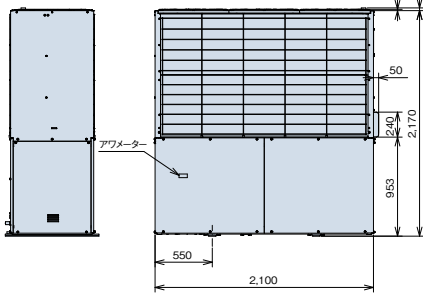
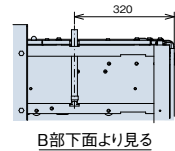
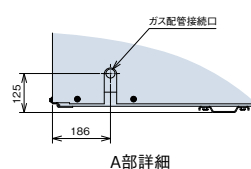
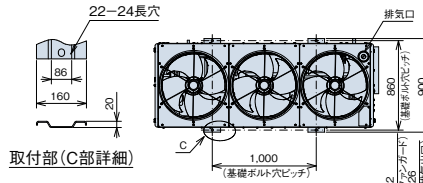

- ※1 メンテナンスのため、左右どちらか一方500mm以上確保してください。
- ※2 連続設置の場合メンテナンスのため、室外ユニット3台毎に500mm以上左右どちらかに確保してください。
- ※3 室外ユニット置場出入口から、各室外ユニット正面へ至る通路は幅600mm以上あけてください。
- ※4 4台以上連続設置する場合は、別途ご相談ください。
- ※5 実際の設置にあたってはショートサーキットを考慮の上、設置スペースを決定してください。
- ※6 室外ユニットと可燃物からの距離は防火評定ラベルに定められた離隔距離をとってください。
- ※7 室外ユニットの質量に耐えられる場所に設置してください。

にてマルチの場合

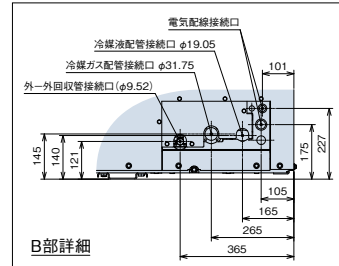

## ■ マルチキット

| 分岐方式         |        | 室外ユニット容量                                  | 280型                  | 355型                  | 450型 | 560型                  | 710型                  | 850型 |
|--------------|--------|---|-----------------------|-----------------------|------|-----------------------|-----------------------|------|
| ライン分岐        | 第1分岐   | ビル用マルチ                                    | MW-NP282A2<br>13,000円 | MW-NP452A2<br>19,000円 |      | MW-NP692A2<br>21,000円 | MW-NP902A2<br>22,000円 |      |
|              |        | ビル用にごマルチ                                  | —                     | —                     |      | MW-NP902A2 22,000円    |                       |      |
|              | 第1分岐以降 | MW-NP282A2 13,000円(室内ユニット合計容量330未満)       |                       |                       |      |                       |                       |      |
|              |        | MW-NP452A2 19,000円(室内ユニット合計容量330以上~470未満) |                       |                       |      |                       |                       |      |
| ヘッダ分岐        | 4分岐    | MW-NP692A2 21,000円(室内ユニット合計容量470以上~710未満) |                       |                       |      |                       |                       |      |
|              | 8分岐    | MW-NP902A2 22,000円(室内ユニット合計容量710以上)       |                       |                       |      |                       |                       |      |
| 室外ユニット合流管(※) |        | MH-NP224A 25,000円(室内ユニット合計容量224以下)        |                       |                       |      |                       |                       |      |
|              |        | MH-NP288A 50,000円(室内ユニット合計容量280以下)        |                       |                       |      |                       |                       |      |
|              |        | MW-NP902A2 22,000円                        |                       |                       |      |                       |                       |      |

(注) 1. ガス配管側、液配管側の2本のマルチキットで構成されています。分岐管の選定はP.109~110を参照願います。  
2. 室外ユニット合流管(※)は、にごマルチ、またはハイパワーにごマルチのみ使用します。

## ■ オプション一覧(室外ユニット)

| 室外ユニット容量          | 280型   | 355型   | 450型 | 560型   | 710型 | 850型 |
|-------------------|--|--|------|--|------|------|
| 消臭触媒仕様加算価格        | 200,000円                                     |  |      | 250,000円                                     |      |      |
| 防振架台(ブラケット)※      | YGAS355H1<br>100,000円<br>(J-4513(4個入6,600円)) | YGAS560J1<br>113,000円<br>(J-4513(4個入6,600円)) |      | YGAS850J1<br>150,000円<br>(J-4512(6個入9,900円)) |      |      |
| 風向調整板※            | FKA560H<br>250,000円                          |  |      | FKA850H<br>330,000円                          |      |      |
| エアガード※            | ARD560H<br>240,000円                          |  |      | ARD850H<br>290,000円                          |      |      |
| 排気延長用アダプター※       | HA850H<br>60,000円                            |  |      | DFB19E<br>30,000円                            |      |      |
| 排気延長用外付けドレンフィルター※ | RGA850H1<br>40,000円                          |  |      |  |      |      |
| 排水キット※            | COB850H<br>16,000円                           |  |      | COB850J<br>10,000円                           |      |      |
| 制御オプション取付板※       | OSH850H<br>5,000円                            |  |      | OSH850J<br>7,500円                            |      |      |

※ヤマーエネルギーシステム株式会社製となります。  
(注1) オプションなどのシステム部材は当社指定品をご使用ください。他のものを使用された場合、不都合が発生してもその責は負いかねます。  
(注2) エアガードは前面用・後面用のセット品となります。

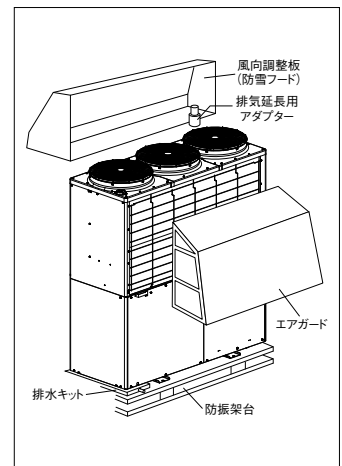

## ■ 耐塩害仕様(受注対応品)

海岸線に隣接して塩害を受けやすい場所や沿岸部の工業地帯などの塩害を受けやすい場所に室外ユニットを設置する場合には、耐食性を向上させた耐塩害仕様・耐重塩害仕様室外ユニットが適しています。

|            | 280-355型 | 450-560型 | 710-850型 |
|------------|----------|----------|----------|
| 耐塩害仕様加算価格  | 200,000円 | 200,000円 | 250,000円 |
| 耐重塩害仕様加算価格 | 450,000円 | 450,000円 | 500,000円 |

### ■ 据え付け場所について

|        | 耐塩害仕様   | 耐重塩害仕様  |
|--------|---|---|
| 据え付け場所 | 潮風が当たらないが、その雰囲気にあるような場所   | 潮風の影響を受ける場所<br>(ただし、塩分を含んだ水が直接機器にかからない)   |
| 設置場所条件 | <ul style="list-style-type: none"> <li>室外ユニットが雨で洗われる場所</li> <li>潮風の当たらない場所</li> <li>室外ユニットの設置場所から海までの距離が約300mを超え1km以内にある場所</li> <li>室外ユニットが建物の影になる場所</li> </ul> | <ul style="list-style-type: none"> <li>室外ユニットに雨があまりかからない場所</li> <li>潮風が直接当たる場所</li> <li>室外ユニットの設置場所から海までの距離が約300m以内にある場所</li> <li>室外ユニットが建物の表(海岸面)になる場所</li> <li>室外ユニット設置場所付近のトタン屋根、ベランダの鉄製部の塗り替えなどが多い場所</li> </ul> |

### ■ 海岸からの設置距離目安(設置環境により条件が変わります)

#### 1. 直接潮風の当たるところ

|             | 設置距離目安 |      |     |
|-------------|--------|------|-----|
|             | 300m   | 500m | 1km |
| ① 内海に面する地域※ | 耐重塩害   | 耐塩害  | —   |
| ② 外洋に面する地域  | 耐重塩害   | —    | 耐塩害 |
| ③ 沖繩、離島     | 耐重塩害   | —    | —   |

※瀬戸内海など

#### 2. 直接潮風の当たらないところ

|             | 設置距離目安 |      |     |
|-------------|--------|------|-----|
|             | 300m   | 500m | 1km |
| ① 内海に面する地域※ | 耐塩害    | —    | —   |
| ② 外洋に面する地域  | 耐重塩害   | —    | 耐塩害 |
| ③ 沖繩、離島     | 耐重塩害   | —    | 耐塩害 |

※瀬戸内海など

耐塩害ユニットは一般社団法人 日本冷凍空調工業会「空調機器の耐塩害試験基準JRA9002」に基づいています。  
なお、耐重塩害仕様も対応します。

掲載商品の価格は事業者様向けの積算見積価格であり、一般消費者様向けの販売価格ではありません。

なお、積算見積価格には、消費税・配送費・試運転調整費・配管セット・工事費・使用済み商品の引き取り費などは含まれておりません。

### 据え付け上および維持管理上のご注意

#### ■ 据え付け上の注意(維持管理について)

JRA耐塩害仕様機・耐重塩害仕様機は素材や塗装内容を強化していますが、腐食に対して万全ではありません。このため、次のような据え付け計画と保守を行うことで防食効果を高める必要があります。

- 海水飛沫および潮風に直接さらされることを極力回避するような場所へ設置してください。
  - 機器の設置は建物の風下にしてください。
  - やむを得ず海岸面に機器を設置する場合でも、防風板を設けて直接潮風が当たることをご避けてください。
  - 据え付け方向に注意してください。(海岸線に平行と直角では腐食度合いが異なります)
- 外装パネルに付着した塩分粒子が、雨水によって十分洗浄されるように配慮してください。
- 室外ユニット底ベースへの水の滞留は、著しく腐食作用を促進させるため、底ベース内の水抜け性を損なわないよう傾きなどに注意してください。
- 海岸地域への据え付け品については、付着した塩分などを除去するために定期的に水洗いを行ってください。
- 水はけの良い場所に設置してください。特に基礎部分の排水性を確保してください。
- 据え付け・メンテナンスなどにて付いた傷は、必ず補修してください。
- 機器の状態を定期的に点検してください。  
(必要に応じて再防錆処置や部品交換などを実施してください)

#### ■ メンテナンス時の留意事項

- 機器のメンテナンスを十分に行ってください。  
(水をはじくグリスやワックスなどの防錆塗装を据え付け時、および3カ月ごとに塗布する)
  - シーズンオフなど長期間機器を停止する時は、機器にカバーをかけるなどの処置をしてください。
- ※なお、特殊な雰囲気機器を設置する場合は、別途十分考慮する必要があります。

# HCI-AP K3

## シルキーフロールーバーと 個別ルーバー設定機能の効果で快適空調

### てんかせ4方向主要機能一覧

| 快適性能     |     | 設計・工事対応力    |     | 制御          |   | 主要オプション       |   |
|----------|-----|-------------|-----|-------------|---|---------------|---|
| 個別ルーバー設定 | ●※1 | ロングライフフィルター | ●   | 1リモコングループ制御 | ● | 脱臭フィルター       | ● |
| 風向選択     | ●   | ワイヤレスリモコン対応 | ●※3 | 遠方制御対応      | ● | 抗菌フィルター       | ● |
| 風量調整4段階  | ●※2 | 故障診断機能      | ●   | 集中制御対応      | ● | 昇降グリル         | ● |
| ドライ      | ●   | ドレンアップメカ    | ●   | 全熱交換運動運転対応  | ● | 加湿器           | ● |
| 高天井対応    | ●   | ロングライフフィルター | ●   |             |   | フィルター自動清掃ユニット | ● |
| タイマー運転   | ●   | ワイヤレスリモコン対応 | ●   |             |   |               |   |

※1. 2リモコン運転の場合、個別ルーバー設定は使用できなくなります。  
 ※2. 多機能リモコン(PC-ARFV・PC-ARFVS・PC-ARF1・PC-ARF1S)、ワイヤレスリモコン(PC-LH3B)との組み合わせ時のみの機能です。その他のリモコンは使用できません。  
 ※3. 別売のワイヤレスリモコンと受光部キットが必要となります。



### ご注意

飲食店の客席など油飛沫の多い環境では標準パネルを使用せず、「オイルガードフィルター専用パネル」「オイルガードフィルター専用昇降グリル(受注対応)」をご使用ください。標準パネルは油により変形破損することがあります。「オイルガードフィルター専用パネル」「オイルガードフィルター専用昇降グリル」をご注文される場合は「オイルガードフィルター」も併せてご注文ください。また、油煙がこもる客室・厨房では、「オイルガードフィルター専用パネル」「オイルガードフィルター専用昇降グリル」であっても油により変形破損することがありますので、厨房用でんつりをご使用ください。機械(切削)油飛沫が多い工場では「オイルガードフィルター専用パネル」「オイルガードフィルター専用昇降グリル」も使用できません。

## 快適性能

### シルキーフロールーバーの効果で、室内をやさしく冷暖房

シルキーフロールーバーの採用により、ルーバーに沿って吹き出された気流がより遠くまで届き、室内をやさしく空調します。温度ムラや風当たりによる不快感を和らげ、やさしく快適な風で心地よい空間をつくれます。



### 各ルーバーの吹き出し角度は 多機能リモコンで簡単設定

各ルーバーの角度や動きは、多機能リモコンを使って調整可能。操作も簡単です。



多機能リモコン※

※詳しくはP.75をご参照ください。

### 4方向個別ルーバー設定で、気流をコントロール

4つのルーバーを独立して角度調整できる個別ルーバー設定機能を搭載。たとえば風当たりを抑えたい方向は上吹き、風を送りたい方向はスイングにするなど、環境やニーズに応じて気流設定が可能です。(多機能リモコンとの組み合わせ時のみ)

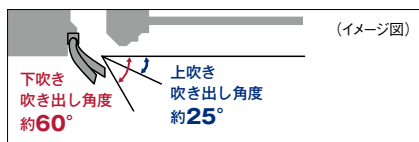

例1:受付カウンター(銀行など)



ずっと座っている受付側は上吹きで風当たりを抑制。外から来るお客様側はスイングで冷風を送る。

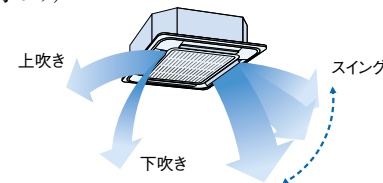

例2:オフィス

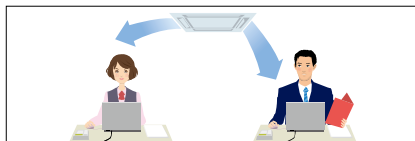

寒さが苦手な社員側は上吹き、暑がりがな社員側は風が当たる角度に固定。

### 1. 設定する室内ユニットの選択

個別ルーバー設定は、リモコン1個で複数台の室内ユニットを設定できます。

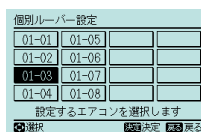

### 2. 設定するルーバーの選択

選択中のルーバーはルーバーが開き、選択していないルーバーはルーバーが閉じます。

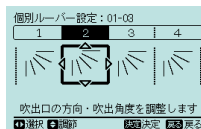

### 3. 吹き出し角度の調整

好みの角度に調整し固定する、もしくはスイングが選べます。

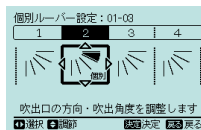

## オプション部品

### 室内ユニットへ外気を直接取り入れ可能。

「ダクトアダプター(新鮮空気取り入れ口用)」により、室内ユニットに直接外気の取り入れができます。取り入れ量を多くしたい場合は、「新鮮空気取り入れキット(オプション)」をご利用ください。

### 室内の空気乾燥を抑える「自然蒸発式加湿器」

1面取り付けの標準タイプと2面取り付けの高加湿タイプを用意しています。

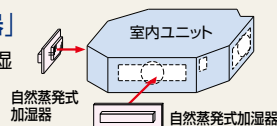

## クリーン性能

### 天井面の汚れを抑制

吹き出し空気によるパネル表面と天井面に流れる風を抑制し、天井面の汚れの原因となるスマッジングを抑えます。ルーバー下面は、付いた汚れを簡単にふき取れます。

### 昇降グリル(オプション)でお手入れ簡単

オプションの昇降グリルを使用すれば、天井面から最大4m自動下降します。脚立などに上る必要がなく、お手入れが容易にできます。

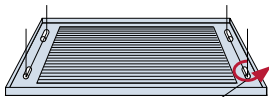

グリル固定部を90°ひねりワイヤーから簡単に取り外して水洗いできます。

### てんかせ4方向フィルター自動清掃ユニット(オプション)

#### 自動お掃除機能で、フィルターをきれいに



(型式:BC-AP160NB1)

#### ●ステンレスコートフィルター&掃き取り方式で、しっかり掃除

一日の運転終了後、フィルターのホコリをブラシが掃き取ります。



イメージ

#### ●お手入れがラク

ダストボックスは小型のため、取り外しも容易でパーツごとの清掃が簡単です。またダストボックスの清掃は約2年に1回で済み、お手入れの手間が省けます。

#### ●施工&サービスが容易

(注) 適用機種:てんかせ4方向(HCI-AP○○K3)、別売のフィルター自動清掃用パネル(P-AP160NAB1)をご選定ください。リモコンは多機能リモコン(PC-ARFV-PC-ARFVS-PC-ARF1-PC-ARF1S)をご選定ください。

(注) 次のような場所ではご使用になれません。フィルター自動清掃を行ってもホコリが取れず、エアコン故障の原因になることがあります。

- 油煙の発生する場所(飲食店・食堂・工場など)
  - 喫煙による煙が多いところ(喫煙ルーム・パチンコ店・ゲームセンターなど)
  - 蒸気の多いところ(飲食店・銭湯やスポーツ施設の脱衣場・更衣室・工場など)
  - 特殊なスプレーを頻繁に使用するところ(美容室・理髪店など)
  - その他(粉塵が多量に発生する場所・ホコリが粘質をもつ場所・サーバー室など)
- また、24時間空調での使用時は、12時間ごとに、約15分間フィルター自動清掃のため空調運転を停止しますのでご注意ください。上記具体例以外にもご使用いただけない場合があります。詳細は当社窓口までお問い合わせください。

### オプション部品

#### 再利用可能な強力脱臭フィルター※1

◎ 一般生活臭(例:アンモニア臭・アセトアルデヒド[タバコ臭]・酢酸)が気になる場所や、病院・老人福祉施設などにご利用ください。

(注) 本フィルターはタバコ臭などの悪臭成分が断続的に多く発生する環境(例:飲食店や喫茶店などの喫煙スペースの空調)での使用には適しません。

特殊繊維の効果で、ニオイの原因となる悪臭成分を吸着し、脱臭します。しかも約1日の天日干しで臭気を放出して再利用できます。

#### ① いやなニオイのもとを吸着

- 酢酸・アセトアルデヒド・アンモニアなどに効果的
- 集塵効果質量法50%



アルカリガス吸着繊維

#### ② 3~6ヵ月に1度天日干し

- 天日干し再利用可(約3~6ヵ月ごとにメンテナンス)
- 水洗い可能

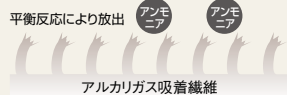

アルカリガス吸着繊維

#### ③ 再設置

- 耐用年数は約3年(使用条件により異なります)

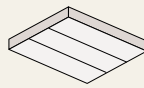

脱臭フィルター

※1. テドラバッグに試験片(100×100mm)を入れ各臭気成分による脱臭性能試験。ニオイ臭のものを発生を抑える効果はありません。

#### クリーン空調機能のオプション充実

サイクル光触媒脱臭機能付空気清浄ユニット※2、ボックス用高性能フィルターに抗菌加工素材(SEK認証マーク赤)を標準採用※3など、クリーン空調のためのオプションが充実しています。

※2. 空気清浄ユニット内を、運転停止時に脱臭し、運転再開時の不快なニオイを軽減します。

・集じん効率85%(0.3μm計数法)でチリ・タバコの煙の粒子をキャッチします。

[一般事務所・パチンコホールなどに推奨]

※3. パネル用高性能フィルターには抗菌加工素材を採用していません。

#### 抗菌加工高性能フィルターを室内ユニット主要機種に標準ラインアップ

| 項目               | エアコン(室内ユニット) |         |           |      |       |        |      | 外気処理エアコン |  |
|------------------|--------------|---------|-----------|------|-------|--------|------|----------|--|
|                  | てんかせ4方向      | てんかせ2方向 | てんかせ1方向※4 | てんつり | ビルトイン | てんうめ※5 | てんうめ | 壁ビルトイン   |  |
| 抗菌加工高性能フィルター SEK | ○            | ○       | ○         | ○    | ○     | ○      | ○    | ○        |  |
| 比色法(65%)         | ○            | ○       | ○         | ○    | ○     | ○      | ○    | ○        |  |
| 比色法(90%)         | ○            | ○       | —         | —    | —     | —      | ○    | ○        |  |

※4. 「てんかせ1方向」はパネル用、他機種はフィルターボックス用になります。

※5. 「てんうめ」型の機種容量が224・280型および受注対応機種は標準素材(抗菌加工なし)になります。

#### 抗菌加工ロングライフフィルター・高性能フィルター

抗菌加工フィルター(オプション)は抗菌材の採用により、フィルターに付着した細菌を抑制します。

#### 〈抗菌加工ロングライフフィルター〉

◎ 一般事務所などで衛生面が気になる場合にご利用ください。約6ヵ月※6(約1,250時間)ごとの水洗いで約4年間※6ご使用いただけます。 ※6. 使用条件により異なります。

- 抗菌加工 ● 試験依頼先: 一般財団法人 ボーケン品質評価機構  
● 試験報告書: 第029718  
● 試験方法: JIS L 1902に基づく  
● 抗菌活性値: 5.3  
● 試験結果: 効果あり。(JIS Z 2801による)

#### 〈抗菌加工高性能フィルター〉

◎ 一般事務所・病院・老人福祉施設などにご利用ください。

(注) 本フィルターは、手術室・治療室・未熟児室などの準清潔区域以上の場所にはご使用できません。

抗菌加工高性能フィルターにSEKマーク(赤)を取得した高付加価値のある素材を採用しました。

SEKマークとは、繊維評価技術協議会の定めた基準をクリアした製品のみに表示が許諾されるマークです。認証製品には、以下の3つが約束されます。

#### 1. 制菌効果 2. 効果の耐久性 3. 加工の安全性

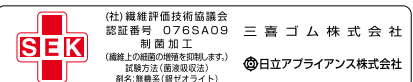

(注) SEK認証マークの赤は特定用途用として医療機関やそれに準ずる施設で使用する製品を対象としており、SEKマークの最も厳しいランクです。

・繊維製品の抗菌性試験(JIS L 1902:1988)とカビ抵抗試験(JIS Z 2911:1981)にて性能を確認済み。

## 設計対応力

### 「高天井」「狭い天井ふところ」対応など高い設計対応力

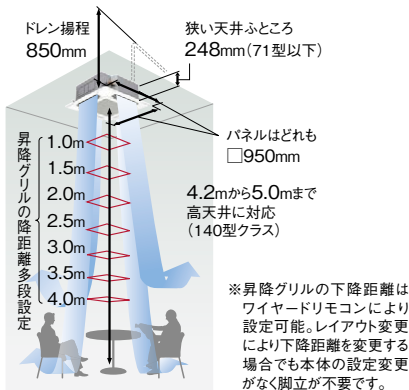

### 「H急風タップ」+「昇降グリル」で、最大5.0mまでの高天井に対応

H急風タップの使用で4.2mまで、さらに昇降グリル付きパネルを使用すれば5.0mまでの高天井に対応できます(140型クラス)。郊外型店舗やショールームなど、幅広いニーズに応えます。

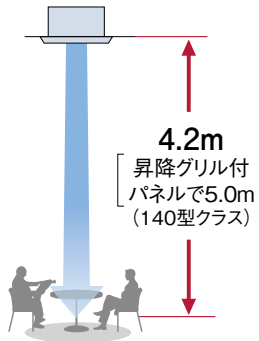

|      |                       | 吹き出し使用数 |     |        |     |         |     |     |     |     |
|------|-----------------------|---------|-----|--------|-----|---------|-----|-----|-----|-----|
|      |                       | 28~56型  |     | 71~80型 |     | 90~160型 |     |     |     |     |
| 天井高さ | 標準パネル                 | 4方向     | 3方向 | 2方向    | 4方向 | 3方向     | 2方向 | 4方向 | 3方向 | 2方向 |
|      |                       | H急風     | 2.7 | 3.0    | 3.3 | 2.7     | 3.0 | 3.3 | 3.2 | 3.6 |
|      | H急風                   | 3.5     | 3.6 | 3.6    | 3.5 | 3.6     | 3.6 | 4.2 | 4.3 | 4.3 |
|      | 昇降グリル付パネル+塞ぎ板(注2)(注3) | 急風      | 2.7 | 3.0    | 3.3 | 3.2     | 3.3 | 3.8 | 3.8 | 4.0 |
|      | H急風                   | 3.5     | 3.6 | 3.6    | 4.2 | 4.2     | 4.2 | 5.0 | 5.0 | 5.0 |

(注1) 3・2方向の設定については別売の「吹き出し口遮へいセット」が必要です。  
(注2) 昇降グリル付きパネルの値で使用の場合は、昇降グリル付きパネルに付属の吹き出し口の塞ぎ板を取り付けます。  
(注3) 昇降グリルで塞ぎ板を取り付けない場合は標準パネルと同一の天井高さとなります。昇降グリル使用時は天井ふところ高さが80mm高くなります。

### ユニット高さ248mm以下で「狭い天井ふところ」にも対応

71型以下のユニットの高さは248mmとコンパクト。天井裏の狭いふところ寸法でもすっきり納まります。

### 新デザイン

●より天井になじむニュートラルホワイト(パネル標準色)採用によるすっきりとした外観のデザイン。

### 高揚程DCドレンアップメカ搭載で、天井面より最大850mmまで可能

高揚程DCドレンアップメカ搭載でドレン揚程は天井面より最大850mmまで可能。設置条件が厳しい場所でもドレン配管施工できます。また、透明ドレンボス部で目視で通水確認できます。

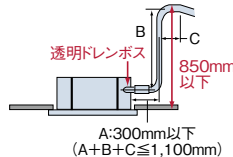

### ルーバーシャッター機構で外観もすっきり

運転停止時、ルーバーを閉じてすっきりとした外観になります。

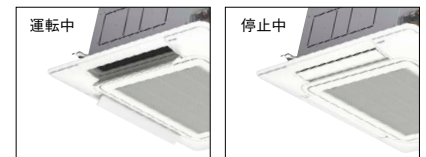

## 工事対応力

### 据付工事

#### 天井開口寸法は860~910mm。野縁の切断作業が軽減

天井開口寸法は860~910mmまで対応可能。既設・リニューアル時に野縁の切断作業が軽減できます。

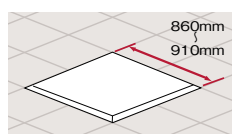

#### 丸ダクトの直取り付けも可能に

分ダクト接続用ノックアウト穴のほかに、丸ダクト用フランジを直に取り付けることが可能な角穴を追加しました。

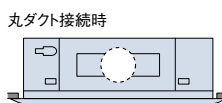

#### パネル配線接続時の電気品箱のフタ開け作業が不要

パネル配線コネクタ位置を吸い込みグリル内へ移設し、パネル配線接続時に電気品箱のフタを開ける作業が不要になりました。

#### 本体取り付け高さの微調整が簡単

パネル四隅にコーナーポケットを採用し、パネルを外さず簡単に本体の高さ調整ができます。

(注) コーナーポケットからの本体高さ調節は、天井面とパネルに一部隙間が発生した程度の微調整にご利用ください。大幅な調整を行うと本体の水平度が損なわれ、水受けからの水漏れの原因になります。

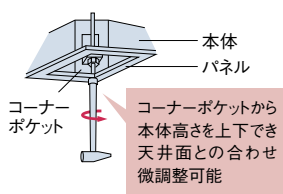

### 配管工事

#### グリルの向きを90°回転取り付け可能

吊りボルトピッチ寸法は760mm×760mmの正方形です。ボルトの位置を変えずに、本体の方向を配管取り出し口に合わせて簡単に変わることができます。また、グリルの向きは90°回転取り付け可能。連続設置でもすっきりレイアウトできます。

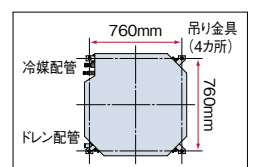

#### 配管作業性を向上

冷媒配管とドレン配管を別コーナーに設置することで、作業性が向上しました。

### メンテナンス

#### ドレン水チェックや排水作業が容易

ドレンプラグを吸い込みグリル内へ配置。ドレン水の汚水チェックや緊急時のドレン排水作業が、吸い込みグリルを外すだけで行えます。ドレンプラグも大径(22mm)とし、メンテナンス性を高めました。

#### ドレンパン抗菌\*処理

新たに銀イオン系の抗菌剤を採用。詰まりの原因となる菌の発生を抑制します。

※ 試験機関：一般財団法人 日本食品分析センター  
試験番号：第10105169001-01号  
試験方法：SIAAシェーク法に基づくドレン水抗菌試験  
試験結果：菌の繁殖を99%抑制

## オプション部品

### 昇降専用受光部キットの取り付けは、パネルコーナーポケットと取替えセットするだけ

昇降専用受光部キットの取り付けは、パネルコーナーポケットと取り替えセットするだけ。ワイヤレスリモコン操作位置に合わせて、コーナーポケットの四隅どこでも取り付けすることができます。

## 仕様・標準価格(てんかせ4方向)

(50/60Hz)

| 型名                     |        | 28型                            | 36型                    | 45型                    | 56型                    | 71型                    |
|------------------------|--------|--------------------------------|------------------------|------------------------|------------------------|------------------------|
| 型式・価格                  | 室内ユニット | HCI-AP28K3<br>401,000円         | HCI-AP36K3<br>406,000円 | HCI-AP45K3<br>409,000円 | HCI-AP56K3<br>414,000円 | HCI-AP71K3<br>424,000円 |
|                        | 化粧パネル  | P-AP160NA1(ニュートラルホワイト) 44,000円 |                        |                        |                        |                        |
| 合計価格                   |        | 445,000円                       | 450,000円               | 453,000円               | 458,000円               | 468,000円               |
| 室内電源                   |        | 単相200V                         |                        |                        |                        |                        |
| 冷房能力(kW)               |        | 2.8                            | 3.6                    | 4.5                    | 5.6                    | 7.1                    |
| 暖房能力                   | 標準(kW) | 3.2                            | 4.0                    | 5.0                    | 6.3                    | 8.0                    |
|                        | 低温(kW) | 3.4                            | 4.2                    | 5.3                    | 6.7                    | 8.5                    |
| 消費電力                   | 冷房(kW) | 0.03                           | 0.04                   | 0.05                   | 0.07                   | 0.12                   |
|                        | 暖房(kW) | 0.03                           | 0.04                   | 0.05                   | 0.06                   | 0.12                   |
| 送風機出力(kW)              |        | 0.057                          |                        |                        |                        |                        |
| 室内風量(H急・急・強・弱)(m³/min) |        | 15-13-11-9                     | 17-14-12-9             | 21-17-14-11            | 22-17-14-11            | 27-23-18-14            |
| 運転音 室内H急・急・強・弱(dB(A))  |        | 33-30-28-27                    | 34-30-29-27            | 35-31-30-27            | 37-32-30-27            | 42-36-32-28            |
| 外形寸法 室内(+パネル)(mm)      |        | W840(950)×D840(950)×H248(+40)  |                        |                        |                        |                        |
| 質量 室内(+パネル)(kg)        |        | 20(+6.5)                       |                        | 21(+6.5)               |                        | 22(+6.5)               |
| 配管サイズ(液・ガス)(mm)        |        | 液φ6.35 ガスφ12.7                 |                        |                        |                        |                        |

| 型名                     |        | 80型                            | 90型                    | 112型                    | 140型                    | 160型                    |
|------------------------|--------|--------------------------------|------------------------|-------------------------|-------------------------|-------------------------|
| 型式・価格                  | 室内ユニット | HCI-AP80K3<br>454,000円         | HCI-AP90K3<br>478,000円 | HCI-AP112K3<br>595,000円 | HCI-AP140K3<br>678,000円 | HCI-AP160K3<br>755,000円 |
|                        | 化粧パネル  | P-AP160NA1(ニュートラルホワイト) 44,000円 |                        |                         |                         |                         |
| 合計価格                   |        | 498,000円                       | 522,000円               | 639,000円                | 722,000円                | 799,000円                |
| 室内電源                   |        | 単相200V                         |                        |                         |                         |                         |
| 冷房能力(kW)               |        | 8.0                            | 9.0                    | 11.2                    | 14.0                    | 16.0                    |
| 暖房能力                   | 標準(kW) | 9.0                            | 10.0                   | 12.5                    | 16.0                    | 18.0                    |
|                        | 低温(kW) | 9.5                            | 10.6                   | 13.2                    | 17.0                    | 19.0                    |
| 消費電力                   | 冷房(kW) | 0.12                           |                        | 0.13                    | 0.17                    |                         |
|                        | 暖房(kW) | 0.12                           |                        | 0.12                    | 0.16                    |                         |
| 送風機出力(kW)              |        | 0.057                          |                        |                         |                         |                         |
| 室内風量(H急・急・強・弱)(m³/min) |        | 27-23-18-14                    |                        | 34-31-24-20             | 37-33-26-21             | 37-35-28-22             |
| 運転音 室内H急・急・強・弱(dB(A))  |        | 42-36-32-28                    |                        | 46-43-39-33             | 48-45-40-35             | 48-46-41-37             |
| 外形寸法 室内(+パネル)(mm)      |        | W840(950)×D840(950)×H298(+40)  |                        |                         |                         |                         |
| 質量 室内(+パネル)(kg)        |        | 26(+6.5)                       |                        |                         |                         |                         |
| 配管サイズ(液・ガス)(mm)        |        | 液φ9.52 ガスφ15.88                |                        |                         |                         |                         |

## 寸法図(てんかせ4方向)

(単位:mm)

●28~160型

加濕器接続口  
分ダクト接続口

天井開口寸法 860~910

別売リモコン

Aより見る

ツイストペアケーブル(0.75mm<sup>2</sup>以上)  
(現地準備品)

空気吸い込み口 空気吹き出し口(4方向)

サービススペース

単独設置の場合  
(1台当りのサービススペース)

2台同一場所設置の場合

Cより見る

新鮮空気取り入れ  
ダクトアダプター接続位置

化粧パネル

吸い込みグリル開閉

●昇降グリル取り付け時

注記

1. 化粧パネル端面と壁面との距離は、ショートサーキット防止のため1.5m以上の間隔を設けてください。
2. 本図は、本体に化粧パネルを組合わせた寸法図です。
3. 分ダクトを施工する場合は、室内ユニットの分ダクト側の吹き出し口を、別売の分ダクトフランジ付属の吹き出し口カバーセットを使用してふさいでください。
4. ダクト接続部およびダクトは断熱処理してください。(分ダクト)
5. ※印高さは使用する化粧パネルおよび組み合わせるオプション部品により異なります。

掲載商品の価格は事業者様向けの積算見積価格であり、一般消費者様向けの販売価格ではありません。

なお、積算見積価格には、消費税・配送費・試運転調整費・配管セット・工事費・使用済み商品の引き取り費などは含まれておりません。

■ オプション構成図(てんかせ4方向)

**高湿度対応キット**  
天井内の温湿度が30℃・RH80%を超えと思われる場合に  
ご使用ください。(天板・側板・吊り金具用の断熱材を用意)

**自然蒸発式加湿器**  
室内ユニット直付けタイプなので加湿器専用吊りボルト・ドレン配管  
不要。減圧弁内蔵の省工事タイプです。また、高加湿タイプ(2面  
取り付け)も用意していますので必要に応じて選定してください。

**吹き出し口遮へいセット**  
1セットで吹き出し口2辺分に対応しています。

**新鮮空気取り入れキット**  
新鮮空気取り入れ口2カ所(φ75×2)のチャンバー式。  
(取り付け高さ:55mmアップ)  
(注)新鮮空気の取り入れは、室内ユニットのフィルターを通過しません  
ので、同等以上のフィルターを現地ダクトなどに設置してください。

**フィルターボックス**  
抗菌加工高性能フィルター、脱臭フィルター取り付けに  
ご使用ください。(取り付け高さ:55mmアップ)

**フィルター自動清掃ユニット**  
取り付け高さ:95mmアップ。

**空気清浄ユニット(電気集じん器)**  
優れた集じん効率とサイクル光脱臭機能\*付き。  
(取り付け高さ:125mmアップ)  
\*エアコン停止中に、集じんエレメントに付着したニオイを繰り返し  
吸着し、エアコン運転開始時に発生するニオイを軽減します。

**フィルター(パネル用)**  
・ロングライフフィルター(防カビ)交換用  
・抗菌加工ロングライフフィルター  
・オイルガードフィルター  
・高性能フィルター(比色法65%)\*  
\*パネル用高性能フィルターには、抗菌加工素材を採用しております。

**化粧パネル**  
・標準・昇降グリル(取り付け高さ:80mmアップ)  
・フィルター自動清掃用  
・オイルガードフィルター専用  
・高湿度対応パネル

**フレキシブルダクト**  
長さ1m・2m【(小)φ150・(大)φ200mm】

**分ダクトフランジ(チャンバー式)**  
3方向各設置面より取り出し可能です(1方分岐の場合)。  
また、2方分岐も取り付け対応可能です。  
【(小)φ150・(大)φ200mm】(吹き出し口遮へい材付属)  
(注)2方分岐(2セット必要)の場合は、取り付け場所の制限が  
あります。

**分ダクトフランジ(丸ダクト直付式)**  
接続チャンバーなしでも丸ダクトの取り付けが可能です。【(小)φ150・(大)φ200mm】(吹き出し口遮へい材付属)  
(注)・チャンバー方式より開口面積が小さいため、風量が減少します。  
・2方分岐の取り付けはできません。

**ダクトアダプター(新鮮空気取り入れ口用)**  
室内ユニットへ新鮮な空気の直接取り入れが可能です。(φ75mm)  
(注)新鮮空気の取り入れは、室内ユニットのフィルターを通過しませんので、同等以上のフィルターを現地ダクトなどに設置してください。

**フィルター(ボックス用)**  
■抗菌加工高性能フィルター  
一般事務所・病院・老人福祉施設などご利用ください。  
■SEK 高性能フィルターに高付加価値のある抗菌素材  
(SEK認証マーク赤)を採用。  
・抗菌加工高性能フィルター(比色法65%) 耐用時間2,500h  
・抗菌加工高性能フィルター(比色法90%) 耐用時間2,000h  
■脱臭フィルター  
一般生活臭(アンモニア臭など)が気になる場所や、  
病院・老人福祉施設にご利用ください。  
天日干し、水洗い再生可能(耐用年数約3年)  
(注)昇降グリル用との併用はできません。

**ワイドパネル“リニューアル用”**  
既存の天井開口寸法によって各サイズを選択ください。

| タイプ      | 小              | 大              | 特大             |
|----------|----------------|----------------|----------------|
| 型式       | WP-160NA1      | WP-160NB1      | WP-160NC2      |
| 外形寸法(mm) | 1,020×1,020×12 | 1,020×1,340×12 | 1,020×1,490×12 |

**吹き出しユニット**  
・グリル部樹脂(植毛レス)  
・1本吊り可能(中吊り)  
・風量調整板付き  
グリルを取り外す必要なく吊り・風量調整  
が可能です。

**エアコン**  
40mm 天井  
パネル

**スペースパネル**  
狭い天井ふところ対応用またはスマッジング  
防止用としてご使用ください。加湿器・分ダクト  
フランジ・新鮮空気取り入れキットとスペース  
パネルを併設する場合には、天井内の野縁  
構造により併設できない場合があります。  
さらにより狭い天井ふところには、スペース  
パネルの2段階積化にも対応しております。

■ 化粧パネル(てんかせ4方向)

|    |  | ニュートラルホワイト             |   |                           |                        |
|----|--|------------------------|---|---------------------------|------------------------|
| 型名 | 標準色<br>(注1)                              | フィルター自動清掃用<br>(注1)(注2) | 昇降グリル<br>(注1)                             | オイルガードフィルター専用<br>(注2)(注3) |                        |
|    |  | P-AP160NA1<br>44,000円  | P-AP160NAB1<br>44,000円                    | P-AP160NAU1<br>70,000円    | P-AP160NAG1<br>44,000円 |
|    | 高湿度対応パネル(注4)<br>P-AP160NA1(R)<br>51,000円 |                        | 高湿度対応パネル(注4)<br>P-AP160NAU1(R)<br>77,000円 |                           |                        |

|    |  | アッシュベージュ(注1)          | オークグレー(注1)            | ブラック(注1)              |
|----|--|-----------------------|-----------------------|-----------------------|
| 型名 |  | P-AP160CA1<br>47,000円 | P-AP160HA1<br>47,000円 | P-AP160KA1<br>47,000円 |

(注1) コーナーパネルに「Hitachi」ロゴが印字されています。「Hitachi」ロゴなしのコーナーパネル  
もご用意しておりますので、当社営業窓口までお問い合わせください。

(注2) 「フィルター自動清掃用パネル(P-AP160NAB1)」と「オイルガードフィルター専用パネル  
(P-AP160NAG1)」には、ロングライフフィルターが付属していません。

(注3) 飲食店の客席など油飛沫の多い環境では標準パネルを使用せず、「オイルガードフィルター  
専用パネル」「オイルガードフィルター専用昇降グリル(受注対応)」をご使用ください。  
標準パネルは油により変形破損することがあります。「オイルガードフィルター専用パネル」  
「オイルガードフィルター専用昇降グリル」をご注文されるときは「オイルガードフィルター」も  
併せてご注文ください。また、油煙がこもる客室・厨房では、「オイルガードフィルター専用  
パネル」「オイルガードフィルター専用昇降グリル」であっても油により変形破損することが  
ありますので、厨房用でつくりをご使用ください。機械(切削)油飛沫が多い工場では「オイル  
ガードフィルター専用パネル」「オイルガードフィルター専用昇降グリル」も使用できません。

(注4) 「高湿度対応パネル」は天井内の温湿度が30℃・RH80%を超えと思われる場合に  
ご使用ください。極端に高温高湿度になりますと結露を抑えきれない場合があります。  
その場合は追加断熱(現地準備)が必要となります。  
「高湿度対応パネル」は必ず「高湿度対応キット」と組み合わせてご使用ください。

掲載商品の価格は事業者様向けの積算見積価格であり、一般消費者様向けの販売価格ではありません。  
なお、積算見積価格には、消費税・配送費・試運転調整費・配管セット・工事費・使用済み商品の引き取り費などは含まれておりません。



## ■ オプション一覧(てんかせ4方向)

| 品名                      |  | 型名                     | 28型~71型                                 | 80型~160型  |  |
|-------------------------|--|------------------------|---|---|--|
| フィルター                   | パネル用<br>昇降グリル用<br>(注2)                   | ロングライフフィルター            | 防カビ、交換用(注1)                             | <b>F-160L</b> 4,000円                                      |  |
|                         |  | 高性能フィルター(注25)          | 抗菌加工                                    | <b>F-160L-K</b> 20,000円                                   |  |
|                         |  | 抗菌加工 <b>SEK</b>        | 比色法65%                                  | <b>F-160M-P</b> 21,000円                                   |  |
|                         | ボックス用<br>(注2)<br>(注3)                    | 高性能フィルター               | 比色法65%                                  | <b>F-71M-K2</b> 23,100円                                   | <b>F-160M-K2</b> 29,700円                   |
|                         |  | 高性能フィルター               | 比色法90%                                  | <b>F-71H-K2</b> 24,200円                                   | <b>F-160H-K2</b> 30,800円                   |
|                         |  | 脱臭フィルター(注26)           |   | <b>F-71L-D1</b> 35,000円                                   | <b>F-160L-D1</b> 50,000円                   |
|                         | <b>NEW</b> フィルターボックス(注3)(注22)            |                        |   | <b>B-160H3</b> 43,000円                                    |  |
|                         | オイルガードフィルター専用パネル(注4)                     |                        |   | <b>P-AP160NAG1</b> 44,000円(別途オイルガードフィルター(F-160L-G)が必要です。) |  |
|                         | オイルガードフィルター<br>(注2)(注4)                  |                        |   | <b>F-160L-G</b> 20,000円                                   |  |
|                         |  | 交換用フィルター(ろ材)           |   | <b>F-160L-GF(6枚入)</b> 16,500円                             |  |
| フィルター自動清掃ユニット(注19)      |  |                        | <b>BC-AP160NB1</b> 94,000円              |   |  |
| 補助                      | 自然蒸発式加湿器<br>(注5)(注6)(注14)(注23)           | 標準加湿タイプ                | <b>HUCI-71K1(0.7~0.8kg/h)</b> 96,800円   | <b>HUCI-160K1(0.9~1.3kg/h)</b> 110,000円                   |  |
|                         |  | 高加湿タイプ                 | <b>HUCI-71KW1(1.3~1.6kg/h)</b> 165,000円 | <b>HUCI-160KW1(1.7~2.5kg/h)</b> 205,700円                  |  |
|                         |  | 電源分岐ハーネス(注20)          | <b>PCC-2PB</b> 5,000円(昇降グリルとの併用に必要です。)  |   |  |
|                         | 空気清浄ユニット(電気集じん器)(光脱臭機能付き)(注2)(注22)       |                        |   | <b>FE-160K1</b> 300,000円                                  |  |
|                         | スペースパネル(ニュートラルホワイト)                      |                        |   | <b>PSP-160N1</b> 19,800円                                  |  |
|                         | ワイドパネル(ニュートラルホワイト)<br>(リニューアル用)(注7)(注24) | <b>NEW</b> 小タイプ        |   | <b>WP-160NA1</b> 34,700円                                  |  |
|                         |  | <b>NEW</b> 大タイプ        |   | <b>WP-160NB1</b> 37,300円                                  |  |
|                         |  | <b>NEW</b> 特大タイプ       |   | <b>WP-160NC2</b> 39,900円                                  |  |
|                         | <b>NEW</b> 吹き出し口遮へいセット(注8)               |                        |   | <b>PI-160LS2</b> 3,600円                                   |  |
|                         | 高湿度対応キット(注15)(注21)                       |                        |   | <b>KST-71K1</b> 26,000円                                   | <b>KST-160K1</b> 29,000円                   |
| ダクト                     | 分ダクト<br>部材                               | 分ダクトフランジ(注10)          | チャンパー                                   | <b>PDF-71C1(φ150)</b> 11,000円                             | <b>PDF-160C1(φ200)</b> 16,000円             |
|                         |  |                        | 丸ダクト直付式                                 | <b>PDF-150D1(φ150)</b> 6,100円                             | <b>PDF-200D1(φ200)</b> 7,200円              |
|                         |  | フレキシブルダクト              | 分ダクト 1m                                 | <b>FD-1B(φ150)</b> 10,000円                                | <b>FD-1A(φ200)</b> 10,000円                 |
|                         |  |                        | 分ダクト 2m                                 | <b>FD-2B(φ150)</b> 15,000円                                | <b>FD-2A(φ200)</b> 15,000円                 |
|                         | 吹き出しユニット                                 | ABS樹脂製グリル              | ホワイト                                    | <b>BPD-4WB(φ150)</b> 30,000円                              | <b>BPD-7WA(φ200)</b> 31,000円               |
|                         |  |                        | ブラック(注18)                               | <b>BPD-4KB(φ150)</b> 30,000円 <b>【受注対応】</b>                | <b>BPD-7KA(φ200)</b> 31,000円 <b>【受注対応】</b> |
|                         | <b>NEW</b> 新鮮空気取り入れキット(φ75×2)(注22)       |                        |   | <b>OACI-160K3</b> 35,400円                                 |  |
|                         | T管継ぎ手キット(φ150)(注9)                       |                        |   | <b>TKCI-160K</b> 14,500円                                  |  |
|                         | ダクトアダプター(新鮮空気取り入れ口用、φ75)                 |                        |   | <b>PD-75A</b> 6,500円                                      |  |
|                         | リモコン                                     | 多機能リモコン                |   | 音声ガイド付き <b>PC-ARFV・PC-ARFVS</b> 24,000円                   | <b>PC-ARF1・PC-ARF1S</b> 20,000円            |
| ワイヤレスリモコン(単方向)          |  | <b>PC-LH3B</b> 12,000円 |   |   |  |
| 受光部キット(ワイヤレスリモコン用)(注11) |  | <b>PC-ALH3</b> 13,000円 |   |   |  |
| 昇降専用受光部キット(注11)         |  | <b>PC-ALUH</b> 11,000円 |   |   |  |
| 昇降専用ワイヤレスリモコン           |  | <b>PC-LG2</b> 2,000円   |   |   |  |
| 鍵付リモコンケース(注12)          |  | <b>PC-KL4</b> 13,200円  |   |   |  |

- (注1) 「ロングライフフィルター(防カビ)」は化粧パネルに標準で搭載しているフィルターの交換用です。
- (注2) オプション部品のフィルター(ロングライフフィルターは除く)および空気清浄ユニット使用時は、リモコンによる増速設定が必要です。「H急風」「増速機能」設定の詳細は「寸法図」「据付点検要領書」などを参照してください。
- (注3) 「抗菌加工高性能フィルター」「脱臭フィルター」を使用する場合には、別売「フィルターボックス」が必要です。
- (注4) 「オイルガードフィルター」は、油煙による室内ユニット内の汚れを減少させることが目的であり、店内に発生する油煙を捕集するものではありません。また、定期的な点検(別売「交換用フィルター(ろ材)」の交換など)を必ず実施してください。(室内ユニットの故障の原因となる場合があります。)
- (注5) 天井内の室内キャビネット外側雰囲気気温が低温(5℃など)となる恐れのあるところへ加湿器を組み込む場合、キャビネット内部に結露する恐れがあります。このような場合には、室内キャビネット外側全面に断熱(必要断熱厚さ(ポリエチレン30t))を貼り付けてください。
- (注6) 「自然蒸発式加湿器」の能力は、室内ユニットの容量によって異なり、上表の( )内に示す加湿量は「急」風量時の値を示します。
- (注7) 既存の天井に「ワイドパネル」を取り付ける(リニューアル時)場合、必ず既存の天井開口寸法を確認してから手配してください。
- (注8) 「吹き出し口遮へいセット」を使用する場合は、運転音が上がることがあります。また、遮へいする面には「自然蒸発式加湿器」は取り付けできません。
- (注9) 「T管継ぎ手キット」は、新鮮空気取り入れ口を2カ所(φ75×2)から1カ所(φ150)にする場合に必要となります。
- (注10) 「分ダクトフランジ」は、必ず取り付け面の吹き出し口を遮へい(遮へい材付属)してください。
- (注11) 照明の影響で動作しなくなる場合がありますので、照明よりできるだけ(1m以上)離して据え付けてください。なお、「昇降専用受光部キット」は、「昇降グリル」の台数と同数必要になります。
- (注12) 「鍵付リモコンケース」に収納するリモコンのケーブルを整理込み取り付けとする場合は、JISボックスを使用してください。
- (注13) ニュートラルホワイト以外のパネル色に合わせた「受光部キット」は特注で対応いたします。
- (注14) 「自然蒸発式加湿器」は、0℃以下の雰囲気となり凍結の恐れがある場所には取り付けしないでください。(破損・水漏れの原因となります。)
- (注15) 「高湿度対応キット」は天井内の湿度が30℃・RH80%を超えらるる場合にご使用ください。極端に高温高湿度になりますと結露を抑えきれない場合があります。その場合は追加断熱(現地準備)が必要となります。「高湿度対応キット」は必ず「高湿度対応パネル」と組み合わせでご使用ください。
- (注16) 「超ロングライフフィルター」は特注で対応いたします。
- (注17) 各部品の併用使用可否は、「オプション組み合わせ表」を参照ください。また、仕様・施工詳細などは、「寸法図」「据付点検要領書」などを参照ください。
- (注18) 「吹き出しユニット(ブラック)」は受注対応品です。詳細は当社営業窓口までお問い合わせください。
- (注19) 「フィルター自動清掃ユニット」を使用する場合には、別売「フィルター自動清掃用パネル(P-AP160NAB1)」が必要です。
- (注20) 「自然蒸発式加湿器」と「昇降グリル」を併用する場合には別売の「電源分岐ハーネス」が必要となります。
- (注21) 「高湿度対応キット」を使用する場合には、別売「高湿度対応パネル」と併用してご使用ください。
- (注22) 室内および天井裏雰囲気が高湿度(湿度が30℃・RH80%以上)で長時間使用した場合、「フィルターボックス」「空気清浄ユニット(電気集じん器)」「新鮮空気取り入れキット」に結露が生じる場合があります。高湿度対応用の「フィルターボックス」「空気清浄ユニット(電気集じん器)」「新鮮空気取り入れキット」を受注対応しておりますので、詳細は当社営業窓口までお問い合わせください。
- (注23) 加湿器エレメントは3年ごと(1,250時間×3年=3,750時間)に交換が必要となります。(外的要因で交換周期が短くなる場合もあります。)加湿器交換用エレメントは受注対応品です。
- (注24) ニュートラルホワイト以外のパネル色に合わせた「ワイドパネル」は特注で対応いたしますので、当社営業窓口までお問い合わせください。
- (注25) パネル用高性能フィルターには、抗菌加工素材を採用していません。
- (注26) 「脱臭フィルター」はタバコ臭などの悪臭成分が断続的に多く発生する環境(例:飲食店や喫茶店などの喫煙スペースの空調)での使用には適しません。

掲載商品の価格は事業者様向けの積算見積価格であり、一般消費者様向けの販売価格ではありません。  
 なお、積算見積価格には、消費税・配送費・試運転調整費・配管セット・工事費・使用済み商品の引き取り費などは含まれておりません。

# 室内ユニット／てんかせ4方向

関連ページ ▶ 室外ユニット ▶ P.7~18    空調管理システム ▶ P.73~95    全熱交換器 ▶ P.96~105    留意事項 ▶ P.106~123

## オプション組み合わせ表(てんかせ4方向)

●:併用可    △:施工条件・施工位置制限あり (注記参照)    ×:併用不可    ■:2方向吹き出し時は併用不可

| 4方向吹き出し時 |                           | 昇降グリル      | フィルター          |       |              |                |                |    |                           |                   | 補助           |            |          |         |        | ダクト   |                | リモコン |          |        |                |
|----------|---------------------------|------------|----------------|-------|--------------|----------------|----------------|----|---------------------------|-------------------|--------------|------------|----------|---------|--------|-------|----------------|------|----------|--------|----------------|
|          |                           |            | パネル用           |       |              | ボックス用          |                |    | オイルガード<br>フィルター<br>専用パネル用 | 清掃ユニット<br>フィルター自動 | 自然蒸発式<br>加湿器 |            | 空気清浄ユニット | スペースパネル | ワイドパネル | 対応キット | 高湿度<br>取り入れキット | 新鮮空気 | ダクトアダプター | 受光部キット | 昇降専用<br>受光部キット |
|          |                           |            | ロングライフ<br>(標準) | 抗菌ロング | 高性能<br>(65%) | 抗菌高性能<br>(65%) | 抗菌高性能<br>(90%) | 脱臭 |                           |                   | 標準加湿<br>タイプ  | 高加湿<br>タイプ |          |         |        |       |                |      |          |        |                |
| 昇降グリル    |                           | ●          | ●              | ●     | ×            | ×              | ×              | ×  | ×                         | ●                 | ●            | ×          | ●        | ●       | ●      | ●     | ●              | ●    | ●        | ●      |                |
| フィルター    | パネル用                      | ロングライフ(標準) | ●              | ×     | ×            | ●              | ●              | ●  | ×                         | ×                 | ●            | ●          | ●        | ●       | ●      | ●     | ●              | ●    | ●        | ●      |                |
|          |                           | 抗菌ロング      | ●              | ×     | ×            | ×              | ×              | ×  | ×                         | ×                 | ●            | ●          | ●        | ●       | ●      | ●     | ●              | ●    | ●        | ●      |                |
|          |                           | 高性能(65%)   | ●              | ×     | ×            | ×              | ×              | ×  | ×                         | ×                 | ●            | ●          | ×        | ●       | ●      | ●     | ●              | ●    | ●        | ●      |                |
|          | ボックス用                     | 抗菌高性能(65%) | ×              | ●     | ×            | ×              | ×              | ×  | ×                         | ×                 | ●            | ●          | ×        | ●       | ●      | ×     | ●              | ●    | ●        | ×      |                |
|          |                           | 抗菌高性能(90%) | ×              | ●     | ×            | ×              | ×              | ×  | ×                         | ×                 | ●            | ●          | ×        | ●       | ●      | ×     | ●              | ●    | ●        | ×      |                |
|          | 脱臭                        | ×          | ●              | ●     | ×            | ×              | ×              | ×  | ×                         | ●                 | ●            | ×          | ●        | ●       | ×      | ●     | ●              | ●    | ×        |        |                |
|          | オイルガード<br>フィルター<br>専用パネル用 | ×          | ×              | ×     | ×            | ×              | ×              | ×  | ×                         | ×                 | ×            | ×          | ●        | ×       | ●      | ●     | ●              | ●    | ×        |        |                |
| 補助       | フィルター自動清掃ユニット             | ×          | ×              | ×     | ×            | ×              | ×              | ×  | ×                         | ×                 | ×            | ×          | ●        | ●       | ×      | ×     | ×              | △    | ×        |        |                |
|          | 自然蒸発式<br>加湿器              | 標準加湿タイプ    | ●              | ●     | ●            | ●              | ●              | ●  | ×                         | ×                 | ×            | ×          | △        | ●       | △      | ●     | ●              | ●    | ●        |        |                |
|          |                           | 高加湿タイプ     | ●              | ●     | ●            | ●              | ●              | ●  | ×                         | ×                 | ×            | ×          | △        | ●       | △      | ●     | ●              | ●    | ●        |        |                |
|          | 空気清浄ユニット                  | ×          | ●              | ●     | ×            | ×              | ×              | ×  | ×                         | ×                 | ×            | ×          | ●        | ●       | ×      | ●     | ●              | ●    | ×        |        |                |
|          | スペースパネル                   | ●          | ●              | ●     | ●            | ●              | ●              | ●  | ●                         | ●                 | △            | △          | ●        | ●       | ×      | ●     | ●              | ●    | ●        |        |                |
| ダクト      | ワイドパネル                    | ●          | ●              | ●     | ●            | ●              | ●              | ●  | ×                         | ●                 | ●            | ●          | ●        | ●       | ●      | ●     | ●              | ●    | ●        |        |                |
|          | 高湿度対応キット                  | ●          | ●              | ●     | ●            | ×              | ×              | ×  | ×                         | △                 | △            | ×          | ●        | ●       | ×      | △     | ●              | ●    | ●        |        |                |
|          | 新鮮空気取り入れキット               | ●          | ●              | ●     | ●            | ●              | ●              | ●  | ×                         | ●                 | ●            | ●          | ×        | ●       | ×      | ×     | ●              | ●    | ●        |        |                |
| リモコン     | ダクトアダプター                  | ●          | ●              | ●     | ●            | ●              | ●              | ●  | ×                         | ●                 | ●            | ●          | ●        | ●       | △      | ×     | ●              | ●    | ●        |        |                |
|          | 受光部キット                    | ●          | ●              | ●     | ●            | ●              | ●              | ●  | △                         | ●                 | ●            | ●          | ●        | ●       | ●      | ●     | ●              | ●    | ×        |        |                |
|          | 昇降専用受光部キット                | ●          | ●              | ●     | ●            | ×              | ×              | ×  | ×                         | ●                 | ●            | ×          | ●        | ●       | ●      | ●     | ●              | ×    | ×        |        |                |

## 2・3方向吹き出し時

| 2・3方向吹き出し時 |                           | 昇降グリル      | フィルター          |       |              |                |                |    |                           |                   | 補助           |            |          |         |        | ダクト   |                | リモコン |          |        |                |
|------------|---------------------------|------------|----------------|-------|--------------|----------------|----------------|----|---------------------------|-------------------|--------------|------------|----------|---------|--------|-------|----------------|------|----------|--------|----------------|
|            |                           |            | パネル用           |       |              | ボックス用          |                |    | オイルガード<br>フィルター<br>専用パネル用 | 清掃ユニット<br>フィルター自動 | 自然蒸発式<br>加湿器 |            | 空気清浄ユニット | スペースパネル | ワイドパネル | 対応キット | 高湿度<br>取り入れキット | 新鮮空気 | ダクトアダプター | 受光部キット | 昇降専用<br>受光部キット |
|            |                           |            | ロングライフ<br>(標準) | 抗菌ロング | 高性能<br>(65%) | 抗菌高性能<br>(65%) | 抗菌高性能<br>(90%) | 脱臭 |                           |                   | 標準加湿<br>タイプ  | 高加湿<br>タイプ |          |         |        |       |                |      |          |        |                |
| 昇降グリル      |                           | ●          | ●              | ●     | ×            | ×              | ×              | ×  | ×                         | ■                 | ■            | ×          | ●        | ●       | ●      | ●     | ●              | ●    | ●        |        |                |
| フィルター      | パネル用                      | ロングライフ(標準) | ●              | ×     | ×            | ●              | ●              | ●  | ×                         | ×                 | ■            | ■          | ■        | ●       | ●      | ●     | ●              | ●    | ●        |        |                |
|            |                           | 抗菌ロング      | ●              | ×     | ×            | ×              | ×              | ×  | ×                         | ×                 | ■            | ■          | ■        | ●       | ●      | ●     | ●              | ●    | ●        |        |                |
|            |                           | 高性能(65%)   | ●              | ×     | ×            | ×              | ×              | ×  | ×                         | ×                 | ■            | ■          | ×        | ●       | ●      | ●     | ●              | ●    | ●        |        |                |
|            | ボックス用                     | 抗菌高性能(65%) | ×              | ●     | ×            | ×              | ×              | ×  | ×                         | ×                 | ■            | ■          | ×        | ●       | ●      | ×     | ●              | ●    | ×        |        |                |
|            |                           | 抗菌高性能(90%) | ×              | ●     | ×            | ×              | ×              | ×  | ×                         | ×                 | ■            | ■          | ×        | ●       | ●      | ×     | ●              | ●    | ×        |        |                |
|            | 脱臭                        | ×          | ●              | ■     | ×            | ×              | ×              | ×  | ×                         | ■                 | ■            | ×          | ●        | ●       | ×      | ●     | ●              | ×    |          |        |                |
|            | オイルガード<br>フィルター<br>専用パネル用 | ×          | ×              | ×     | ×            | ×              | ×              | ×  | ×                         | ×                 | ×            | ×          | ●        | ×       | ●      | ●     | ●              | ×    |          |        |                |
| 補助         | フィルター自動清掃ユニット             | ×          | ×              | ×     | ×            | ×              | ×              | ×  | ×                         | ×                 | ×            | ×          | ●        | ●       | ×      | ×     | ×              | △    | ×        |        |                |
|            | 自然蒸発式<br>加湿器              | 標準加湿タイプ    | ■              | ■     | ■            | ■              | ■              | ■  | ■                         | ×                 | ×            | ×          | ■        | ■       | ■      | ■     | ■              | ■    | ■        |        |                |
|            |                           | 高加湿タイプ     | ■              | ■     | ■            | ■              | ■              | ■  | ■                         | ×                 | ×            | ×          | ■        | ■       | ■      | ■     | ■              | ■    | ■        |        |                |
|            | 空気清浄ユニット                  | ×          | ■              | ■     | ×            | ×              | ×              | ×  | ×                         | ×                 | ×            | ×          | ■        | ■       | ×      | ■     | ■              | ●    | ×        |        |                |
|            | スペースパネル                   | ●          | ●              | ●     | ●            | ●              | ●              | ●  | ●                         | ●                 | ■            | ■          | ■        | ●       | ●      | ×     | ●              | ●    | ●        |        |                |
| ダクト        | ワイドパネル                    | ●          | ●              | ●     | ●            | ●              | ●              | ●  | ●                         | ■                 | ■            | ■          | ●        | ●       | ●      | ●     | ●              | ●    | ●        |        |                |
|            | 高湿度対応キット                  | ●          | ●              | ●     | ●            | ×              | ×              | ×  | ×                         | ■                 | ■            | ×          | ●        | ●       | ×      | △     | ●              | ●    | ●        |        |                |
|            | 新鮮空気取り入れキット               | ●          | ●              | ●     | ●            | ●              | ●              | ●  | ×                         | ■                 | ■            | ■          | ×        | ●       | ×      | ×     | ●              | ●    | ●        |        |                |
| リモコン       | ダクトアダプター                  | ●          | ●              | ●     | ●            | ●              | ●              | ●  | ×                         | ■                 | ■            | ■          | ●        | ●       | △      | ×     | ●              | ●    | ●        |        |                |
|            | 受光部キット                    | ●          | ●              | ●     | ●            | ●              | ●              | ●  | △                         | ■                 | ■            | ●          | ●        | ●       | ●      | ●     | ●              | ●    | ×        |        |                |
|            | 昇降専用受光部キット                | ●          | ●              | ●     | ●            | ×              | ×              | ×  | ×                         | ■                 | ■            | ×          | ●        | ●       | ●      | ●     | ●              | ×    | ×        |        |                |

## 分ダクトフランジ接続時

| 分ダクトフランジ接続時          |            | 昇降グリル | フィルター          |       |              |                |                |    |                           |                   | 補助           |            |          |         |        | ダクト   |                | リモコン |          |        |                |
|----------------------|------------|-------|----------------|-------|--------------|----------------|----------------|----|---------------------------|-------------------|--------------|------------|----------|---------|--------|-------|----------------|------|----------|--------|----------------|
|                      |            |       | パネル用           |       |              | ボックス用          |                |    | オイルガード<br>フィルター<br>専用パネル用 | 清掃ユニット<br>フィルター自動 | 自然蒸発式<br>加湿器 |            | 空気清浄ユニット | スペースパネル | ワイドパネル | 対応キット | 高湿度<br>取り入れキット | 新鮮空気 | ダクトアダプター | 受光部キット | 昇降専用<br>受光部キット |
|                      |            |       | ロングライフ<br>(標準) | 抗菌ロング | 高性能<br>(65%) | 抗菌高性能<br>(65%) | 抗菌高性能<br>(90%) | 脱臭 |                           |                   | 標準加湿<br>タイプ  | 高加湿<br>タイプ |          |         |        |       |                |      |          |        |                |
| 分ダクトフランジ<br>(チャンバー式) | 3方吹き出し+1分岐 | ●     | ●              | ●     | ●            | ●              | ●              | ●  | ●                         | ●                 | △            | △          | ●        | △       | ●      | ●     | ●              | ●    | ●        |        |                |
|                      | 2方吹き出し+1分岐 | △     | △              | △     | △            | △              | △              | △  | △                         | ●                 | ×            | ×          | ×        | △       | △      | △     | △              | △    | △        |        |                |
|                      | 2方吹き出し+2分岐 | △     | △              | △     | △            | △              | △              | △  | △                         | ●                 | ×            | ×          | ×        | △       | △      | △     | △              | △    | △        |        |                |

\*分ダクトフランジ2分岐の組み合わせは「チャンバー式+チャンバー式」が「チャンバー式+丸ダクト直付式」の2通りになります。「丸ダクト直付式+丸ダクト直付式」の組み合わせは不可となります。

(注1)「自然蒸発式加湿器」「分ダクトフランジ」「スペースパネル」を併設する場合には、天井内の線構造により併設できない場合があります。

(注2)「自然蒸発式加湿器」と「分ダクトフランジ」を併設する場合には、「分ダクトフランジ」の取り付け位置が規制されます。

(注3)「フィルター自動清掃ユニット」は「受光部キット」「ワイヤレスリモコン」からは設定操作できません。「多機能リモコン」から設定操作してください。

(注4)「オイルガードフィルター専用昇降グリル(受注対応)」と「オイルガードフィルター」の併用は可能です。

# HCID-AP K1

薄型キャビネットでコンパクト設計  
さらに低運転音も実現



てんかせ2方向主要機能一覧

| 快適性能    |      | 設計・工事対応力 |     | 制御    |        | 主要オプション  |             |        |             |         |             |        |        |            |        |         |         |       |     |   |
|---------|------|----------|-----|-------|--------|----------|-------------|--------|-------------|---------|-------------|--------|--------|------------|--------|---------|---------|-------|-----|---|
| オートルーバー | 風向選択 | 風量調整3段   | ドライ | 高天井対応 | タイマー運転 | ドラエアップメカ | ロングライフフィルター | 故障診断機能 | ワイヤレスリモコン対応 | 2リモコン運転 | 1リモコングループ制御 | 遠方制御対応 | 集中制御対応 | 全熱交換運動運転対応 | 電気集じん器 | 脱臭フィルター | 抗菌フィルター | 昇降グリル | 加湿器 |   |
| ●       | -    | ●        | ●   | ●     | ●      | ●        | ●           | ●      | △           | ●       | ●           | ●      | ●      | ●          | -      | ●       | ●       | ●     | ●   | ● |

※1.別売のワイヤレスリモコンと受光部キットが必要となります。

△:オプション

**ご注意**  
飲食店の客席など油飛沫の多い環境では標準パネルを使用せず、「オイルガードフィルター専用パネル(受注対応)」をご使用ください。標準パネルは油により変形破損することがあります。「オイルガードフィルター専用パネル」をご注文されるときは「オイルガードフィルター(受注対応)」も併せてご注文ください。油煙がこもる客室・厨房では、「オイルガードフィルター専用パネル」であっても油により変形破損することがありますので、厨房用てんつりをご使用ください。機械(切削)油飛沫が多い工場では「オイルガードフィルター専用パネル」も使用できません。

## 快適性能

### 38dB(A) [80型・急風運転時]の低運転音

3次元捻り翼の低運転音化技術をコンパクトターボファンに採用し、運転音を低減しました。また、ACチョッパーでファンモーターの回転数を制御し、気になる電磁音もカットしました。

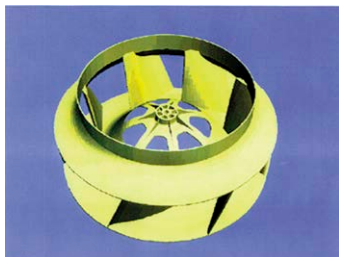

コンパクトターボファン

### ■運転音(急風運転時)

| 型式        | 運転音     |
|-----------|---------|
| 22・28・36型 | 34dB(A) |
| 45・56型    | 35dB(A) |
| 71・80型    | 38dB(A) |
| 90・112型   | 40dB(A) |
| 140型      | 43dB(A) |
| 160型      | 45dB(A) |

## オプション部品

### 室内ユニット直付けで、専用ドレン配管不要の自然蒸発式加湿器

- クリーンな湿度を提供する自然蒸発式加湿器は、室内ユニットに直に取り付けるため、加湿器用の吊りボルトは不要です。また、滴下する水も室内ユニットのドレンパンを利用するため加湿器用ドレン配管は不要で工事を省力化できます。
- 標準加湿タイプ・高加湿タイプを用意しています。

## 設計対応力

### 増速タップ装備で、設置場所が高い天井でも快適な空調ができます。

増速タップの装備により、リモコンからの設定切り替えだけで、高天井の空間も、快適空調を実現。個々のお店、オフィスの条件に合った快適さをお届けします。

#### 天井高さの目安(てんかせ2方向80型の場合)

(単位:m)

| 型式   | 22~56型 | 71~112型 | 140~160型 |
|------|--------|---------|----------|
| 天井高さ |        |         |          |
| 標準   | 2.5    | 2.7     | 3.0      |
| 増速①  | 2.7    | 3.0     | 3.2      |
| 増速②  | 2.9    | 3.2     | 3.4      |

注)・図はてんかせ2方向80型の場合を示しますが、機種により風の到達距離が変わります。  
・高性能フィルター組み込み時は、風量が低下しますので適応天井高さが変わります。

### 天井裏のふところ寸法の狭い場所でも設置できる薄型設計(高さ298mm)です

構造の簡素化を図り高さ寸法を298mmとしました。小規模事務所などの天井裏の狭いふところ寸法でも対応できます。

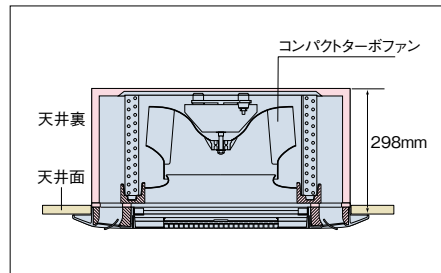

### ドレン配管高850mmで工事性アップ

- ドレン配管の高さを850mmとし、配管の引き直し作業が容易です。吸い込みグリルを外して、基板の設定や電気箱内の作業ができるため、据え付け工事性が向上します。
- 本体と化粧パネルの中心を合わせてあるため、天井開口作業時の寸法取りが容易です。

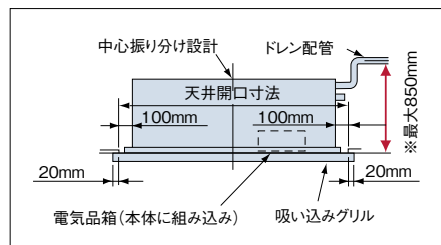

メンテナンス

掃除しやすいエアコン

- オートルーバーの植毛をなくしました。付いた汚れを簡単にふき取れます。
- 吸い込みグリルもちりやほこりが付きにくい形状です。
- 吹き出し空気の流れを円滑化し、天井面の汚れの原因となるスマッジングを抑制します。

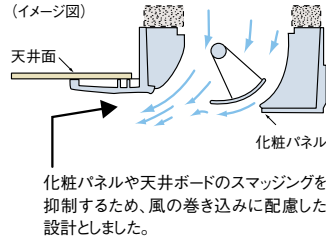

昇降グリルで、日常のお手入れも簡単

昇降グリルは、ワイヤードリモコンおよびワイヤレスリモコン(オプション)での操作が可能です。ワイヤレスリモコンは、PC-LG2(昇降専用)をお選びください。またワイヤードリモコンから下降距離の設定も可能です。

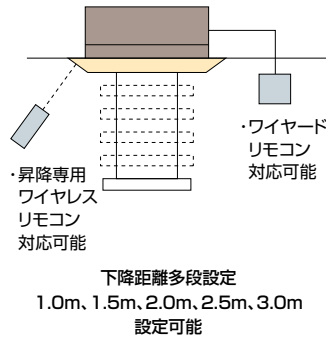

注)ワイヤレスリモコンPC-LG2を使用する場合は受光部キット(PC-ALHD)が必要です。

オプション部品

空気質向上のためフィルター類のオプションを充実

抗菌加工フィルター(オプション)は抗菌材の作用により、フィルターに付着した細菌を抑制します。

〈抗菌加工ロングライフフィルター〉

◎一般事務所などで衛生面が気になる場合にご利用ください。  
約6カ月※(約1,250時間)ごとの水洗いで約4年間※ご利用いただけます。  
※使用条件によりこととなります。

- 試験依頼先:一般財団法人 ボーケン品質評価機構
- 試験報告書:第029718
- 試験方法:JIS L 1902に基づく
- 抗菌活性値:5.3
- 試験結果:効果あり。(JIS Z 2801による)

〈抗菌加工高性能フィルター〉

◎一般事務所・病院・老人福祉施設などにご利用ください。

(注)本フィルターは、手術室・治療室・未熟児室などの準清潔区域以上の場所にはご使用できません。  
抗菌加工高性能フィルターにSEKマーク(赤)を取得した高付加価値のある素材を採用しました。

SEKマークとは、繊維評価技術協議会の定めた基準をクリアした製品のみに表示が許されるマークです。認証製品には、以下の3つが約束されます。

1. 制菌効果
2. 効果の耐久性
3. 加工の安全性

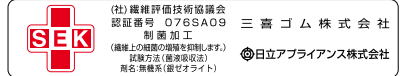

●SEK認証マークの赤とは特定用途向として医療機関やそれに準ずる施設で使用する製品を対象としており、SEKマークの最も厳しいランクです。  
●繊維製品の抗菌性試験(JIS L 1902:1988)とカビ抵抗試験(JIS Z 2911:1981)にて性能を確認済み。

〈脱臭フィルター〉

◎一般生活臭(例:アンモニア臭・アセトアルデヒド[タバコ臭]・酢酸)が気になる場所や、病院・老人福祉施設などにご利用ください。

(注)本フィルターはタバコ臭などの悪臭成分が断続的に多く発生する環境(例:飲食店や喫茶店などの喫煙スペースの空調)での使用には適しません。

特殊繊維の効果で、ニオイの原因となる悪臭成分を吸着し、脱臭します。しかも約1日の天日干しで臭気を放出して再利用できます。

脱臭フィルターおよび抗菌加工ロングライフフィルターの詳細は P.20 へ

仕様・標準価格(てんかせ2方向)

(50/60Hz)

| 型名                  |                | 22型                             | 28型                     | 36型                     | 45型                     | 56型                     |
|---------------------|----------------|---------------------------------|-------------------------|-------------------------|-------------------------|-------------------------|
| 型式・価格               | 室内ユニット         | HCID-AP22K1<br>375,000円         | HCID-AP28K1<br>382,000円 | HCID-AP36K1<br>386,000円 | HCID-AP45K1<br>388,000円 | HCID-AP56K1<br>391,000円 |
|                     | 化粧パネル          | P-NP90DNA(ニュートラルホワイト) 32,000円   |                         |                         |                         |                         |
| 合計価格                |                | 407,000円                        | 414,000円                | 418,000円                | 420,000円                | 423,000円                |
| 主電源                 |                | 単相200V                          |                         |                         |                         |                         |
| 冷房能力(kW)            |                | 2.2                             | 2.8                     | 3.6                     | 4.5                     | 5.6                     |
| 暖房能力                | 標準(kW)         | 2.5                             | 3.2                     | 4.0                     | 5.0                     | 6.3                     |
|                     | 低温(kW)         | 2.8                             | 3.4                     | 4.2                     | 5.3                     | 6.7                     |
| 消費電力                | 冷房(kW)         | 0.06/0.06                       |                         | 0.07/0.07               | 0.07/0.08               |                         |
|                     | 暖房(kW)         | 0.05/0.05                       |                         | 0.06/0.06               | 0.06/0.07               |                         |
| 送風機出力(kW)           |                | 0.035×1                         |                         |                         |                         |                         |
| 室内風量(急・強・弱)(m³/min) |                | 10-9-8                          |                         | 12-10-8.5               | 13-11-9                 | 15-13-11                |
| 運転音                 | 室内急・強・弱(dB(A)) | 34-32-30                        |                         |                         |                         | 35-32-30                |
| 外形寸法                | 室内(+パネル)(mm)   | W860(1,100)×D620(710)×H298(+30) |                         |                         |                         |                         |
| 質量                  | 室内(+パネル)(kg)   | 27(+6)                          |                         |                         |                         |                         |
| 配管サイズ(液・ガス)(mm)     |                | 液φ6.35 ガスφ12.7                  |                         |                         |                         |                         |

(50/60Hz)

| 型名                  |                | 71型                             | 80型                     | 90型                     | 112型                     | 140型                              | 160型                           |
|---------------------|----------------|---------------------------------|-------------------------|-------------------------|--------------------------|-----------------------------------|--------------------------------|
| 型式・価格               | 室内ユニット         | HCID-AP71K1<br>402,000円         | HCID-AP80K1<br>430,000円 | HCID-AP90K1<br>453,000円 | HCID-AP112K1<br>550,000円 | HCID-AP140K1<br>628,000円          | HCID-AP160K1<br>692,000円       |
|                     | 化粧パネル          | P-NP90DNA(ニュートラルホワイト) 32,000円   |                         |                         |                          |                                   | P-NP160DNA(ニュートラルホワイト) 37,000円 |
| 合計価格                |                | 434,000円                        | 462,000円                | 485,000円                | 587,000円                 | 665,000円                          | 729,000円                       |
| 主電源                 |                | 単相200V                          |                         |                         |                          |                                   |                                |
| 冷房能力(kW)            |                | 7.1                             | 8.0                     | 9.0                     | 11.2                     | 14.0                              | 16.0                           |
| 暖房能力                | 標準(kW)         | 8.0                             | 9.0                     | 10.0                    | 12.5                     | 16.0                              | 18.0                           |
|                     | 低温(kW)         | 8.5                             | 9.5                     | 10.6                    | 13.2                     | 17.0                              | 19.0                           |
| 消費電力                | 冷房(kW)         | 0.09/0.11                       |                         | 0.11/0.12               | 0.13/0.14                | 0.18/0.21                         | 0.19/0.22                      |
|                     | 暖房(kW)         | 0.08/0.10                       |                         | 0.10/0.11               | 0.12/0.13                | 0.17/0.20                         | 0.18/0.21                      |
| 送風機出力(kW)           |                | 0.055×1                         |                         |                         | 0.035×2                  | 0.055×2                           |                                |
| 室内風量(急・強・弱)(m³/min) |                | 19-16-14                        |                         | 24-21-18                | 29-24-21                 | 34-29-25                          | 37-30-27                       |
| 運転音                 | 室内急・強・弱(dB(A)) | 38-34-31                        |                         | 40-36-33                | 43-40-36                 |                                   |                                |
| 外形寸法                | 室内(+パネル)(mm)   | W860(1,100)×D620(710)×H298(+30) |                         |                         |                          | W1,420(1,660)×D620(710)×H298(+30) |                                |
| 質量                  | 室内(+パネル)(kg)   | 30(+6)                          |                         |                         |                          | 48(+8)                            |                                |
| 配管サイズ(液・ガス)(mm)     |                | 液φ9.52 ガスφ15.88                 |                         |                         |                          |                                   |                                |

掲載商品の価格は事業者様向けの積算見積価格であり、一般消費者様向けの販売価格ではありません。

なお、積算見積価格には、消費税・配送費・試運転調整費・配管セット・工事費・使用済み商品の引き取り費などは含まれておりません。

## ■ 寸法図(てんかせ2方向)

(単位:mm)

### ●22~90型

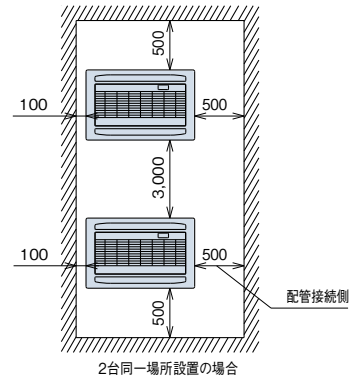
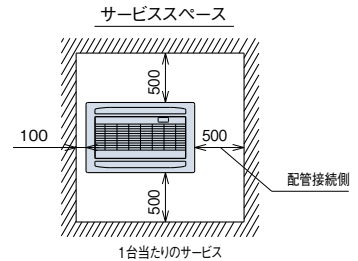
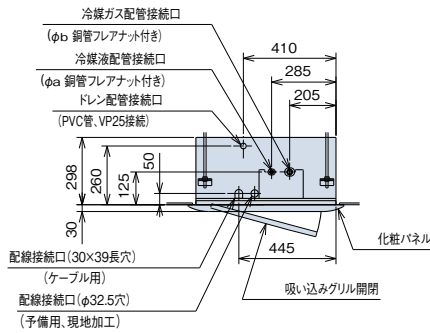
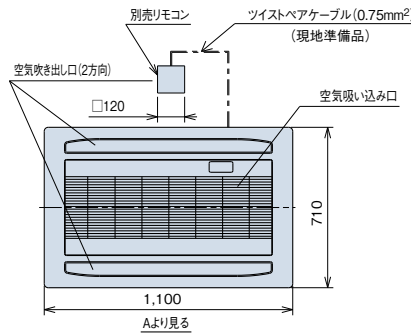
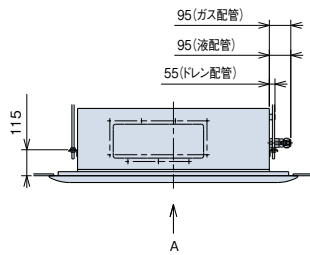
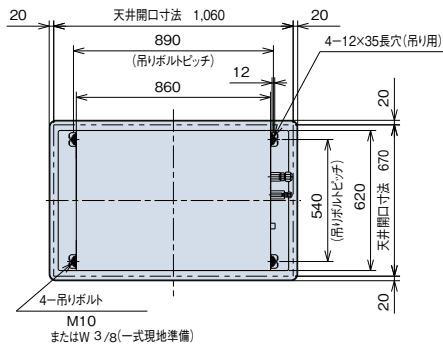

#### ●寸法対応表

| 寸法 | 型名 | 22~56型 | 71~90型 |
|----|----|--------|--------|
| a  |    | 6.35   | 9.52   |
| b  |    | 12.7   | 15.88  |

### ●112~160型

(単位:mm)

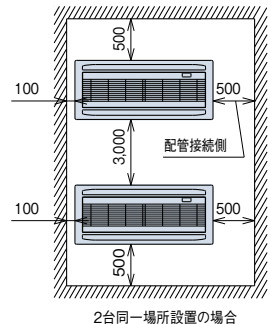
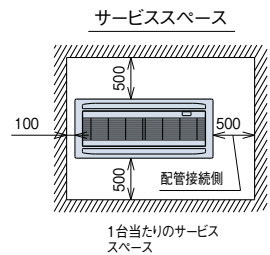
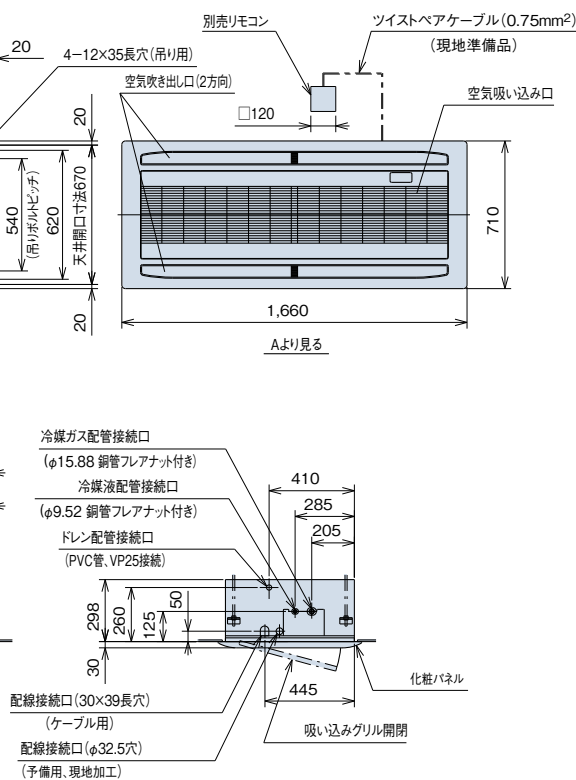
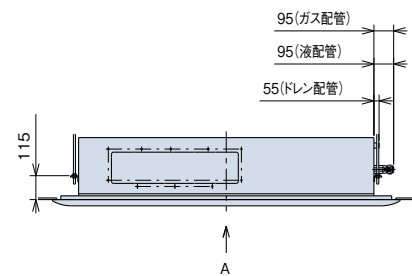
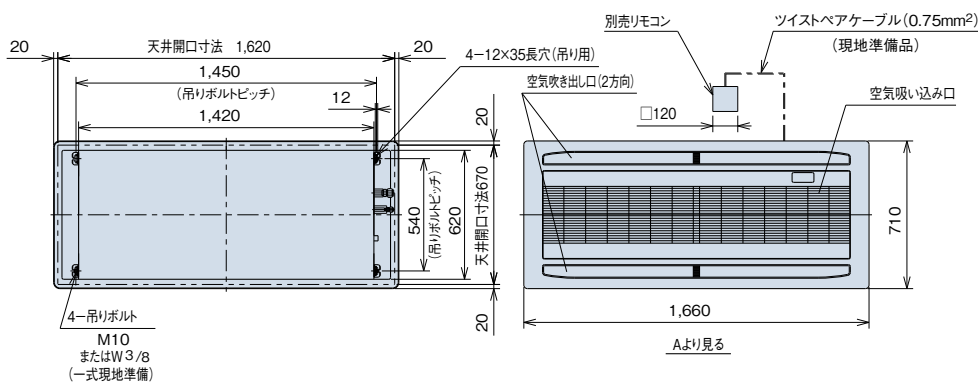

オプション一覧(てんかせ2方向)

| 品名    | 型名(相当馬力)                   |                      | 22型~90型   |                                   | 112型~160型          |       |
|-------|----------------------------|----------------------|---|-----------------------------------|--------------------|-------|
|       | 標準                         | オプション                | 標準  | オプション                             | 標準                 | オプション |
| フィルター | パネル用                       | ロングライフ<br>フィルター      | 防カビ、交換用(注1)   | F-23LD3 4,500円                    | F-46LD3 6,000円     |       |
|       |                            | 高性能フィルター(注17)        | 抗菌加工  | F-23LD4-K 20,000円                 | F-46LD4-K 30,000円  |       |
|       | 昇降用                        | 抗菌加工<br>ロングライフフィルター  | 抗菌加工  | F-23MD4-P 31,000円                 | F-46MD4-P 36,000円  |       |
|       |                            | 抗菌加工<br>高性能フィルター     | 抗菌加工(受注対応)  | F-23LD4-PK 20,000円                | F-46LD4-PK 30,000円 |       |
| 補助    | ボックス用(注2)                  | 抗菌加工<br>高性能フィルター     | 抗菌加工  | F-90MD-K 27,500円                  | F-160MD-K 34,100円  |       |
|       |                            | 脱臭フィルター(注18)         | 抗菌加工  | F-90HD-K 35,200円                  | F-160HD-K 38,500円  |       |
|       | 自然蒸発式加湿器(注3)(注4)(注12)(注15) | 標準加湿タイプ              | 標準加湿タイプ   | F-23LD4-D 35,000円                 | F-46LD4-D 50,000円  |       |
|       |                            | 高加湿タイプ               | 高加湿タイプ  | B-23HD4 30,000円                   | B-46HD4 34,000円    |       |
| ダクト   | フレキシブルダクト(φ150)(注6)        | 分ダクトフランジ(φ150×2)(注6) | HUCID-90K(0.5~0.7kg/h) 86,000円                            | HUCID-160K(1.1~1.3kg/h) 100,000円  |                    |       |
|       |                            | 分ダクト 1m              | HUCID-90KW(1.2~1.4kg/h) 150,000円                          | HUCID-160KW(2.4~2.6kg/h) 187,000円 |                    |       |
|       | 吹き出しユニット(φ150×2)(注6)(注7)   | 分ダクト 2m              | PCC-2PBD 5,000円(昇降グリルとの併用に必要です。)                          | PSP-90DN 20,000円                  | PSP-160DN 26,000円  |       |
|       |                            | ABS樹脂製グリル            | ニュートラルホワイト  | WP-90DN1 35,200円                  | WP-160DN1 38,500円  |       |
| リモコン  | 吹出しユニット                    | ニュートラルホワイト(注5)(注16)  | PDF-23C2 10,000円  | PDF-46C 13,000円                   |                    |       |
|       | 新鮮空気取り入れキット(φ150)(注8)      |                      | FD-1B×2 10,000円×2   |                                   |                    |       |
|       | ボックス接続キット(注8)              |                      | FD-2B×2 15,000円×2   |                                   |                    |       |
|       | リモコン                       |                      | BPD-7WB 34,000円   |                                   |                    |       |
|       |                            |                      | BPD-7KB 34,000円(受注対応)                                     |                                   |                    |       |
|       |                            |                      | OACID-231 35,000円   | OACID-461 39,000円                 |                    |       |
|       |                            |                      | TBCID-2 4,000円  | TBCID-1 4,000円                    |                    |       |
|       |                            |                      | 音声ガイド付き多機能リモコン PC-ARFV・PC-ARFVS 24,000円                   |                                   |                    |       |
|       |                            |                      | 多機能リモコン PC-ARF1・PC-ARF1S 20,000円 アメニティリモコン PC-AR1 15,000円 |                                   |                    |       |
|       |                            |                      | 受光部キット(ワイヤレスリモコン用)(注9) PC-ALHD 13,000円                    |                                   |                    |       |
|       |                            |                      | ワイヤレスリモコン(単方向) PC-LH3A 12,000円                            |                                   |                    |       |
|       |                            |                      | 昇降専用ワイヤレスリモコン PC-LG2 2,000円                               |                                   |                    |       |
|       |                            |                      | 鍵付リモコンケース(注10) PC-KL4 13,200円                             |                                   |                    |       |

(注1)「ロングライフフィルター(防カビ)」は、化粧パネルに標準で搭載しているフィルターの交換用です。また昇降グリル用に使えます。  
 (注2)「抗菌加工高性能フィルター」「脱臭フィルター」を使用する場合は、別売「フィルターボックス」が必要です。  
 (注3)「自然蒸発式加湿器」の能力は、室内ユニットの容量によって異なり、上表の( )内に示す加湿量は「急」風量時の値を示しています。  
 (注4)天井内の室内キャビネット外側周囲が低温(5℃など)となる恐れのあるところへ加湿器を組み込む場合、キャビネット内部に結露する恐れがあります。このような場合には、室内キャビネット外側全面に断熱「必要断熱厚さ(ポリエチレン30t)」を貼り付けてください。  
 (注5)既存の天井に「ワイドパネル」を取り付ける(リニューアル)場合、機種によっては対応不可または不要の場合がありますので、必ず既存の天井開口寸法を確認してください。  
 (注6)「分ダクトフランジ」「フレキシブルダクト」「吹き出しユニット」は、分岐ダクト施工時にご使用ください。  
 (注7)「吹き出しユニット」は、吹き出しユニットと吹き出しグリルのセット品です。  
 (注8)「フィルターボックス」と「新鮮空気取り入れキット」と併用する場合は、連結用の別売「ボックス接続キット」が必要です。また、どちらかが天井内の上側(下側)でも取り付け可能です。(外気塵埃を除去した空気を供給要)  
 (注9)「受光部キット」は、照明の影響で動作しなくなる場合がありますので、照明よりできるだけ(1m以上)離して据え付けてください。  
 (注10)「鍵付リモコンケース」に収納するリモコンのケーブルを壁埋込み取り付けとする場合は、JISボックスを使用してください。  
 (注11)各部品の併用使用可否は、「オプション組み合わせ表」をご参照ください。  
 また、仕様・施工詳細などは、「寸法図」「据付点検要領書」などをご参照ください。  
 (注12)「自然蒸発式加湿器」は、0℃以下の露点となり凍結の恐れがある場所には取り付けないでください。(破損、水漏れの原因となります。)  
 (注13)「吹き出しユニット(ブラック)」は受注対応品です。詳細は当社営業窓口までお問い合わせください。  
 (注14)「自然蒸発式加湿器」と「昇降グリル」を併用する場合は、別売の「電源分岐ハーネス」が必要となります。  
 (注15)加湿器エレメントは3年ごと(1,250時間×3年=3,750時間)に交換が必要となります。  
 (外的要因で交換周期が短くなる場合もあります。)加湿器交換用エレメントは受注対応品です。  
 (注16)ニュートラルホワイト以外のパネル色に合わせた「ワイドパネル」は、特注対応いたしますので、当社営業窓口までお問い合わせください。  
 (注17)パネル用高性能フィルターには抗菌加工素材を採用しておりません。  
 (注18)脱臭フィルターはタバコ臭などの悪臭成分が断続的に多く発生する環境(例:飲食店や喫茶店などの喫煙スペースの空調)での使用には適しません。

オプション組み合わせ表(てんかせ2方向)

●:併用可 △:施工条件・施工位置制限あり(注記参照) ×:併用不可

| 機種    | 組み合わせ       | フィルター |      |     |       |    |         |        | 補助          |        | ダクト          |                 |
|-------|-------------|-------|------|-----|-------|----|---------|--------|-------------|--------|--------------|-----------------|
|       |             | 昇降グリル | パネル用 | 昇降用 | ボックス用 | 脱臭 | 標準加湿タイプ | 高加湿タイプ | スペースパネル(注2) | ワイドパネル | 分ダクトフランジ(注1) | 新鮮空気取り入れキット(注2) |
| 昇降グリル |             | ●     | ●    | ●   | ●     | ●  | ●       | ●      | ●           | ●      | ●            | ●               |
| フィルター | パネル用        | ●     | ●    | ●   | ●     | ●  | ●       | ●      | ●           | ●      | ●            | ●               |
|       | 抗菌加工        | ●     | ●    | ●   | ●     | ●  | ●       | ●      | ●           | ●      | ●            | ●               |
|       | 高性能(65%)    | ●     | ●    | ●   | ●     | ●  | ●       | ●      | ●           | ●      | ●            | ●               |
|       | 抗菌加工        | ●     | ●    | ●   | ●     | ●  | ●       | ●      | ●           | ●      | ●            | ●               |
| 補助    | 自然蒸発式加湿器    | ●     | ●    | ●   | ●     | ●  | ●       | ●      | ●           | ●      | ●            | ●               |
|       | スペースパネル     | ●     | ●    | ●   | ●     | ●  | ●       | ●      | ●           | ●      | ●            | ●               |
| ダクト   | 分ダクトフランジ    | ●     | ●    | ●   | ●     | ●  | ●       | ●      | ●           | ●      | ●            | ●               |
|       | 新鮮空気取り入れキット | ●     | ●    | ●   | ●     | ●  | ●       | ●      | ●           | ●      | ●            | ●               |

(注1)「自然蒸発式加湿器(標準)」と「分ダクトフランジ」と併用する場合は、分ダクトの接続は加湿器取り付け面の対面側となります。  
 (注2)「スペースパネル」は、「新鮮空気取り入れキット」との併用はできません。また「自然蒸発式加湿器」「分ダクトフランジ」と併設する場合は、天井内の野縁構造により併設できない場合があります。

昇降グリル(てんかせ2方向)

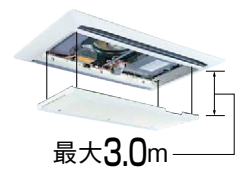

ワイドパネル



| 品名       | ワイドパネル       |              |
|----------|--------------|--------------|
| 型式       | WP-90DN1     | WP-160DN1    |
| 外形寸法(mm) | 780x1,580x12 | 780x1,940x12 |

オプション組み込み図(てんかせ2方向)

(単位:mm)

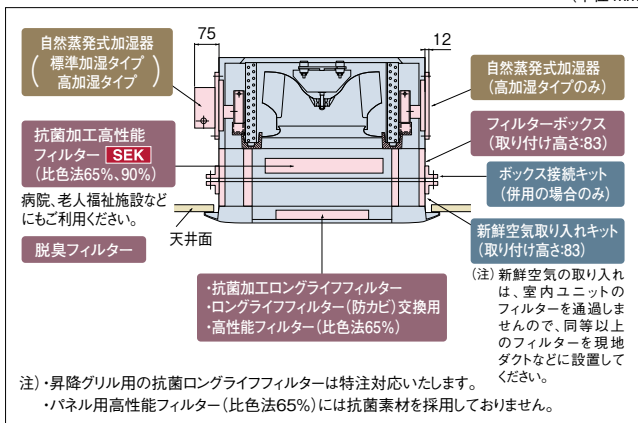

化粧パネル(てんかせ2方向)

| 型名(相当馬力)                | 22型~90型            | 112型~160型           |
|-------------------------|--------------------|---------------------|
| ニュートラルホワイト(標準色)(注1)(注4) | P-NP90DNA 32,000円  | P-NP160DNA 37,000円  |
| アッシュベージュ                | P-NP90DCA 35,000円  | P-NP160DCA 41,000円  |
| オークグレー                  | P-NP90DHA 35,000円  | P-NP160DHA 41,000円  |
| ブラック(注3)                | P-NP90DKA 35,000円  | P-NP160DKA 41,000円  |
| ニュートラルホワイト(昇降グリル)(注2)   | P-NP90DNAU 52,000円 | P-NP160DNAU 58,000円 |

(注1)室内および天井裏周囲が高温(相対湿度80%以上)で長時間使用した場合や、マルチ接続の室内ユニットに加湿器を取り付けた場合には化粧パネルに結露が生じます。高温湿度(相対湿度80~85%)用の化粧パネルを、受注対応しておりますので詳細は、当社の営業窓口までご相談ください。(高温湿度周囲の具体例:ロビー、外気の出入りがある場所、湯気の立っている作業場、厨房など)  
 (注2)「昇降グリル」は、「抗菌加工高性能フィルター(比色法65%)」「脱臭フィルター」「オイルガードフィルター(受注対応)」との併用はできません。  
 (注3)ルーパ色はブラックです(その他の型名はグレーです)。  
 (注4)飲食店の客席など油煙の多い環境では標準パネルを使用せず、「オイルガードフィルター専用パネル(受注対応)」をご使用ください。標準パネルは油により変形破損することがあります。高湿度周囲の具体例:ロビー、外気の出入りがある場所、湯気の立っている作業場、厨房など  
 油煙がこぼる客室・厨房では、「オイルガードフィルター専用パネル」であっても油により変形破損することがありますので、厨房用でつりをご使用ください。機械(切削)油煙が多い工場では「オイルガードフィルター専用パネル」も使用できません。

掲載商品の価格は事業者様向けの積算見積価格であり、一般消費者様向けの販売価格ではありません。

なお、積算見積価格には、消費税・配送費・試運転調整費・配管セット・工事費・使用済み商品の引き取り費などは含まれておりません。

# HCIS-AP K2



2013年度  
グッドデザイン賞受賞

## 3タイプの設置方法で天井設計プランのバリエーションに対応

### てんかせ1方向主要機能一覧

| 快適性能    |      | 設計・工事対応力 |     |       | 制御     |          |             |        | 主要オプション     |         |             |        |        |            |        |         |         |       |     |
|---------|------|----------|-----|-------|--------|----------|-------------|--------|-------------|---------|-------------|--------|--------|------------|--------|---------|---------|-------|-----|
| オートルーバー | 風向選択 | 風量調整4段   | ドライ | 高天井対応 | タイマー運転 | ドレンアップメカ | ロングライフフィルター | 故障診断機能 | ワイヤレスリモコン対応 | 2リモコン運転 | 1リモコングループ制御 | 遠方制御対応 | 集中制御対応 | 全熱交換運動運転対応 | 電気集じん器 | 脱臭フィルター | 抗菌フィルター | 昇降グリル | 加湿器 |
| ●       | -    | ※1       | ●   | ●     | ●      | ●        | ●           | ●      | ●           | ●       | ●           | ●      | ●      | ●          | -      | ※2      | ●       | ●     | ●   |

※1.多機能リモコン(PC-ARF1・PC-ARF1S・PC-ARFV・PC-ARFVS)、ワイヤレスリモコン(PC-LH3B)との組み合わせ時のみの機能です。その他のリモコンは使用できません。

※2.受注対応



### ご注意

飲食店の客席など油飛沫の多い環境では標準パネルを使用せず、「オイルガードフィルター専用パネル(受注対応)」をご使用ください。標準パネルは油により変形破損することがあります。「オイルガードフィルター専用パネル」をご注文されるときは「オイルガードフィルター(受注対応)」も併せてご注文ください。油煙がこもる客室・厨房では、「オイルガードフィルター専用パネル」であっても油により変形破損することがありますので、厨房用てんつりをご使用ください。機械(切削)油飛沫が多い工場では「オイルガードフィルター専用パネル」も使用できません。

## レイアウト対応力

### 選べる3設置タイプ

4.0mの高い天井の部屋でもOK。(80型)

#### コーナータイプ(標準)

強力な1方向吹き出しの特長を生かし、壁面に近い天井コーナーに設置できます。照明・インテリアなどを考えた天井プランニングができ、さらに窓際のペリメータゾーン設置にも適しています。

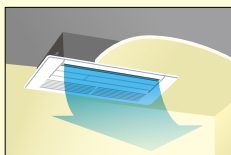

狭い下がり天井を有効利用。(オプション対応)

#### 下がり天井(ワンウェイ)タイプ

高さ245mmの天井ふとところで設置できるコンパクト設計。空間デザインや照明などを考えた設計や天井に直接埋め込みない場合などの下がり天井に適しています。

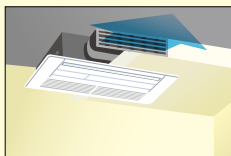

快適送風、ダブルフロー。(オプション対応)

#### 下がり天井(ツウウェイ)タイプ

下がり天井への設置メリットを生かし、2方向への吹き出し風で快適さを広げる(ツウウェイ)タイプ。前方からの吹き出しと下方への吹き出しで室温分布が向上します。

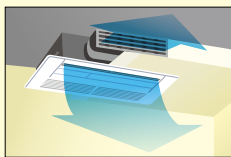

※(ツウウェイ)タイプの場合、風の到達距離が短くなります。設置場所は天井高さ約2.7m以内に限定してください。

## 高天井設置にも対応

高い天井に設置しても、リモコンからの設定切り替えだけで対応できます。それぞれのお店やオフィスに合った快適な空調を実現します。

| 型名  | 天井高さ(コーナータイプ(標準)) |        |        |
|-----|-------------------|--------|--------|
|     | 22~36型            | 45~56型 | 71~80型 |
| 急風  | 2.7m              | 3.1m   | 3.5m   |
| H急風 | 3.0m              | 3.5m   | 4.0m   |

## デザイン

### スリム&スタイリッシュ

本体の高さを248mm(従来機)から235mmへとさらに薄型化。また、化粧パネルもシンプルでスタイリッシュなデザインとしました。停止時にはルーバーを閉じて、すっきりとした外観になります。

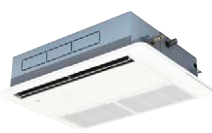

## 運転音

### 低運転音を実現

ファンの翼形状と吹き出し口形状を改良することで送風効率の向上と低運転音化を図りました。

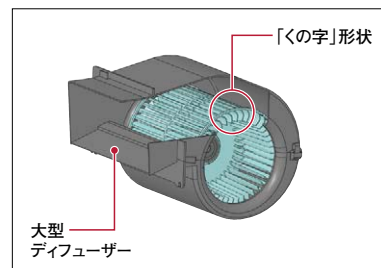

[単位:dB(A)]

| 型名  | 室内風量 | 運転音 |
|-----|------|-----|
| 22型 | H急風  | 34  |
|     | 弱風   | 27  |
| 56型 | H急風  | 42  |
|     | 弱風   | 31  |
| 80型 | H急風  | 43  |
|     | 弱風   | 33  |

## 工事対応力

### 据え付け工事性に配慮

天井開口・本体ユニット・化粧パネルの中心をすべて統一し、左右対称化しました。寸法中心の割り出しが容易になりました。また、配管の接続面も従来機と同一方向なのでリニューアルに対応しています。

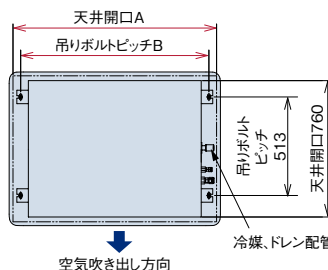

| 型名     | 寸法 | (単位:mm) |       |
|--------|----|---------|-------|
|        |    | A       | B     |
| 22~56型 |    | 1,060   | 980   |
| 71~80型 |    | 1,370   | 1,290 |

### 高揚程DCドレンアップメカ搭載

ドレン揚程は天井面より850mmまで可能。フレキホース付属で接続の施工性にも配慮しています。

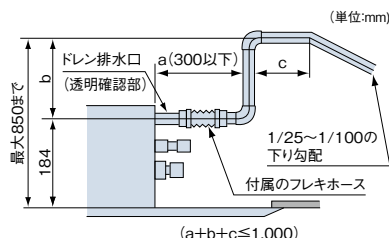

工事対応力

サイドポケット採用で本体高さ調整簡略化

化粧パネルの両端にサイドポケットを採用しパネルを外さずに本体の高さ調整ができます。

パネル両端にサイドポケットを採用し、パネルを外さずに本体の高さ調整ができます。

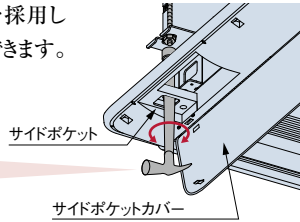

ワイヤレスリモコン受光部(オプション)を化粧パネルへ埋め込み可能

別売の受光部は後付けでもパネル表面へ埋め込み可能で、すっきり取り付けできます。別置き型とは異なり天井内の伝送線が廃止でき、手間がかかりません。

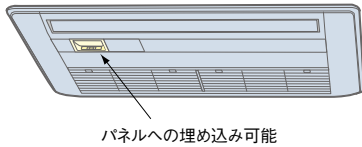

オプション部品

昇降グリルキット

フィルター清掃作業を容易にする昇降グリルキット(オプション)。昇降距離は最大3mで高天井にも対応可能です。多機能リモコン※または、昇降専用ワイヤレスリモコン+受光部キットから操作できます。また、昇降専用ワイヤレスリモコン+昇降専用受光部キットを使えば複数台の室内ユニットのリモコングループ内のフィルター清掃作業を個別に行うことができます。

※多機能リモコンの詳細についてはP.75をご参照ください。

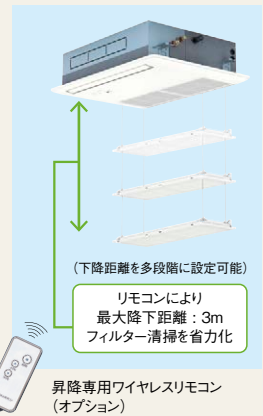

リニューアル対応

リニューアル時の施工効率をアップするため既存の天井開口に対応したワイドパネルを準備しました。また、天井ふところが狭い場所の据え付け用に、スペースパネル(40mm)を準備しました。

快適性

オートスイング

運転時は自動でルーバーが上下にスイングし、温度ムラを抑制。環境やニーズに応じて気流設定が可能です。



メンテナンス

ロングライフフィルター標準装備でフィルター掃除の手間を削減

植毛レスオートルーバー

植毛レスオートルーバー採用により、付いた汚れを簡単にふき取れます。



ドレンパンの抗菌\*処理

新たに銀イオン系の抗菌剤を採用。つまりの原因となる菌の発生を抑制。

※試験機関：一般財団法人 日本食品分析センター  
試験番号：第10105169001-01号  
試験方法：SIAAシェーク法に基づくドレン水抗菌試験  
試験結果：菌の繁殖を99%抑制

オプション部品

空気質向上のためのフィルターオプションを充実

〈抗菌加工高性能フィルター〉

◎一般事務所・病院・老人福祉施設などでご利用ください。

高性能フィルター(比色法65%)にSEKマーク(赤)を取得した高付加価値のある素材を採用しました。フィルターに付着した細菌を抑制し、クリーンな環境に貢献します。水洗い可能な抗菌加工ロングライフフィルターについては特注で対応いたします。(詳細は当社営業窓口までお問い合わせください。)

〈脱臭フィルター〉

◎一般生活臭(例:アンモニア臭・アセトアルデヒド【タバコ臭】・酢酸)が気になる場所や、病院・老人福祉施設などでご利用ください。

(注)本フィルターはタバコ臭などの悪臭成分が断続的に多く発生する環境(例:飲食店や喫茶店などの喫煙スペースの空調)での使用には適しません。特殊繊維の効果で、ニオイの原因となる悪臭成分を吸着し、脱臭します。しかも約1日の天日干しで臭気を放出して再利用できます。

SEKマークとは、繊維評価技術協議会の定めた基準をクリアした製品のみに表示が許諾されるマークです。認証製品には、以下の3つが約束されます。

1.制菌効果 2.効果の耐久性 3.加工の安全性



(社)繊維評価技術協議会  
認証番号 076SA09 三喜ゴム株式会社  
制菌加工  
(繊維上の繊維の繊維を印刷します)  
試験方法(繊維評価法)  
別名:繊維系(銀イオン)

(注)本フィルターは、手術室・治療室・未熟児室などの準清潔区域以上のご場所にはご使用できません。

脱臭フィルターの詳細は P.20 へ

仕様・標準価格(てんかせ1方向)

コーナータイプ

(50/60Hz)

| 型名                     | 22型                             | 28型                           | 36型                     | 45型                           | 56型                     | 71型                           | 80型                               |                         |
|------------------------|---------------------------------|-------------------------------|-------------------------|-------------------------------|-------------------------|-------------------------------|-----------------------------------|-------------------------|
| 型式・価格                  | 室内ユニット                          | HCIS-AP22K2<br>369,000円       | HCIS-AP28K2<br>374,000円 | HCIS-AP36K2<br>381,000円       | HCIS-AP45K2<br>391,000円 | HCIS-AP56K2<br>409,000円       | HCIS-AP71K2<br>426,000円           | HCIS-AP80K2<br>453,000円 |
|                        | 化粧パネル                           | P-AP36CNA(ニュートラルホワイト) 32,000円 |                         | P-AP56CNA(ニュートラルホワイト) 32,000円 |                         | P-AP80CNA(ニュートラルホワイト) 34,000円 |                                   |                         |
| 合計価格                   | 401,000円                        | 406,000円                      | 413,000円                | 423,000円                      | 441,000円                | 460,000円                      | 487,000円                          |                         |
| 室内電源                   | 単相200V                          |                               |                         |                               |                         |                               |                                   |                         |
| 冷房能力(kW)               | 2.2                             | 2.8                           | 3.6                     | 4.5                           | 5.6                     | 7.1                           | 8.0                               |                         |
| 暖房能力                   | 標準(kW)                          | 2.5                           | 3.2                     | 4.0                           | 5.0                     | 6.3                           | 8.0                               | 9.0                     |
|                        | 低温(kW)                          | 2.8                           | 3.4                     | 4.2                           | 5.3                     | 6.7                           | 8.5                               | 9.5                     |
| 消費電力                   | 冷房(kW)                          | 0.03                          | 0.03                    | 0.04                          | 0.05                    | 0.07                          | 0.08                              | 0.09                    |
|                        | 暖房(kW)                          | 0.02                          | 0.03                    | 0.04                          | 0.05                    | 0.06                          | 0.07                              | 0.08                    |
| 送風機出力(kW)              | 0.050                           |                               |                         |                               |                         |                               | 0.080                             |                         |
| 室内風量(H急・急・強・弱)(m³/min) | 8.5-7.5-6.5-6                   | 9.5-8.5-7.5-6.5               | 10.5-9-8-7              | 13-11.5-10-8.5                | 14.5-13-11-9.5          | 18.5-16.5-14.5-12.5           | 20-17.5-15.5-13                   |                         |
| 運転音 室内H急・急・強・弱(dB(A))  | 34-32-29-27                     | 36-34-31-28                   | 37-35-32-29             | 40-37-33-31                   | 42-38-35-31             | 43-39-36-32                   | 43-40-37-33                       |                         |
| 外形寸法 室内(+パネル)(mm)      | W900(1,100)×D710(800)×H235(+35) |                               |                         |                               |                         |                               | W1,210(1,410)×D710(800)×H235(+35) |                         |
| 質量 室内(+パネル)(kg)        | 25(+4.5)                        |                               |                         | 26(+4.5)                      |                         |                               | 33(+6)                            |                         |
| 配管サイズ(液・ガス)(mm)        | 液φ6.35 ガスφ12.7                  |                               |                         |                               |                         |                               |                                   |                         |
|                        | 液φ9.52 ガスφ15.88                 |                               |                         |                               |                         |                               |                                   |                         |

掲載商品の価格は事業者様向けの積算見積価格であり、一般消費者様向けの販売価格ではありません。

なお、積算見積価格には、消費税・配送費・試運転調整費・配管セット・工事費・使用済み商品の引き取り費などは含まれておりません。



## ■ 寸法図(てんかせ1方向)

(単位:mm)

### 〈コーナータイプ〉

#### ●22~80型

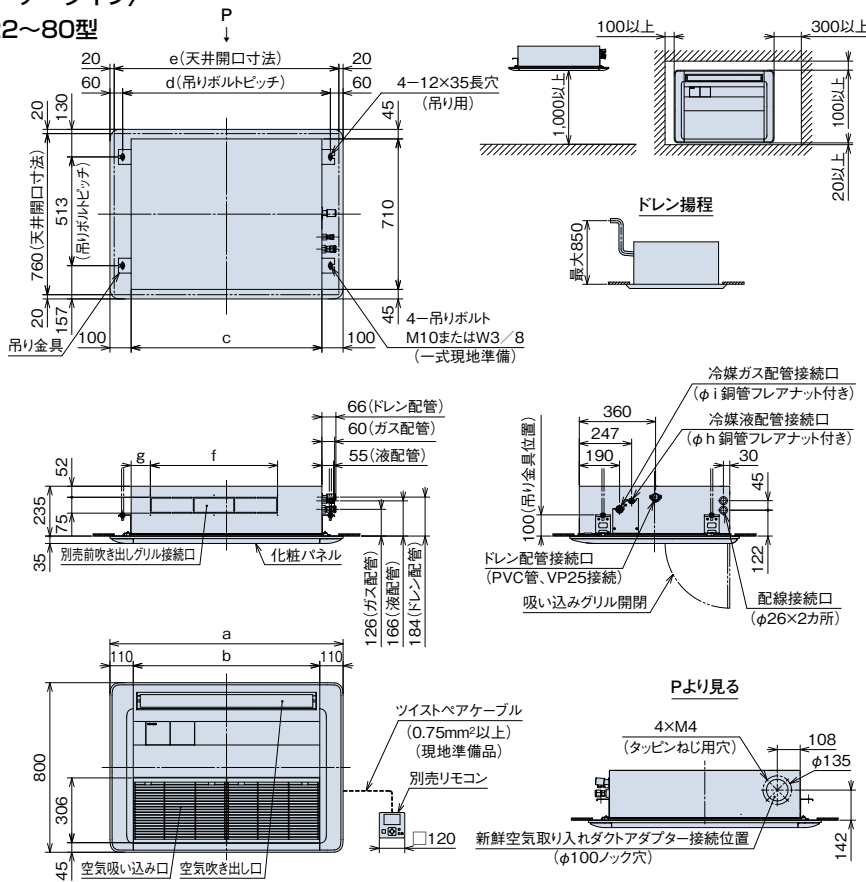

#### ●寸法対応表

| 寸法 | 型名 | 22~56型 | 71・80型 |
|----|----|--------|--------|
| a  |    | 1,100  | 1,410  |
| b  |    | 880    | 1,190  |
| c  |    | 900    | 1,210  |
| d  |    | 980    | 1,290  |
| e  |    | 1,060  | 1,370  |
| f  |    | 600    | 750    |
| g  |    | 90     | 170    |
| h  |    | 6.35   | 9.52   |
| i  |    | 12.7   | 15.88  |

#### 注 記

1. 本図は、本体に化粧パネルを組み合わせた図です。
2. 新鮮空気取り入れダクト接続部およびダクトは、断熱処理をしてください。

(単位:mm)

### 〈下がり天井タイプ〉

#### ●22~80型

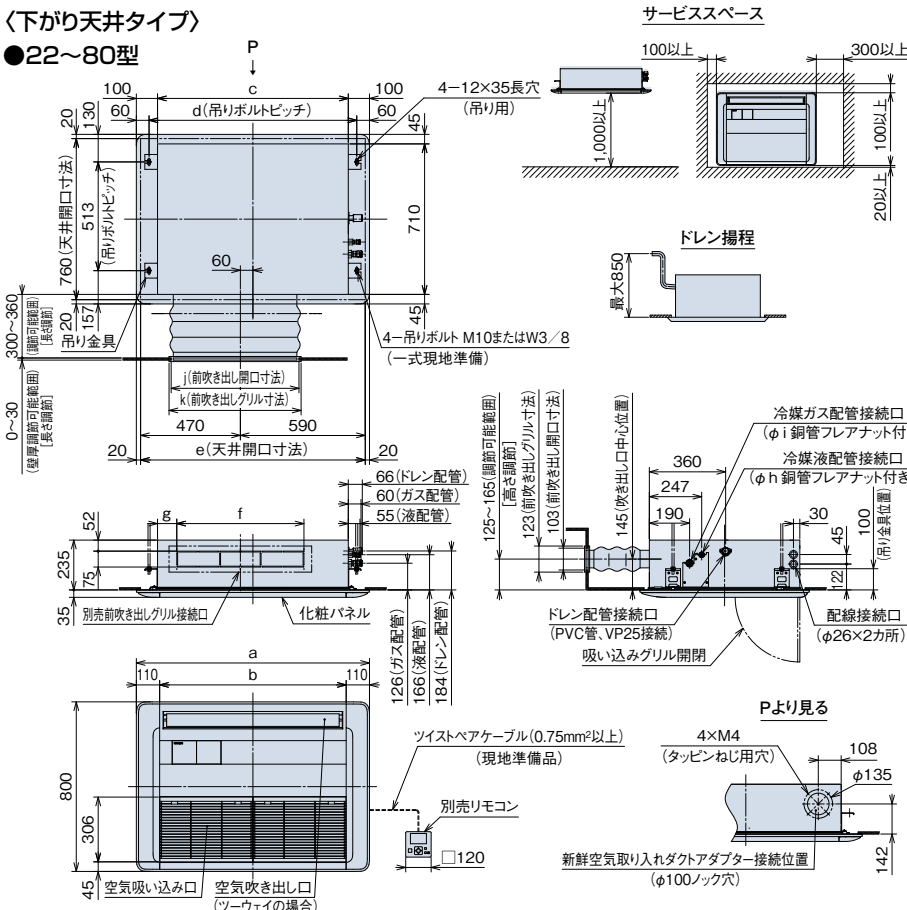



#### ●寸法対応表

| 寸法 | 型名 | 22~56型 | 71・80型 |
|----|----|--------|--------|
| a  |    | 1,100  | 1,410  |
| b  |    | 880    | 1,190  |
| c  |    | 900    | 1,210  |
| d  |    | 980    | 1,290  |
| e  |    | 1,060  | 1,370  |
| f  |    | 600    | 750    |
| g  |    | 90     | 170    |
| h  |    | 6.35   | 9.52   |
| i  |    | 12.7   | 15.88  |
| j  |    | 603    | 803    |
| k  |    | 623    | 823    |

#### 注 記

1. 本図は、本体に化粧パネル・別売前吹き出しグリルを組み合わせた図です。
2. 本機には、必ず日立標準の別売前吹き出しグリルおよび遮いれ板セットをご使用ください。また、本体と別売前吹き出しグリルの間にダクトを施工することは禁止されております。
3. 新鮮空気取り入れダクト接続部およびダクトは、断熱処理をしてください。
4. ツウエイの場合、所定風量を確保するため、風量を「増速1」に設定してください。「抗菌加工高性能フィルター」または「脱臭フィルター」「自然蒸発式加湿器」と組み合わせて使用する場合は、風量を「増速2」に設定してください。

化粧パネル(てんかせ1方向)

| タイプ                                      |         | コーナータイプ(標準)   | 下がり天井(ワンウェイ)タイプ      | 下がり天井(ツーウェイ)タイプ |
|--|---------|---|----------------------|-----------------|
| 化粧パネル<br>ニュートラルホワイト<br>(標準色)<br>(注1)(注2) | 型名      |   |                      |                 |
|  | 22型~36型 |   | P-AP36CNA 32,000円    |                 |
|  | 45型・56型 |   | P-AP56CNA 32,000円    |                 |
|  | 71型・80型 |   | P-AP80CNA 34,000円    |                 |
| 必要オプション                                  |         | —   | 前吹き出しグリル+吹き出し口遮へいセット | 前吹き出しグリル        |
| 化粧パネル 受注対応色(注2)                          |         | アッシュベージュ  オークグレー  ブラック  |                      |                 |

(注1) 天井内の温湿度が30℃・RH80%を超えらるる場合には「高湿度対応キット」および「高湿度対応パネル」を受注対応しておりますので、詳細は当社営業窓口までお問い合わせください。  
 (注2) 飲食店の客室など油飛沫の多い環境では標準パネルを使用せず、「オイルガードフィルター専用パネル(受注対応)」をご使用ください。「昇降グリルキット」は使用できません。  
 標準パネルは油により変形破損することがあります。「オイルガードフィルター専用パネル」をご注文されるときは「オイルガードフィルター(受注対応)」も併せてご注文ください。  
 油煙がこもる客室・厨房では、「オイルガードフィルター専用パネル」であっても油により変形破損することがありますので、厨房用てんかせをご使用ください。  
 機械(切削)油飛沫が多い工場では「オイルガードフィルター専用パネル」も使用できません。

オプション一覧(てんかせ1方向)

| 品名                      |                            | 型名                             | 22型~56型  | 71型・80型                          |
|-------------------------|----------------------------|--------------------------------|--|----------------------------------|
| 昇降グリルキット(注20)(注21)(注22) |                            |                                | BG-56NUS 64,000円   | BG-80NUS 65,000円                 |
| フィルター                   | パネル用                       | ロングライフフィルター                    | F-56LS1 4,800円   | F-80LS1 6,400円                   |
|                         | (注4)                       | 抗菌加工高性能フィルター SEK 比色法65%        | F-56MS-PK2 33,000円   | F-80MS-PK2 49,500円               |
|                         | (注5)                       | 脱臭フィルター(受注対応)(注18)(注23)        | F-56LS-PD1 38,000円   | F-80LS-PD1 57,000円               |
| 補助                      | 自然蒸発式加湿器(注6)(注7)(注13)(注16) |                                | HUCIS-56K2(0.6~0.7kg/h) 132,700円                           | HUCIS-80K2(1.2~1.3kg/h) 152,700円 |
|                         | 電源分岐ハーネス(注20)              |                                | PCC-2PBS 5,000円(昇降グリルとの併用に必要です。)                           |                                  |
|                         | スペースパネル                    | ニュートラルホワイト                     | PSP-56SN1 22,300円  | PSP-80SN1 27,500円                |
| ダクト                     | NEW                        | ワイドパネル(リニューアル用)<br>[外形横寸法(mm)] | WP-56SN2[1,370] 37,400円<br>WP-56SN2S[1,460] 37,400円        | WP-80SN2[1,520] 39,600円          |
|                         | ダクトアダプター(新鮮空気取り入れ口φ100)    |                                | PD-100 2,500円  |                                  |
|                         | 前吹き出しグリル(下がり天井タイプ用)(注9)    |                                | DG-56SW1 58,000円   | DG-80SW1 66,000円                 |
| リモコン                    | 吹き出し口遮へいセット(注10)           |                                | PIS-56LS 12,000円   | PIS-80LS 13,000円                 |
|                         | 多機能リモコン                    |                                | PC-ARF1・PC-ARF1S 20,000円 PC-ARFV・PC-ARFVS(音声ガイド付き) 24,000円 |                                  |
|                         | 受光部キット(注11)                |                                | PC-ALHS1 13,000円   |                                  |
|                         | ワイヤレスリモコン(単方向)             |                                | PC-LH3B 12,000円  |                                  |
|                         | 昇降専用受光部キット(注11)            |                                | PC-ALUHS 11,000円   |                                  |
| 昇降専用ワイヤレスリモコン           |                            | PC-LG2 2,000円                  |  |                                  |
| 鍵付リモコンケース(注12)          |                            | PC-KL4 13,200円                 |  |                                  |

(注3) 「ロングライフフィルター(防カビ)」は、化粧パネルに標準で搭載しているフィルターの交換用です。  
 (注4) 各「フィルター」は、化粧パネル搭載用です。  
 (注5) 各種「フィルター(ロングライフフィルター除く)および「前吹き出しグリル」使用時はリモコンによる増速設定が必要です。「H急風」「増速機能」設定の詳細は「寸法図」「据付点検要領書」などを参照ください。  
 (注6) 「自然蒸発式加湿器」の能力は、室内ユニットの容量により異なります。上表の( )内に示す加湿量は、「急」風量時の値を示しています。天井内の室内キャビネット外側雰囲気低温(5℃など)となる恐れのあるところへ加湿器を組み込む場合、キャビネット内部が結露する恐れがあります。  
 (注7) このような場合には、室内キャビネット外側前面に断熱「必要断熱厚さ(ポリエチレン30t)」を貼り付けてください。  
 (注8) 既存の天井に「ワイドパネル」を取り付ける(リニューアル)場合、機種によっては対応不可または不要の場合がありますので、必ず既存の天井開口寸法を確認してください。また、リニューアル対象の旧室内ユニットで、既存の天井開口寸法(横)が1,390mmの場合は「WP-56SN2S」を選定してください。  
 (注9) 「前吹き出しグリル」は、室内ユニットの下がり天井(ワンウェイ・ツーウェイ)タイプに必ず使用してください。  
 (注10) 「吹き出し口遮へいセット」は、室内ユニットの下がり天井(ワンウェイ)タイプに必ず必要となります。  
 (注11) 「受光部キット」は、照明の影響で動作しにくくなる場合がありますので、照明よりできるだけ(1m以上)離して据え付けてください。  
 (注12) 「鍵付リモコンケース」に収納するリモコンのケーブルを整理め込み取り付けとする場合は、JISボックスを使用してください。  
 (注13) 「自然蒸発式加湿器」は、0℃以下の雰囲気となり凍結の恐れがある場所には取り付けないでください(破損・水漏れの原因となります)。  
 (注14) 天井内の温湿度が30℃・RH80%を超えらるる場合には、「高湿度対応キット」および「高湿度対応パネル」を受注対応しておりますので、詳細は当社営業窓口までご連絡ください。(極端に高温高湿度になりますと、結露を抑えきれない場合があります。)  
 (注15) 各部品の併用使用可否は、「オプション組み合わせ表」をご参照ください。また、仕様・施工詳細などは、「寸法図」「据付点検要領書」などを参照ください。  
 (注16) 加湿器エレメントは3年ごと(1,250時間×3年=3,750時間)に交換が必要となります。(外的要因で交換周期が短くなる場合もあります。)加湿器交換用エレメントは受注対応品です。  
 (注17) ニュートラルホワイト以外のパネル色に合わせた「ワイドパネル」は特注対応いたしますので、詳細は当社営業窓口までお問い合わせください。  
 (注18) 「脱臭フィルター」は受注対応品です。詳細は当社営業窓口までお問い合わせください。  
 (注19) 「抗菌加工ロングライフフィルター」は特注対応いたしますので、詳細は当社営業窓口までお問い合わせください。  
 (注20) ルームサーモ機能は使用できません。  
 (注21) 「自然蒸発式加湿器」と「昇降グリルキット」を併用する場合には、別売の「電源分岐ハーネス」が必要となります。  
 (注22) 「昇降グリルキット」は、てんかせ4方向用昇降グリルなど異なり、追加の取り付け作業(モーター組品・電気箱・リミットスイッチ・フレーム取り付けなど)が発生します。  
 (注23) 「脱臭フィルター」はタバコなどの悪臭成分が断続的に多く発生する環境(例:飲食店や喫茶店などの喫煙スペースの空調)での使用には適しません。

掲載商品の価格は事業者様向けの積算見積価格であり、一般消費者様向けの販売価格ではありません。  
 なお、積算見積価格には、消費税・配送費・試運転調整費・配管セット・工事費・使用済み商品の引き取り費などは含まれておりません。

## ■ オプション構成図(てんかせ1方向)

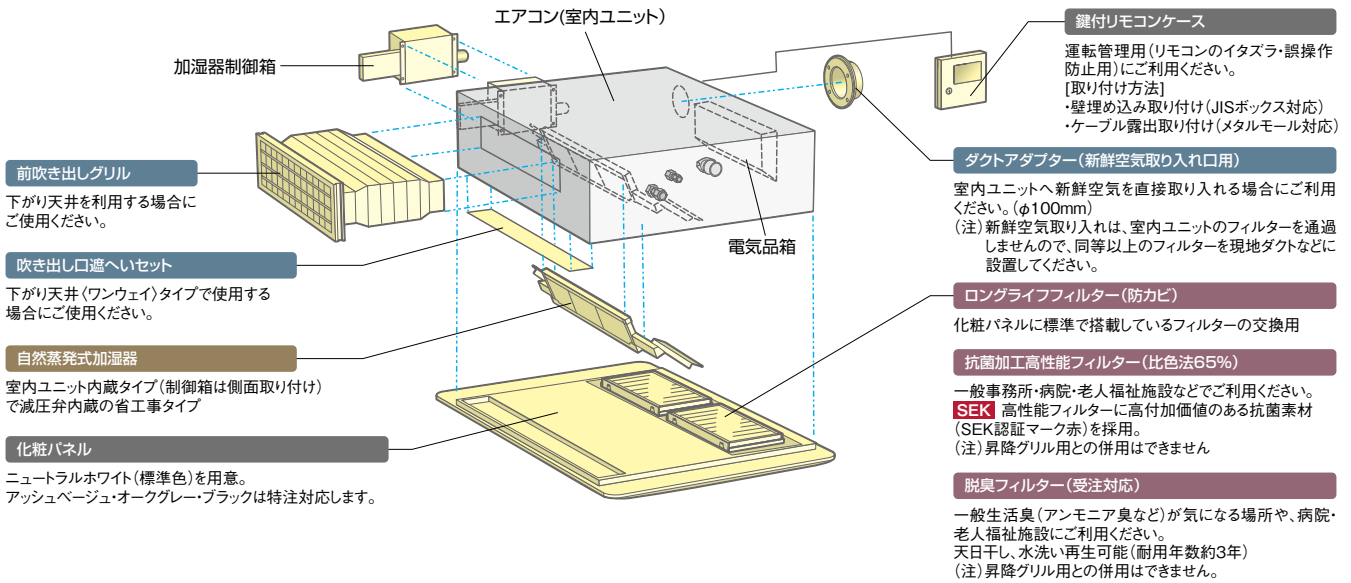

ワイドパネル(リニューアル用)

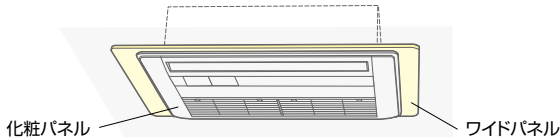

既存の天井開口寸法によって各サイズを選択ください。

(単位:mm)

| 項目    | ワイドパネル       |              |              |
|-------|--------------|--------------|--------------|
|       | 小タイプ         | 大タイプ         | 大タイプ         |
| 品名・型式 | WP-56SN2     | WP-56SN2S    | WP-80SN2     |
| 外形寸法  | 870×1,370×12 | 870×1,460×12 | 870×1,520×12 |

スペースパネル

狭い天井ふところに対応またはスマッジング防止用としてご使用ください。  
加湿器・前吹き出しグリルと併用する場合には、天井内の野線構造により併用できない場合があります。

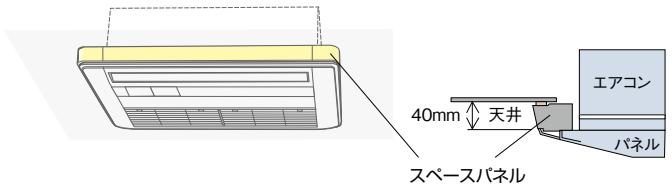

昇降グリルキット

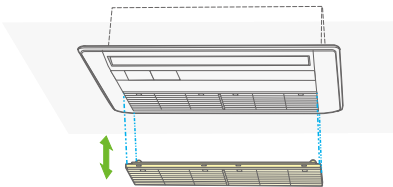

リモコン

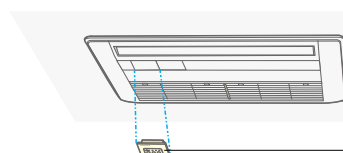

受光部キット

ワイヤレスリモコン用

昇降専用受光部キット

昇降専用ワイヤレスリモコン用

## ■ オプション組み合わせ表(てんかせ1方向)

●:併用可 △:施工条件・施工位置制限あり(注記参照) ×:併用不可

| 機種       | 組み合わせ           | 昇降グリルキット | フィルター  |              |               | 補助       |             |        | ダクト            |                 | リモコン            |        |            |
|----------|-----------------|----------|--------|--------------|---------------|----------|-------------|--------|----------------|-----------------|-----------------|--------|------------|
|          |                 |          | パネル用   |              |               | 自然蒸発式加湿器 | スペースパネル(注2) | ワイドパネル | ダクトアダプター(新鮮空気) | 下がり天井タイプ(ツウウェイ) | 下がり天井タイプ(ワンウェイ) | 受光部キット | 昇降専用受光部キット |
|          |                 |          | ロングライフ | 抗菌加工高性能(65%) | 脱臭フィルター(受注対応) |          |             |        |                |                 |                 |        |            |
| 昇降グリルキット |                 |          | ●      | ×            | ×             | ●        | ●           | ●      | ●              | ●               | ●               | ●      |            |
| フィルター    | パネル用            | ●        | ●      | ●            | ●             | ●        | ●           | ●      | ●              | ●               | ●               | ●      |            |
|          | 抗菌加工高性能(65%)    | ×        | ×      | ×            | ●             | ●        | ●           | ●      | ●              | ●               | ●               | ×      |            |
|          | 脱臭フィルター(受注対応)   | ×        | ×      | ×            | ●             | ●        | ●           | ●      | ●              | ●               | ●               | ×      |            |
| 補助       | 自然蒸発式加湿器        | ●        | ●      | ●            | ●             | △        | ●           | ●      | ●              | ●               | ●               | ●      |            |
|          | スペースパネル(注2)     | ●        | ●      | ●            | △             | ●        | ●           | ●      | △              | △               | ●               | ●      |            |
|          | ワイドパネル          | ●        | ●      | ●            | ●             | ●        | ●           | ●      | ●              | ●               | ●               | ●      |            |
| ダクト      | ダクトアダプター(新鮮空気)  | ●        | ●      | ●            | ●             | ●        | ●           | ●      | ●              | ●               | ●               | ●      |            |
|          | 下がり天井タイプ(ツウウェイ) | ●        | ●      | ●            | ●             | △        | ●           | ●      | ●              | ●               | ●               | ●      |            |
|          | 下がり天井タイプ(ワンウェイ) | ●        | ●      | ●            | ●             | △        | ●           | ●      | ×              | ●               | ●               | ●      |            |
| リモコン     | 受光部キット          | ●        | ●      | ●            | ●             | ●        | ●           | ●      | ●              | ●               | ×               | ×      |            |
|          | 昇降専用受光部キット      | ●        | ●      | ×            | ●             | ●        | ●           | ●      | ●              | ●               | ×               | ×      |            |

(注1) 各種フィルターは、グリル搭載用(標準・昇降)ですので、他のフィルターとの組み合わせによる併用はできません。

(注2) 「自然蒸発式加湿器」「前吹き出しグリル」と「スペースパネル」は、天井内野線構造により併設できない場合があります。

# HCB-AP K

10mまで可能な長ダクトおよび  
フレキシブルダクト対応により、吹き出し口の設置自由度向上

(ダクトはオプションです)

ビルトイン主要機能一覧

| 快適性能    |      | 設計・工事対応力 |     | 制御    |        | 主要オプション  |             |        |             |         |             |        |        |            |        |         |         |       |     |
|---------|------|----------|-----|-------|--------|----------|-------------|--------|-------------|---------|-------------|--------|--------|------------|--------|---------|---------|-------|-----|
| オートルーバー | 風向選択 | 風量調整3段階  | ドライ | 高天井対応 | タイマー運転 | ドレンアップメカ | ロングライフフィルター | 故障診断機能 | ワイヤレスリモコン対応 | 2リモコン運転 | 1リモコングループ制御 | 遠方制御対応 | 集中制御対応 | 全熱交換運動運転対応 | 電気集じん器 | 脱臭フィルター | 抗菌フィルター | 昇降グリル | 加湿器 |
| -       | -    | ●        | ●   | -     | ●      | ●        | ●           | ●      | ●           | ●       | ●           | ●      | ●      | ●          | -      | ●       | ●       | -     | ●   |

(注)ワイヤレスリモコンを使用する場合、別売の受光部キットが必要となります。

△:オプション



## 快適性能

### 39dB(A) [45型(急風運転時)]の低運転音

流路抵抗の改善により送風機の回転数を下げ、運転音を低減しました。

#### ■運転音(急風運転時)

| 型名   | 運転音     |
|------|---------|
| 45型  | 39dB(A) |
| 71型  | 41dB(A) |
| 140型 | 45dB(A) |

## 設計対応力

### インテリアに合わせた2種類のパネルを用意

吸い込みパネルは、より天井色になじむニュートラルホワイトを採用し、ハーフサイズパネルとフルサイズパネルを用意しました。インテリアに合わせたパネルを選択できます。

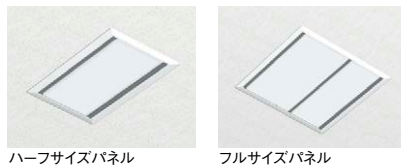

ハーフサイズパネル

フルサイズパネル

### 本格ダクト施工への対応可能

吹き出し角ダクトフランジや背面吸い込み用フィルターボックスをオプション設定しました。本格ダクト施工への対応など設計自由度がさらに広がります。

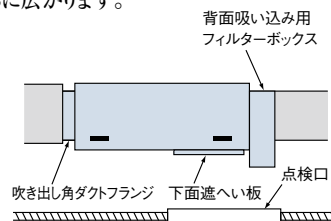

## 設計対応力

### 10mまでの長ダクトが可能

機外静圧50Paがうみだすパワフルな風量により、10mまでの長ダクトが可能です。吹き出し口の設置に大きな自由度が得られます。

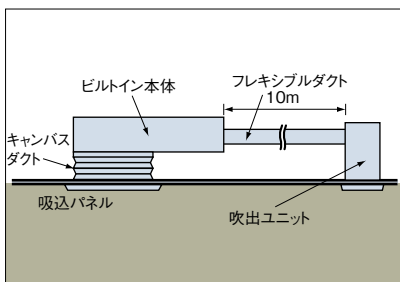

さらに、フレキシブルダクトにより、吹き出し口をユニット本体から分離し、据え付け位置に柔軟に対応します。さまざまな形の空間に、すみずみまで冷湿風を送ります。

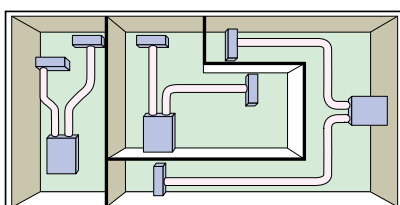

レイアウト例

### 据え付け作業性を向上

398mmから300mmへと本体高さの薄型化を図り、天井ふところが狭い場所でも設置可能です。また本体吊り金具の低位置化、吸い込みパネル取り付け構造の見直しにより、据え付け作業性を改善しました。

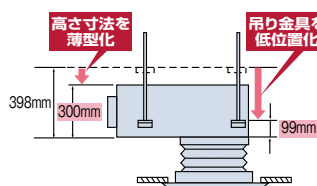

#### ■吸い込みパネルの取り付け構造

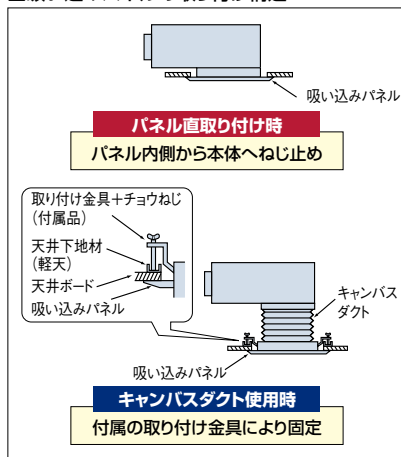

背面吸い込み用フィルターボックスへはロングライフフィルターと高性能フィルターの同時取り付けが可能です。

### 最大850mmまでドレンアップが可能

ドレンアップメカを本体内蔵で標準装備しました。高揚程ポンプの採用で、本体下面より最大850mmまでドレンアップが可能。配管レイアウトの自由度を高めます。

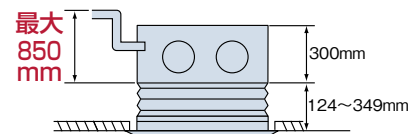

## 工事対応力

### 据付工事

#### リモコンから機外静圧を3段階切り替え

現地ダクトの施工状態に合わせ、据え付け後でも容易に機外静圧の切り替えが可能です。リモコンから100-50-30Paの3段階に切り替えができます。

## 仕様・標準価格(ビルトイン)

(50/60Hz)

| 型名                  |                     | 22型                           | 28型                   | 36型                   | 45型                   | 56型                   |
|---------------------|---------------------|-------------------------------|-----------------------|-----------------------|-----------------------|-----------------------|
| 型式・価格               | 室内ユニット              | HCB-AP22K<br>389,000円         | HCB-AP28K<br>397,000円 | HCB-AP36K<br>401,000円 | HCB-AP45K<br>403,000円 | HCB-AP56K<br>407,000円 |
|                     | 吸い込みパネル<br>(ハーフサイズ) | PS-NP56NH(ニュートラルホワイト) 14,000円 |                       |                       |                       |                       |
| 合計価格                |                     | 403,000円                      | 411,000円              | 415,000円              | 417,000円              | 421,000円              |
| 室内電源                |                     | 単相200V                        |                       |                       |                       |                       |
| 冷房能力(kW)            |                     | 2.2                           | 2.8                   | 3.6                   | 4.5                   | 5.6                   |
| 暖房能力                | 標準(kW)              | 2.5                           | 3.2                   | 4.0                   | 5.0                   | 6.3                   |
|                     | 低温(kW)              | 2.8                           | 3.4                   | 4.2                   | 5.3                   | 6.7                   |
| 消費電力                | 冷房(kW)              | 0.05/0.05                     |                       | 0.07/0.07             | 0.09/0.09             | 0.11/0.11             |
|                     | 暖房(kW)              | 0.03/0.03                     |                       | 0.05/0.05             | 0.07/0.07             | 0.09/0.09             |
| 送風機出力(kW)           |                     | 0.11                          |                       |                       |                       |                       |
| 機外静圧(Pa)(注1)        |                     | 50(低:30 高:100)                |                       |                       |                       |                       |
| 室内風量(急・強・弱)(m³/min) |                     | 8-7-6                         |                       | 11-9-7                | 11-10-8               | 13-11-10              |
| 運転音 室内急・強・弱(dB(A))  |                     | 36-32-29                      |                       | 39-37-32              | 39-38-36              | 40-39-38              |
| 外形寸法                | 室内ユニット(mm)          | W680×D800×H300                |                       |                       |                       |                       |
|                     | 吸い込みパネル(ハーフサイズ)     | W830×D440×H55                 |                       |                       |                       |                       |
| 質量 ( )内はパネル(kg)     |                     | 32(+4)                        |                       |                       |                       |                       |
| 配管サイズ(液・ガス)(mm)     |                     | 液φ6.35 ガスφ12.7                |                       |                       |                       |                       |

(50/60Hz)

| 型名                  |                     | 71型                              | 90型                   | 112型                           | 140型                   | 160型                   |
|---------------------|---------------------|----------------------------------|-----------------------|--------------------------------|------------------------|------------------------|
| 型式・価格               | 室内ユニット              | HCB-AP71K<br>410,000円            | HCB-AP90K<br>451,000円 | HCB-AP112K<br>551,000円         | HCB-AP140K<br>604,000円 | HCB-AP160K<br>665,000円 |
|                     | 吸い込みパネル<br>(ハーフサイズ) | PS-NP80NH(ニュートラルホワイト)<br>15,000円 |                       | PS-NP160NH(ニュートラルホワイト) 23,000円 |                        |                        |
| 合計価格                |                     | 425,000円                         | 474,000円              | 574,000円                       | 627,000円               | 688,000円               |
| 室内電源                |                     | 単相200V                           |                       |                                |                        |                        |
| 冷房能力(kW)            |                     | 7.1                              | 9.0                   | 11.2                           | 14.0                   | 16.0                   |
| 暖房能力                | 標準(kW)              | 8.0                              | 10.0                  | 12.5                           | 16.0                   | 18.0                   |
|                     | 低温(kW)              | 8.5                              | 10.6                  | 13.2                           | 17.0                   | 19.0                   |
| 消費電力                | 冷房(kW)              | 0.16/0.16                        | 0.18/0.18             |                                | 0.28/0.28              | 0.31/0.31              |
|                     | 暖房(kW)              | 0.15/0.15                        | 0.16/0.16             |                                | 0.27/0.27              | 0.29/0.29              |
| 送風機出力(kW)           |                     | 0.27                             |                       |                                |                        |                        |
| 機外静圧(Pa)(注1)        |                     | 50(低:30 高:100)                   |                       |                                |                        |                        |
| 室内風量(急・強・弱)(m³/min) |                     | 19-17-14                         | 27-23-19              |                                | 34-30-25               | 35-32-27               |
| 運転音 室内急・強・弱(dB(A))  |                     | 41-40-39                         | 43-42-41              |                                | 45-44-43               | 46-45-44               |
| 外形寸法                | 室内ユニット(mm)          | W1,000×D800×H300                 |                       |                                |                        | W1,350×D800×H300       |
|                     | 吸い込みパネル(ハーフサイズ)     | W1,150×D440×H55                  |                       |                                |                        | W1,500×D440×H55        |
| 質量 ( )内はパネル(kg)     |                     | 41(+5)                           | 51(+6)                |                                |                        |                        |
| 配管サイズ(液・ガス)(mm)     |                     | 液φ9.52 ガスφ15.88                  |                       |                                |                        |                        |

(注1) ( )内はリモコンから高・低の機外静圧切替設定ができます。(出荷時は50Paに設定)

### オプション部品

#### 抗菌フィルター・脱臭フィルターをオプション設定

##### 〈抗菌加工高性能フィルター〉

◎一般事務所・病院・老人福祉施設などにご利用ください。

高性能フィルターにSEKマーク(赤)を取得した高付加価値のある素材を採用しました。フィルターに付着した細菌を抑制しクリーンな環境に貢献します。

SEKマークとは繊維評価技術協議会の定めた基準をクリアした製品のみに表示が許諾されるマークです。認証製品には、以下の3つが約束されます。

- 1.制菌効果
- 2.効果の耐久性
- 3.加工の安全性

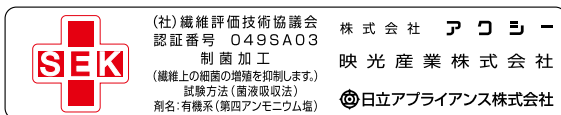

(注)本フィルターは、手術室・治療室・未熟児室などの準清潔区域以上の場所にはご使用できません。

##### 〈脱臭フィルター〉

◎一般生活臭(例:アンモニア臭・アセトアルデヒド[タバコ臭]・酢酸)が気になる場所や、病院・老人福祉施設などにご利用ください。

(注)本フィルターはタバコ臭などの悪臭成分が断続的に多く発生する環境(例:飲食店や喫茶店などの喫煙スペースの空調)での使用には適しません。

特殊繊維の効果で、ニオイの原因となる悪臭成分を吸着し、脱臭します。しかも約1日の天日干しで臭気を放出して再利用できます。

脱臭フィルターの詳細は P.20 へ

掲載商品の価格は事業者様向けの積算見積価格であり、一般消費者様向けの販売価格ではありません。なお、積算見積価格には、消費税・配送費・試運転調整費・配管セット・工事費・使用済み商品の引き取り費などは含まれておりません。

寸法図(ビルトイン)

(単位:mm)

●22~56型(ハーフパネル／PS-NP56NH)

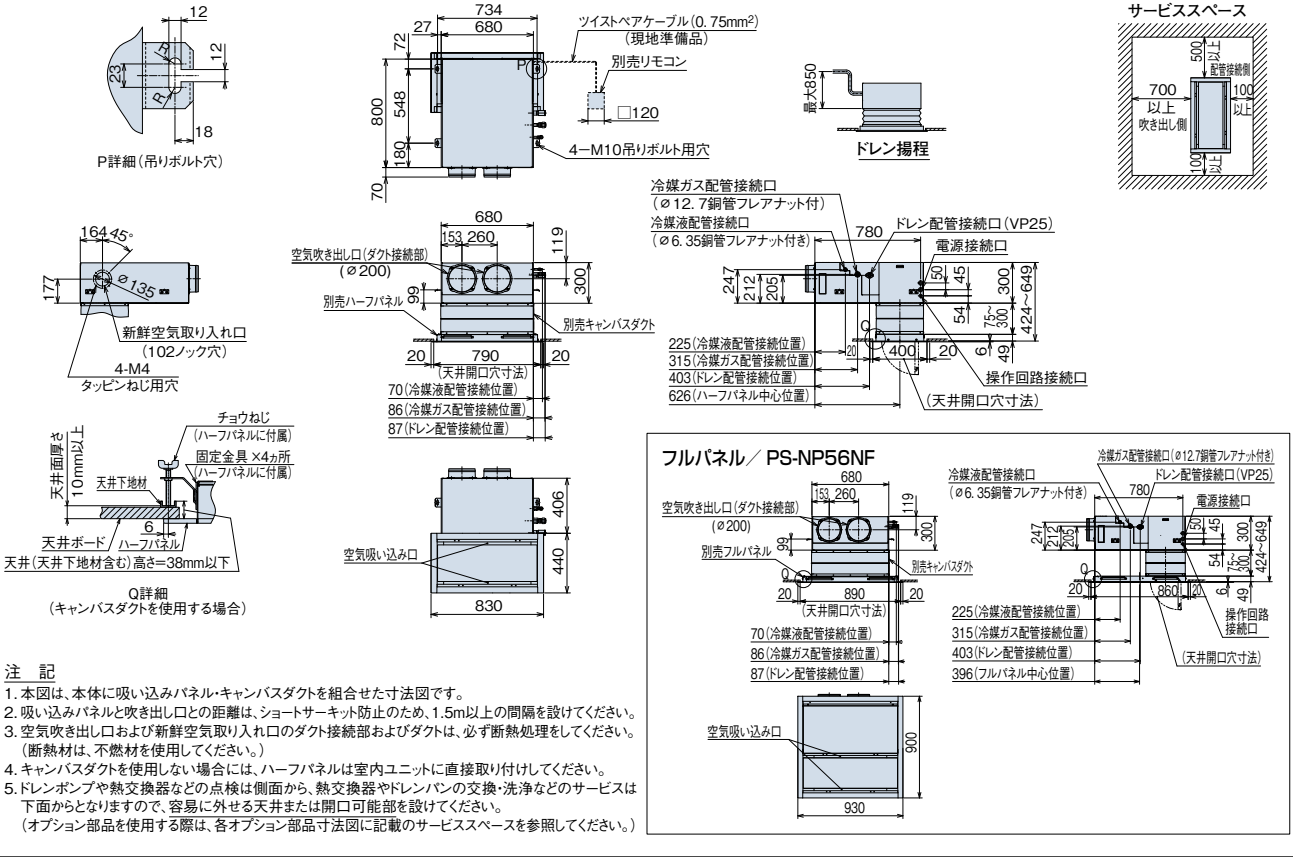

(単位:mm)

●71型(ハーフパネル／PS-NP80NH)

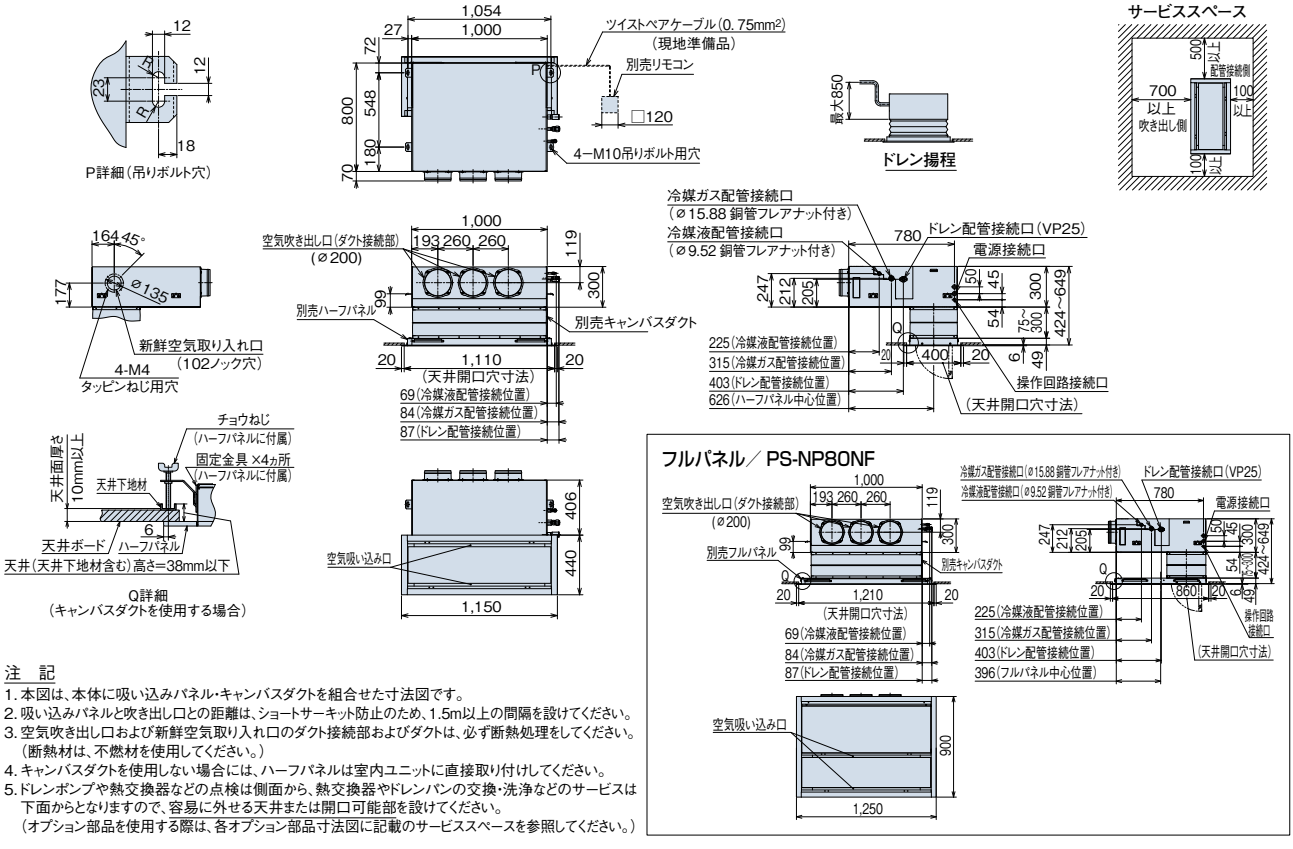

(単位: mm)

●90~160型(ハーフパネル/PS-NP160NH)

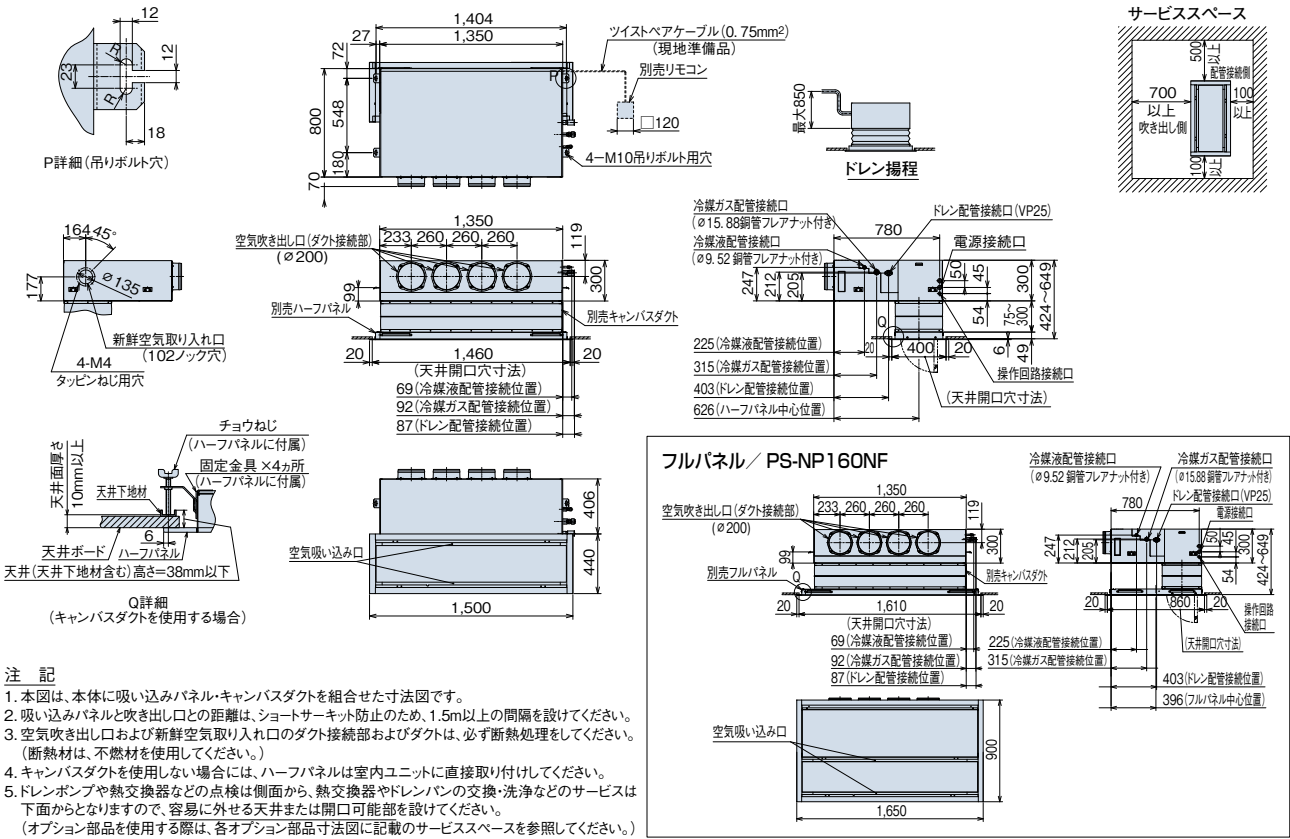

- 注記**
1. 本図は、本体に吸い込みパネル・キャンバスダクトを組合せた寸法図です。
  2. 吸い込みパネルと吹き出し口との距離は、ショートサーキット防止のため、1.5m以上の間隔を設けてください。
  3. 空気吹き出し口および新鮮空気取り入れ口のダクト接続部およびダクトは、必ず断熱処理をしてください。(断熱材は、不燃材を使用してください。)
  4. キャンバスダクトを使用しない場合には、ハーフパネルは室内ユニットに直接取り付けしてください。
  5. ドレンポンプや熱交換器などの点検は側面から、熱交換器やドレンパンの交換・洗浄などのサービスは下面からとなりますので、容易に外せる天井または開口可能部を設けてください。(オプション部品を使用する際は、各オプション部品寸法図に記載のサービススペースを参照してください。)

■ オプション一覧(ビルトイン)

| 品名                      | 型名                     | 22型~56型   | 71型                            | 90型、112型            | 140型、160型                      |                     |                     |
|-------------------------|------------------------|---|--------------------------------|---------------------|--------------------------------|---------------------|---------------------|
| 吸い込みパネル<br>(ニュートラルホワイト) | ハーフ                    | PS-NP56NH 14,000円                                 | PS-NP80NH 15,000円              | PS-NP160NH 23,000円  |                                |                     |                     |
|                         | フル                     | PS-NP56NF 21,000円                                 | PS-NP80NF 22,000円              | PS-NP160NF 29,000円  |                                |                     |                     |
| フィルター                   | ロングライフフィルター            | 防カビ、交換用(注1)<br>F-56LB 4,000円                      |                                | F-80LB 5,000円       |                                |                     |                     |
|                         | 下面・背面<br>ボックス用<br>(注2) | 抗菌加工高性能<br>フィルター SEK                              | F-56MB-K1 16,500円              | F-80MB-K1 22,000円   | F-160MB-K1 30,800円             |                     |                     |
|                         |                        | 脱臭フィルター(注10)                                      | F-56HB-K1 17,600円              | F-80HB-K1 24,200円   | F-160HB-K1 33,000円             |                     |                     |
|                         | フィルターボックス<br>(注2)      | 下面用   | F-56LB-D 28,000円               | F-80LB-D 37,000円    | F-160LB-D 42,000円              |                     |                     |
|                         |                        | 背面用(下取り出し)  | B-56HB 18,000円                 | B-80HB 20,000円      | B-160HB 26,000円                |                     |                     |
| 補助                      | 自然蒸発式加湿器(注3)(注8)(注9)   | B-56HBR 27,000円                                   | B-80HBR 30,000円                | B-160HBR 41,000円    |                                |                     |                     |
| ダクト                     | 自然蒸発式加湿器(注3)(注8)(注9)   | HUCB-125(0.9~1.2kg/h) 102,000円                    | HUCB-185(1.6~1.8kg/h) 115,000円 |                     | HUCB-185(1.6~1.8kg/h) 115,000円 |                     |                     |
|                         | 吸い込み                   | キャンバスダクト  | FS-56K 22,000円                 | FS-80K 24,000円      | FS-160K 28,000円                |                     |                     |
|                         | 吹き出し                   | ダクトアダプター(新鮮空気取り入れ口用、φ100)                         | PD-100 2,500円                  |                     |                                |                     |                     |
|                         |                        | 吹き出しユニット<br>(φ200)(注4)                            | ABS樹脂製グリル                      | BPD-7WA×2 31,000円×2 | BPD-7WA×3 31,000円×3            | BPD-7WA×4 31,000円×4 | BPD-9WA×4 33,000円×4 |
|                         |                        |   | フレキシブルダクト<br>(φ200)            | 1m                  | FD-1A×2 10,000円×2              | FD-1A×3 10,000円×3   | FD-1A×4 10,000円×4   |
| 2m                      | FD-2A×2 15,000円×2      | FD-2A×3 15,000円×3                                 | FD-2A×4 15,000円×4              |                     |                                |                     |                     |
| 吹き出し角ダクトフランジ            | PDF-56K 6,000円         | PDF-80K 7,000円                                    | PDF-160K 8,000円                |                     |                                |                     |                     |
| リモコン                    | リモコン                   | 音声ガイド付き多機能リモコン PC-ARFV・PC-ARFVS 24,000円           |                                |                     |                                |                     |                     |
|                         | 多機能リモコン                | PC-ARF1・PC-ARF1S 20,000円 アメニティリモコン PC-AR1 15,000円 |                                |                     |                                |                     |                     |
|                         | 受光部キット(別置きタイプ)(注5)     | PC-ALHZ(シルキーホワイト) 13,000円                         |                                |                     |                                |                     |                     |
|                         | ワイヤレスリモコン(単方向)         | PC-LH3A 12,000円                                   |                                |                     |                                |                     |                     |
| 鍵付リモコンケース(注6)           | PC-KL4 13,200円         |   |                                |                     |                                |                     |                     |

- (注1) 「ロングライフフィルター(防カビ)」は、室内ユニットに標準で内蔵しているフィルターの交換用です。
- (注2) 「抗菌加工高性能フィルター」「脱臭フィルター」を使用する場合には、別売「フィルターボックス(下面・背面用)」が必要です。「フィルターボックス」は、標準「ロングライフフィルター」を収納して、併用使用してください。
- (注3) 「自然蒸発式加湿器」の能力は、室内ユニットの容量により異なります。上表の( )内に示す加湿量は、「急」風量時の値を示しています。
- (注4) 「吹き出しユニット」は、吹き出しボックスと吹き出しグリルのセットです。
- (注5) 「受光部キット(別置きタイプ)」は、照明の影響で動作しなくなる場合がありますので、照明よりできるだけ(1m以上)離して据え付けてください。
- (注6) 「鍵付リモコンケース」に収納するリモコンのケーブルを壁埋め込み取り付けをする場合は、JISボックスを使用してください。
- (注7) 各部品の併用使用可否は、「オプション組み合わせ表」をご参照ください。また、仕様・施工詳細などは、「寸法図」「据付点検要領書」などをご参照ください。
- (注8) 「自然蒸発式加湿器」は、0℃以下の曇囲気となり凍結の恐れがある場所には取り付けしないでください。(破損・水漏れの原因となります。)
- (注9) 加湿器エレメントは3年ごと(1,250時間×3年=3,750時間)に交換が必要となります。(外的要因で交換周期が短くなる場合もあります。)加湿器交換用エレメントは受注対応品です。
- (注10) 「脱臭フィルター」はタバコ臭などの悪臭成分が断続的に多く発生する環境(例・飲食店や喫茶店などの喫煙スペースの空調)での使用には適しません。

掲載商品の価格は事業者様向けの積算見積価格であり、一般消費者様向けの販売価格ではありません。  
 なお、積算見積価格には、消費税・配送費・試運転調整費・配管セット・工事費・使用済み商品の引き取り費などは含まれておりません。

オプション構成図(ビルトイン)

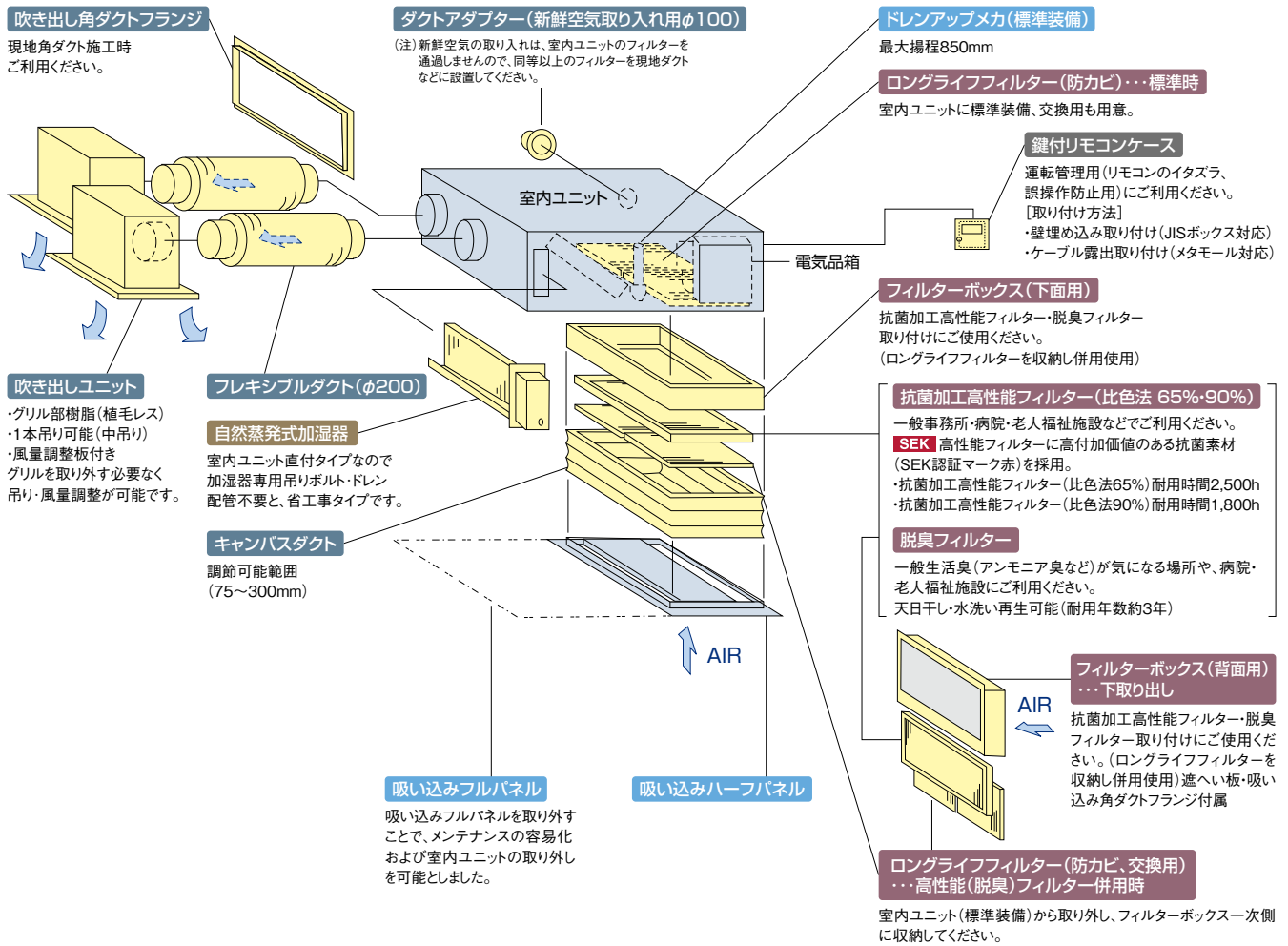

オプション組み合わせ表(ビルトイン)

●:併用可 ×:併用不可

| 機種    | 組み合わせ                  | フィルター          |                |   | 補助 | ダクト          |              |                    |
|-------|------------------------|----------------|----------------|---|----|--------------|--------------|--------------------|
|       |                        | ロングライフ<br>(標準) | 下面・背面ボックス用(注1) |   |    | 自然蒸発式<br>加湿器 | キャンバス<br>ダクト | ダクトアダプター<br>(新鮮空気) |
| フィルター | ロングライフ(標準)             | ●              | ●              | ● | ●  | ●            | ●            | ●                  |
|       | 下面・背面<br>ボックス用<br>(注1) | 抗菌加工高性能(65%)   | ●              | × | ×  | ●            | ●            | ●                  |
|       |                        | 抗菌加工高性能(90%)   | ●              | × | ×  | ●            | ●            | ●                  |
|       |                        | 脱臭             | ●              | × | ×  | ●            | ●            | ●                  |
| 補助    | 自然蒸発式加湿器               | ●              | ●              | ● | ●  | ●            | ●            |                    |
| ダクト   | キャンバスダクト               | ●              | ●              | ● | ●  | ●            | ●            |                    |
|       | ダクトアダプター(新鮮空気)         | ●              | ●              | ● | ●  | ●            | ●            |                    |
|       | 吹き出し角ダクトフランジ           | ●              | ●              | ● | ●  | ●            | ●            |                    |

(注1) 各種フィルターは、別売「フィルターボックス(下面・背面用)」が必要。標準「ロングライフフィルター」を室内ユニットから取り外し、「フィルターボックス」一次(吸い込み)側に収納し、併用してご使用ください。



# HPI-AP K(1)/KC1

ゆとりの機外静圧で本格ダクトによる分散空調、  
インテリア性の高い空調を実現



高静圧型



中静圧型



224, 280型  
(受注対応)

てんうめ主要機能一覧

|          | 快適性能    |      |        |     |       | 設計・工事対応力 |          |             |        | 制御          |         |             |        |        | 主要オプション    |        |         |         |       |     |
|----------|---------|------|--------|-----|-------|----------|----------|-------------|--------|-------------|---------|-------------|--------|--------|------------|--------|---------|---------|-------|-----|
|          | オートルーバー | 風向選択 | 風量調整3段 | ドライ | 高天井対応 | タイマー運転   | ドレンアップメカ | ロングライフフィルター | 故障診断機能 | ワイヤレスリモコン対応 | 2リモコン運転 | 1リモコングループ制御 | 遠方制御対応 | 集中制御対応 | 全熱交換運動運転対応 | 電気集じん器 | 脱臭フィルター | 抗菌フィルター | 昇降グリル | 加湿器 |
| 28~160型  | -       | -    | ●      | ●   | -     | ●        | △        | △           | ●      | ●           | △       | ●           | ●      | ●      | ●          | -      | -       | ●       | -     | ●   |
| 224・280型 | -       | -    | -      | ●   | -     | ●        | △        | △           | ●      | ●           | △       | ●           | ●      | ●      | ●          | -      | -       | -       | -     | ※   |

(注)ワイヤレスリモコンを使用する場合、別売の受光部キットが必要となります。 △:オプション  
※当社営業窓口までお問い合わせください。

## 快適性能

### 高静圧型でも42dB(A)の低運転音 [112型(急風運転時)]

気流解析によりユニット内の抵抗を低減し、  
新静音ファンの最適配置で低運転音化を  
実現しました。中静圧型はさらに低運転音の  
34dB(A) (56型)で、より静かさが求められる  
小部屋にも適しています。

#### ■運転音

| 型名   | 室内風量 | 運転音        |
|------|------|------------|
| 112型 | 高静圧型 | 急風 42dB(A) |
|      |      | 強風 39dB(A) |
|      |      | 弱風 35dB(A) |
| 56型  | 高静圧型 | 急風 39dB(A) |
|      | 中静圧型 | 急風 34dB(A) |

## 設計対応力

### 高静圧型は350mm薄型ボディー化

高静圧型を天井ふところの狭い場所にも  
設置できる薄型350mmに高さを統一して、  
設置自由度を拡大しました。小型機種では  
本体高さを270mmの薄型の中静圧型を  
新たにラインナップし、天井ふところの狭い  
小部屋にも対応できます。

高静圧型(45~160型)



天井ふところ高さが狭い場所でも設置できるように薄型化した高静圧型

中静圧型(28~63型)



小部屋など天井ふところが狭い場所でも設置できる薄型の中静圧型

### オプション部品の収納性を向上し 室内ユニットからの出寸寸法を縮減

ドレンアップメカ・加湿器を室内ユニット内に  
収納。オプション部品を取り付けても室内  
ユニットからの出っ張りが小さく、設置場所の  
制約を少なくします。

### ドレンアップメカ高揚程化

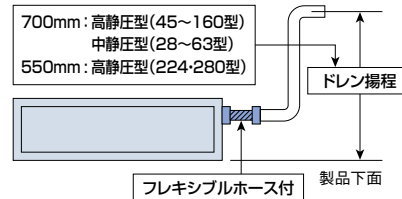

## オプション部品

### クリーン空調に対応したオプション

#### 〈抗菌加工高性能フィルター〉

◎一般事務所・病院・老人福祉施設などでご利用ください。  
高性能フィルターにSEKマーク(赤)を取得した高付加価値のある素材を採用  
しました。フィルターに付着した細菌を抑制しクリーンな環境に貢献します。  
(注)224・228型は標準素材(抗菌加工なし)になります。

SEKマークとは繊維評価技術協議会の定めた基準をクリアした製品のみ  
表示が許諾されるマークです。認証製品には、以下の3つが約束されます。

1. 抗菌効果
2. 効果の耐久性
3. 加工の安全性



(社)繊維評価技術協議会 株式会社 アコム  
認定番号 049SA03 株式会社 映光産業株式会社  
抗菌加工 (繊維上の細菌の増殖を抑制します。)  
試験方法 (菌液吸収法) 別名:有機系(第四アンモニウム塩) ◎日立アプライアンス株式会社

(注)本フィルターは、手術室・治療室・未熟児室などの準清潔区域以上の場所にはご使用できません。

## 工事対応力

### 据付工事

#### 質量46kgの軽量ユニット(112型)

軽量ユニットで、天井への吊り込み作業が  
容易です。

#### ■質量

| 型名        | 質量   |
|-----------|------|
| 112型 高静圧型 | 46kg |

#### 吊り金具の位置を下げて、吊り込み作業改善

吊り金具の位置を本体下面から100mmまで下げて、吊り込み時の工事がし易くなるように改善しました。

#### リモコンから機外静圧を3段階切り替え(28~160型のみ)

現地ダクト施工状態に合わせ、据え付け後でも  
容易に機外静圧の切り替えが可能です。  
高静圧型は機外静圧を170-120-60Paの3段階、  
中静圧型も80-50-30Paの3段階にリモコン  
から切り替えできるようになりました。

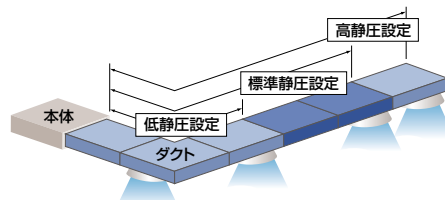

仕様・標準価格(てんうめ・高静圧型)

(50/60Hz)

| 型名                  |        | 45型                    | 56型                    | 71型                    | 90型                    | 112型                    |
|---------------------|--------|------------------------|------------------------|------------------------|------------------------|-------------------------|
| 型式・価格               | 室内ユニット | HPI-AP45K1<br>410,000円 | HPI-AP56K1<br>414,000円 | HPI-AP71K1<br>419,000円 | HPI-AP90K1<br>457,000円 | HPI-AP112K1<br>559,000円 |
| 室内電源                |        | 単相200V                 |                        |                        |                        |                         |
| 冷房能力(kW)            |        | 4.5                    | 5.6                    | 7.1                    | 9.0                    | 11.2                    |
| 暖房能力<br>(注1)        | 標準(kW) | 5.0                    | 6.3                    | 8.0                    | 10.0                   | 12.5                    |
|                     | 低温(kW) | 5.3                    | 6.7                    | 8.5                    | 10.6                   | 13.2                    |
| 消費電力                | 冷房(kW) | 0.18/0.21              |                        | 0.22/0.29              | 0.27/0.32              |                         |
|                     | 暖房(kW) | 0.18/0.21              |                        | 0.22/0.29              | 0.27/0.32              |                         |
| 送風機出力(kW)           |        | 0.150                  |                        |                        |                        | 0.290                   |
| 機外静圧(注1)(Pa)        |        | 120(低:60 高:170)        |                        |                        |                        |                         |
| 室内風量(急・強・弱)(m³/min) |        | 13-11-9                | 15-13-11               | 19-17-14               | 27-23-19               |                         |
| 運転音 室内急・強・弱(dB(A))  |        | 38-33-30               | 39-36-32               | 42-39-35               |                        |                         |
| 外形寸法                | 室内(mm) | W650×D800×H350         |                        |                        | W900×D800×H350         |                         |
| 質量                  | 室内(kg) | 36                     |                        | 37                     | 46                     |                         |
| 配管サイズ(液・ガス)(mm)     |        | 液φ6.35 ガスφ12.7         |                        |                        | 液φ9.52 ガスφ15.88        |                         |

(50/60Hz)

| 型名                  |        | 140型                    | 160型                    | 224型                   | 280型                     |
|---------------------|--------|-------------------------|-------------------------|------------------------|--------------------------|
| 型式・価格               | 室内ユニット | HPI-AP140K1<br>634,000円 | HPI-AP160K1<br>717,000円 | HPI-AP224K<br>931,000円 | HPI-AP280K<br>1,090,000円 |
| 室内電源                |        | 単相200V                  |                         | 三相200V                 |                          |
| 冷房能力(kW)            |        | 14.0                    | 16.0                    | 22.4                   | 28.0                     |
| 暖房能力<br>(注1)        | 標準(kW) | 16.0                    | 18.0                    | 25.0                   | 31.5                     |
|                     | 低温(kW) | 17.0                    | 19.0                    | 26.5                   | 33.5                     |
| 消費電力                | 冷房(kW) | 0.47/0.57               | 0.49/0.59               | 0.92/1.00              | 1.10/1.25                |
|                     | 暖房(kW) | 0.47/0.57               | 0.49/0.59               | 0.92/1.00              | 1.10/1.25                |
| 送風機出力(kW)           |        | 0.290                   |                         | 0.69(0.49)             | 0.87(0.67)               |
| 機外静圧(注1)(Pa)        |        | 120(低:60高:170)          |                         | 200(100)               |                          |
| 室内風量(急・強・弱)(m³/min) |        | 37-31-25                | 38-35-29                | 58(58)                 | 72(72)                   |
| 運転音 室内急・強・弱(dB(A))  |        | 44-40-36                | 45-41-37                | 47(44)                 | 50(48)                   |
| 外形寸法                | 室内(mm) | W1,300×D800×H350        |                         | W1,250×D1,120×H470     |                          |
| 質量                  | 室内(kg) | 58                      |                         | 100                    |                          |
| 配管サイズ(液・ガス)(mm)     |        | 液φ9.52 ガスφ15.88         |                         | 液φ9.52 ガスφ19.05        | 液φ9.52 ガスφ22.2           |

(注1) 機外静圧の( )内は、リモコンから高・低の機外静圧切替を設定した値です(45~160型のみ。出荷時は標準値に設定)。  
 (注2) ・224・280型の風量は急タップのみです。  
 ・224・280型の機外静圧は、標準(工場出荷時)200Paです。なお、室内ユニット内のコネクタを差し替える事により、100Paに変更可能です。  
 ・224・280型の機外静圧・送風機出力・運転音において( )値は、機外静圧100Paタップ使用時の値です。

仕様・標準価格(てんうめ・中静圧型)

(50/60Hz)

| 型名                  |        | 28型                     | 36型                     | 45型                     | 56型                     |
|---------------------|--------|-------------------------|-------------------------|-------------------------|-------------------------|
| 型式・価格               | 室内ユニット | HPI-AP28KC1<br>402,000円 | HPI-AP36KC1<br>406,000円 | HPI-AP45KC1<br>410,000円 | HPI-AP56KC1<br>414,000円 |
| 室内電源                |        | 単相200V                  |                         |                         |                         |
| 冷房能力(kW)            |        | 2.8                     | 3.6                     | 4.5                     | 5.6                     |
| 暖房能力                | 標準(kW) | 3.2                     | 4.0                     | 5.0                     | 6.3                     |
|                     | 低温(kW) | 3.4                     | 4.2                     | 5.3                     | 6.7                     |
| 消費電力                | 冷房(kW) | 0.09/0.11               | 0.14/0.17               | 0.18/0.21               |                         |
|                     | 暖房(kW) | 0.09/0.11               | 0.14/0.17               | 0.18/0.21               |                         |
| 送風機出力(kW)           |        | 0.060                   |                         |                         | 0.075                   |
| 機外静圧(注1)(Pa)        |        | 50(低:30 高:80)           |                         |                         |                         |
| 室内風量(急・強・弱)(m³/min) |        | 8-7-6                   | 11-9-7                  | 13-11-9                 | 15-13-11                |
| 運転音 室内急・強・弱(dB(A))  |        | 34-32-30                |                         |                         |                         |
| 外形寸法                | 室内(mm) | W650×D720×H270          |                         |                         | W900×D720×H270          |
| 質量                  | 室内(kg) | 26                      |                         |                         | 35                      |
| 配管サイズ(液・ガス)(mm)     |        | 液φ6.35 ガスφ12.7          |                         |                         |                         |

(注1) 機外静圧の( )内は、リモコンから高・低の機外静圧切替を設定した値です(出荷時は標準値に設定)。

掲載商品の価格は事業者様向けの積算見積価格であり、一般消費者様向けの販売価格ではありません。  
 なお、積算見積価格には、消費税・配送費・試運転調整費・配管セット・工事費・使用済み商品の引き取り費などは含まれておりません。



オプション一覧(てんうめ)

| タイプ                 |                             |                           | 高静圧型                                    |                                |                        |                        | 中静圧型                              |   |                        |
|---------------------|-----------------------------|---------------------------|---|--------------------------------|------------------------|------------------------|-----------------------------------|---|------------------------|
| 品名                  | 型名                          |                           | 45型~71型                                 | 90型、112型                       | 140型、160型              | 224型、280型              | 28型~45型                           | 56型   |                        |
| フィルター               | ボックス用<br>(注1)(注2)<br>(注13)  | ロングライフフィルター               | F-23LI3 6,700円                          | F-34LI3 11,000円                | F-46LI3 11,000円        | F-M280LPI 21,000円      | F-15LI3C 6,700円                   | F-23LI3C 6,700円   |                        |
|                     |                             | 抗菌加工高性能<br>フィルター(注11) SEK | F-80MI-K 36,300円                        | F-112MI-K 51,700円              | F-160MI-K 51,700円      | F-M280MPI 66,000円      | F-45MIC-K 36,300円                 | F-63MIC-K 36,300円   |                        |
|                     | 防カビ<br>比色法65%<br>比色法90%     | F-80HI-K 38,500円          | F-112HI-K 53,900円                       | F-160HI-K 53,900円              | F-M280HPI 69,000円      | F-45HIC-K 38,500円      | F-63HIC-K 38,500円                 |   |                        |
| 補助                  | フィルターボックス(注2)               |                           | B-23MI3 23,000円                         | B-34MI3 31,000円                | B-46MI3 31,000円        | B-M280MPI 45,000円      | B-15MI3C 23,000円                  | B-23MI3C 23,000円  |                        |
|                     | 自然蒸発式加湿器(注3)(注8)(注12)       |                           | HUPI-80K(1.0~1.2kg/h)<br>102,000円       | HUPI-160K(1.8kg/h)<br>115,000円 | (注9)                   | (注9)                   | HUPI-80K(1.0~1.2kg/h)<br>102,000円 |   |                        |
| ダクト                 | ドレンアップメカ                    |                           | DUPI-160K 42,000円                       |                                |                        | DU-M280PI 44,000円      | DUPI-63KC 42,000円                 |   |                        |
|                     | 吹き出しダクトフランジ(フレキシブル接続用、φ200) |                           | PDF-23B1 16,000円                        | PDF-34B1 20,000円               | PDF-46B1 20,000円       | —                      | PDF-23B1 16,000円                  | PDF-34B1 20,000円  |                        |
|                     | 吹き出しユニット<br>(φ200)(注4)      | ABS樹脂製グリル                 | ホワイト                                    | BPD-7WA×2<br>31,000円×2         | BPD-7WA×3<br>31,000円×3 | BPD-9WA×4<br>33,000円×4 | —                                 | BPD-7WA×2<br>31,000円×2                                    | BPD-7WA×3<br>31,000円×3 |
|                     |                             |                           | ブラック(注10)                               | BPD-7KA×2<br>31,000円×2         | BPD-7KA×3<br>31,000円×3 | BPD-9KA×4<br>33,000円×4 | —                                 | BPD-7KA×2<br>31,000円×2                                    | BPD-7KA×3<br>31,000円×3 |
| フレキシブルダクト<br>(φ200) | 1m                          | FD-1A×2 10,000円×2         | FD-1A×3 10,000円×3                       | FD-1A×4 10,000円×4              | —                      | FD-1A×2 10,000円×2      | FD-1A×3 10,000円×3                 |   |                        |
|                     | 2m                          | FD-2A×2 15,000円×2         | FD-2A×3 15,000円×3                       | FD-2A×4 15,000円×4              | —                      | FD-2A×2 15,000円×2      | FD-2A×3 15,000円×3                 |   |                        |
| リモコン                | リモコン                        |                           | 音声ガイド付き多機能リモコン PC-ARFV・PC-ARFVS 24,000円 |                                |                        |                        |                                   | 多機能リモコン PC-ARF1・PC-ARF1S 20,000円 アメニティリモコン PC-AR1 15,000円 |                        |
|                     | 受光部キット(別置きタイプ)(注5)          |                           | PC-ALHZ(シルキーホワイト) 13,000円               |                                |                        |                        |                                   |   |                        |
|                     | ワイヤレスリモコン(単方向)              |                           | PC-LH3A 12,000円                         |                                |                        |                        |                                   |   |                        |
|                     | 鍵付リモコンケース(注6)               |                           | PC-KL4 13,200円                          |                                |                        |                        |                                   |   |                        |

- (注1) 本体に「フィルター」は、標準で付属しておりませんので、必ず別途「フィルター」を取り付けてください。(熱交換器の目詰まり、ドレン水の詰まりを起こし、水漏れの原因となることがあります。)
- (注2) 「ロングライフフィルター」「抗菌加工高性能フィルター」を使用する場合には、別売「フィルターボックス」が必要です。「フィルター」を併用する際は「フィルターボックス」が2台必要となります。また、224、280型の「ロングライフフィルター」は防カビ仕様ではありません。フィルターの挿入/取り出しは下図方向となりますが、「フィルターボックス」を反転(180度回転)させることで、反対方向からの取り出しが可能です(224・280型は不可)。「フィルターボックス」を反転させた場合は、点検口を追加する必要があります。
- (注3) 「自然蒸発式加湿器」の能力は室内ユニットの容量によって異なり、上表の( )内に示す加湿量は「急」風量時の値を示しています。
- (注4) 「吹き出しユニット」は吹き出しボックスと吹き出しグリルのセットです。
- (注5) 「受光部キット(別置きタイプ)」は、照明よりできるだけ離して(1m以上)据え付けてください。(照明の影響で動作しにくくなります。)
- (注6) 「鍵付リモコンケース」に収納するリモコンのケーブルを壁埋込み取り付けとする場合は、JISボックスを使用してください。
- (注7) 各部品の併用使用可否は、「オプション組み合わせ表」をご参照ください。また、仕様・施工詳細などは、「寸法図」「据付要領書」などをご参照ください。
- (注8) 「自然蒸発式加湿器」は、0℃以下の露点気となり凍結の恐れがある場所には取り付けできません。(破損・水漏れの原因となります。)
- (注9) 224・280型の自然蒸発式加湿器については、当社の営業窓口までご相談ください。
- (注10) 「吹き出しユニット(ブラック)」は受注対応品です。詳細は当社営業窓口までお問い合わせください。
- (注11) 224・280型は標準素材(抗菌加工なし)となります。
- (注12) 加湿器エレメントは3年ごと(1,250時間×3年=3,750時間)に交換が必要となります。(外的要因で交換周期が短くなる場合もあります。)加湿器交換用エレメントは受注対応品です。
- (注13) 各「フィルター」の分割化は特注対応いたしますので、詳細は当社営業窓口までお問い合わせください。

オプション構成図(てんうめ)

●28~160型

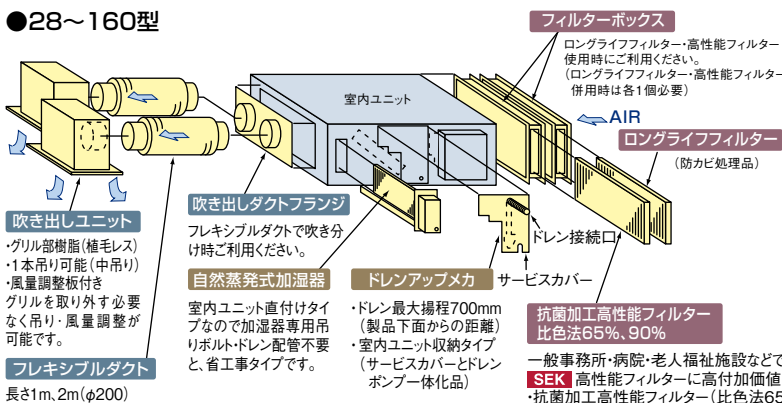

●224・280型

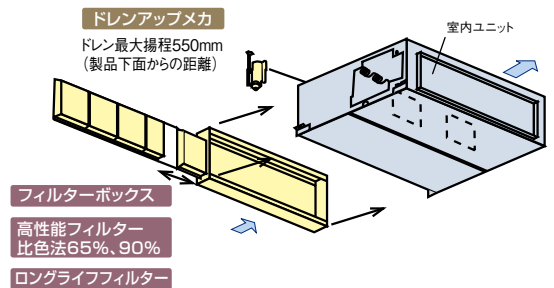

一般事務所・病院・老人福祉施設などでご利用ください。  
**SEK** 高性能フィルターに付加価値のある抗菌素材(SEK認証マーク赤)を採用。  
 ・抗菌加工高性能フィルター(比色法65%)耐用時間3,000h  
 ・抗菌加工高性能フィルター(比色法90%)耐用時間2,000h  
 (注) 224・280型は標準素材(抗菌加工なし)となります。

オプション組み合わせ表(てんうめ)

●28~160型

| 機種    | 組み合わせ         | フィルター         |              |              | 補助       |          | ダクト         |
|-------|---------------|---------------|--------------|--------------|----------|----------|-------------|
|       |               | ボックス用(注1)(注2) | 抗菌加工高性能(65%) | 抗菌加工高性能(90%) | 自然蒸発式加湿器 | ドレンアップメカ | 吹き出しダクトフランジ |
| フィルター | ボックス用(注1)(注2) | ロングライフ        | ●            | ●            | ●        | ●        | ●           |
|       |               | 抗菌加工高性能(65%)  | ●            | ×            | ●        | ●        | ●           |
|       |               | 抗菌加工高性能(90%)  | ●            | ×            | ●        | ●        | ●           |
| 補助    | 自然蒸発式加湿器      | ●             | ●            | ●            | ●        | ●        |             |
|       | ドレンアップメカ      | ●             | ●            | ●            | ●        | ●        |             |
| ダクト   | 吹き出し角ダクトフランジ  | ●             | ●            | ●            | ●        | ●        |             |

(注1) 各種フィルターは、別売「フィルターボックス」が必要です。「ロングライフフィルター」と「高性能フィルター」は併用できません。  
 (注2) 「ロングライフフィルター」は、「高性能フィルター」65%または90%のどちらかと併用可能です。「フィルターボックス」が2個必要です。

●224・280型

| 機種    | 組み合わせ         | フィルター         |          | 補助       |          |
|-------|---------------|---------------|----------|----------|----------|
|       |               | ボックス用(注1)(注2) | 高性能(65%) | 高性能(90%) | ドレンアップメカ |
| フィルター | ボックス用(注1)(注2) | ロングライフ        | ×        | ×        | ●        |
|       |               | 高性能(65%)      | ×        | ×        | ●        |
|       |               | 高性能(90%)      | ×        | ×        | ●        |
| 補助    | ドレンアップメカ      | ●             | ●        | ●        |          |

(注1) 各種フィルターは、別売「フィルターボックス」が必要です。「ロングライフフィルター」と「高性能フィルター」は併用できません。  
 (注2) フィルターの挿入/取り出しは「オプション構成図」に記載している図示方向のみです。(上下方向にはできません。)

掲載商品の価格は事業者様向けの積算見積価格であり、一般消費者様向けの販売価格ではありません。  
 なお、積算見積価格には、消費税・配送費・試運転調整費・配管セット・工事費・使用済み商品の引き取り費などは含まれておりません。

# HPC-AP K(4)

インテリアと調和する  
薄くシンプルなデザイン



36~160型



224~280型  
(受注対応)

てんつり主要機能一覧

|          | 快適性能    |      |            |     |       | 設計・工事対応力 |          |             |        |          | 制御          |         |             |        |        | 主要オプション    |        |         |         |       |
|----------|---------|------|------------|-----|-------|----------|----------|-------------|--------|----------|-------------|---------|-------------|--------|--------|------------|--------|---------|---------|-------|
|          | オートルーバー | 風向選択 | 風量調整 4段 ※4 | ドライ | 高天井対応 | タイマー運転   | ドレンアップメカ | ロングライフフィルター | 故障診断機能 | フィルターサイン | ワイヤレスリモコン対応 | 2リモコン運転 | 1リモコングループ制御 | 遠方制御対応 | 集中制御対応 | 全熱交換運動運転対応 | 電気集じん器 | 脱臭フィルター | 抗菌フィルター | 昇降グリル |
| 36~160型  | ●       | -    | ●          | ●   | ●     | △        | ●        | ●           | ●      | △        | ●           | ●       | ●           | ●      | ●      | -          | △      | △       | △       | -     |
| 224~280型 | ※1      | -    | ※2         | ●   | -     | ●        | △        | △           | ※3     | ●        | ●           | ●       | ●           | ●      | ●      | -          | -      | -       | -       | -     |

※1.特注にて上下風向切替タイプ(冷房5段階・暖房7段階)に対応いたします。 △:オプション  
 ※2.風量調整は2段階です。 ※3.防カビ仕様ではありません。  
 ※4.多機能リモコン(PC-ARFV・PC-ARFVS・PC-ARF1・PC-ARF1S)・ワイヤレスリモコン(PC-LH3B)との組み合わせ時のみの機能です。その他のリモコンは使用できません。

## 快適性能

### 吹き出し口にはアメニティ・オートルーバーを採用(36~160型)

吹き出し口にはアメニティ・オートルーバーを採用し、上下吹き出しを自動コントロール。停止時にはオートルーバーがシャッターの役割をします。

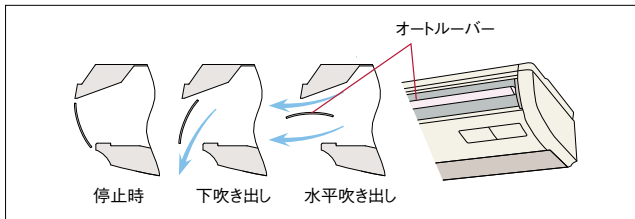

暖房時は足もとを中心に部屋全体に心地良い暖かさが広がります。

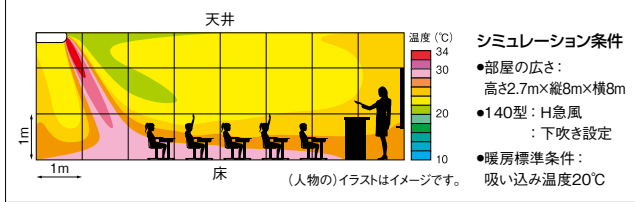

### 低運転音を実現(36~160型)

ファンの翼形状と吹き出し口形状を改良することで送風効率の向上と低運転音化を図りました。(140型を除く)

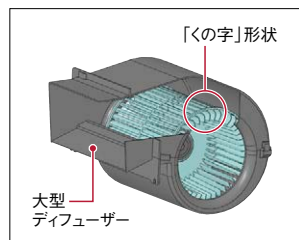

### 室内風量と運転音

| 型名   | 従来機  |             |             |
|------|------|-------------|-------------|
|      | 室内風量 | 風量 [m³/min] | 運転音 [dB(A)] |
| 56型  | 急風時  | 14          | 40          |
|      | 弱風時  | 10          | 34          |
| 80型  | 急風時  | 18          | 40          |
|      | 弱風時  | 12          | 34          |
| 140型 | 急風時  | 33          | 44          |
|      | 弱風時  | 23          | 38          |

| 現行機  |      |             |             |
|------|------|-------------|-------------|
| 型名   | 室内風量 | 風量 [m³/min] | 運転音 [dB(A)] |
| 56型  | H急風時 | 15          | 38          |
|      | 弱風時  | 9           | 28          |
| 80型  | H急風時 | 21          | 40          |
|      | 弱風時  | 12.5        | 29          |
| 140型 | H急風時 | 35          | 48          |
|      | 弱風時  | 20          | 35          |

## 工事性・メンテナンス性

### オプション部品

#### 昇降グリルキット

フィルター清掃作業を容易にする昇降グリルキット(オプション)。昇降距離は最大3mで高天井にも対応可能です。多機能リモコン※から操作できます。また、オプションの昇降専用ワイヤレスリモコンと昇降専用受光部キットを使えば複数台の室内ユニットの同時運転設定時もフィルター清掃作業は個別に行うことができます。



※多機能リモコンの詳細についてはP.75をご参照ください。

#### ドレンアップメカ

●抗菌※1処理  
銀イオン系の抗菌剤を採用しました。(36~160型のみ)

※1.試験機関: 一般財団法人 日本食品分析センター  
試験番号: 第10105169001-01号  
試験方法: SIAAシェーク法に基づくドレン水抗菌試験  
試験結果: 菌の繁殖を99%抑制

#### ●高揚程

室内ユニット内組み込み可能※2。製品上面より600mm(36~160型)・500mm(224~280型)までのドレンアップに対応。  
※2. 224~280型は外付けとなります。

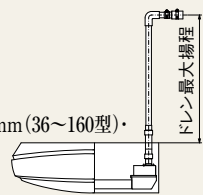

### 植毛レスオートルーバー採用(36~160型)

樹脂製植毛レスオートルーバー採用により、付いた汚れを簡単にふき取れます。

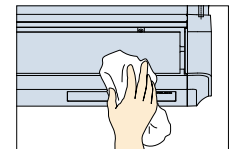

### ロングライフフィルター(防カビ※1)を標準装備(36~160型)

約2,500時間※2メンテナンスが不要です。

※1 防カビ ●試験依頼先: 一般財団法人 ボーケン品質評価機構  
●試験方法: JIS L 1902に基づく ●試験結果: 効果あり。  
※2 一般事務所の場合

### 左右2方向からドレン配管が可能

設置状況に応じて左右どちらからでもドレン配管施工が可能です。  
※昇降グリル取り付け時は冷媒配管側のみ

仕様・標準価格(てんつり)

(50/60Hz)

| 型名                    |        | 36型                    | 45型                    | 56型                    | 71型                    |
|-----------------------|--------|------------------------|------------------------|------------------------|------------------------|
| 型式・価格                 | 室内ユニット | HPC-AP36K4<br>366,000円 | HPC-AP45K4<br>369,000円 | HPC-AP56K4<br>374,000円 | HPC-AP71K4<br>380,000円 |
| 室内電源                  |        | 単相200V                 |                        |                        |                        |
| 冷房能力(kW)              |        | 3.6                    | 4.5                    | 5.6                    | 7.1                    |
| 暖房能力                  | 標準(kW) | 4.0                    | 5.0                    | 6.3                    | 8.0                    |
|                       | 低温(kW) | 4.2                    | 5.3                    | 6.7                    | 8.5                    |
| 消費電力                  | 冷房(kW) | 0.03                   | 0.04                   | 0.05                   |                        |
|                       | 暖房(kW) | 0.03                   | 0.04                   | 0.05                   |                        |
| 送風機出力(kW)             |        | 0.050                  |                        |                        | 0.080                  |
| 室内風量(H急-急強-弱)(m³/min) |        | 13-11.5-9.5-8          | 15-13-11-9             | 15-13-11-9             | 19-16.5-14-11.5        |
| 運転音 室内H急-急強-弱(dB(A))  |        | 36-33-30-28            | 37-35-31-28            | 38-35-31-28            | 38-35-32-29            |
| 外形寸法 室内(mm)           |        | W960×D690×H235         |                        |                        | W1,270×D690×H235       |
| 質量 室内(kg)             |        | 26                     |                        |                        | 35                     |
| 配管サイズ(液・ガス)(mm)       |        | 液φ6.35 ガスφ12.7         |                        |                        | 液φ9.52 ガスφ15.88        |

(50/60Hz)

| 型名                    |        | 80型                    | 90型                    | 112型                    | 140型                    | 160型                    |
|-----------------------|--------|------------------------|------------------------|-------------------------|-------------------------|-------------------------|
| 型式・価格                 | 室内ユニット | HPC-AP80K4<br>406,000円 | HPC-AP90K4<br>417,000円 | HPC-AP112K4<br>510,000円 | HPC-AP140K4<br>581,000円 | HPC-AP160K4<br>638,000円 |
| 室内電源                  |        | 単相200V                 |                        |                         |                         |                         |
| 冷房能力(kW)              |        | 8.0                    | 9.0                    | 11.2                    | 14.0                    | 16.0                    |
| 暖房能力                  | 標準(kW) | 9.0                    | 10.0                   | 12.5                    | 16.0                    | 18.0                    |
|                       | 低温(kW) | 9.5                    | 10.6                   | 13.2                    | 17.0                    | 19.0                    |
| 消費電力                  | 冷房(kW) | 0.06                   | 0.09                   | 0.10                    | 0.16                    | 0.19                    |
|                       | 暖房(kW) | 0.06                   | 0.09                   | 0.10                    | 0.16                    | 0.19                    |
| 送風機出力(kW)             |        | 0.080                  |                        |                         | 0.160                   |                         |
| 室内風量(H急-急強-弱)(m³/min) |        | 21-18.5-15.5-12.5      | 24-21-18-14.5          | 30-26.5-22-17           | 35-31-25.5-20           | 37-32.5-27-21           |
| 運転音 室内H急-急強-弱(dB(A))  |        | 40-37-33-29            | 43-40-36-31            | 44-42-37-32             | 48-45-41-35             | 49-47-42-36             |
| 外形寸法 室内(mm)           |        | W1,270×D690×H235       |                        |                         | W1,580×D690×H235        |                         |
| 質量 室内(kg)             |        | 35                     |                        |                         | 41                      |                         |
| 配管サイズ(液・ガス)(mm)       |        | 液φ9.52 ガスφ15.88        |                        |                         |                         |                         |

(50/60Hz)

| 型名                |        | 224型                   | 280型                     |
|-------------------|--------|------------------------|--------------------------|
| 型式・価格             | 室内ユニット | HPC-AP224K<br>931,000円 | HPC-AP280K<br>1,162,000円 |
| 室内電源              |        | 単相200V                 |                          |
| 冷房能力(kW)          |        | 22.4                   | 28.0                     |
| 暖房能力              | 標準(kW) | 25.0                   | 31.5                     |
|                   | 低温(kW) | 26.5                   | 33.5                     |
| 消費電力              | 冷房(kW) | 0.50/0.70              | 0.72/0.91                |
|                   | 暖房(kW) | 0.50/0.70              | 0.72/0.91                |
| 送風機出力(kW)         |        | 0.16×2                 | 0.16+0.19                |
| 室内風量(強-弱)(m³/min) |        | 58-49                  | 70-60                    |
| 運転音 室内強-弱(dB(A))  |        | 53-50                  | 55-52                    |
| 外形寸法 室内(mm)       |        | W1,800×D800×H320       | W2,100×D800×H320         |
| 質量 室内(kg)         |        | 80                     | 90                       |
| 配管サイズ(液・ガス)(mm)   |        | 液φ9.52 ガスφ19.05(注1)    | 液φ9.52(注1) ガスφ22.2(注1)   |

(注1) 製品に付属のツギテを使用して、配管径を記載のサイズに変更してください。

オプション部品

クリーン空調に対応したオプション

抗菌加工高性能フィルター SEK

◎一般事務所・病院・老人福祉施設などご利用ください。  
高性能フィルターにSEKマーク(赤)を取得した高付加価値のある素材を採用しました。フィルターに付着した細菌を抑制し、クリーンな環境に貢献します。

SEKマークとは、繊維評価技術協議会の定めた基準をクリアした製品のみに表示が許諾されるマークです。認証製品には、以下の3つが約束されます。

- 1. 制菌効果
- 2. 効果の耐久性
- 3. 加工の安全性



(社)繊維評価技術協議会  
認証番号 076SA09 三喜ゴム株式会社  
抗菌加工  
(繊維上の細菌の増殖を抑制します。)  
試験方法(液体採取法) ◎日立アプライアンス株式会社  
用名:無機系(銀ゼオライト)

(注)本フィルターは、手術室・治療室・未熟児室などの準清潔区域以上の場所にはご使用できません。

オイルガードフィルター

◎飲食店の客席などご利用ください。  
油煙に強い不織布製のフィルターを採用し室内ユニット内の汚れを抑制します。フィルターは使い捨てタイプなので清掃の手間が省け、衛生的です。フィルターの着脱は、標準ロングライフフィルター同様に吸い込みグリのツメに差し込む方式で、交換が容易です。(フィルター枠はそのまま再使用します。)

(注)油煙のこもる厨房などでの使用は避けてください。

脱臭フィルター

◎一般生活臭(例:アンモニア臭・アセトアルデヒド[タバコ臭]・酢酸)が気になる場所や、病院・老人福祉施設などにご利用ください。  
(注)本フィルターはタバコ臭などの悪臭成分が断続的に多く発生する環境(例:飲食店や喫茶店などの喫煙スペースの空調)での使用には適しません。  
特殊繊維の効果で、ニオイの原因となる悪臭成分を吸着し、脱臭します。しかも約1日の天日干しで臭気を放出して再利用できます。

脱臭フィルターの詳細は P.20 へ

掲載商品の価格は事業者様向けの積算見積価格であり、一般消費者様向けの販売価格ではありません。

なお、積算見積価格には、消費税・配送費・試運転調整費・配管セット・工事費・使用済み商品の引き取り費などは含まれておりません。

## ■ 寸法図(てんつり)

(単位:mm)

### ●36~160型

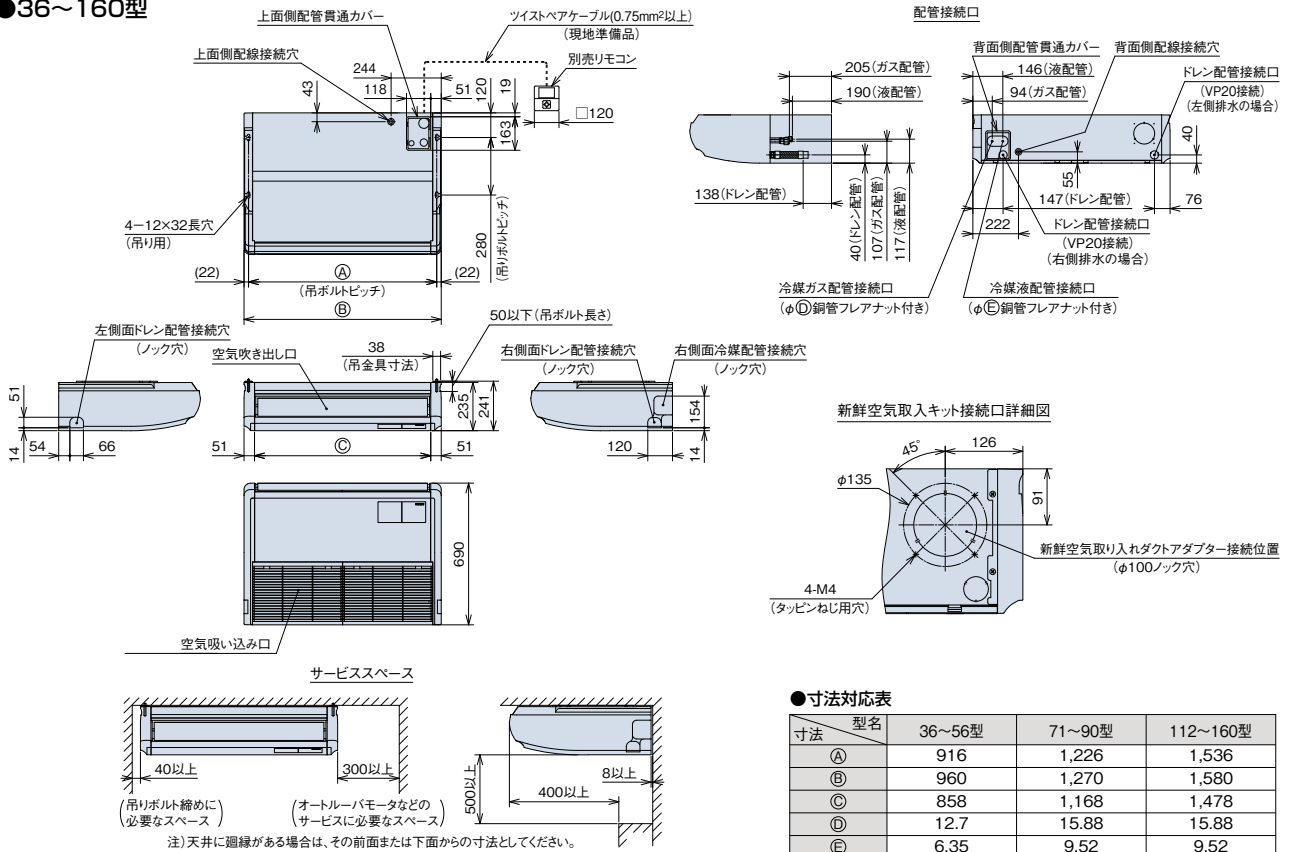

#### ●寸法対応表

| 寸法 | 型名 | 36~56型 | 71~90型 | 112~160型 |
|----|----|--------|--------|----------|
| A  |    | 916    | 1,226  | 1,536    |
| B  |    | 960    | 1,270  | 1,580    |
| C  |    | 858    | 1,168  | 1,478    |
| D  |    | 12.7   | 15.88  | 15.88    |
| E  |    | 6.35   | 9.52   | 9.52     |

### ●224・280型

(単位:mm)

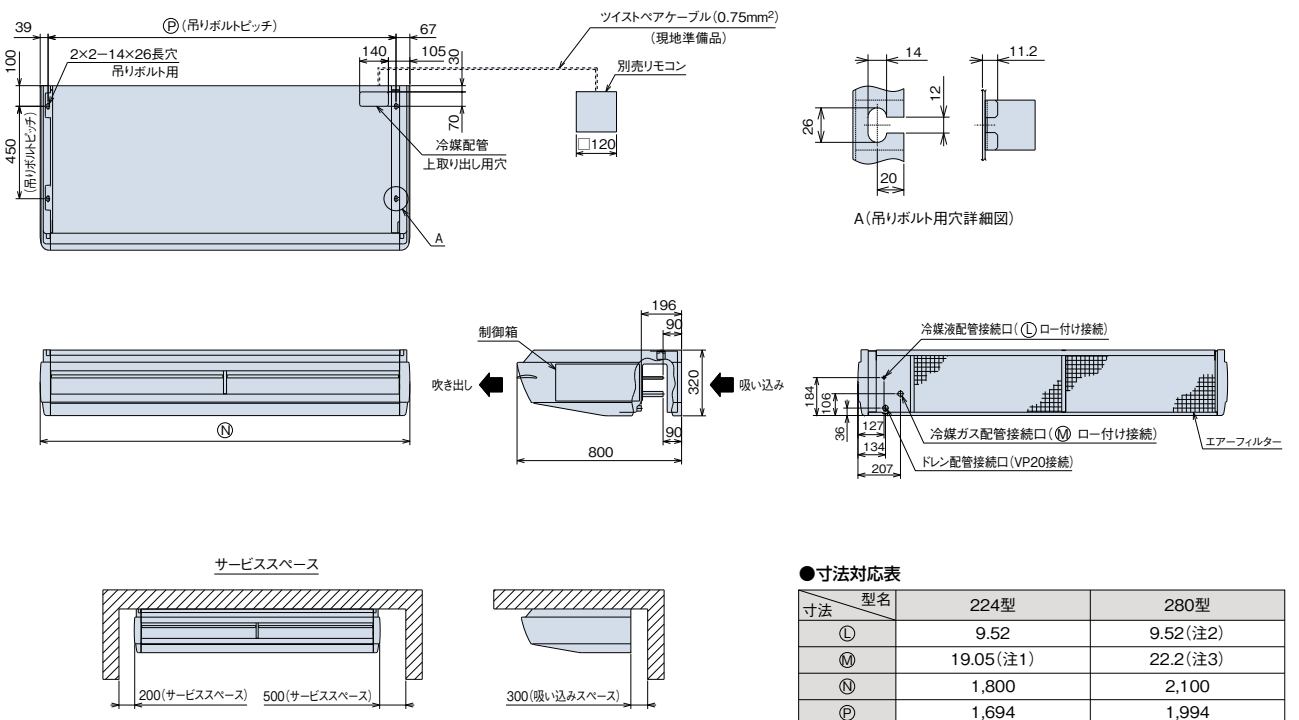

#### ●寸法対応表

| 寸法 | 型名 | 224型      | 280型     |
|----|----|-----------|----------|
| L  |    | 9.52      | 9.52(注2) |
| M  |    | 19.05(注1) | 22.2(注3) |
| N  |    | 1,800     | 2,100    |
| P  |    | 1,694     | 1,994    |

(注1) 製品付属のツギテを使用して、配管径をφ19.05に変更してください。  
 (注2) 製品付属のツギテを使用して、配管径をφ9.52に変更してください。  
 (注3) 製品付属のツギテを使用して、配管径をφ22.2に変更してください。

オプション一覧(てんつり)

| 品名    | 型名   | 36型~56型                          | 71型~90型                      | 112型~160型              | 224型                           | 280型                     |                           |
|-------|--|----------------------------------|------------------------------|------------------------|--------------------------------|--------------------------|---------------------------|
| グリル   | 昇降グリルキット(注14)(注15)                               | BG-56NUP<br>64,000円              | BG-90NUP<br>65,000円          | BG-160NUP<br>66,000円   | —                              | —                        |                           |
|       | グリル用昇降用  | F-56LPC1<br>4,300円               | F-90LPC1<br>5,100円           | F-160LPC1<br>6,500円    | —                              | —                        |                           |
|       | ロングライフフィルター                                      | —                                | —                            | —                      | F-M224LPC<br>21,000円           | F-M280LPC<br>25,000円     |                           |
| フィルター | 防カビ交換用(注1)                                       | —                                | —                            | —                      | —                              | —                        |                           |
|       | バック交換用   | —                                | —                            | —                      | F-M224LPC<br>21,000円           | F-M280LPC<br>25,000円     |                           |
|       | 下吸い込み用ボックス[内蔵組み込みキット]<br>(吸い込みパネル+ロングライフフィルター付き) | —                                | —                            | —                      | B-M224PC<br>51,000円            | B-M280PC<br>60,000円      |                           |
|       | ボックス用(注2)(注3)                                    | F-56MP-K1<br>26,600円             | F-90MP-K1<br>30,300円         | F-160MP-K1<br>36,300円  | —                              | —                        |                           |
|       | 抗菌加工高性能フィルター(注4)(注16)                            | F-56LPC-D<br>37,000円             | F-90LPC-D<br>43,500円         | F-160LPC-D<br>50,000円  | —                              | —                        |                           |
|       | 脱臭フィルター[受注対応](注4)(注16)                           | —                                | —                            | —                      | —                              | —                        |                           |
| 補助    | フィルターボックス  | B-56MP<br>27,600円                | B-90MP<br>30,000円            | B-160MP<br>31,500円     | —                              | —                        |                           |
|       | オイルガードフィルター(注5)(注6)<br>(標準吸い込みグリル用)              | F-56LPC-G<br>19,000円             | F-90LPC-G<br>20,000円         | F-160LPC-G<br>22,000円  | —                              | —                        |                           |
|       | 交換用フィルター(ろ材)                                     | F-56LPC-GF<br>18,000円            | F-90LPC-GF<br>21,000円        | F-160LPC-GF<br>23,000円 | —                              | —                        |                           |
|       | ドレンアップメカ(注7)(注12)                                | DUPC-63K1(抗菌剤採用)<br>39,600円      | DUPC-160K1(抗菌剤採用)<br>45,100円 | —                      | DU-M280PC1(揚程500mm)<br>60,000円 | —                        |                           |
| リモコン  | 上配管セット(注8)                                       | SSF-63K 5,500円                   | SSF-160K 7,700円              | —                      | —                              | —                        |                           |
|       | ダクトアダプター(新鮮空気取り入れ口用、φ100)                        | —                                | PD-100 2,500円                | —                      | —                              | —                        |                           |
| リモコン  | 背面化粧シート(注13)                                     | HKS-56K<br>15,700円               | HKS-90K<br>17,400円           | HKS-160K<br>20,600円    | —                              | —                        |                           |
|       | 多機能リモコン  | 音声ガイド付き PC-ARFV・PC-ARFVS 24,000円 |                              |                        |                                | PC-ARF1・PC-ARF1S 20,000円 | —                         |
|       | アメニティリモコン  | —                                |                              |                        |                                | PC-AR1 15,000円           | —                         |
|       | 受光部キット(注9)                                       | —                                |                              |                        |                                | PC-ALHP1 13,000円         | PC-ALH3 13,000円(シルキーホワイト) |
|       | 昇降専用受光部キット(注9)                                   | —                                |                              |                        |                                | PC-ALHP1 13,000円         | —                         |
|       | ワイヤレスリモコン(単方向)                                   | —                                |                              |                        |                                | PC-LH3B 12,000円          | —                         |
|       | 昇降用ワイヤレスリモコン                                     | —                                |                              |                        |                                | PC-LG2 2,000円            | —                         |
|       | 鍵付リモコンケース(注10)                                   | —                                |                              |                        |                                | PC-KL4 13,200円           | —                         |

- (注1)「ロングライフフィルター(防カビ)」は、室内ユニットに標準で内蔵しているフィルターの交換用です。
- (注2)「抗菌加工高性能フィルター」および「脱臭フィルター」使用時は、リモコンによる増速設定が必要です。
- (注3)「H急風」「増速機能」設定の詳細は「寸法図」「据付点検要領書」などを参照ください。
- (注4)「抗菌加工高性能フィルター」「脱臭フィルター」を使用するには、別売「フィルターボックス」が必要です。
- (注5)「脱臭フィルター」は受注対応品です。詳細は当社営業窓口までお問い合わせください。
- (注6)「オイルガードフィルター」は、飲食店の客席など油飛沫の多い環境でご使用ください。油煙のこもる厨房や機械(切削)の油飛沫が多い工場での使用はできません。
- (注7)「ドレンアップメカ」は、油煙による室内ユニット内の汚れを減少させることが目的であり店内に発生する油煙を捕集するものではありません。また、定期的な点検(別売「交換用フィルター(ろ材)」の交換)を必ず実施してください(室内ユニットの故障の原因となる場合があります)。
- (注8)「上配管セット」を取り付ける場合は、上配管接続のみとなります(上配管セット付属)・・・[36~160型のみ]。また、「ドレンアップメカ」取り付け面のみサービススペースを300mm以上確保し、施工してください。
- (注9)「昇降専用受光部キット」および「受光部キット」は、照明の影響で動作しにくくなる場合がありますので、照明よりできるだけ(1m以上)離して据え付けてください。なお「昇降専用受光部キット」は「昇降グリルキット」の台数と同数必要になります。
- (注10)「鍵付リモコンケース」に収納するリモコンのケーブルを整理込み取り付けする場合は、JISボックスを使用してください。
- (注11)各製品の併用使用可否は、「オプション部品」組み合わせ表をご参照ください。また、仕様・施工詳細などは「寸法図」「据付点検要領書」などを参照ください。
- (注12)「ドレンアップメカ」用「隙間埋め化粧カバー」を特注対応いたしますので、営業窓口にご相談ください・・・[224・280型のみ]。
- (注13)「背面化粧シート」は室内の背面のみにご使用ください。また「昇降グリルキット」用、「フィルターボックス」用は特注対応いたしますので、当社営業窓口までご相談ください。
- (注14)「昇降グリルキット」と「ルームサーモ機能」の併用はできません。
- (注15)「昇降グリルキット」は、てんかせ4方向用昇降グリルなど異なり、追加の取り付け作業(昇降グリルボックスやフレーム取り付けなど)が発生します。
- (注16)「脱臭フィルター」はタバコ臭などの悪臭成分が断続的に多く発生する環境(例:飲食店や喫茶店などの喫煙スペースの空調)での使用には適しません。

オプション構成図(てんつり)

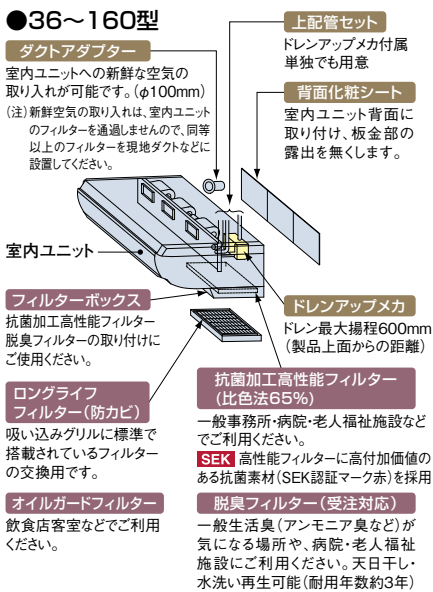

オプション組み合わせ表(てんつり)

●:併用可 △:施工条件・施工位置制限有り ×:併用不可

| 機種    | 組み合わせ                | オプション |       |   |   |    |   |   |      |   |   |
|-------|----------------------|-------|-------|---|---|----|---|---|------|---|---|
|       |                      | グリル   | フィルター |   |   | 補助 |   |   | リモコン |   |   |
| グリル   | 昇降グリルキット             | ○     | ×     | × | × | ○  | ○ | ○ | ○    | ○ | ○ |
|       | グリル用昇降用              | ○     | ○     | ○ | ○ | ○  | ○ | ○ | ○    | ○ | ○ |
|       | ボックス用                | ×     | ○     | × | × | ○  | ○ | ○ | ○    | ○ | × |
|       | オイルガードフィルター専用        | ×     | ×     | × | × | ○  | ○ | ○ | ○    | ○ | × |
| フィルター | 抗菌加工高性能フィルター(比色法65%) | ○     | ○     | ○ | ○ | ○  | ○ | ○ | ○    | ○ | ○ |
|       | 脱臭フィルター(受注対応)        | ○     | ○     | ○ | ○ | ○  | ○ | ○ | ○    | ○ | ○ |
|       | オイルガードフィルター          | ×     | ×     | × | × | ○  | ○ | ○ | ○    | ○ | × |
| 補助    | ドレンアップメカ             | ○     | ○     | ○ | ○ | ×  | ○ | ○ | ○    | ○ | ○ |
|       | 上配管セット               | ○     | ○     | ○ | ○ | ×  | ○ | ○ | ○    | ○ | ○ |
|       | ダクトアダプター             | ○     | ○     | ○ | ○ | ○  | ○ | ○ | ○    | ○ | ○ |
| リモコン  | 背面化粧シート              | ○     | ○     | ○ | ○ | ○  | ○ | ○ | ○    | ○ | ○ |
|       | 受光部キット               | ○     | ○     | ○ | ○ | ○  | ○ | ○ | ○    | ○ | × |
|       | 昇降専用受光部キット           | ○     | ○     | × | × | ○  | ○ | ○ | ○    | ○ | × |

(注1)「抗菌加工高性能フィルター」「脱臭フィルター」には、別売「フィルターボックス」が必要です。  
 (注2)「ロングライフフィルター」は、室内ユニットより吸込グリルごと取り外し、「フィルターボックス」一次(吸い込み)側に取り付けて使用します。  
 (注3)「オイルガードフィルター」は、標準グリル専用となります。

●224・280型

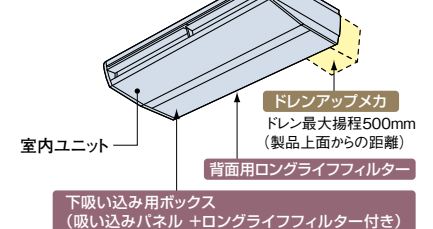

●224・280型

●:併用可 ×:併用不可

| 機種    | 組み合わせ   | フィルター   |   | 補助 |
|-------|---|---------|---|----|
|       |   | 背面用(注1) | 下吸い込みボックス[内蔵組み込みキット]<br>(吸い込みパネル+ロングライフフィルター付き) |    |
| フィルター | 背面用(注1)   | ×       | ×   | ●  |
|       | エアフィルター(標準)                                     | ×       | ×   | ●  |
|       | ロングライフ  | ×       | ×   | ●  |
| 補助    | 下吸い込みボックス[内蔵組み込みキット]<br>(吸い込みパネル+ロングライフフィルター付き) | ×       | ×   | ●  |
|       | ドレンアップメカ  | ●       | ●   | ●  |

(注1)「ロングライフフィルター」取り付け時は、室内ユニットに標準装着済みの「エアフィルター」を取り外してください。

掲載商品の価格は事業者様向けの積算見積価格であり、一般消費者様向けの販売価格ではありません。なお、積算見積価格には、消費税・配送費・試運転調整費・配管セット・工事費・使用済み商品の引き取り費などは含まれておりません。



# HPK-AP K2

## 前面フラットパネル採用

### かべかけ主要機能一覧

| 快適性能    |      | 設計・工事対応力 |     | 制御    |        | 主要オプション  |          |        |             |         |             |        |        |           |        |         |         |       |     |   |
|---------|------|----------|-----|-------|--------|----------|----------|--------|-------------|---------|-------------|--------|--------|-----------|--------|---------|---------|-------|-----|---|
| オートルーパー | 風向選択 | 風量調整4段   | ドライ | 高天井対応 | タイマー運転 | ドレンアップメカ | フィルターサイン | 故障診断機能 | ワイヤレスリモコン対応 | 2リモコン運転 | 1リモコングループ制御 | 遠方制御対応 | 集中制御対応 | 全熱交換運動転対応 | 電気集じん器 | 脱臭フィルター | 抗菌フィルター | 昇降グリル | 加湿器 |   |
| ●       | ●    | ●        | ●   | ●     | ●      | △        | ●        | □      | ●           | □       | ●           | ●      | ●      | ●         | -      | -       | -       | -     | -   | - |

※1. 多機能リモコン(PC-ARF1・PC-ARF1S・PC-ARFV・PC-ARFVS)・ワイヤレスリモコン(PC-LH3B)との組み合わせ時のみの機能です。□：ワイヤードリモコン使用時その他のリモコンは使用できません。  
 ※2. 複数台の室内ユニットを1台のリモコンで同時運転する場合は、別売受光部キット(PC-ALHZF)または多機能リモコン(PC-ARF1・PC-ARF1S・PC-ARFV・PC-ARFVS)が必要です。

△：オプション



22~36型



45型



56~71型

### ご注意

・飲食店の客室など油飛沫の多い環境では標準ユニットを使用せず、耐油性を向上したユニット(受注対応)をご使用ください。標準ユニットは油により変形破損することがあります。油煙がこもる客室・厨房では、耐油性を向上したユニットであっても油により変形破損することがありますので、厨房用でんつりをご使用ください。機械(切削)油飛沫が多い工場では耐油性を向上したユニットも使用できません。  
 ・食品の微細粉(小麦粉・うどん粉・そば粉など)や繊維・ほこりなどが浮遊する場所では、フィルターおよび熱交換器の目詰まり・ドレン水の詰まりを起し水漏れの原因となることがあります。また微細粉が熱交換器に付着した場合、水飛びの原因となることがあります。

## メンテナンス・設計対応力

### 前面フラットパネル採用

前面フラットパネルを採用。ホコリがつきにくく、メンテナンス性も向上しています。また、前面パネルは簡単に取り外せ、水洗いもできます。

### 幅790mmのコンパクト設計(22~36型)

790mm幅寸法(22~36型)で柱と柱の間の狭い部屋でも据え付け対応が可能。

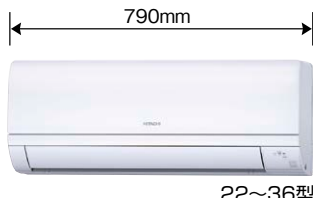

22~36型

### 集中制御対応

室内ユニットを1台ずつワイヤレスリモコンにて運転操作する場合の集中制御時、ワイヤードリモコンの取り付けは不要です。

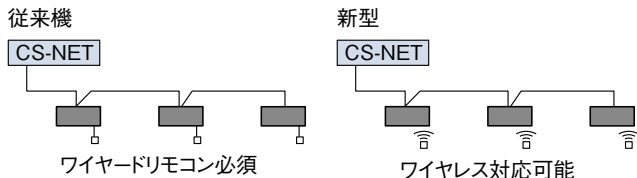

## 工事対応力

### 据付工事

### 前面パネルを外さずに作業が可能

- 前面パネルを取り外さずに、各種スイッチの設定ができます。(ワイヤード↔ワイヤレス切り換え・号機設定・冷媒系統設定)

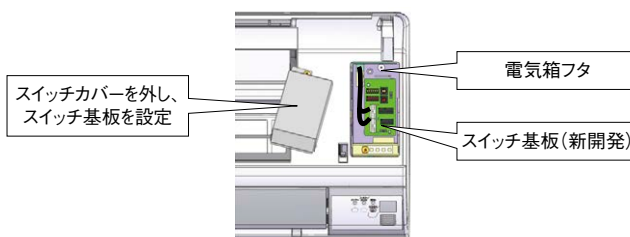

- 前面パネルを取り外さずに、電気箱フタを外して現地配線(電源線・伝送線・リモコン線)の結線ができます。

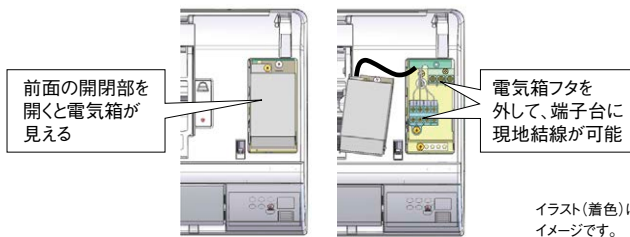

イラスト(着色)はイメージです。

### ワイヤレスリモコンで運転操作

- リモコンで1台ずつ制御する場合、ユニット内蔵の受光部を使用し、ワイヤレス対応します。多機能リモコン(PC-ARF1・PC-ARF1S・PC-ARFV・PC-ARFVS)に変更もできます。
- 受信音とランプにてリモコン操作を確認できます。
- リモコングループ制御(1台のリモコンで複数台同時運転)にて使用する場合は、別売受光部キット(PC-ALHZF)または多機能リモコン(PC-ARF1・PC-ARF1S・PC-ARFV・PC-ARFVS)が必要です。



集中制御系への接続時、1台のワイヤレスリモコンで複数台運転時、ワイヤードリモコンとワイヤレスリモコン併用時は制約がありますのでご相談ください。

仕様・標準価格(かべかけ)

(50/60Hz)

| 型名                                  |        | 22型                    | 28型                    | 36型                    |
|-------------------------------------|--------|------------------------|------------------------|------------------------|
| 型式・価格                               | 室内ユニット | HPK-AP22K2<br>305,000円 | HPK-AP28K2<br>318,000円 | HPK-AP36K2<br>348,000円 |
| 室内電源                                |        | 単相200V                 |                        |                        |
| 冷房能力(kW)                            |        | 2.2                    | 2.8                    | 3.6                    |
| 暖房能力                                | 標準(kW) | 2.5                    | 3.2                    | 4.0                    |
|                                     | 低温(kW) | 2.8                    | 3.4                    | 4.2                    |
| 消費電力                                | 冷房(kW) | 0.03/0.03              |                        |                        |
|                                     | 暖房(kW) | 0.03/0.03              |                        |                        |
| 送風機出力(kW)                           |        | 0.04                   |                        |                        |
| 室内風量(H急・急・強・弱)(m <sup>3</sup> /min) |        | 10-8-7-6.5             |                        |                        |
| 運転音 室内H急・急・強・弱(dB(A))               |        | 39-35-32-30            |                        |                        |
| 外形寸法                                | 室内(mm) | W790×D230×H300         |                        |                        |
| 質量                                  | 室内(kg) | 10                     |                        |                        |
| 配管サイズ(液・ガス)(mm)                     |        | 液φ6.35 ガスφ12.7         |                        |                        |

(50/60Hz)

| 型名                                  |        | 45型                    | 56型                    | 71型                    |
|-------------------------------------|--------|------------------------|------------------------|------------------------|
| 型式・価格                               | 室内ユニット | HPK-AP45K2<br>355,000円 | HPK-AP56K2<br>364,000円 | HPK-AP71K2<br>373,000円 |
| 室内電源                                |        | 単相200V                 |                        |                        |
| 冷房能力(kW)                            |        | 4.5                    | 5.6                    | 7.1                    |
| 暖房能力                                | 標準(kW) | 5.0                    | 6.3                    | 8.0                    |
|                                     | 低温(kW) | 5.3                    | 6.7                    | 8.5                    |
| 消費電力                                | 冷房(kW) | 0.06/0.06              | 0.05/0.05              | 0.08/0.08              |
|                                     | 暖房(kW) | 0.06/0.06              | 0.05/0.05              | 0.08/0.08              |
| 送風機出力(kW)                           |        | 0.04                   |                        |                        |
| 室内風量(H急・急・強・弱)(m <sup>3</sup> /min) |        | 14-11-9-7.5            | 15-14-13-10            | 19-17-14-12            |
| 運転音 室内H急・急・強・弱(dB(A))               |        | 46-40-36-33            | 42-40-38-33            | 49-43-40-36            |
| 外形寸法                                | 室内(mm) | W900×D230×H300         | W1,150×D245×H333       |                        |
| 質量                                  | 室内(kg) | 11                     | 17                     | 18                     |
| 配管サイズ(液・ガス)(mm)                     |        | 液φ6.35 ガスφ12.7         |                        | 液φ9.52 ガスφ15.88        |

寸法図(かべかけ)

(単位: mm)

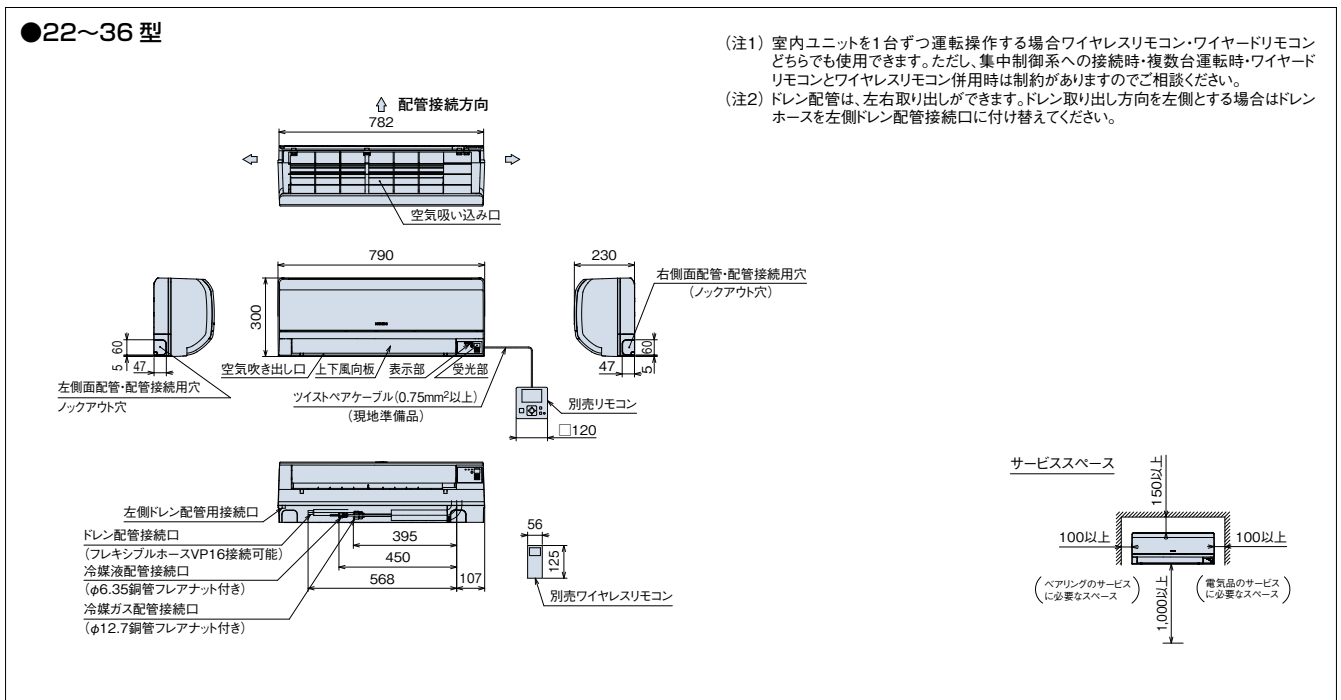

掲載商品の価格は事業者様向けの積算見積価格であり、一般消費者様向けの販売価格ではありません。  
 なお、積算見積価格には、消費税・配送費・試運転調整費・配管セット・工事費・使用済み商品の引き取り費などは含まれておりません。

## ■ 寸法図(かべかけ)

(単位: mm)

### ●45型

(注1) 室内ユニットを1台ずつ運転操作する場合ワイヤレスリモコン・ワイヤードリモコンどちらでも使用できます。ただし、集中制御系への接続時・複数台運転時・ワイヤードリモコンとワイヤレスリモコン併用時は制約がありますのでご相談ください。

(注2) ドレン配管は、左右取り出しができます。ドレン取り出し方向を左側とする場合はドレンホースを左側ドレン配管接続口に付け替えてください。

サービススペース

### ●56・71型

(注1) 室内ユニットを1台ずつ運転操作する場合ワイヤレスリモコン・ワイヤードリモコンどちらでも使用できます。ただし、集中制御系への接続時・複数台運転時・ワイヤードリモコンとワイヤレスリモコン併用時は制約がありますのでご相談ください。

●寸法対応表

| 寸法 | 型名 | 56型  | 71型   |
|----|----|------|-------|
| a  |    | 6.35 | 9.52  |
| b  |    | 12.7 | 15.88 |

サービススペース

## ■ オプション一覧(かべかけ)

| 品名    | 型名                   | 22~36型                   | 45型                               | 56・71型           |
|-------|----------------------|--------------------------|-----------------------------------|------------------|
| フィルター | エアフィルター(防カビ・交換用)(注1) | F-36LPK1 3,800円          | F-45LPK1 4,200円                   | F-112LPK1 5,800円 |
| 補助    | ドレンアップキット            |                          | DUPK-NP112K2 50,000円              |                  |
| リモコン  | 多機能リモコン              | PC-ARF1・PC-ARF1S 20,000円 | PC-ARFV・PC-ARFVS(音声ガイド付き) 24,000円 |                  |
|       | 受光部キット(別置きタイプ)(注2)   |                          | PC-ALHZF(シルキーホワイト) 13,000円        |                  |
|       | ワイヤレスリモコン(単方向)       |                          | PC-LH3B 12,000円                   |                  |
|       | 鍵付リモコンケース(注3)        |                          | PC-KL4 13,200円                    |                  |

- (注1) 「エアフィルター(防カビ)」は室内ユニットに標準で搭載されているフィルターの交換用です。室内ユニット1台分(2枚)が1セットとなります。
- (注2) 「受光部キット(別置きタイプ)」は、照明よりできるだけ離して(1m以上)据え付けてください(照明の影響で動作しにくくなります)。
- (注3) 「鍵付リモコンケース」に収納するリモコンのケーブルを壁埋込み取り付けとする場合は、JISボックスを使用してください。
- (注4) 各部品の仕様・施工詳細などは、「寸法図」「据付点検要領書」などをご参照ください。
- (注5) 飲食店など油飛沫の多い客席などの環境では標準ユニットを使用せず、耐油性を向上したユニットをご使用ください。標準ユニットは油により変形破損することがあります。機械(切削)油飛沫が多い工場では耐油性を向上したユニットも使用できません。油煙がこもる厨房は、厨房用てんつりをご使用ください。耐油性を向上したユニットおよびオイルガードフィルターは受注対応いたします。詳細は当社営業窓口までお問い合わせください。
- (注6) 食品の微細粉(小麦粉・うどん粉・そば粉など)や繊維・ほこりなどが浮遊する場所では、フィルターおよび熱交換器の目詰まり・ドレン水の詰まりを起し水漏れの原因となることがあります。また微細粉が熱交換器に付着した場合、水飛びの原因となることがあります。

掲載商品の価格は事業者様向けの積算見積価格であり、一般消費者様向けの販売価格ではありません。  
 なお、積算見積価格には、消費税・配送費・試運転調整費・配管セット・工事費・使用済み商品の引き取り費などは含まれておりません。

# HPV-AP K

据え付け性追求  
幅寸法600mmのラウンドボディー



ゆかおき主要機能一覧

| 快適性能    |      | 設計・工事対応力 |     | 制御    |        |           |             | 主要オプション  |        |          |             |         |             |        |        |            |        |         |         |       |     |
|---------|------|----------|-----|-------|--------|-----------|-------------|----------|--------|----------|-------------|---------|-------------|--------|--------|------------|--------|---------|---------|-------|-----|
| オートルーバー | 風向選択 | 風量調整3段   | ドライ | 高天井対応 | タイマー運転 | ワイヤレスリモコン | ロングライフフィルター | ドレンアップメカ | 故障診断機能 | フィルターサイン | ワイヤレスリモコン対応 | 2リモコン運転 | 1リモコングループ制御 | 遠方制御対応 | 集中制御対応 | 全熱交換運動運転対応 | 電気集じん器 | 脱臭フィルター | 抗菌フィルター | 昇降グリル | 加湿器 |
| ●       | -    | ●        | ●   | -     | ●      | ●         | ●           | ●        | ●      | ●        | △           | ●       | ●           | ●      | ●      | -          | -      | -       | -       | -     | -   |

(注)ワイヤレスリモコンを使用する場合、別売の受光部キットが必要となります。 △: オプション

## 快適性能

### インテリアに調和するスリムなデザイン

幅寸法をスリム化(幅600mm)し、ラウンドフォルムの前面パネルを採用。さらに大きな液晶で操作しやすい操作パネルをセンターに配置したシンメトリーデザインでやさしさをカタチにしました。

### 独自の設計により運転音と振動を低減

送風時に新設計の高性能シロッコファンを採用。流路抵抗の改善により、運転音と振動を低減しました。また、新採用のACチョッパーによるファンモーター制御により、ファンモーターが発生する電磁音を低減しました。

### ■運転音

| 型名   | 室内風量 | 運転音      |
|------|------|----------|
| 80型  | 急風   | 46dB (A) |
|      | 強風   | 42dB (A) |
|      | 弱風   | 38dB (A) |
| 140型 | 急風   | 53dB (A) |
|      | 強風   | 48dB (A) |
|      | 弱風   | 44dB (A) |

## 工事対応力

### 配管工事

### 据え付け性を向上

ねじ1本で吸い込みグリルを取り外すことにより冷媒配管接続・電気配線接続が可能。さらに、機内作業スペースを拡大。作業性を改善しました。

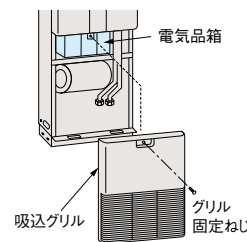

## メンテナンス

### ロングライフフィルター標準装備などメンテナンス性を向上

ロングライフフィルター(防カビ)を標準装備。約2,500時間メンテナンスが不要です(一般事務所の場合)。また吸い込みグリルを外すだけで電気品箱・ファンモーターのメンテナンスを可能としました。

## 仕様・標準価格(ゆかおき)

(50/60Hz)

| 型名                  |        | 80型                   | 112型                   | 140型                   | 160型                   |
|---------------------|--------|-----------------------|------------------------|------------------------|------------------------|
| 型式・価格               | 室内ユニット | HPV-AP80K<br>480,000円 | HPV-AP112K<br>500,000円 | HPV-AP140K<br>580,000円 | HPV-AP160K<br>638,000円 |
| 室内電源                |        | 単相200V                |                        |                        |                        |
| 冷房能力(kW)            |        | 8.0                   | 11.2                   | 14.0                   | 16.0                   |
| 暖房能力                |        | 標準(kW)<br>9.0         | 12.5                   | 16.0                   | 18.0                   |
|                     |        | 低温(kW)<br>9.5         | 13.2                   | 17.0                   | 19.0                   |
| 消費電力                |        | 冷房(kW)<br>0.12/0.13   | 0.16/0.17              | 0.18/0.22              | 0.19/0.23              |
|                     |        | 暖房(kW)<br>0.12/0.13   | 0.16/0.17              | 0.18/0.22              | 0.19/0.23              |
| 送風機出力(kW)           |        | 0.035                 | 0.075                  | 0.155                  |                        |
| 室内風量(急・強・弱)(m³/min) |        | 18-15-12              | 27-21-18               | 33-26-20               | 35-28-21               |
| 運転音 室内急・強・弱(dB(A))  |        | 46-42-38              | 49-45-42               | 53-48-44               | 56-51-46               |
| 外形寸法 室内(mm)         |        | W600×D280×H1,750      |                        | W600×D375×H1,750       |                        |
| 質量 室内(kg)           |        | 43                    | 53                     | 54                     |                        |
| 配管サイズ(液・ガス)(mm)     |        | 液φ9.52 ガスφ15.88       |                        |                        |                        |

掲載商品の価格は事業者様向けの積算見積価格であり、一般消費者様向けの販売価格ではありません。  
なお、積算見積価格には、消費税・配送費・試運転調整費・配管セット・工事費・使用済み商品の引き取り費などは含まれておりません。

## ■ 寸法図(ゆかおき)

(単位:mm)

### ●80~160型

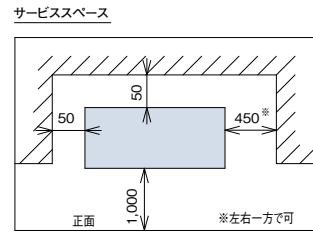
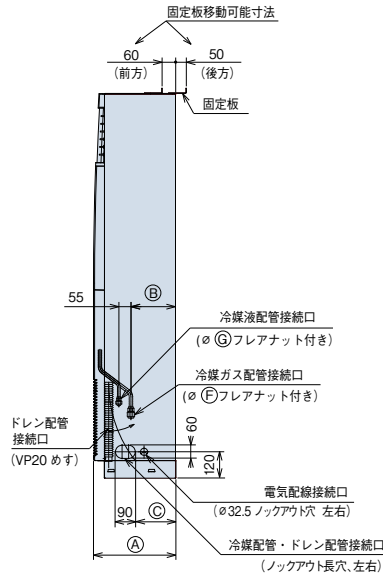
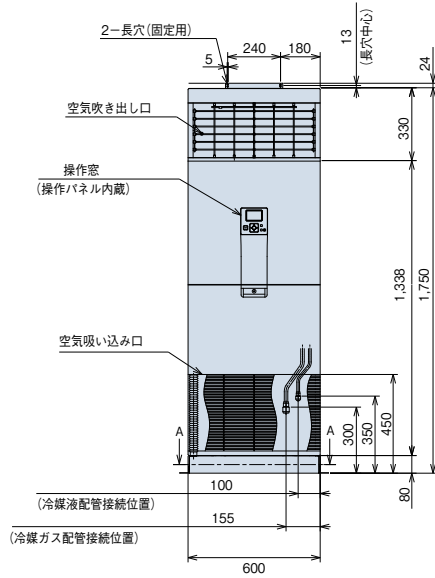
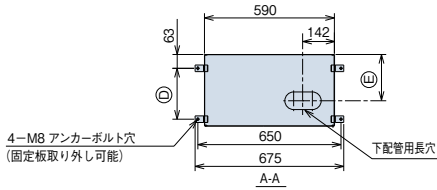

### ●寸法対応表

| 型名       | 寸法 | A   | B   | C   | D   | E   | F     | G    |
|----------|----|-----|-----|-----|-----|-----|-------|------|
| 80型      |    | 280 | 105 | 90  | 136 | 115 | 15.88 | 9.52 |
| 112~160型 |    | 375 | 200 | 185 | 231 | 210 | 15.88 | 9.52 |

## ■ オプション一覧(ゆかおき)

| 品名    | 型名                   | 80型  | 112~160型            |
|-------|----------------------|--|---------------------|
| フィルター | エアフィルター(防カビ、交換用)(注1) | F-160LPV 4,400円  |                     |
| 補助    | NEW 木台(注3)           | PW-NP80V60M 6,700円   | PW-NP160V60M 7,200円 |
|       | NEW 木台用転倒防止金具        | PWTB-60MV 7,000円   |                     |
| リモコン  | リモコン(遠隔操作用)          | 音声ガイド付き多機能リモコン PC-ARFV・PC-ARFVS 24,000円<br>多機能リモコン PC-ARF1・PC-ARF1S 20,000円 アメニティリモコン PC-AR1 15,000円 |                     |
|       | 受光部キット(別置きタイプ)(注2)   | PC-ALHZ(シルキーホワイト) 13,000円  |                     |
|       | ワイヤレスリモコン(単方向)       | PC-LH3A 12,000円  |                     |

(注1)「エアフィルター(防カビ)」は室内ユニットに標準で搭載されているフィルターの交換用です。室内ユニット1台分(2枚)が1セットとなります。

(注2)「受光部キット(別置きタイプ)」は、照明よりできるだけ離して(1m以上)据え付けてください(照明の影響で動作しにくくなります)。

(注3)「木台」にはゴム板が付属します。

\*各部品の仕様・施工詳細などは、「寸法図」据付点検要領書などを参照ください。

掲載商品の価格は事業者様向けの積算見積価格であり、一般消費者様向けの販売価格ではありません。

なお、積算見積価格には、消費税・配送費・試運転調整費・配管セット・工事費・使用済み商品の引き取り費などは含まれておりません。

# HPD-AP(NP) KP

豊富な機能を有し、工事性・メンテナンス性にも優れ、  
リニューアルに適したセパレートタイプの大型ゆかおき

## 大型ゆかおき主要機能一覧

| 快適性能    |      | 設計・工事対応力 |     | 制御    |        |          |             |          |        |             |         |             |        |        |            |
|---------|------|----------|-----|-------|--------|----------|-------------|----------|--------|-------------|---------|-------------|--------|--------|------------|
| オートルーバー | 風向選択 | 風量調整3段   | ドライ | 高天井対応 | タイマー運転 | ドレンアップメカ | ロングライフフィルター | フィルターサイン | 故障診断機能 | ワイヤレスリモコン対応 | 2リモコン運転 | 1リモコングループ制御 | 遠方制御対応 | 集中制御対応 | 全熱交換運動運転対応 |
| -       | -    | -        | -   | -     | ●      | ●        | ●           | ●        | ●      | -           | ●       | ●           | ●      | ●      | ●          |



## 設備用エアコンとしての豊富な機能

- 設備用エアコン同様の機能があります。  
(別途、オプション部品の組み込み、現地改造などが必要です。)

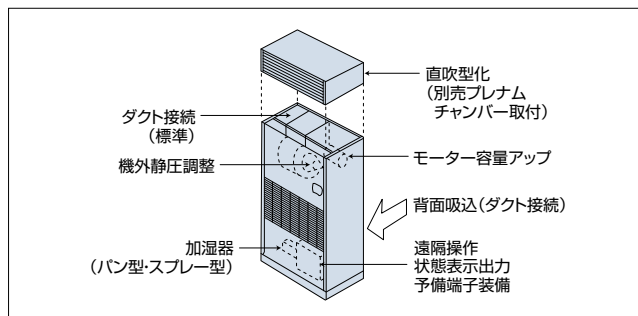

- 操作パネルを追加設定可。  
リモコン(オプション)を追加するだけで簡単に遠隔操作もできます。

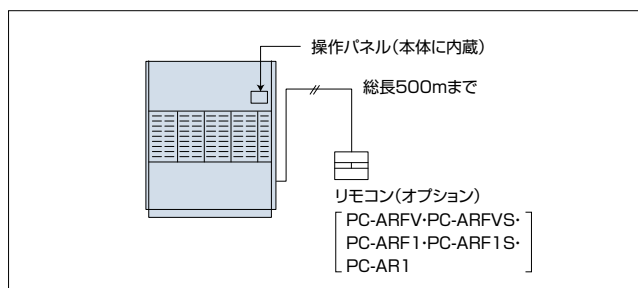

## 操作性の向上

- 室内ユニット本体に操作パネルを組み込み、さらに操作パネルのふたはふたの右上を軽く押すことでワンタッチで開き、簡単に操作ができます。

## 小型化・軽量化(当社従来機比)

- 小型化を図り、室内ユニットの幅寸法を1ランクサイズダウンすることで、買替時の容量アップや水冷式からの更新にも、寸法上の制限を受けずに対応が可能。さらに軽量化により、搬入据え付け性も向上。

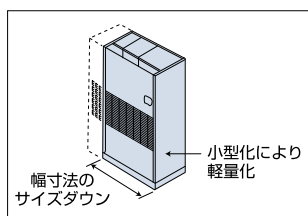

## スチロールレス・木材レス梱包

- スチロール・木材を使用しない、段ボール梱包によりサイクル性の向上を図りました。

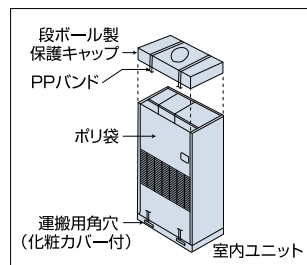

## 省工事

- H-LINK 配線により、室内外渡り配線は1本で可能。
- 1600型でも、2サイクル(室外ユニット2台)で運転可能

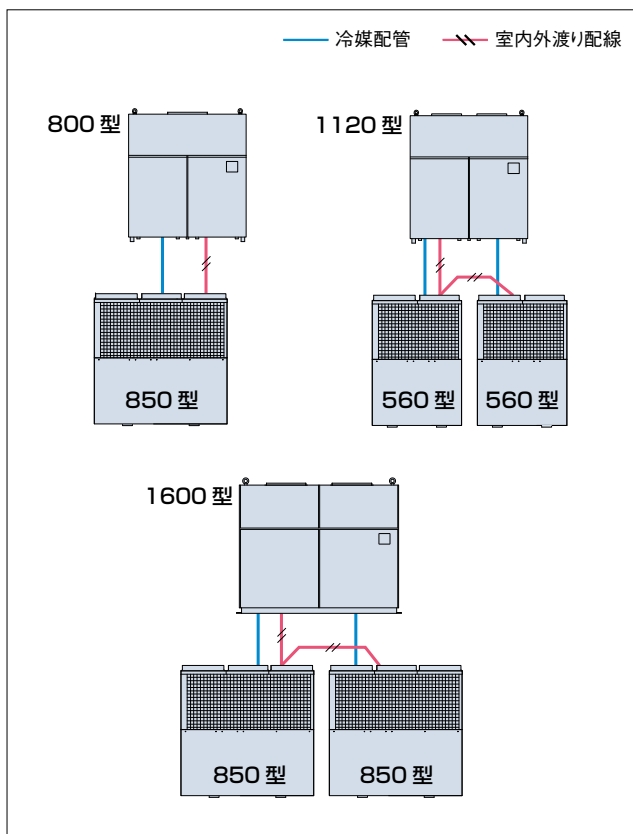

※大型ゆかおき1120・1600型は、にこマルチ・ハイパワーにこマルチとは接続できません。

## 仕様・標準価格(大型ゆかおき) 高静圧型(ダクト型)

(50/60Hz)

| 型名           |         | 140型                    | 224型                      | 280型                      | 450型                      | 560型                      | 800型                      | 1120型                      | 1600型                      |
|--------------|---------|-------------------------|---------------------------|---------------------------|---------------------------|---------------------------|---------------------------|----------------------------|----------------------------|
| 型式・価格        | 室内ユニット  | HPD-AP140KP<br>950,000円 | HPD-AP224KP<br>1,200,000円 | HPD-AP280KP<br>1,400,000円 | HPD-AP450KP<br>1,950,000円 | HPD-AP560KP<br>2,200,000円 | HPD-NP800KP<br>3,200,000円 | HPD-NP1120KP<br>4,000,000円 | HPD-NP1600KP<br>6,700,000円 |
| 室内電源         |         | 三相200V                  |                           |                           |                           |                           |                           |                            |                            |
| 冷房能力(kW)     |         | 14.0                    | 22.4                      | 28.0                      | 45.0                      | 56.0                      | 80.0                      | 112.0                      | 160.0                      |
| 暖房能力         | 標準(kW)  | 16.0                    | 25.0                      | 31.5                      | 50.0                      | 63.0                      | 90.0                      | 125.0                      | 180.0                      |
|              | 低温(kW)  | 17.0                    | 26.5                      | 33.5                      | 53.0                      | 67.0                      | 90.0                      | 132.0                      | 180.0                      |
| 消費電力         | 冷房(kW)  | 0.24/0.29               | 0.63/0.75                 | 0.67/0.79                 | 0.96/1.23                 | 1.37/1.69                 | 3.20/4.28                 | 4.04/6.68                  | 7.08/10.7                  |
|              | 暖房(kW)  | 0.24/0.29               | 0.63/0.75                 | 0.67/0.79                 | 0.96/1.23                 | 1.37/1.69                 | 3.20/4.28                 | 4.04/6.68                  | 7.08/10.7                  |
| 送風機出力(kW)    |         | 0.75                    | 1.5×1                     | 1.5×1                     | 2.2×1                     | 3.7×1                     | 5.5×1                     | 7.5×1                      | 11.0×1                     |
| 室内風量(m³/min) |         | 44                      | 63                        | 80                        | 125                       | 165                       | 260                       | 360                        | 540                        |
| 機外静圧(Pa)     |         | 20/85                   | 30/120                    | 30/120                    | 30/160                    | 45/190                    | 80/280                    | 100/360                    | 100/340                    |
| 運転音(dB(A))   |         | 50/51                   | 51/52                     | 53/54                     | 56/57                     | 57/58                     | 62/63                     | 64/66                      | 68/70                      |
| 外形寸法         | 高さ(mm)  | 1,700+45                | 1,700+45                  | 1,700+45                  | 1,870+30                  | 1,870+30                  | 1,850+30                  |                            |                            |
|              | 幅(mm)   | 800                     | 950                       | 1,100                     | 1,100                     | 1,400                     | 1,700                     |                            | 2,300                      |
|              | 奥行き(mm) | 500                     | 500                       | 500                       | 750                       | 750                       | 1,250+90                  |                            |                            |
| 質量(kg)       |         | 100                     | 120                       | 140                       | 210                       | 248                       | 520                       | 570                        | 830                        |
|              | 配管サイズ   | ガス側(mm)                 | φ15.88                    | φ19.05                    | φ22.2                     | φ28.58                    |                           | φ31.75                     | φ28.58×2                   |
|              | 液側(mm)  |                         | φ9.52                     |                           | φ12.7                     | φ15.88                    | φ19.05                    | φ15.88×2                   | φ19.05×2                   |

(注1) 組み合わせ容量は、室外ユニット容量の100%以下としてください。

## 寸法図(大型ゆかおき)

(単位:mm)

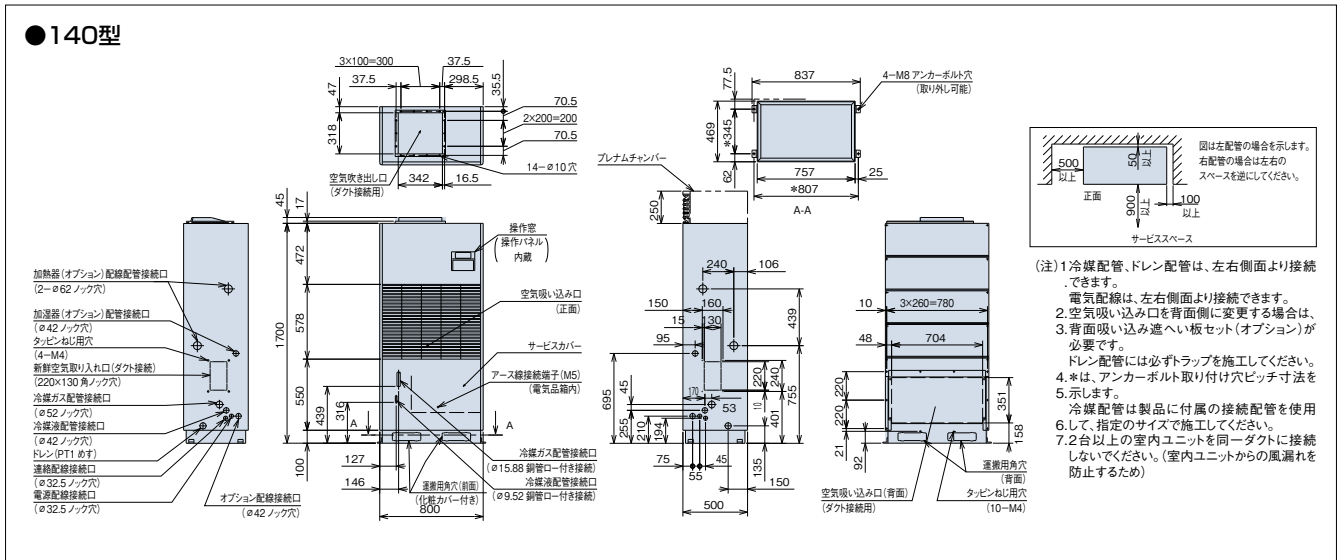

(単位:mm)

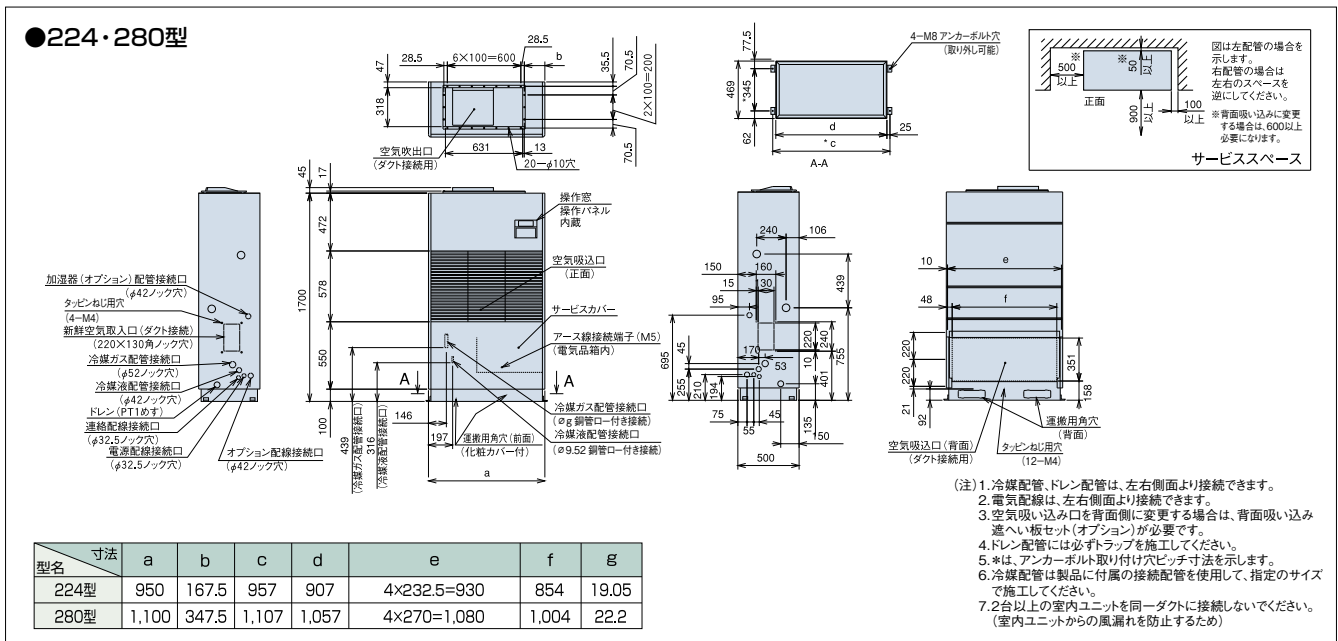

掲載商品の価格は事業者様向けの積算見積価格であり、一般消費者様向けの販売価格ではありません。

なお、積算見積価格には、消費税・配送費・試運転調整費・配管セット・工事費・使用済み商品の引き取り費などは含まれておりません。

寸法図(大型ゆかおき)

(単位: mm)

●450・560型

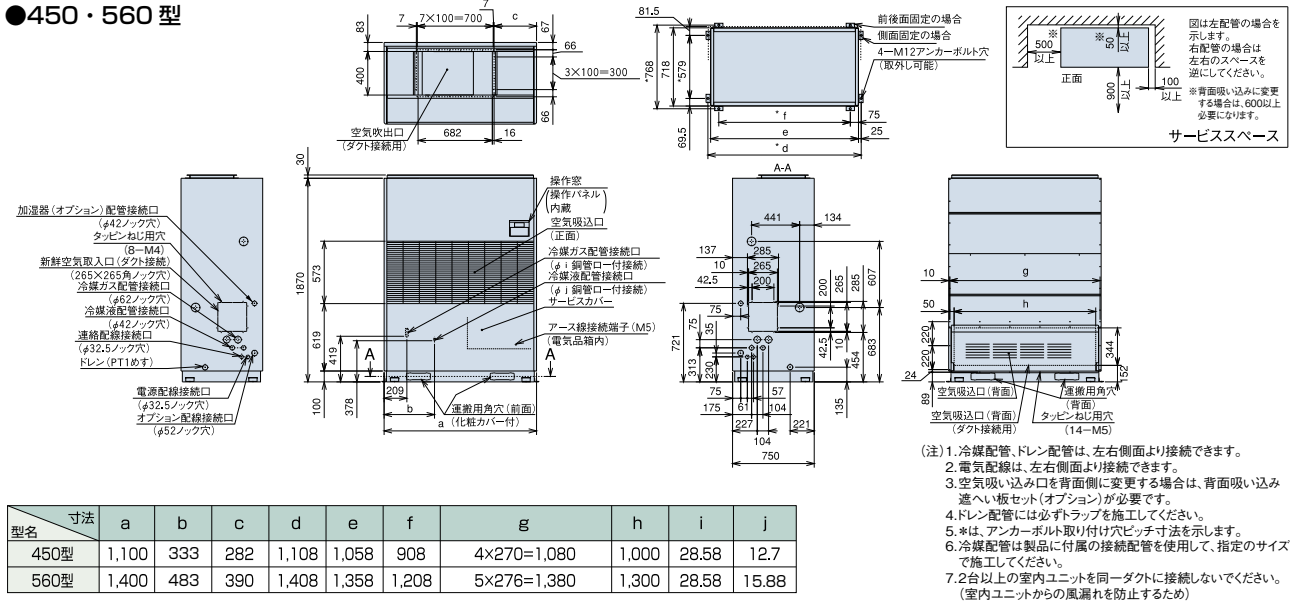

(単位: mm)

●800型

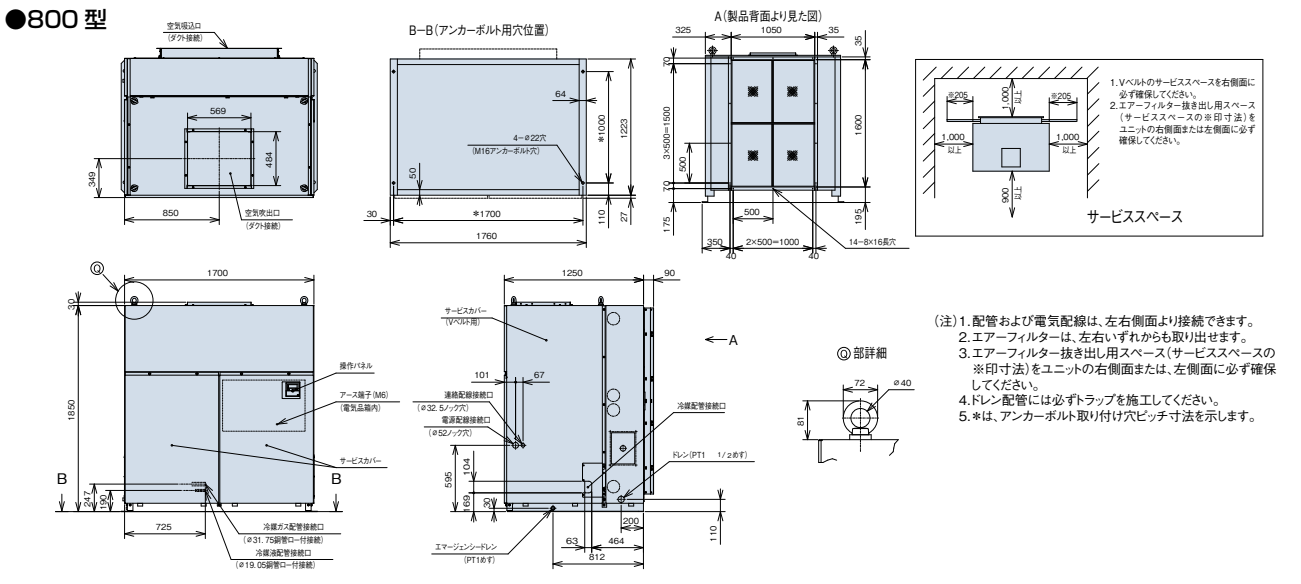

(単位: mm)

●1120型

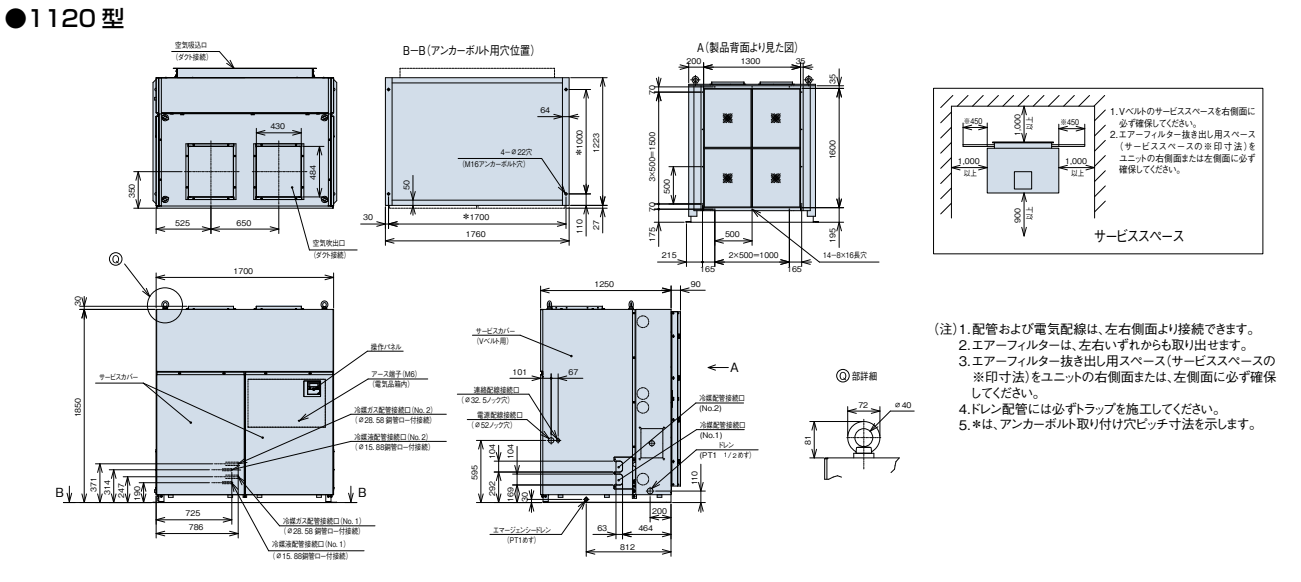



## ■ 寸法図(大型ゆかおき)

(単位:mm)

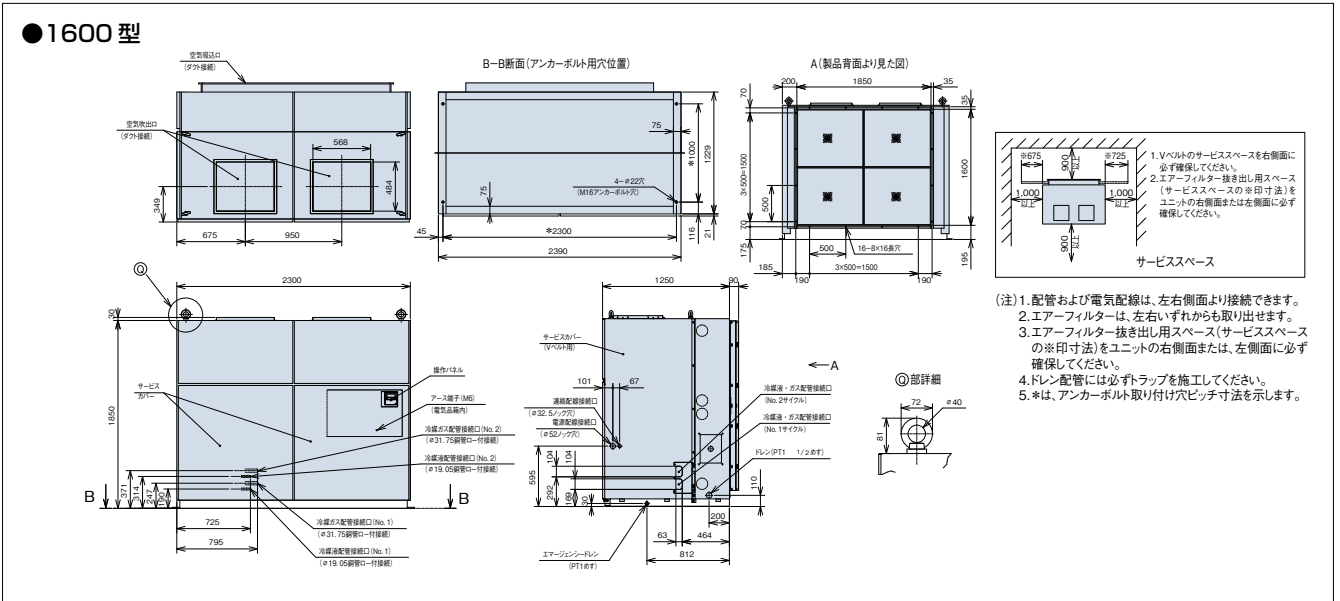

## ■ 仕様変更範囲

| 仕様                  | 型名     | 140・224型 | 280型 | 450型 | 560型 | 800型 | 1120型 | 1600型 |
|---------------------|--------|----------|------|------|------|------|-------|-------|
| プレナムチャンバー取付         |        | ○        | ○    | ○    | ○    | —    | —     | —     |
| 背面吸込変更              |        | ○        | ○    | ○    | ○    | 標準   | 標準    | 標準    |
| 機外静圧変更              |        | ○        | ○    | ○    | ○    | ○    | ○     | ○     |
| モーター容量アップ           |        | —        | ○    | ○    | ○    | ○    | ○     | ○     |
| 全閉ファンモーター取付(標準容量のみ) |        | ○        | ○    | ○    | ○    | ○    | ○     | ○     |
| 補助電気加熱器取付           |        | ○        | ○    | ○    | ○    | —    | —     | —     |
| 加湿器                 | パン型    | ○        | ○    | ○    | ○    | —    | —     | —     |
|                     | 水スプレー  | ○        | ○    | ○    | ○    | ○    | ○     | ○     |
|                     | 蒸気スプレー | ○        | ○    | ○    | ○    | ○    | ○     | ○     |

(注) 補助電気加熱器・加湿器取付の場合、別電源が必要となります。

## ■ オプション部品一覧表

| 品名                | 型名                       | 140型                                    | 224型                   | 280型                   | 450型                    | 560型                             |                          |
|-------------------|--------------------------|---|------------------------|------------------------|-------------------------|----------------------------------|--------------------------|
| フィルター             | ロングライフフィルター(防カビ、交換用)(注1) | F-140LPD<br>9,400円                      | F-224LPD<br>12,100円    | F-280LPD<br>16,500円    | F-450LPD<br>20,000円     | F-560LPD<br>25,000円              |                          |
| ダクト               | プレナムチャンバー(直吹用)(注2・3・4)   | SP-140CPC<br>30,000円                    | SP-224CPC<br>40,000円   | SP-280CPC<br>50,000円   | SP-450CPC<br>80,000円    | SP-560CPC<br>100,000円            |                          |
|                   | 背面吸い込み用(注4)              | 遮へい板セット                                 | SP-140CCB<br>17,700円   | SP-224CCB<br>19,500円   | SP-280CCB<br>23,300円    | SP-450CCB<br>25,000円             | SP-560CCB<br>29,000円     |
|                   |                          | ダクトチャンバーセット                             | SP-140CFB<br>31,800円   | SP-224CFB<br>37,700円   | SP-280CFB<br>43,500円    | SP-450CFB<br>54,800円             | SP-560CFB<br>64,800円     |
| 補助                | NEW 木台(注5) 90mm          | PW-NP140D90M<br>7,500円                  | PW-NP224D90M<br>7,700円 | PW-NP280D90M<br>9,300円 | PW-NP450D90M<br>14,300円 | PW-NP560D90M<br>17,600円          |                          |
|                   | NEW 木台用転倒防止金具            | PWTB-90MCA<br>12,000円                   |                        |                        | PWTB-90MCB<br>13,000円   |                                  |                          |
|                   | リモートセンサー                 | THM-R2A 3,500円                          |                        |                        |                         |                                  |                          |
| リモコン              | リモコン(遠隔操作)               | 音声ガイド付き多機能リモコン PC-ARFV・PC-ARFVS 24,000円 |                        |                        |                         | 多機能リモコン PC-ARF1・PC-ARF1S 20,000円 | アメニティリモコン PC-AR1 15,000円 |
| ブーリーセット(風量・静圧調整用) |                          | ブーリーセットについてはブーリー選定表をご確認ください。            |                        |                        |                         |                                  |                          |

(注1)「ロングライフフィルター(防カビ)」は、室内ユニットに標準で内蔵しているフィルターの交換用です。室内ユニット1台分が1セットとなります。  
 (注2)60Hz地区において、プレナムチャンバーを取付ける際には、ブーリーセットが必要となります。  
 (注3)前面のふさぎ板とダクト接続用のフランジのセットです。  
 (注4)背面フィルターを取付ける場合のフィルターボックスです。遮へい板セットに追加して使用してください。背面吸込改造の場合、本体付属のフィルターは使用しません。  
 (注5)「木台」にはゴム板が付属します。  
 ※各商品の仕様・施工詳細などは、「寸法図」「据付点検要領書」などをご参照ください。

| 品名                | 型名                 | 800型                         | 1120型                     | 1600型                    |
|-------------------|--------------------|------------------------------|---------------------------|--------------------------|
| 補助                | 木台[受注対応](注2) 110mm | PW-NP1120K100M<br>60,000円    | PW-NP1120K100M<br>60,000円 | PW-P2000K100M<br>45,000円 |
|                   | リモートセンサー           | THM-R2A 3,500円               |                           |                          |
| リモコン              | リモコン(遠隔操作)         | アメニティリモコンPC-AR1 15,000円      |                           |                          |
| ブーリーセット(風量・静圧調整用) |                    | ブーリーセットについてはブーリー選定表をご確認ください。 |                           |                          |

(注1)各商品の仕様・施工詳細などは、「寸法図」「据付点検要領書」などをご参照ください。  
 (注2)「木台」にはゴム板が付属します。

掲載商品の価格は事業者様向けの積算見積価格であり、一般消費者様向けの販売価格ではありません。  
 なお、積算見積価格には、消費税・配送費・試運転調整費・配管セット・工事費・使用済み商品の引き取り費などは含まれておりません。

## ■ オプション構成図(大型ゆかおき)

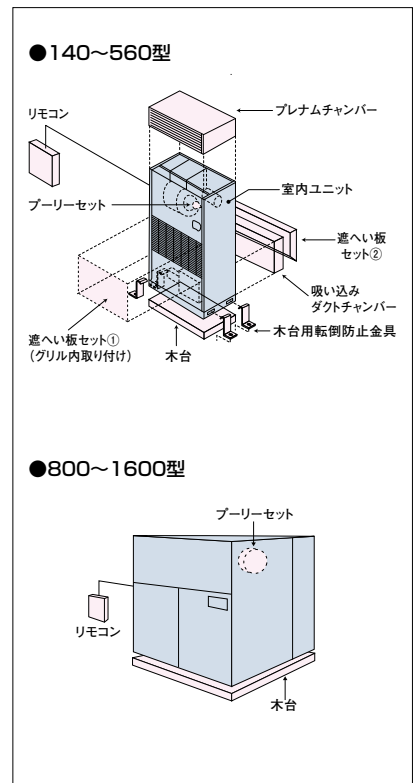

## 140型

### 送風機特性曲線

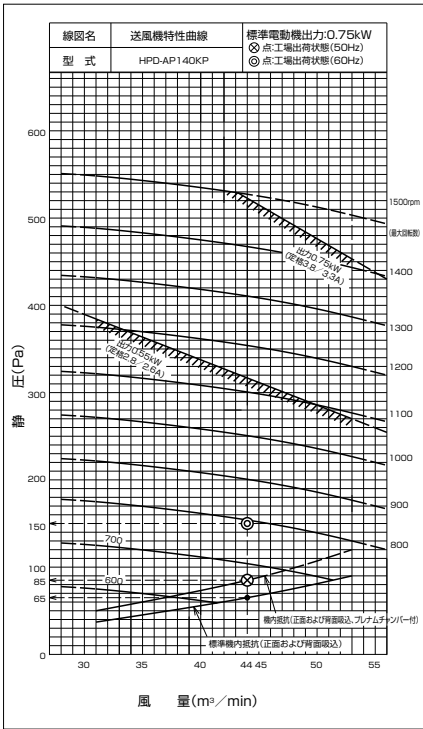

### ブリーチー選定表

| ユニット型式<br>HPD-AP140KP | ブリーチーサイズ |      |               |                                     | 送風機<br>回転数<br>(rpm) | 機外静圧(Pa)                            |                                     |               | Vベルト       |            |    |   |    |            |
|-----------------------|----------|------|---------------|-------------------------------------|---------------------|-------------------------------------|-------------------------------------|---------------|------------|------------|----|---|----|------------|
|                       | モーター側    | ファン側 |               | 最小<br>風量時<br>(31m³/min)<br>(機内37Pa) |                     | 標準<br>風量時<br>(44m³/min)<br>(機内55Pa) | 最大<br>風量時<br>(53m³/min)<br>(機内90Pa) | サイズ<br>(inch) | 種類<br>(A型) |            |    |   |    |            |
| 50                    | (標準組み込み) | 71   | PS-1A170-2500 | 170                                 | 620                 | 60                                  | 0                                   | -             | 27         | レッド<br>シール |    |   |    |            |
|                       |          |      | (標準組み込み)      | 160                                 | 660                 | 70                                  | 20                                  | -             | 26         |            |    |   |    |            |
|                       |          |      | PS-1A150-2500 | 150                                 | 700                 | 85                                  | 40                                  | -             | 25         |            |    |   |    |            |
|                       |          |      | PS-1A140-2500 | 140                                 | 750                 | 110                                 | 60                                  | 10            | 24         |            |    |   |    |            |
|                       |          |      | PS-1A132-2500 | 135                                 | 800                 | 135                                 | 85                                  | 40            | 23         |            |    |   |    |            |
|                       |          |      | PS-1A125-2500 | 125                                 | 840                 | 160                                 | 110                                 | 60            | 22         |            |    |   |    |            |
|                       |          |      | PS-1A118-2500 | 118                                 | 890                 | 180                                 | 130                                 | 80            | 21         |            |    |   |    |            |
|                       |          |      | PS-1A112-2500 | 112                                 | 940                 | 205                                 | 155                                 | 105           | 20         |            |    |   |    |            |
|                       |          |      | PS-1A109-2500 | 109                                 | 965                 | 215                                 | 165                                 | 115           | 19         |            |    |   |    |            |
|                       |          |      | PS-1A106-2500 | 106                                 | 990                 | 230                                 | 180                                 | 130           | 18         |            |    |   |    |            |
|                       |          |      | PS-1A100-2500 | 100                                 | 1050                | 260                                 | 210                                 | 165           | 17         |            |    |   |    |            |
|                       |          |      | PS-1A095-2500 | 95                                  | 1110                | 290                                 | 240                                 | 195           | 16         |            |    |   |    |            |
|                       |          |      | PS-1A090-2500 | 90                                  | 1170                | 325                                 | 275                                 | 225           | 15         |            |    |   |    |            |
|                       |          |      | PS-1A088-2500 | 88                                  | 1195                | 335                                 | 285                                 | 240           | 14         |            |    |   |    |            |
|                       |          |      | PS-1A085-2500 | 85                                  | 1240                | 360                                 | 310                                 | 260           | 13         |            |    |   |    |            |
|                       |          |      | PS-1A083-2500 | 83                                  | 1270                | 380                                 | 330                                 | 280           | 12         |            |    |   |    |            |
|                       |          |      | PS-1A080-2500 | 80                                  | 1315                | 405                                 | 355                                 | 305           | 11         |            |    |   |    |            |
|                       |          |      | PS-1A083-1906 | 83                                  | 1480                | 500                                 | 450                                 | -             | 10         |            |    |   |    |            |
|                       |          |      | 60            | (標準組み込み)                            | 71                  | PS-1A200-2500                       | 200                                 | 630           | 65         |            | 0  | - | 29 | レッド<br>シール |
|                       |          |      |               |                                     |                     | (標準組み込み)                            | 190                                 | 670           | 75         |            | 25 | - | 28 |            |
| PS-1A190-2500         | 190      | 700  |               |                                     |                     | 85                                  | 40                                  | -             | 27         |            |    |   |    |            |
| PS-1A180-2500         | 180      | 745  |               |                                     |                     | 105                                 | 60                                  | 10            | 26         |            |    |   |    |            |
| (標準組み込み)              | 160      | 790  |               |                                     |                     | 130                                 | 85                                  | 35            | 25         |            |    |   |    |            |
| PS-1A150-2500         | 150      | 840  |               |                                     |                     | 160                                 | 110                                 | 60            | 24         |            |    |   |    |            |
| PS-1A140-2500         | 140      | 900  |               |                                     |                     | 185                                 | 135                                 | 85            | 23         |            |    |   |    |            |
| PS-1A132-2500         | 132      | 955  |               |                                     |                     | 210                                 | 160                                 | 110           | 22         |            |    |   |    |            |
| PS-1A125-2500         | 125      | 1010 |               |                                     |                     | 240                                 | 190                                 | 140           | 21         |            |    |   |    |            |
| PS-1A118-2500         | 118      | 1070 |               |                                     |                     | 270                                 | 220                                 | 175           | 20         |            |    |   |    |            |
| PS-1A112-2500         | 112      | 1125 |               |                                     |                     | 300                                 | 250                                 | 205           | 19         |            |    |   |    |            |
| PS-1A109-2500         | 109      | 1160 |               |                                     |                     | 320                                 | 270                                 | 220           | 18         |            |    |   |    |            |
| PS-1A106-2500         | 106      | 1190 |               |                                     |                     | 335                                 | 285                                 | 235           | 17         |            |    |   |    |            |
| PS-1A100-2500         | 100      | 1265 |               |                                     |                     | 375                                 | 325                                 | 275           | 16         |            |    |   |    |            |
| PS-1A095-2500         | 95       | 1330 |               |                                     |                     | 410                                 | 360                                 | 315           | 15         |            |    |   |    |            |
| PS-1A090-2500         | 90       | 1405 |               |                                     |                     | 455                                 | 405                                 | 355           | 14         |            |    |   |    |            |
| PS-1A088-2500         | 88       | 1435 |               |                                     |                     | 475                                 | 425                                 | -             | 13         |            |    |   |    |            |
| PS-1A085-2500         | 85       | 1485 |               |                                     |                     | 505                                 | 455                                 | -             | 12         |            |    |   |    |            |

注) 1. □内は標準組込部品のため、別売部品の手配は不要です。 2. 「-」は使用範囲外を示します。 3. □内はプレナムチャンパーを取り付けて直吹型として使用する場合があります。

## 224型

### 送風機特性曲線

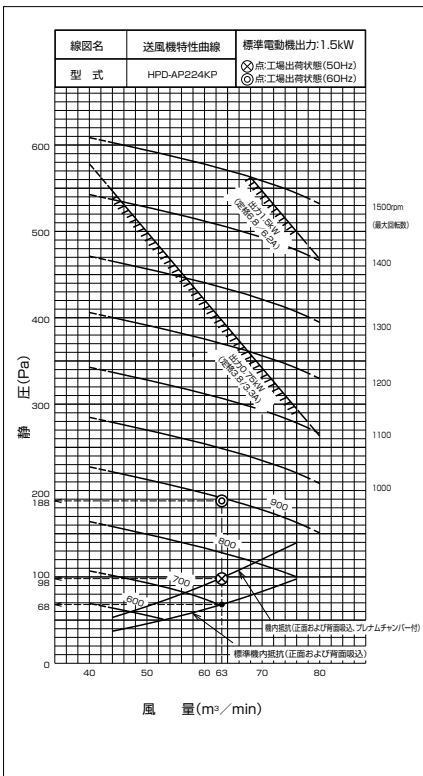

### ブリーチー選定表

| ユニット型式<br>HPD-AP224KP | ブリーチーサイズ |               |               |                                     | 送風機<br>回転数<br>(rpm) | 機外静圧(Pa)                            |                                     |               | Vベルト       |            |     |    |    |
|-----------------------|----------|---------------|---------------|-------------------------------------|---------------------|-------------------------------------|-------------------------------------|---------------|------------|------------|-----|----|----|
|                       | モーター側    | ファン側          |               | 最小<br>風量時<br>(44m³/min)<br>(機内37Pa) |                     | 標準<br>風量時<br>(63m³/min)<br>(機内68Pa) | 最大<br>風量時<br>(76m³/min)<br>(機内98Pa) | サイズ<br>(inch) | 種類<br>(A型) |            |     |    |    |
| 50                    | (標準組み込み) | 71            | PS-1A150-2500 | 150                                 | 700                 | 65                                  | 0                                   | -             | 26         | レッド<br>シール |     |    |    |
|                       |          |               | (標準組み込み)      | 140                                 | 750                 | 95                                  | 30                                  | -             | 25         |            |     |    |    |
|                       |          |               | PS-1A132-2500 | 132                                 | 795                 | 120                                 | 60                                  | 0             | 24         |            |     |    |    |
|                       |          |               | PS-1A125-2500 | 125                                 | 840                 | 145                                 | 85                                  | 25            | 23         |            |     |    |    |
|                       |          |               | PS-1A118-2500 | 118                                 | 890                 | 180                                 | 115                                 | 60            | 22         |            |     |    |    |
|                       |          |               | PS-1A112-2500 | 112                                 | 935                 | 205                                 | 145                                 | 85            | 21         |            |     |    |    |
|                       |          |               | PS-1A109-2500 | 109                                 | 960                 | 225                                 | 165                                 | 105           | 20         |            |     |    |    |
|                       |          |               | PS-1A106-2500 | 106                                 | 990                 | 240                                 | 180                                 | 120           | 19         |            |     |    |    |
|                       |          |               | PS-1A100-2500 | 100                                 | 1050                | 265                                 | 215                                 | 155           | 18         |            |     |    |    |
|                       |          |               | PS-1A095-2500 | 95                                  | 1105                | 300                                 | 240                                 | 185           | 17         |            |     |    |    |
|                       |          |               | PS-1A109-2408 | 109                                 | 1150                | 330                                 | 270                                 | 215           | 16         |            |     |    |    |
|                       |          |               | PS-1A112-2408 | 112                                 | 1180                | 355                                 | 290                                 | 230           | 15         |            |     |    |    |
|                       |          |               | PS-1A118-2408 | 118                                 | 1245                | 395                                 | 335                                 | 275           | 14         |            |     |    |    |
|                       |          |               | PS-1A093-2408 | 93                                  | PS-1A106-2500       | 106                                 | 1295                                | 420           | 360        |            | 305 | 24 | 28 |
|                       |          |               | PS-1A125-2408 | 125                                 | (標準組み込み)            | 140                                 | 1320                                | 440           | 380        |            | 325 | 23 |    |
|                       |          |               | PS-1A100-2408 | 100                                 | PS-1A109-2500       | 109                                 | 1355                                | 465           | 405        |            | 345 | 22 |    |
|                       |          |               | PS-1A103-2408 | 103                                 | PS-1A106-2500       | 106                                 | 1395                                | 495           | 435        |            | 380 | 21 |    |
|                       |          |               | PS-1A109-2408 | 109                                 | PS-1A112-2500       | 112                                 | 1440                                | 520           | 460        |            | 400 | 20 |    |
|                       |          |               | PS-1A112-2408 | 112                                 | PS-1A112-2500       | 112                                 | 1480                                | 550           | 500        |            | -   | 19 |    |
|                       |          |               | 60            | (標準組み込み)                            | 71                  | PS-1A180-2500                       | 180                                 | 700           | 65         |            | 0   | -  | 28 |
| PS-1A170-2500         | 170      | 740           |               |                                     |                     | 90                                  | 25                                  | -             | 27         |            |     |    |    |
| PS-1A160-2500         | 160      | 785           |               |                                     |                     | 115                                 | 55                                  | -             | 26         |            |     |    |    |
| PS-1A150-2500         | 150      | 840           |               |                                     |                     | 145                                 | 85                                  | 25            | 25         |            |     |    |    |
| (標準組み込み)              | 140      | 900           |               |                                     |                     | 185                                 | 120                                 | 65            | 24         |            |     |    |    |
| PS-1A132-2500         | 132      | 955           |               |                                     |                     | 220                                 | 160                                 | 100           | 23         |            |     |    |    |
| PS-1A125-2500         | 125      | 1005          |               |                                     |                     | 245                                 | 190                                 | 130           | 22         |            |     |    |    |
| PS-1A118-2500         | 118      | 1065          |               |                                     |                     | 275                                 | 220                                 | 165           | 21         |            |     |    |    |
| PS-1A112-2500         | 112      | 1125          |               |                                     |                     | 315                                 | 255                                 | 200           | 20         |            |     |    |    |
| PS-1A109-2500         | 109      | 1155          |               |                                     |                     | 335                                 | 275                                 | 215           | 19         |            |     |    |    |
| PS-1A106-2500         | 106      | 1190          |               |                                     |                     | 360                                 | 300                                 | 240           | 18         |            |     |    |    |
| PS-1A109-2408         | 109      | PS-1A160-2500 |               |                                     |                     | 160                                 | 1210                                | 375           | 310        | 250        | 29  |    |    |
| PS-1A100-2408         | 100      | (標準組み込み)      |               |                                     |                     | 140                                 | 1265                                | 405           | 345        | 290        | 26  |    |    |
| PS-1A109-2408         | 109      | PS-1A150-2500 |               |                                     |                     | 150                                 | 1290                                | 420           | 360        | 305        | 25  |    |    |
| PS-1A106-2408         | 106      | PS-1A109-2500 |               |                                     |                     | 109                                 | 1340                                | 455           | 395        | 335        | 24  |    |    |
| PS-1A109-2408         | 109      | (標準組み込み)      |               |                                     |                     | 140                                 | 1380                                | 485           | 425        | 365        | 23  |    |    |
| PS-1A112-2408         | 112      | PS-1A109-2500 |               |                                     |                     | 109                                 | 1420                                | 510           | 450        | 395        | 22  |    |    |
| PS-1A109-2408         | 109      | PS-1A132-2500 |               |                                     |                     | 132                                 | 1465                                | 535           | 480        | -          | 21  |    |    |
| PS-1A118-2408         | 118      | (標準組み込み)      |               |                                     |                     | 140                                 | 1495                                | 560           | 510        | -          | 20  |    |    |

注) 1. □内は標準組込部品のため、別売部品の手配は不要です。 2. 「-」は使用範囲外を示します。 3. □内はプレナムチャンパーを取り付けて直吹型として使用する場合があります。

## 280型

### 送風機特性曲線

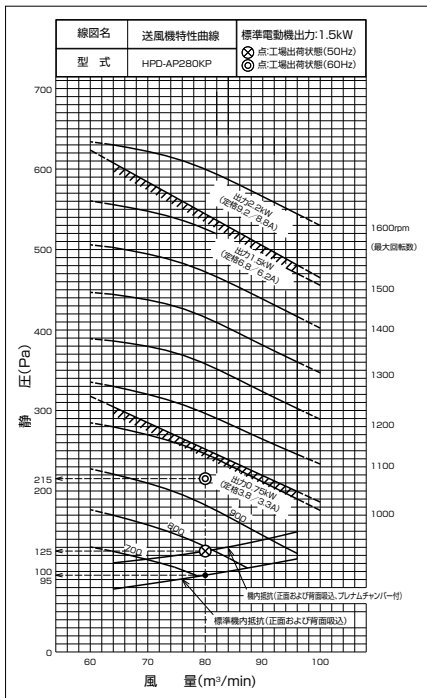

### ブリーリー選定表

| ユニット型式<br>HPD-AP280KP | ブリーリーサイズ |               |               | 送風機<br>回転数<br>(rpm) | 機外静圧(Pa)                            |                                     |                                      | Vベルト          |           |            |      |    |
|-----------------------|----------|---------------|---------------|---------------------|-------------------------------------|-------------------------------------|--------------------------------------|---------------|-----------|------------|------|----|
|                       | モーター側    | ファン側          |               |                     | 最小<br>風量時<br>(84m³/min)<br>(機内78Pa) | 標準<br>風量時<br>(90m³/min)<br>(機内85Pa) | 最大<br>風量時<br>(96m³/min)<br>(機内115Pa) | サイズ<br>(inch) | 種類<br>(型) |            |      |    |
| 50                    | (標準組み込み) | 71            | PS-1A140-2500 | 140                 | 750                                 | 70                                  | 15                                   | -             | 25        | レッド<br>シール |      |    |
|                       |          |               | (標準組み込み)      | 132                 | 790                                 | 90                                  | 30                                   | -             | 24        |            |      |    |
|                       |          |               | PS-1A125-2500 | 125                 | 840                                 | 110                                 | 55                                   | -             | -         |            |      |    |
|                       |          |               | PS-1A118-2500 | 118                 | 890                                 | 135                                 | 80                                   | 0             | -         |            |      |    |
|                       |          |               | PS-1A112-2500 | 112                 | 935                                 | 170                                 | 110                                  | 30            | -         |            |      |    |
|                       |          |               | PS-1A106-2500 | 106                 | 990                                 | 195                                 | 145                                  | 65            | -         |            |      |    |
|                       |          |               | PS-1A100-2500 | 100                 | 1050                                | 230                                 | 175                                  | 105           | -         |            |      |    |
|                       |          |               | PS-1A125-2500 | 125                 | 1100                                | 250                                 | 195                                  | 125           | -         |            |      |    |
|                       |          |               | PS-1A118-2500 | 118                 | 1160                                | 285                                 | 235                                  | 165           | -         |            |      |    |
|                       |          |               | PS-1A109-2408 | 109                 | 1215                                | 320                                 | 270                                  | 195           | -         |            |      |    |
|                       |          |               | PS-1A112-2408 | 112                 | 1245                                | 335                                 | 290                                  | 215           | -         |            |      |    |
|                       |          |               | PS-1A118-2408 | 118                 | 1315                                | 375                                 | 330                                  | 250           | -         |            |      |    |
|                       |          |               | PS-1A109-2408 | 109                 | PS-1A118-2500                       | 118                                 | 1360                                 | 400           | 355       |            | 280  | 25 |
|                       |          |               | PS-1A125-2408 | 125                 | (標準組み込み)                            | 132                                 | 1390                                 | 420           | 370       |            | 295  | -  |
|                       |          |               | PS-1A109-2408 | 109                 | PS-1A112-2500                       | 112                                 | 1430                                 | 440           | 390       |            | 315  | -  |
|                       |          |               | PS-1A112-2408 | 112                 | PS-1A109-2500                       | 109                                 | 1470                                 | 465           | 420       |            | 340  | -  |
|                       |          |               | PS-1A118-2408 | 118                 | PS-1A106-2500                       | 106                                 | 1510                                 | 485           | 440       |            | 360  | -  |
|                       |          |               | PS-1A109-2500 | 109                 | PS-1A170-2500                       | 170                                 | 1590                                 | 545*          | 500*      |            | 420* | -  |
| PS-1A112-2500         | 112      | PS-1A160-2500 | 160           | 740                 | 65                                  | 10                                  | -                                    | 27            |           |            |      |    |
| PS-1A118-2500         | 118      | PS-1A150-2500 | 150           | 840                 | 110                                 | 55                                  | -                                    | 26            |           |            |      |    |
| PS-1A109-2500         | 109      | PS-1A140-2500 | 140           | 900                 | 145                                 | 85                                  | 5                                    | 25            |           |            |      |    |
| PS-1A112-2500         | 112      | (標準組み込み)      | 132           | 955                 | 180                                 | 120                                 | 45                                   | 24            |           |            |      |    |
| PS-1A109-2500         | 109      | PS-1A125-2500 | 125           | 1005                | 205                                 | 155                                 | 75                                   | -             |           |            |      |    |
| PS-1A118-2500         | 118      | PS-1A118-2500 | 118           | 1065                | 235                                 | 180                                 | 110                                  | -             |           |            |      |    |
| PS-1A109-2500         | 109      | PS-1A112-2500 | 112           | 1125                | 270                                 | 215                                 | 145                                  | -             |           |            |      |    |
| PS-1A112-2500         | 112      | PS-1A140-2500 | 140           | 1175                | 295                                 | 245                                 | 175                                  | 26            |           |            |      |    |
| PS-1A118-2500         | 118      | PS-1A109-2408 | 109           | 1205                | 315                                 | 265                                 | 190                                  | 28            |           |            |      |    |
| PS-1A109-2408         | 109      | PS-1A093-2408 | 93            | 1245                | 335                                 | 290                                 | 215                                  | 25            |           |            |      |    |
| PS-1A109-2408         | 109      | (標準組み込み)      | 132           | 1280                | 355                                 | 310                                 | 235                                  | 28            |           |            |      |    |
| PS-1A109-2408         | 109      | PS-1A100-2408 | 100           | 1335                | 385                                 | 340                                 | 265                                  | 26            |           |            |      |    |
| PS-1A109-2408         | 109      | PS-1A109-2408 | 109           | 1375                | 410                                 | 365                                 | 290                                  | 27            |           |            |      |    |
| PS-1A109-2408         | 109      | PS-1A140-2500 | 140           | 1415                | 435                                 | 385                                 | 310                                  | -             |           |            |      |    |
| PS-1A109-2408         | 109      | (標準組み込み)      | 132           | 1455                | 455                                 | 410                                 | 330                                  | 26            |           |            |      |    |
| PS-1A112-2408         | 112      | PS-1A170-2500 | 170           | 1495                | 480                                 | 435                                 | 355                                  | 27            |           |            |      |    |
| PS-1A109-2408         | 109      | PS-1A125-2500 | 125           | 1540                | 505                                 | 460*                                | 380*                                 | 26            |           |            |      |    |
| PS-1A118-2408         | 118      | (標準組み込み)      | 132           | 1580                | 535*                                | 490*                                | 410*                                 | 27            |           |            |      |    |

注1. □は標準組込部品のため、別売部品の手配は不要です。  
 2. 「-」は使用範囲外を示します。  
 3. □内はプレナムチャンパーを取り付けて直吹型として使用する場合があります。  
 4.\*部は、ファンモーターおよびディップスイッチ設定の変更が必要です。下記表によりファンモーターを手配ください。

| 部品名     | 型式              | 仕様      | 部品番号   |
|---------|-----------------|---------|--------|
| ファンモーター | 日東電工<br>HA42201 | 2.2(kW) | P90771 |

## 450型

### 送風機特性曲線

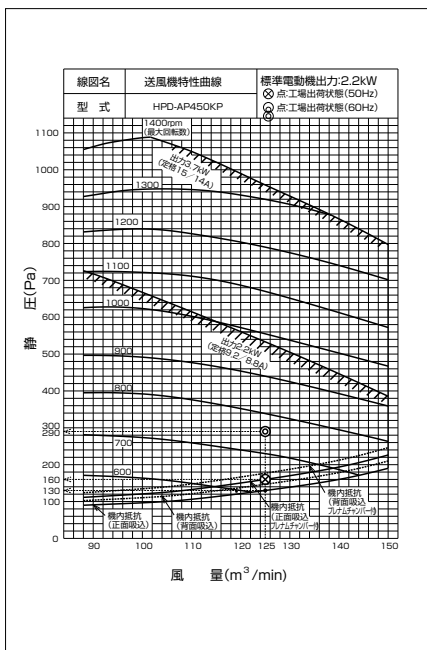

### ブリーリー選定表

| ユニット型式<br>HPD-AP450KP | ブリーリーサイズ |                |                | 送風機<br>回転数<br>(rpm) | 機外静圧(Pa)                            |                                       |                                       | Vベルト       |               |            |      |    |    |
|-----------------------|----------|----------------|----------------|---------------------|-------------------------------------|---------------------------------------|---------------------------------------|------------|---------------|------------|------|----|----|
|                       | モーター側    | ファン側           |                |                     | 最小<br>風量時<br>(88m³/min)<br>(機内90Pa) | 標準<br>風量時<br>(125m³/min)<br>(機内130Pa) | 最大<br>風量時<br>(150m³/min)<br>(機内190Pa) | モーター<br>標準 | モーター<br>容量アップ | 種類<br>(型)  |      |    |    |
| 50                    | (標準組み込み) | 106            | PS-1B-280-3510 | 280                 | 560                                 | 50                                    | -                                     | -          | 47            | レッド<br>シール |      |    |    |
|                       |          |                | (標準組み込み)       | 250                 | 625                                 | 120                                   | 30                                    | -          | 45            |            |      |    |    |
|                       |          |                | PS-1B-236-3510 | 236                 | 660                                 | 160                                   | 70                                    | -          | 44            |            |      |    |    |
|                       |          |                | PS-1B-224-3510 | 224                 | 695                                 | 200                                   | 110                                   | -          | 43            |            |      |    |    |
|                       |          |                | PS-1B-212-3510 | 212                 | 740                                 | 250                                   | 155                                   | 15         | 42            |            |      |    |    |
|                       |          |                | PS-1B-200-3510 | 200                 | 780                                 | 300                                   | 205                                   | 70         | 41            |            |      |    |    |
|                       |          |                | PS-1B-190-3510 | 190                 | 820                                 | 340                                   | 240                                   | 110        | -             |            |      |    |    |
|                       |          |                | PS-1B-180-3510 | 180                 | 870                                 | 390                                   | 295                                   | 155        | 40            |            |      |    |    |
|                       |          |                | PS-1B-170-3510 | 170                 | 920                                 | 450                                   | 350                                   | 205*       | -             |            |      |    |    |
|                       |          |                | PS-1B-165-3510 | 165                 | 950                                 | 490                                   | 380                                   | 240*       | 39            |            |      |    |    |
|                       |          |                | PS-1B-160-3510 | 160                 | 980                                 | 530                                   | 420*                                  | 270*       | 38            |            |      |    |    |
|                       |          |                | PS-1B-150-2408 | 150                 | PS-1B-212-3510                      | 212                                   | 1050                                  | 595        | 490*          |            | 330* | 45 | 44 |
|                       |          |                | PS-1B-150-2808 | 150                 | PS-1B-200-3510                      | 200                                   | 1110                                  | 660*       | 570*          |            | 410* | -  | 43 |
|                       |          |                | PS-1B-150-2808 | 150                 | PS-1B-190-3510                      | 190                                   | 1165                                  | 725*       | 640*          |            | 490* | -  | 42 |
|                       |          |                | PS-1B-150-2808 | 150                 | PS-1B-180-3510                      | 180                                   | 1230                                  | 790*       | 725*          |            | 580* | -  | 41 |
|                       |          |                | PS-1B-150-2808 | 150                 | PS-1B-170-3510                      | 170                                   | 1310                                  | 870*       | -             |            | -    | -  | -  |
|                       |          |                | PS-1B-150-2808 | 150                 | PS-1B-165-3510                      | 165                                   | 1350                                  | 920*       | -             |            | -    | -  | -  |
|                       |          |                | PS-1B-150-2808 | 150                 | PS-1B-355-3510                      | 355                                   | 530                                   | 10         | -             |            | -    | 53 | -  |
| PS-1B-150-2808        | 150      | PS-1B-315-3510 | 315            | 595                 | 90                                  | 20                                    | -                                     | 50         | -             |            |      |    |    |
| PS-1B-150-2808        | 150      | PS-1B-280-3510 | 280            | 670                 | 165                                 | 80                                    | -                                     | 47         | -             |            |      |    |    |
| PS-1B-150-2808        | 150      | (標準組み込み)       | 250            | 765                 | 265                                 | 160                                   | 30                                    | 45         | -             |            |      |    |    |
| PS-1B-150-2808        | 150      | PS-1B-236-3510 | 236            | 795                 | 315                                 | 220                                   | 80                                    | 44         | -             |            |      |    |    |
| PS-1B-150-2808        | 150      | PS-1B-224-3510 | 224            | 840                 | 360                                 | 250                                   | 120                                   | 43         | -             |            |      |    |    |
| PS-1B-150-2808        | 150      | PS-1B-212-3510 | 212            | 885                 | 410                                 | 310                                   | 170                                   | 42         | -             |            |      |    |    |
| PS-1B-150-2808        | 150      | PS-1B-200-3510 | 200            | 940                 | 475                                 | 370                                   | 230*                                  | 41         | 41            |            |      |    |    |
| PS-1B-150-2808        | 150      | PS-1B-190-3510 | 190            | 990                 | 540                                 | 430*                                  | 295*                                  | 40         | 40            |            |      |    |    |
| PS-1B-150-2808        | 150      | PS-1B-180-3510 | 180            | 1040                | 595                                 | 490*                                  | 330*                                  | 40         | 39            |            |      |    |    |
| PS-1B-150-2808        | 150      | PS-1B-170-3510 | 170            | 1100                | 655*                                | 560*                                  | 410*                                  | -          | 38            |            |      |    |    |
| PS-1B-150-2808        | 150      | PS-1B-165-3510 | 165            | 1140                | 690*                                | 605*                                  | 450*                                  | -          | -             |            |      |    |    |
| PS-1B-150-2808        | 150      | PS-1B-160-3510 | 160            | 1170                | 735*                                | 650*                                  | 505*                                  | -          | -             |            |      |    |    |
| PS-1B-150-2808        | 150      | PS-1B-150-3510 | 150            | 1210                | 770*                                | 700*                                  | 550*                                  | -          | 41            |            |      |    |    |
| PS-1B-150-2808        | 150      | PS-1B-140-3510 | 140            | 1280                | 840*                                | 790*                                  | -                                     | -          | 40            |            |      |    |    |
| PS-1B-150-2808        | 150      | PS-1B-132-2808 | 132            | 1350                | 930*                                | -                                     | -                                     | -          | 40            |            |      |    |    |

注1. □は標準組み込み部品のため、別売部品の手配は不要です。  
 2. 「-」は使用範囲外を示します。  
 3. □内はプレナムチャンパーを取り付けて直吹型として使用する場合があります。  
 4.\*部は、ファンモーターおよびディップスイッチ設定・周辺の電気部品・電気配線の変更が必要ですので、別途ご相談ください。

アパレル

## 560型

### 送風機特性曲線

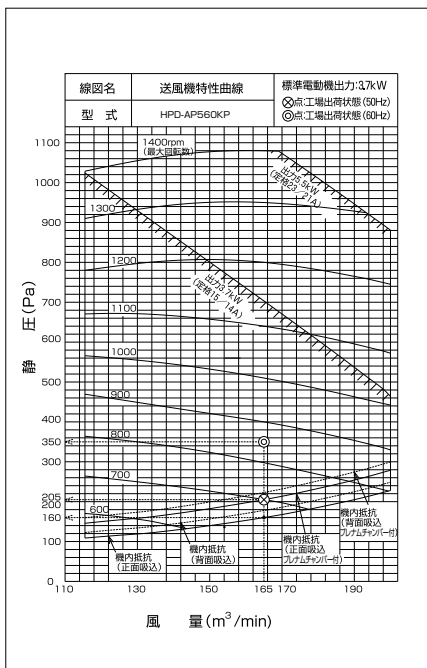

### ブリーチー選定表

| ユニット型式<br>HPD-AP560KP | ブリーチーサイズ       |              |                |                | 送風機<br>回転数<br>(rpm) | 機外静圧 (Pa)                             |                                       |                                       | Vベルト       |               | 種類<br>(B型)             |   |
|-----------------------|----------------|--------------|----------------|----------------|---------------------|---------------------------------------|---------------------------------------|---------------------------------------|------------|---------------|------------------------|---|
|                       | モーター側          |              | ファン側           |                |                     | 最小<br>風量時<br>(112m³/min)<br>(機外110Pa) | 標準<br>風量時<br>(165m³/min)<br>(機外160Pa) | 最大<br>風量時<br>(200m³/min)<br>(機外230Pa) | モーター<br>標準 | モーター<br>容量アップ |                        |   |
|                       | ブリーチー型式        | ピッチ径<br>(mm) | ブリーチー型式        | ピッチ径<br>(mm)   |                     |                                       |                                       |                                       |            |               |                        |   |
| 50                    | (標準組み込み)       | 106          | PS-2B-280-3510 | 280            | 560                 | 30                                    | —                                     | —                                     | 46         | —             | レ<br>ッド<br>シ<br>ー<br>ル |   |
|                       |                |              | PS-2B-250-3510 | 250            | 625                 | 95                                    | —                                     | —                                     | 44         |               |                        |   |
|                       |                |              | PS-2B-236-3510 | 236            | 665                 | 130                                   | 20                                    | —                                     | 43         |               |                        |   |
|                       |                |              | (標準組み込み)       | 224            | 700                 | 165                                   | 45                                    | —                                     | 42         |               |                        |   |
|                       |                |              | PS-2B-212-3510 | 212            | 740                 | 205                                   | 90                                    | —                                     | 41         |               |                        |   |
|                       |                |              | PS-2B-200-3510 | 200            | 780                 | 250                                   | 135                                   | —                                     | 40         |               |                        |   |
|                       | PS-2B-150-2808 | 150          | (標準組み込み)       | 224            | 995                 | 460                                   | 360                                   | 220                                   | 44         | 43            | —                      |   |
|                       |                |              | PS-2B-212-3510 | 212            | 1050                | 520                                   | 430                                   | 290*                                  | 43         |               |                        |   |
|                       |                |              | PS-2B-200-3510 | 200            | 1110                | 590                                   | 520                                   | 385*                                  | 42         |               |                        |   |
|                       |                |              | PS-2B-190-3510 | 190            | 1170                | 650                                   | 615*                                  | 490*                                  | 41         |               |                        |   |
|                       |                |              | PS-2B-180-3510 | 180            | 1235                | 735                                   | 715*                                  | 600*                                  | 40         |               |                        |   |
|                       |                |              | PS-2B-170-3510 | 170            | 1310                | 830                                   | 820*                                  | —                                     | 41         |               |                        |   |
| 60                    | (標準組み込み)       | 106          | PS-2B-315-3510 | 315            | 595                 | 65                                    | —                                     | —                                     | 49         | —             | レ<br>ッド<br>シ<br>ー<br>ル |   |
|                       |                |              | PS-2B-300-3510 | 300            | 625                 | 95                                    | —                                     | —                                     | 48         |               |                        |   |
|                       |                |              | PS-2B-280-3510 | 280            | 670                 | 135                                   | 25                                    | —                                     | 46         |               |                        |   |
|                       |                |              | PS-2B-250-3510 | 250            | 750                 | 220                                   | 105                                   | —                                     | 44         |               |                        |   |
|                       |                |              | PS-2B-236-3510 | 236            | 795                 | 265                                   | 150                                   | 0                                     | 43         |               |                        |   |
|                       |                |              | (標準組み込み)       | 224            | 840                 | 310                                   | 190                                   | 50                                    | 42         |               |                        |   |
|                       |                |              | PS-2B-212-3510 | 212            | 885                 | 360                                   | 240                                   | 100                                   | 41         |               |                        |   |
|                       |                |              | PS-2B-200-3510 | 200            | 940                 | 410                                   | 300                                   | 160                                   | 40         |               |                        |   |
|                       |                |              | PS-2B-190-3510 | 190            | 990                 | 460                                   | 360                                   | 220                                   | 39         |               |                        |   |
|                       | (標準組み込み)       | 106          | PS-2B-180-3510 | 180            | 1045                | 520                                   | 430                                   | 290*                                  | 38         | 38            | —                      |   |
|                       |                |              | PS-2B-170-3510 | 170            | 1100                | 585                                   | 510                                   | 380*                                  | 37         |               |                        |   |
|                       |                |              | PS-2B-165-3510 | 165            | 1140                | 620                                   | 570*                                  | 440*                                  | 41         |               |                        |   |
|                       | PS-2B-132-2808 | 132          | 132            | PS-2B-190-3510 | 190                 | 1175                                  | 665                                   | 630*                                  | 510*       | 41            | 40                     | — |
|                       |                |              |                | PS-2B-180-3510 | 180                 | 1210                                  | 710                                   | 685*                                  | 565*       | 40            |                        |   |
|                       |                |              |                | PS-2B-170-3510 | 170                 | 1285                                  | 800                                   | 790*                                  | —          | 40            |                        |   |
|                       |                |              |                | PS-2B-165-3510 | 165                 | 1355                                  | 890                                   | 885*                                  | —          | 39            |                        |   |

注 1. □は標準組み込み部品のため、別売部品の手配は不要です。  
 2. 「-」は使用範囲外を示します。  
 3. □内はプレナムチャンパーを取り付けて直吹型として使用する場合があります。  
 4. \*部は、ファンモーターおよびディップスイッチ設定・周辺の電気部品・電気配線の変更が必要ですので、別途ご相談ください。

## 800型

### 送風機特性曲線

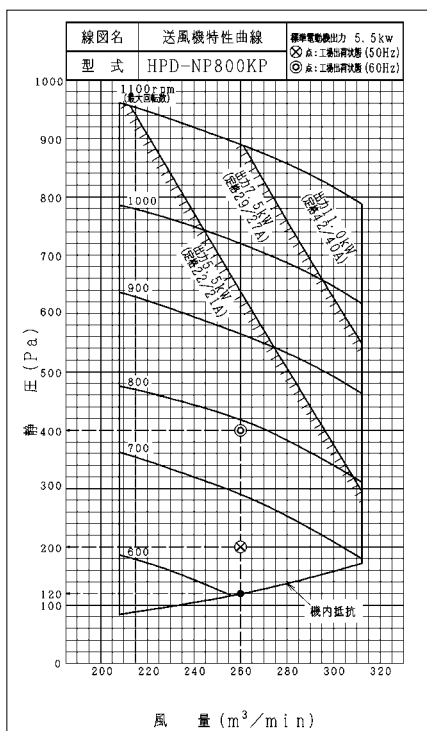

### ブリーチー選定表

| ユニット型式<br>HPD-NP800KP | ブリーチーサイズ                              |                                       |                                       |              | 送風機<br>回転数<br>(rpm) | 機外静圧 (Pa)                            |                                       |                                       | Vベルト<br>サイズ<br>(inch) | 種類<br>(A型) |     |
|-----------------------|---------------------------------------|---------------------------------------|---------------------------------------|--------------|---------------------|--------------------------------------|---------------------------------------|---------------------------------------|-----------------------|------------|-----|
|                       | モーター側                                 |                                       | ファン側                                  |              |                     | 最小<br>風量時<br>(208m³/min)<br>(機外98Pa) | 標準<br>風量時<br>(260m³/min)<br>(機外120Pa) | 最大<br>風量時<br>(312m³/min)<br>(機外170Pa) |                       |            |     |
|                       | ブリーチー型式                               | ピッチ径<br>(mm)                          | ブリーチー型式                               | ピッチ径<br>(mm) |                     |                                      |                                       |                                       |                       |            |     |
| 50                    | (標準組込)                                | 150                                   | PS-2B150-3810                         | 150          | PS-2B355-4512       | 355                                  | 620                                   | 140                                   | 20                    | —          | 126 |
|                       |                                       |                                       | (標準組込)                                | 140          | 655                 | 200                                  | 80                                    | —                                     | 123                   |            |     |
|                       |                                       |                                       | PS-2B145-3810                         | 145          | 675                 | 235                                  | 130                                   | —                                     | 124                   |            |     |
|                       |                                       |                                       | PS-2B150-3810                         | 150          | 700                 | 280                                  | 170                                   | 10                                    | 125                   |            |     |
|                       |                                       |                                       | PS-2B155-3810                         | 155          | 725                 | 305                                  | 200                                   | 45                                    | 126                   |            |     |
|                       |                                       |                                       | PS-2B160-3810                         | 160          | 745                 | 335                                  | 235                                   | 75                                    | 127                   |            |     |
|                       |                                       |                                       | PS-2B165-3810                         | 165          | 770                 | 360                                  | 260                                   | 110                                   | 128                   |            |     |
|                       |                                       |                                       | PS-2B170-3810                         | 170          | 795                 | 390                                  | 295                                   | 140*                                  | 129                   |            |     |
|                       |                                       |                                       | PS-2B180-3810                         | 180          | 840                 | 455                                  | 360                                   | 205*                                  | 127                   |            |     |
|                       |                                       |                                       | PS-2B190-3810                         | 190          | 885                 | 530                                  | 420                                   | 265*                                  | 129                   |            |     |
|                       |                                       |                                       | PS-2B200-3810                         | 200          | 935                 | 610                                  | 495                                   | 350*                                  | 126                   |            |     |
|                       |                                       |                                       | PS-2B212-3810<br>(**の場合PS-2B212-4212) | 212          | 990                 | 690                                  | 585*                                  | 430**                                 | 128                   |            |     |
|                       | PS-2B224-3810<br>(**の場合PS-2B224-4212) | 224                                   | 1045                                  | 795          | 685*                | 530**                                | 129                                   |                                       |                       |            |     |
|                       | PS-2B236-3810<br>(**の場合PS-2B236-4212) | 236                                   | 1100                                  | 880          | 770*                | 620**                                | 127                                   |                                       |                       |            |     |
|                       | (標準組込)                                | 140                                   | PS-2B400-4512                         | 400          | 615                 | 130                                  | 15                                    | —                                     | 127                   |            |     |
|                       |                                       |                                       | PS-2B375-4512                         | 375          | 660                 | 210                                  | 85                                    | —                                     | 126                   |            |     |
|                       |                                       |                                       | PS-2B145-3810                         | 145          | 695                 | 275                                  | 160                                   | —                                     | 123                   |            |     |
|                       |                                       |                                       | PS-2B150-3810                         | 150          | 720                 | 305                                  | 200                                   | 40                                    | 124                   |            |     |
| (標準組込)                |                                       |                                       | 140                                   | 745          | 335                 | 230                                  | 70                                    | 125                                   |                       |            |     |
| PS-2B145-3810         |                                       |                                       | 145                                   | 785          | 375                 | 280                                  | 120                                   | 126                                   |                       |            |     |
| (標準組込)                | 150                                   | PS-2B170-3810                         | 170                                   | 810          | 410                 | 315                                  | 160*                                  | 127                                   |                       |            |     |
|                       |                                       | PS-2B150-3810                         | 150                                   | 840          | 460                 | 355                                  | 200*                                  | 124                                   |                       |            |     |
|                       |                                       | PS-2B155-3810                         | 155                                   | 870          | 510                 | 400                                  | 245*                                  | 125                                   |                       |            |     |
|                       |                                       | PS-2B160-3810                         | 160                                   | 895          | 545                 | 435                                  | 285*                                  | 126                                   |                       |            |     |
|                       |                                       | PS-2B165-3810                         | 165                                   | 925          | 590                 | 480                                  | 330*                                  | 127                                   |                       |            |     |
|                       |                                       | PS-2B170-3810<br>(**の場合PS-2B200-4212) | 170<br>(200)                          | 950          | 630                 | 520*                                 | 380**                                 | 128                                   |                       |            |     |
|                       |                                       | PS-2B180-3810<br>(**の場合PS-2B212-4212) | 180<br>(212)                          | 1010         | 720                 | 615*                                 | 465**                                 | 129                                   |                       |            |     |
|                       |                                       | PS-2B190-3810<br>(**の場合PS-2B224-4212) | 190<br>(224)                          | 1065         | 820                 | 710*                                 | 560**                                 | 126                                   |                       |            |     |

注 1. □は標準組み込み部品のため、別売部品の手配は不要です。  
 2. 「-」は使用範囲外を示します。  
 3. \*\*部は、ファンモーターおよびディップスイッチ設定・周辺の電気部品・電気配線の変更が必要ですので、別途ご相談ください。  
 4. ブリーチーにはVベルトは付属されていません。別途手配が必要です。

# 1120型

## 送風機特性曲線

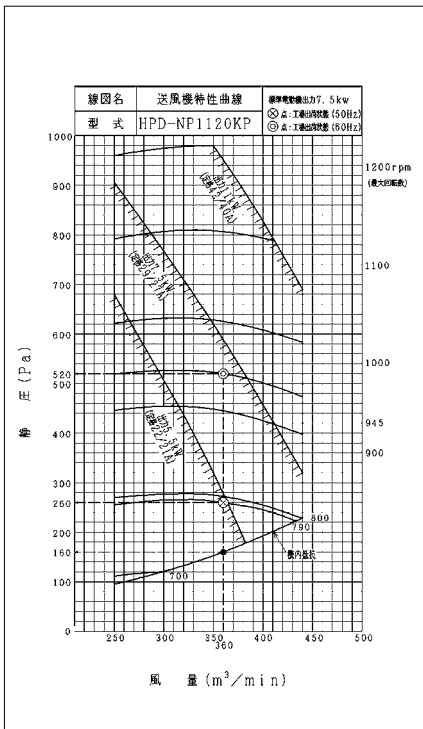

## プーリー選定表

| ユニット型式<br>HPD-NP1120KP | プーリーサイズ          |          |        |          | 送風機<br>回転数<br>(rpm) | 機外静圧(Pa)             |                       |                       | Vベルト      |         |
|------------------------|------------------|----------|--------|----------|---------------------|----------------------|-----------------------|-----------------------|-----------|---------|
|                        | モーター側            |          | ファン側   |          |                     | 最小風量時                | 標準風量時                 | 最大風量時                 | サイズ(inch) |         |
|                        | プーリー型式           | ピッチ径(mm) | プーリー型式 | ピッチ径(mm) |                     | (250m³/min) (機外95Pa) | (360m³/min) (機外102Pa) | (440m³/min) (機外123Pa) | モーター側     | ファン側    |
| 50                     | PS-3B145-3810    | 145      | (標準組込) | 300      | 710                 | 15                   | -                     | -                     | 125       | レ<br>ット |
|                        | PS-3B150-3810    | 150      |        |          | 735                 | 65                   | 0                     | -                     | 126       |         |
|                        | (標準組込)           | 160      |        |          | 790                 | 150                  | 100                   | -                     | 127       |         |
|                        | PS-3B170-3810    | 170      |        |          | 830                 | 235                  | 180                   | 60                    | 124       |         |
|                        | PS-3B180-3810(*) | 180      |        |          | 885                 | 325                  | 260                   | 150*                  | 125       |         |
|                        | PS-3B190-3810(*) | 190      |        |          | 930                 | 405                  | 340                   | 220*                  | 128       |         |
|                        | PS-3B200-3810(*) | 200      |        |          | 980                 | 505                  | 440*                  | 320*                  | 129       |         |
|                        | PS-3B212-3810(*) | 212      |        |          | 1050                | 625                  | 560*                  | 550*                  | 126       |         |
|                        | PS-3B224-3810(*) | 224      |        |          | 1110                | 715                  | 660*                  | -                     | 130       |         |
|                        | PS-3B236-4212    | 236      |        |          | 1170                | 815*                 | 760*                  | -                     | 128       |         |
| 60                     | PS-3B125-3810    | 125      | (標準組込) | 300      | 735                 | 65                   | 0                     | -                     | 124       | レ<br>ット |
|                        | PS-3B135-3810    | 135      |        |          | 795                 | 185                  | 120                   | 0                     | 125       |         |
|                        | PS-3B145-3810(*) | 145      |        |          | 850                 | 275                  | 210                   | 90*                   | 122       |         |
|                        | PS-3B150-3810(*) | 150      |        |          | 880                 | 320                  | 255                   | 140*                  | 126       |         |
|                        | (標準組込)(*)        | 160      |        |          | 945                 | 415                  | 360                   | 230*                  | 123       |         |
|                        | PS-3B170-3810(*) | 170      |        |          | 990                 | 515                  | 450*                  | 340*                  | 127       |         |
|                        | PS-3B180-3810(*) | 180      |        |          | 1070                | 645                  | 590*                  | -                     | 124       |         |
|                        | PS-3B190-3810(*) | 190      |        |          | 1130                | 750                  | 700*                  | -                     | 128       |         |

1. [ ] は標準組み込み部品のため、別売部品の手配は不要です。
2. 「-」は使用範囲外を示します。
3. \*部は、ファンモーターおよびディップスイッチ設定・周辺の電気部品・電気配線の変更が必要ですので、別途ご相談ください。
4. (※)部プーリーは、\*の場合はPS-3B○○○-4212となります。(ファンモーターのシャフト径が変わるためプーリーのボス径も変わります。)
5. プーリーセットにはVベルトは付属されていません。別途手配が必要です。

# 1600型

## 送風機特性曲線

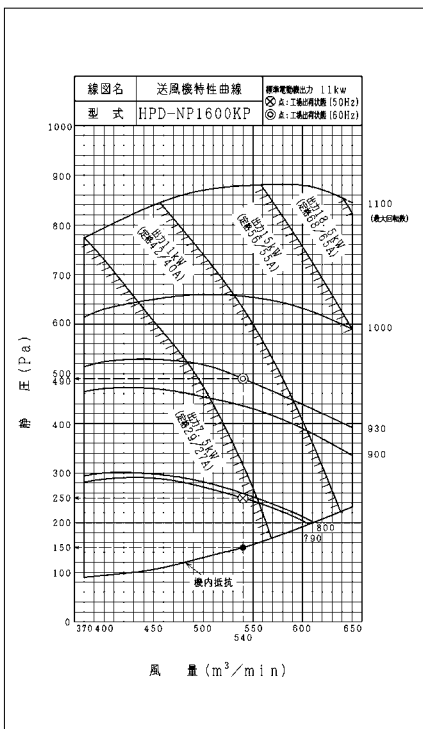

## プーリー選定表

| ユニット型式<br>HPD-NP1600KP | プーリーサイズ          |               |        |          | 送風機<br>回転数<br>(rpm) | 機外静圧(Pa)             |                       |                       | Vベルト      |         |
|------------------------|------------------|---------------|--------|----------|---------------------|----------------------|-----------------------|-----------------------|-----------|---------|
|                        | モーター側            |               | ファン側   |          |                     | 最小風量時                | 標準風量時                 | 最大風量時                 | サイズ(inch) |         |
|                        | プーリー型式           | ピッチ径(mm)      | プーリー型式 | ピッチ径(mm) |                     | (370m³/min) (機外90Pa) | (540m³/min) (機外110Pa) | (650m³/min) (機外130Pa) | モーター側     | ファン側    |
| 50                     | PS-3B170-4212    | 170           | (標準組込) | 355      | 705                 | 40                   | -                     | -                     | 123       | レ<br>ット |
|                        | PS-3B180-4212    | 180           |        |          | 745                 | 110                  | 0                     | -                     | 124       |         |
|                        | (標準組込)           | 190           |        |          | 790                 | 190                  | 100                   | -                     | 125       |         |
|                        | PS-3B200-4212    | 200           |        |          | 830                 | 260                  | 170                   | -                     | 126       |         |
|                        | PS-3B212-4212    | 212           |        |          | 880                 | 340                  | 250                   | 70*                   | 127       |         |
|                        | PS-3B224-4212    | 224           |        |          | 930                 | 430                  | 340                   | 160*                  | 122       |         |
|                        | PS-3B236-4212(*) | 236           |        |          | 975                 | 480                  | 440                   | 300*                  | 127       |         |
|                        | PS-3B212-4212(*) | 212           |        |          | 1040                | 590                  | 600*                  | 470**                 | 122       |         |
|                        | PS-3B224-4212(*) | 224           |        |          | 1100                | 680                  | 730*                  | -                     | 123       |         |
|                        | 60               | PS-3B170-4212 |        |          | 170                 | (標準組込)               | 355                   | 845                   | 280       |         |
| PS-3B180-4212          |                  | 180           | 895    | 370      | 280                 |                      |                       | 100*                  | 124       |         |
| (標準組込)                 |                  | 190           | 930    | 420      | 340                 |                      |                       | 160*                  | 125       |         |
| PS-3B200-4212(*)       |                  | 200           | 995    | 520      | 500*                |                      |                       | 350**                 | 123       |         |
| PS-3B212-4212(*)       |                  | 212           | 1055   | 610      | 620*                |                      |                       | 500**                 | 125       |         |

1. [ ] は標準組み込み部品のため、別売部品の手配は不要です。
2. 「-」は使用範囲外を示します。
3. \*部および\*\*部は、ファンモーターおよびディップスイッチ設定・周辺の電気部品・電気配線の変更が必要ですので、別途ご相談ください。
4. (※)部プーリーは、\*\*の場合はPS-3B○○○-4814となります。(ファンモーターのシャフト径が変わるためプーリーのボス径も変わります。)
5. プーリーセットにはVベルトは付属されていません。別途手配が必要です。

# HPF-AP K

壁面に自然になじむフラットなフォルム



## ゆかおき横型主要機能一覧

| 快適性能    |      | 設計・工事対応力 |     | 制御    |        |        |             | 主要オプション |             |        |        |           |        |         |         |       |     |
|---------|------|----------|-----|-------|--------|--------|-------------|---------|-------------|--------|--------|-----------|--------|---------|---------|-------|-----|
| オートルーバー | 風向選択 | 風量調整2段階  | ドライ | 高天井対応 | タイマー運転 | 故障診断機能 | ワイヤレスリモコン対応 | 2リモコン運転 | 1リモコングループ制御 | 遠方制御対応 | 集中制御対応 | 全熱交連動運転対応 | 電気集じん器 | 脱臭フィルター | 抗菌フィルター | 昇降グリル | 加湿器 |
| -       | -    | ●        | ●   | -     | ●      | ●      | -           | -       | ●           | ●      | ●      | ●         | -      | -       | -       | -     | -   |

(注)ワイヤレスリモコンを使用する場合、別売の受光部キットが必要となります。

△：オプション

## 設計対応力

奥行き220mm。室内のスペースを有効利用

薄型設計で、すっきり設置できます。

高さ630mm。窓ぎわのスペースを有効利用

窓スペースもゆとりとれて、ペリメーターゾーン設置に適しています。

## 仕様・標準価格(ゆかおき横型)

(50/60Hz)

| 型名                  |         | 28型                   | 36型                   | 45型                   | 56型                   | 71型                   |
|---------------------|---------|-----------------------|-----------------------|-----------------------|-----------------------|-----------------------|
| 型式・価格               | 室内ユニット  | HPF-AP28K<br>371,000円 | HPF-AP36K<br>377,000円 | HPF-AP45K<br>388,000円 | HPF-AP56K<br>402,000円 | HPF-AP71K<br>418,000円 |
| 室内電源                |         | 単相200V                |                       |                       |                       |                       |
| 冷房能力 (kW)           |         | 2.8                   | 3.6                   | 4.5                   | 5.6                   | 7.1                   |
| 暖房能力                | 標準 (kW) | 3.2                   | 4.0                   | 5.0                   | 6.3                   | 8.0                   |
|                     | 低温 (kW) | 3.4                   | 4.2                   | 5.3                   | 6.7                   | 8.5                   |
| 消費電力                | 冷房 (kW) | 0.04/0.05             | 0.05/0.06             | 0.065/0.073           | 0.085/0.095           | 0.10/0.12             |
|                     | 暖房 (kW) | 0.04/0.05             | 0.05/0.06             | 0.065/0.073           | 0.085/0.095           | 0.10/0.12             |
| 送風機出力 (kW)          |         | 0.02                  | 0.03                  | 0.035                 | 0.04                  | 0.045                 |
| 室内風量 (強・弱) (m³/min) |         | 6.5~5.5               | 9.0~7.0               | 11.0~9.0              | 14.0~12.0             | 15.5~12.0             |
| 運転音 室内 強・弱 (dB(A))  |         | 37~31                 |                       | 40~34                 | 42~37                 | 44~38                 |
| 外形寸法 室内 (mm)        |         | W1,050×D220×H630      |                       | W1,170×D220×H630      |                       | W1,410×D220×H630      |
| 質量 室内 (kg)          |         | 23                    | 25                    | 26                    | 30                    | 32                    |
| 配管サイズ(液・ガス) (mm)    |         | 液φ6.35 ガスφ12.7        |                       |                       |                       |                       |

## 寸法図(ゆかおき横型)

(単位:mm)

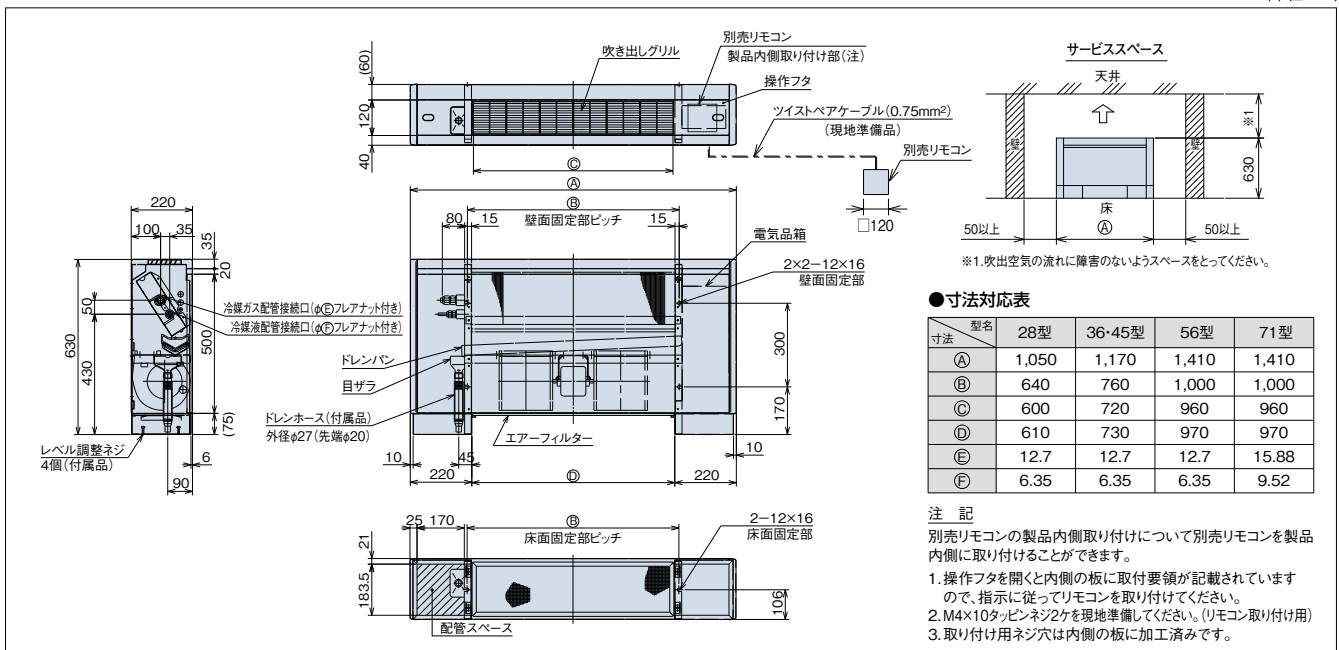

掲載商品の価格は事業者様向けの積算見積価格であり、一般消費者様向けの販売価格ではありません。

なお、積算見積価格には、消費税・配送費・試運転調整費・配管セット・工事費・使用済み商品の引き取り費などは含まれておりません。

# HPFI-AP K

## スペースを有効に活用できるコンパクト設計



### ゆかうめ主要機能一覧

| 快適性能       |      | 設計・工事対応力 |             | 制御      |             | 主要オプション  |             |
|------------|------|----------|-------------|---------|-------------|----------|-------------|
| オートルーバー    | 風向選択 | 風量調整2段階  | ドライ         | 高天井対応   | タイマー運転      | ドレンアップメカ | ローグライフレフィルタ |
| -          | -    | ●        | ●           | -       | ●           | -        | ●           |
| 故障診断機能     |      | フィルターサイン | ワイヤレスリモコン対応 | 2リモコン運転 | 1リモコングループ制御 | 遠方制御対応   | 集中制御対応      |
| 全熱交換運動運転対応 |      | 電気集じん器   | 脱臭フィルター     | 抗菌フィルター | 昇降グリル       | 加湿器      |             |
| -          | -    | -        | -           | -       | -           | -        | -           |

(注)ワイヤレスリモコンを使用する場合、別売の受光部キットが必要となります。

△：オプション

## 設計対応力

### わずかなスペースにおさまるコンパクト設計

インテリア性を重視、出窓の下の壁にきれいに設置できる省スペース設計です。

### 高さ639mm。窓ぎわのスペースを有効利用

窓スペースもゆつたりとれて、ペリメーターゾーン設置に適しています。

## 仕様・標準価格(ゆかうめ)

(50/60Hz)

| 型名                  |                | 28型                           | 36型                           | 45型                           | 56型                           | 71型                           |
|---------------------|----------------|-------------------------------|-------------------------------|-------------------------------|-------------------------------|-------------------------------|
| 型式・価格               | 室内ユニット         | <b>HPFI-AP28K</b><br>332,000円 | <b>HPFI-AP36K</b><br>339,000円 | <b>HPFI-AP45K</b><br>346,000円 | <b>HPFI-AP56K</b><br>364,000円 | <b>HPFI-AP71K</b><br>380,000円 |
| 室内電源                |                | 単相200V                        |                               |                               |                               |                               |
| 冷房能力 (kW)           |                | 2.8                           | 3.6                           | 4.5                           | 5.6                           | 7.1                           |
| 暖房能力                | 標準 (kW)        | 3.2                           | 4.0                           | 5.0                           | 6.3                           | 8.0                           |
|                     | 低温 (kW)        | 3.4                           | 4.2                           | 5.3                           | 6.7                           | 8.5                           |
| 消費電力                | 冷房 (kW)        | 0.04/0.05                     | 0.05/0.06                     | 0.065/0.073                   | 0.085/0.095                   | 0.10/0.12                     |
|                     | 暖房 (kW)        | 0.04/0.05                     | 0.05/0.06                     | 0.065/0.073                   | 0.085/0.095                   | 0.10/0.12                     |
| 送風機出力 (kW)          |                | 0.02                          | 0.03                          | 0.035                         | 0.04                          | 0.045                         |
| 室内風量 (強・弱) (m³/min) |                | 6.5-5.5                       | 9.0-7.0                       | 11.0-9.0                      | 14.0-12.0                     | 15.5-12.0                     |
| 運転音                 | 室内 強・弱 (dB(A)) | 37-31                         |                               | 40-34                         | 42-37                         | 44-38                         |
| 外形寸法                | 室内 (mm)        | W869×D220×H639                |                               | W989×D220×H639                |                               | W1,229×D220×H639              |
| 質量                  | 室内 (kg)        | 18.5                          | 20                            | 21                            | 25                            | 27                            |
| 配管サイズ(液・ガス) (mm)    |                | 液φ6.35 ガスφ12.7                |                               |                               |                               |                               |

## 寸法図(ゆかうめ)

(単位:mm)

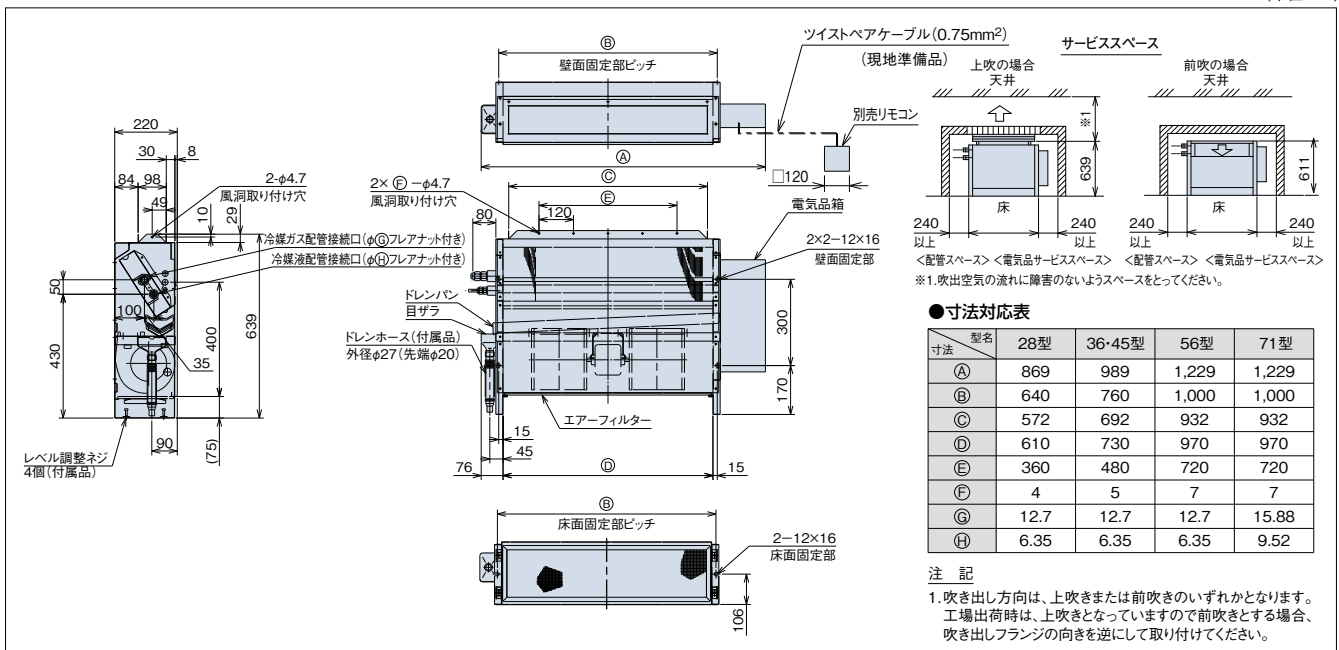

掲載商品の価格は事業者様向けの積算見積価格であり、一般消費者様向けの販売価格ではありません。  
 なお、積算見積価格には、消費税・配送費・試運転調整費・配管セット・工事費・使用済み商品の引き取り費などは含まれておりません。

# HPWI-AP K

スペースを有効に活用できるコンパクト設計



壁ビルトイン主要機能一覧

|          | 快適性能    |      |        |     |       | 設計・工事対応力 |          |             | 制御     |             |         |             |        |        |            |
|----------|---------|------|--------|-----|-------|----------|----------|-------------|--------|-------------|---------|-------------|--------|--------|------------|
|          | オートルーバー | 風向選択 | 風量調整3段 | ドライ | 高天井対応 | タイマー運転   | ドレンアップメカ | ロングライフフィルター | 故障診断機能 | ワイヤレスリモコン対応 | 2リモコン運転 | 1リモコングループ制御 | 遠方制御対応 | 集中制御対応 | 全熱交換運動運転対応 |
| 140型     | -       | -    | ●      | -   | ●     | ●        | -        | △           | ●      | ●           | ●       | ●           | ●      | ●      | ●          |
| 224・280型 | -       | -    | ※1     | -   | ●     | ●        | -        | △           | ●      | ●           | ●       | ●           | ●      | ●      | ●          |

※1 風量調節は2段階です。  
 (注) ワイヤレスリモコンを使用する場合、別売の受光部キットが必要となります。

△：オプション

## 快適性能

### 運転音にも配慮

51～53dB(A) (224・280型空調運転時)と運転音にも配慮しました。

## 設計対応力

### 中容量タイプの室内ユニットをラインアップ

さまざまな空調ニーズ対応のため、中容量タイプの室内ユニット(140・224・280型)をラインアップしました。

## 仕様・標準価格(壁ビルトイン)

(50/60Hz)

| 型名                  |        | 140型                    | 224型                      | 280型                      |
|---------------------|--------|-------------------------|---------------------------|---------------------------|
| 型式・価格               | 室内ユニット | HPWI-AP140K<br>913,000円 | HPWI-AP224K<br>1,155,000円 | HPWI-AP280K<br>1,265,000円 |
| 室内電源                |        | 単相200V                  | 三相200V                    |                           |
| 冷房能力(kW)            |        | 14.0                    | 22.4                      | 28.0                      |
| 暖房能力                | 標準(kW) | 16.0                    | 25.0                      | 31.5                      |
|                     | 低温(kW) | 17.0                    | 26.5                      | 33.5                      |
| 消費電力                | 冷房(kW) | 0.59/0.62               | 1.04/1.21                 | 1.21/1.41                 |
|                     | 暖房(kW) | 0.59/0.62               | 1.04/1.21                 | 1.21/1.41                 |
| 送風機出力(kW)           |        | 0.27                    | 0.32×2                    | 0.42×2                    |
| 機外静圧(Pa)            |        | 130                     | 290                       |                           |
| 室内風量(急・強・弱)(m³/min) |        | 34-29-23                | 60-38                     | 68-44                     |
| 運転音(室内急・強・弱)(dB(A)) |        | 49-44-40                | 51-44                     | 53-46                     |
| 外形寸法                | 室内(mm) | W(980+97)×D460×H1,750   |                           |                           |
| 質量                  | 室内(kg) | 116                     | 142                       | 145                       |
| 配管サイズ(液・ガス)(mm)     |        | 液φ9.52 ガスφ15.88         | 液φ9.52 ガスφ19.05           | 液φ9.52 ガスφ22.2            |

(注) 外装は亜鉛鋼板となります。

## オプション一覧(壁ビルトイン)

| 品名    |                                   | 型名             | 140型                     | 224型、280型        |
|-------|-----------------------------------|----------------|--------------------------|------------------|
| フィルター | ボックス用<br>(注1)<br>(注2)             | ロングライフフィルター    | F-125LWI 12,500円         | F-250LWI 25,000円 |
|       |                                   | 高性能フィルター       | F-125MWI 40,000円         | F-250MWI 80,000円 |
|       | フィルターボックス<br>(側面吸い込み)<br>(注2)(注3) | 比色法65%         | F-125HWI 42,000円         | F-250HWI 85,000円 |
|       |                                   | 比色法90%         | B-125LWI 20,000円         | B-250LWI 50,000円 |
| リモコン  | 音声ガイド付き多機能リモコン                    | ロングライフフィルター用   | B-125MWI 20,000円         | B-250MWI 50,000円 |
|       |                                   | 比色法65%用        | PC-ARFV・PC-ARFVS 24,000円 |                  |
|       |                                   | 比色法90%用        | PC-ARF1・PC-ARF1S 20,000円 |                  |
|       | 多機能リモコン                           | PC-AR1 15,000円 |                          |                  |
|       | アメニティリモコン                         |                |                          |                  |

(注1) 本体に「フィルター」は、標準で内蔵しておりませんので、必ずオプション部品「フィルター」を取り付けてください。(熱交換器の目詰まり・ドレン水の詰まりを起こし、水漏れの原因となることがあります。)

(注2) 各「フィルター」を使用する場合には、別売「フィルターボックス」が必要です。

(注3) 「フィルターボックス(65%・90%用)」は「ロングライフフィルター」と「高性能フィルター」の併用が可能です。

(注4) 各部品の仕様・施工詳細などは、「寸法図」「据付点検要領書」などをご参照ください。

掲載商品の価格は事業者様向けの積算見積価格であり、一般消費者様向けの販売価格ではありません。

なお、積算見積価格には、消費税・配送費・試運転調整費・配管セット・工事費・使用済み商品の引き取り費などは含まれておりません。



## ■ 寸法図(壁ビルトイン)

(単位:mm)

### ●140型

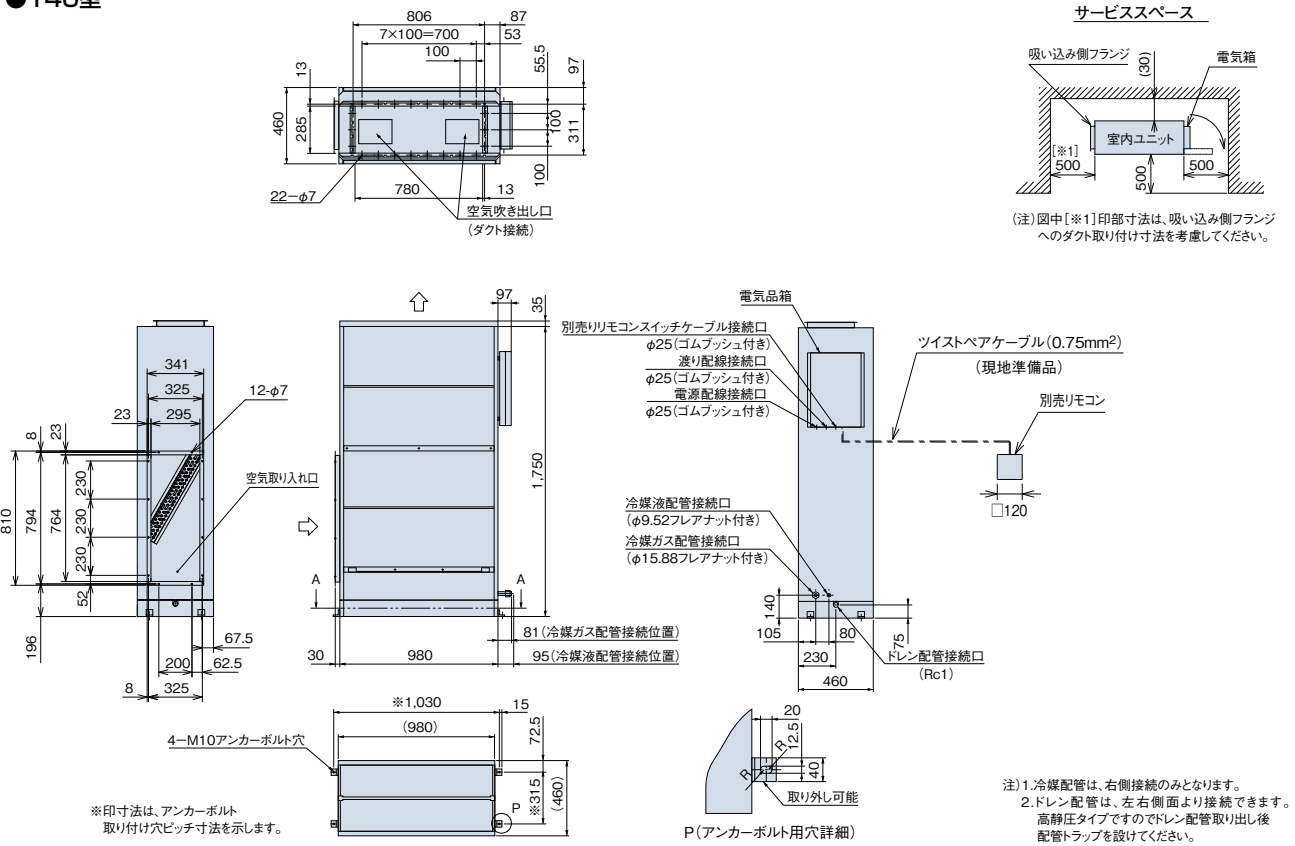

### ●224・280型

(単位:mm)

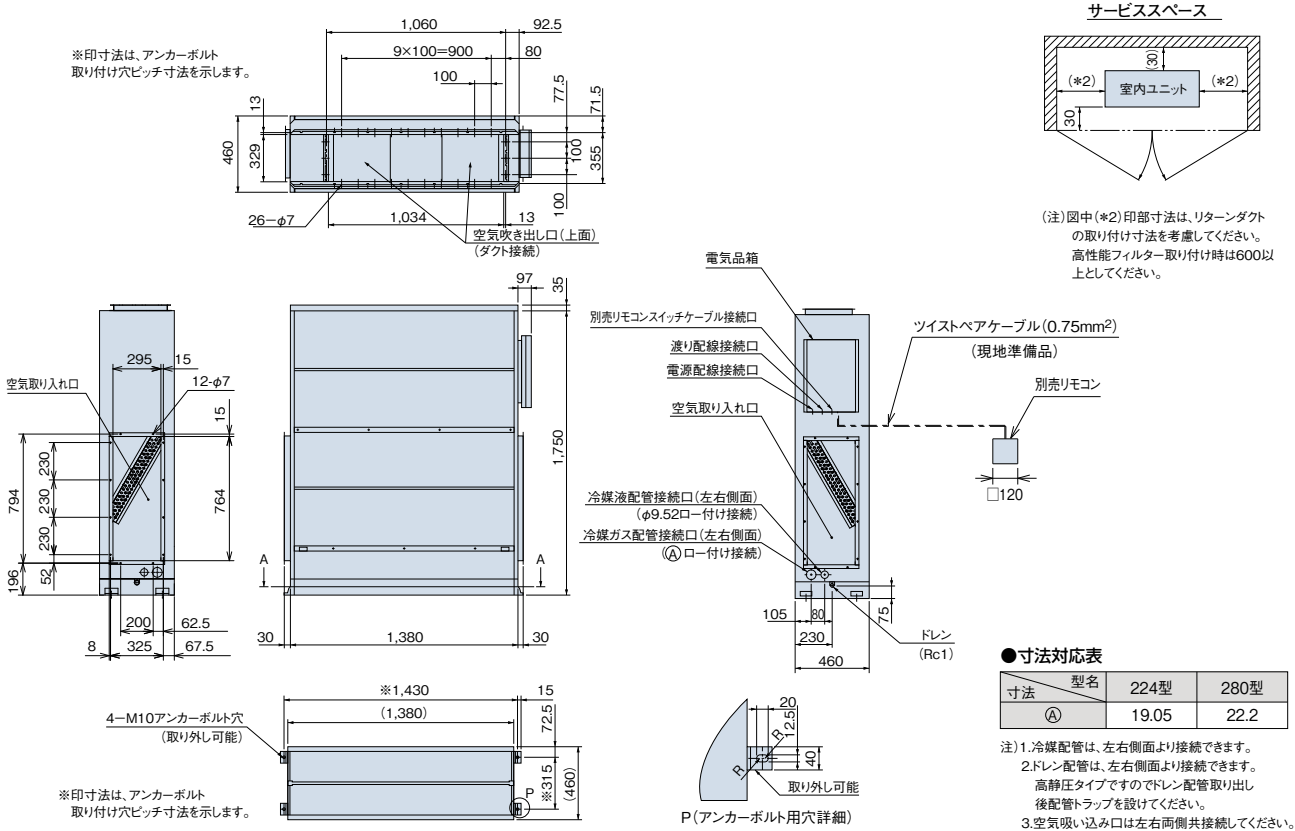

# HPCK-AP K

汚れに強いステンレスボディ(ヘアライン仕上げ)  
吸い込み運転範囲を45℃までに拡大

## 厨房用てんつり主要機能一覧

| 快適性能    |      |         | 設計・工事対応力 |       |        | 制御       |             |        | 主要オプション     |         |             |        |        |            |        |          |         |          |     |
|---------|------|---------|----------|-------|--------|----------|-------------|--------|-------------|---------|-------------|--------|--------|------------|--------|----------|---------|----------|-----|
| オートルーバー | 風向選択 | 風量調整3段階 | ドライ      | 高天井対応 | タイマー運転 | ドレンアップメカ | オイルミストフィルター | 故障診断機能 | ワイヤレスリモコン対応 | 2リモコン運転 | 1リモコングループ制御 | 遠方制御対応 | 集中制御対応 | 全熱交換運動運転対応 | 電気集じん器 | ダクトアダプター | スポットダクト | 交換用フィルター | 加湿器 |
| -       | -    | ●       | ●        | -     | ●      | △        | ●           | -      | ●           | ●       | ●           | ●      | ●      | ●          | -      | ●        | ●       | ●        | -   |

△：オプション



## 快適性能

### リモコンが濡れ手で操作可能

厨房に使用する別売リモコン(ワイヤレスリモコンを除く)の濡れ手操作用にシリコンゴム製の防滴カバー(オプション)を準備しました。

### 運転音にも配慮

80型:急風時38dBの低運転音を実現。

140型:急風時49dBと運転音に配慮しています。

[80型:38-35-32dB(急-強-弱)、140型:49-46-43dB(急-強-弱)]

## 設計対応力

### オプション部品

#### ドレンアップメカを室内ユニット内蔵可能

ドレンアップメカ(オプション)は室内ユニット内蔵型のため、リニューアルにもらくらく対応できます。

(冷媒配管の上配管セット付属)

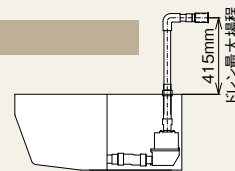

(注) 製品上面からの距離を示します。

### オプション部品

#### 空気質向上のためオプションを充実

##### ●スポットクーリングも可能

スポットダクト(オプション)を吹き出し口横へ取り付ければ(左右同時取り付け可能)スポットクーリングが可能です。

##### ●外気を取り入れてフレッシュ空調

室内ユニット背面部に外気導入ができるノックアウト穴を用意。厨房内の換気対策として、新鮮な空気を取り入れます。

※外気導入には、ダクトアダプター(オプション)が必要です。

ご注意:オールフレッシュ仕様ではありません。

## メンテナンス

### 汚れに強いステンレスボディ(※1)を採用

外装ボディ面は、汚れに強くサビにくいステンレス※2(ヘアライン仕上げ)。油污れの多い厨房用にお手入れをしやすくしています。



※1.材質はステンレス製ヘアライン仕上げです。  
※2.天面、背面など一部の外装は除きます。

### 高性能オイルミストフィルター標準装備

油煙に強い取手付き不織布製オイルミストフィルターを採用。フィルターろ材は使い捨てタイプなので、清掃の手間が省け、衛生面に配慮しています。フィルターの脱着は差し込み方式のため、ろ材交換が容易です。(交換用オイルミストフィルターろ材【オプション】はフィルター枠をそのまま再使用します。)

※交換用フィルター(ろ材)は約1.5ヵ月に1回交換してください。オイルミストフィルターと交換用フィルター(ろ材)をオプションでご用意しております。  
※室内ユニット標準装備フィルター枚数 80型…2枚、140型…2枚

### ファン清掃など、メンテナンスが簡単

分割可能なファンケーシングおよびワンタッチで取り外し可能な吹き出しグリルの採用により、各部の清掃が容易にできます。また、ドレンパンが汚れた場合の掃除も、現地配管接続部が取り外せるため容易です。

## 仕様・標準価格(厨房用てんつり)

(50/60Hz)

| 型名                   |        | 80型                    | 140型                    |
|----------------------|--------|------------------------|-------------------------|
| 型式・価格                | 室内ユニット | HPCK-AP80K<br>578,000円 | HPCK-AP140K<br>825,000円 |
| 室内電源 単相200V          |        |                        |                         |
| 冷房能力(kW)             |        | 8.0                    | 14.0                    |
| 暖房能力                 | 標準(kW) | 9.0                    | 16.0                    |
|                      | 低温(kW) | 9.5                    | 17.0                    |
| 消費電力                 | 冷房(kW) | 0.13/0.14              | 0.26/0.32               |
|                      | 暖房(kW) | 0.13/0.14              | 0.26/0.32               |
| 送風機出力(kW)            |        | 0.05                   | 0.135                   |
| 室内風量(急・強・弱)(m³/min)  |        | 18-15-12               | 33-28-23                |
| 運転音(室内 急・強・弱)(dB(A)) |        | 38-35-32               | 49-46-43                |
| 外形寸法                 | 室内(mm) | W1,136×D650×H295       | W1,520×D650×H295        |
| 質量                   | 室内(kg) | 42                     | 56                      |
| 配管サイズ(液・ガス)(mm)      |        | 液φ9.52 ガスφ15.88        | 液φ9.52 ガスφ15.88         |

### 接続容量について

厨房用てんつりは一般室内ユニットより冷房負荷の高い場所(吸い込み空気温度30℃を超える)へ設置しますので、室外ユニットへ接続する場合には下表の容量制約にご注意ください。

| 厨房用てんつりの容量制約 | 室外ユニットに厨房用てんつりのみを接続する場合 | 室外ユニットに厨房用てんつり与其他室内ユニットを混在接続する場合                    |
|--------------|-------------------------|---|
|              | 室外ユニット容量比100%以下         | 室外ユニット容量比100%以下<br>かつ<br>厨房用てんつりの容量※を1台あたり130%として計算 |

●※厨房用てんつりの容量は130%の場合、80K型…10.4kW、140K型…18.2kWとしてください。  
●吸い込み空気温度が30℃以下の場所では、厨房用てんつり(室内ユニット)の容量制約はありません。



### 据え付け場所に関するご注意

- 小麦粉・うどん粉・そば粉などの粉が浮遊する厨房への設置は避けてください。(フィルター・熱交換器が目づまりします)
- 酢酸や次亜塩素酸を多量に使用する場所や、腐食性雰囲気のある環境への設置は避けてください。
- 理美容室において、脱色剤などに混入される硫酸ガス、または酸性の溶液により、溶接部分が腐食することがありますので設置は避けてください。
- 鉱物油・機械油を使用して塩素・硫黄系雰囲気に至る機械工場などにおける設置は避けてください。
- 水蒸気・油・粉などを直接吸い込む恐れのある厨房への設置は避けてください。
- 油の多い場所にてご使用の場合は、ドレンアップメカ(オプション)の内部清掃を定期的にご実施してください。1年以上清掃を行わないとドレンアップメカ(オプション)が故障する場合があります。

掲載商品の価格は事業者様向けの積算見積価格であり、一般消費者様向けの販売価格ではありません。

なお、積算見積価格には、消費税・配送費・試運転調整費・配管セット・工事費・使用済み商品の引き取り費などは含まれておりません。

## ■ 寸法図(厨房用てんつり)

(単位:mm)

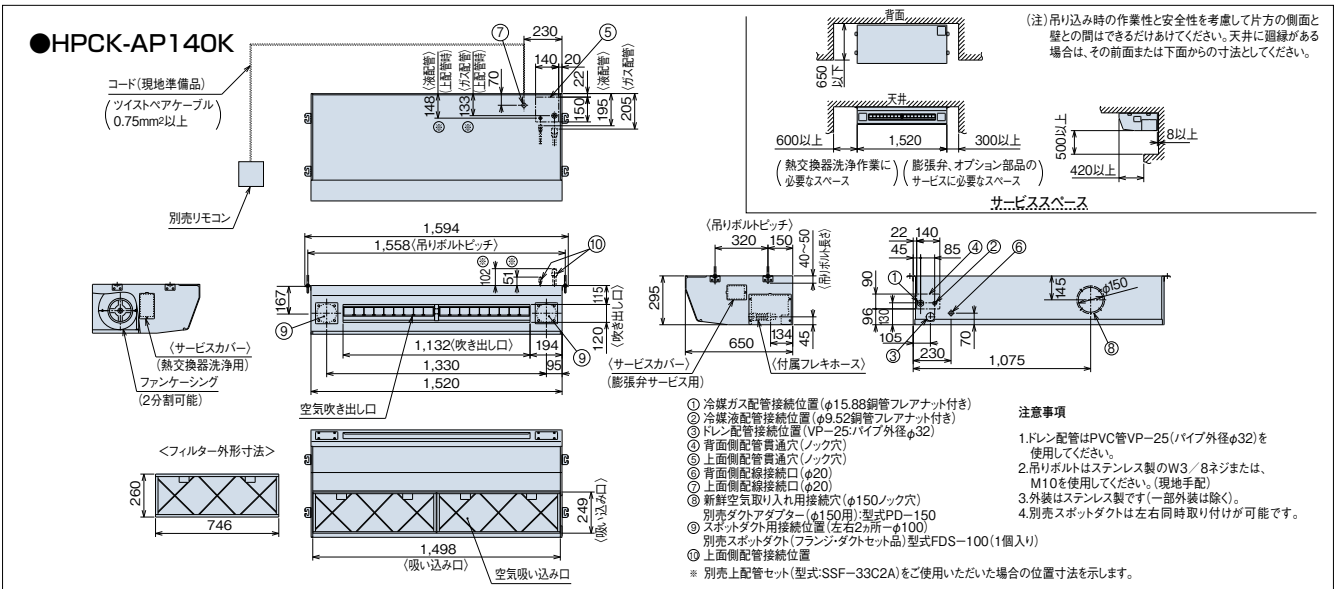
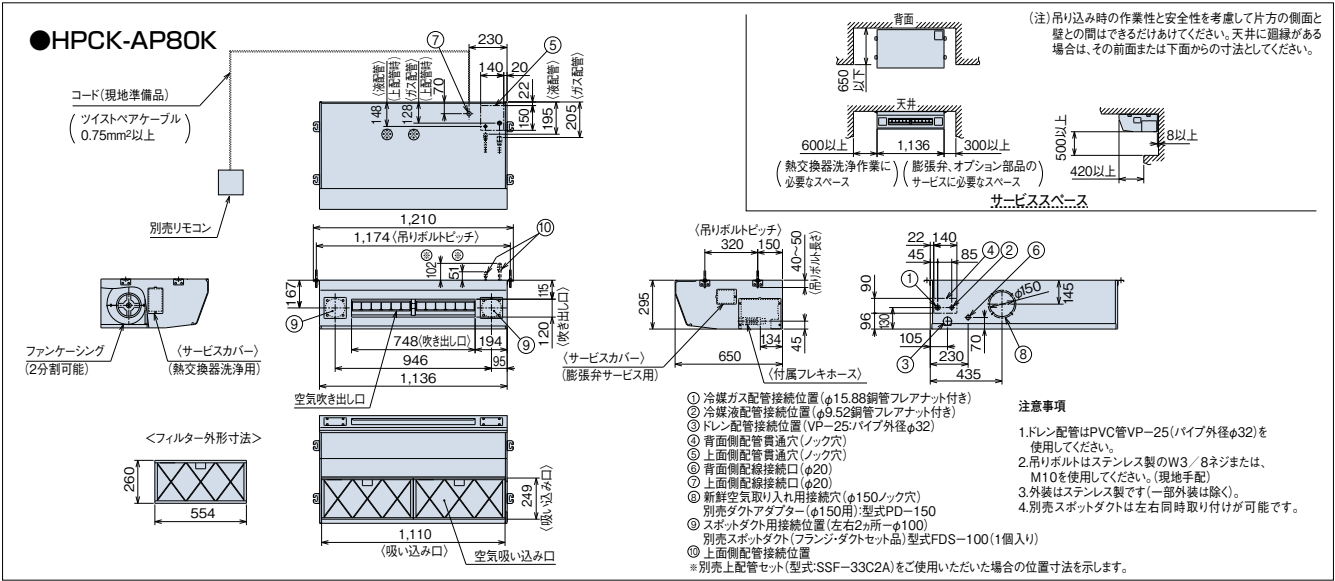

## ■ オプション一覧(厨房用てんつり)

| 品名   | 型名                               | 80型                       | 140型              |
|------|----------------------------------|---------------------------|-------------------|
| 交換用  | オイルミストフィルター(交換用)(注1)             | F-80CK-G 17,000円          | F-140CK-G 19,500円 |
|      | 交換用オイルミストフィルター-ろ材(注2)            | F-80CK 17,700円            | F-140CK 21,000円   |
| 補助   | ドレンアップメカ(注3)                     | DUCK-140KA1 65,000円       |                   |
|      | 上配管セット(注4)                       | SSF-33C2A 7,000円          |                   |
| ダクト  | スポットダクト(100φ1本セット:1m)            | FDS-100 11,000円           |                   |
|      | ダクトアダプター(注5)<br>(新鮮空気取り入れ口用φ150) | PD-150 5,000円             |                   |
|      | フレキシブルダクト<br>(φ150)              | 1m                        | FD-1B 10,000円     |
|      |                                  | 2m                        | FD-2B 15,000円     |
| リモコン | 音声ガイド付き多機能リモコン                   | PC-ARFV・PC-ARFVS 24,000円  |                   |
|      | 多機能リモコン                          | PC-ARF1・PC-ARF1S 20,000円  |                   |
|      | アメニティリモコン                        | PC-AR1 15,000円            |                   |
|      | 受光部キット(別置タイプ)(注6)                | PC-ALHZ(シルキーホワイト) 13,000円 |                   |
|      | ワイヤレスリモコン(単方向)                   | PC-LH3A 12,000円           |                   |
|      | 防滴カバー(注7)                        | 多機能リモコン用                  | BK-ARF 6,500円     |
|      | アメニティリモコン用                       |                           |                   |

- (注1)「オイルミストフィルター(交換用)」は室内ユニットに標準で搭載しているフィルターの交換用です。室内ユニット1台分(2枚)が1セットとなります。
- (注2)「交換用オイルミストフィルター-ろ材」は、1年分(8回分)16枚が1セットとなっています。フィルター枠、押さえ部品はそのまま使用してください。
- (注3)「ドレンアップメカ」を取り付ける場合は、上配管接続のみとなります(上配管セット付属)。
- (注4)「上配管セット」は、冷媒配管を上面接続に変更する部品です。ドレン配管は、背面接続となります。
- (注5)「ダクトアダプター」は、別売「フレキシブルダクト」と合わせてご使用ください。オールフレッシュ仕様にはなりません。
- (注6)受光部キット(別置タイプ)は、照明よりできるだけ離して(1m以上)据え付けてください(照明の影響で動作しにくくなる場合があります)。
- (注7)「防滴カバー」は、濡れ手操作用の簡易カバーですので完全防水ではありません。
- (注8)各部品の仕様・施工詳細などは、「寸法図」「据付点検要領書」などをご参照ください。

## ■ オプション構成図(厨房用てんつり)

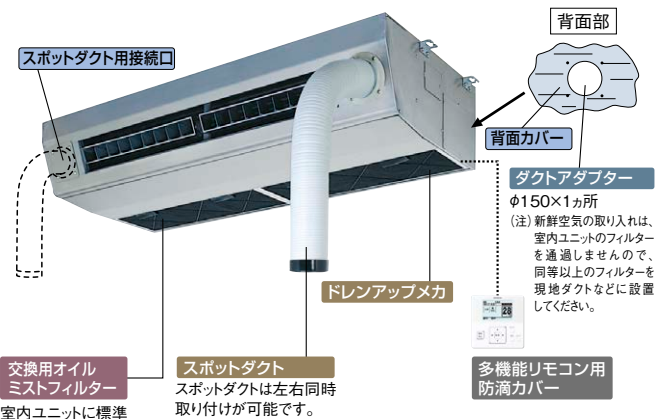

掲載商品の価格は事業者様向けの積算見積価格であり、一般消費者様向けの販売価格ではありません。

なお、積算見積価格には、消費税・配送費・試運転調整費・配管セット・工事費・使用済み商品の引き取り費などは含まれておりません。

# HPI-AP KHR (KHL)

左右仕様のラインアップや4パターンのダクト接続方式の採用  
低運転音を実現したホテル専用エアコンです

## ホテル用てんうめ主要機能一覧

| 快適性能    |      | 設計・工事対応力 |     | 制御    |        | 主要オプション  |             |        |          |             |         |             |        |        |            |        |         |         |       |     |
|---------|------|----------|-----|-------|--------|----------|-------------|--------|----------|-------------|---------|-------------|--------|--------|------------|--------|---------|---------|-------|-----|
| オートルーバー | 風向選択 | 風量調整3段   | ドライ | 高天井対応 | タイマー運転 | ドレンアップメカ | ロングライフフィルター | 故障診断機能 | フィルターサイン | ワイヤレスリモコン対応 | 2リモコン運転 | 1リモコングループ制御 | 遠方制御対応 | 集中制御対応 | 全熱交換運動運転対応 | 電気集じん器 | 脱臭フィルター | 抗菌フィルター | 昇降グリル | 加湿器 |
| -       | -    | ●        | ●   | -     | ●      | -        | ●           | ●      | ●        | △           | ●       | ●           | ●      | ●      | ●          | -      | -       | -       | -     | -   |

(注)ワイヤレスリモコンを使用する場合、別売の受光部キットが必要となります。

△：オプション



(写真は左仕様)

## 快適性能

### 低運転音で客室に快適性を

『宿泊客のための静かなエアコン』をコンセプトに、DCファンモーターや大口径ファンおよび低圧損熱交換器を採用し、低運転音を実現しました。

各種室に対するNC推奨値

|     |         |
|-----|---------|
| ホテル | NC25～30 |
|-----|---------|

NC19

NC(Noise Criteria)値  
:室内騒音に関する基準許容値

注)1. 吹き出し口は角ダクト接続(グラスウールダクト施工)し、機外静圧設定は低静圧設定、リモコン設定は冷房弱風設定した場合の28型のNC値を示しています。  
2. 部屋の大ささ、設定状態やユニットの設置・施工状態により、NC値は異なります。

## 設計対応力

### ダクト接続方式を吸い込み・吹き出し側ともに2タイプを用意

設計自由度の拡大を目的に、4パターンのダクト接続方式を用意しました。

#### 【吸い込み側】

標準は直吸い込み(天井リターン方式)ですが、オプション部品の吸い込み角ダクト接続用フランジにより角ダクト接続も可能です。

#### 【吹き出し側】

標準は角ダクト接続(フランジを標準付属)ですが、オプション部品の吹き出し丸ダクト(φ200×1本)接続用フランジにより丸ダクト接続も可能です。

### 【ムダ運転】を防止するカードキースイッチへの対応

カードキースイッチ対応接点を標準装備し、使用していない部屋の空調機切り忘れによる『ムダ運転』を防止します。(接続には別売3Pコネクタコード(PCC-1A)が必要です)

### 左右対称の部屋への対応(右仕様・左仕様のラインアップ)

冷媒配管・ドレン配管の接続方向と電気品箱取り付け方向について、右仕様と左仕様を用意しました。これにより、隣接した客室同士を合わせて施工可能となり、現地での施工性が向上しました。

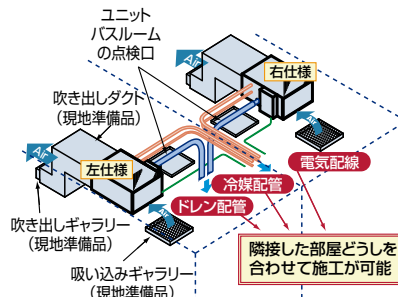

### 簡単操作のハーフサイズリモコン(PC-ARH)

運転停止・温度設定をメイン機能とする簡単操作のリモコンですので、不特定多数の人が利用するホテルなどに適しています。なお、スイッチ部は和英併記となっています。

## メンテナンス

### メンテナンス性の向上

大規模に設置されるホテルなどでのメンテナンスに配慮しました。

- エアフィルターは、左右または手前のどの方向にでも取り外し可能。
- 製品側面から熱交換器やドレンパンの簡易洗浄、電子膨張弁やフロートスイッチの動作確認などが行えるサービスカバーを採用。

## 仕様・標準価格(ホテル用てんうめ)

(50/60Hz)

| 型名                  |                 | 22型            | 28型         | 36型            |
|---------------------|-----------------|----------------|-------------|----------------|
| 型式                  | 室内ユニット          | HPI-AP22KHR    | HPI-AP28KHR | HPI-AP36KHR    |
|                     | 右仕様<br>左仕様      | HPI-AP22KHL    | HPI-AP28KHL | HPI-AP36KHL    |
| 価格                  |                 | 414,000円       | 422,000円    | 426,000円       |
| 室内電源                |                 | 単相200V         |             |                |
| 冷房能力(kW)            |                 | 2.2            | 2.8         | 3.6            |
| 暖房能力(kW)            |                 | 2.5            | 3.2         | 4.0            |
| 低温暖房(kW)            |                 | 2.8            | 3.4         | 4.2            |
| 消費電力(kW)            |                 | 0.03           |             |                |
| 送風機出力(kW)           |                 | 0.11           |             |                |
| 機外静圧(Pa)            |                 | 30(低:10 高:70)  |             | 60(低:10 高:100) |
| 室内風量(急・強・弱)(m³/min) |                 | 8-7-5          |             | 11-9-6         |
| 運転音<br>[dB(A)]      | 室内<br>低静圧設定     | 25-22-19       |             | 28-24-20       |
|                     | 急・強・弱<br>標準静圧設定 | 29-25-21       |             | 34-28-22       |
|                     | 高静圧設定           | 34-29-23       |             | 37-34-24       |
| 外形寸法 室内(mm)         |                 | W530×D800×H300 |             |                |
| 質量 室内(kg)           |                 | 25             |             |                |
| 配管サイズ(液・ガス)(mm)     |                 | 液φ6.35 ガスφ12.7 |             |                |

(注1) 冷房・暖房能力および電気特性は、JIS B 8627条件により運転した値です(4ページを参照ください)。

(注2) 左記室内ユニットの設計圧力(高圧側)は4.15MPaとなります。

(注3) 製品出荷状態では、機外静圧の設定は標準設定(22, 28型:30Pa, 36型:60Pa)になっています。吹き出し口の形状や施工状況に合わせて、現地に機外静圧設定を変更してください。設定変更はリモコンスイッチまたは電気箱内制御基板のデッブスイッチで行えます。

(注4) 運転音は反響の少ない無響室で、製品中央下方1.5mの測定位置における値(Aスケール)を示します。実際の据え付け状態では周囲の騒音や反響を受け、表示値より大きくなります。

(注5) 空気吹き出し口やダクトおよび現地吹き出し口ギャラリには、結露防止のため必ず断熱処理をしてください(断熱材は、不燃材を使用してください)。なお、弱風での冷房運転など運転状況によっては吹き出し空気温度が低くなり、空気吹き出し口やダクトおよび現地吹き出し口ギャラリに結露することがあります。このような場合には、設定温度を高め(目安として27℃以上)に設定してご使用ください。

## オプション一覧(ホテル用てんうめ)

| 品名                        |                     | 型名            | 22型                      | 28型 | 36型 |
|---------------------------|---------------------|---------------|--------------------------|-----|-----|
| ダクト                       | 吹き出し丸ダクト接続用フランジ     |               | PDF-36BH 10,000円         |     |     |
|                           | フレキシブルダクト<br>(φ200) | 1m            | FD-1A 10,000円            |     |     |
|                           |                     | 2m            | FD-2A 15,000円            |     |     |
|                           | 吸い込み角ダクト接続用フランジ(注1) |               | SDF-36BH 7,000円          |     |     |
| ダクトアダプター(新鮮空気取り入れ口用、φ100) |                     | PD-100 2,500円 |                          |     |     |
| リモコン                      | 音声ガイド付き多機能リモコン      |               | PC-ARFV・PC-ARFVS 24,000円 |     |     |
|                           | 多機能リモコン             |               | PC-ARF1・PC-ARF1S 20,000円 |     |     |
|                           | アメニティリモコン           |               | PC-AR1 15,000円           |     |     |
|                           | ハーフサイズリモコン          |               | PC-ARH 12,000円           |     |     |

(注1) 吸い込み角ダクト接続用フランジを取り付ける場合、標準ロングライフフィルターは吸い込みダクト内(現地施工区分)へ取り付けてください。

(注2) 現地にフィルターを別途準備し、標準ロングライフフィルターを使用しない場合は、集塵効率35%(重量法)程度のフィルターを準備してください。

(注3) 各部品の仕様・施工詳細などは、「寸法図」「据付点検要領書」などをご参照ください。

## オプション構成図(ホテル用てんうめ)

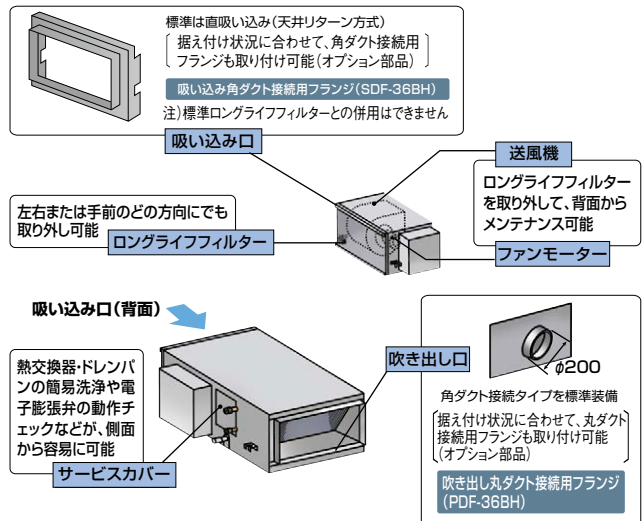

## 寸法図(ホテル用てんうめ)〈右仕様〉左仕様は本図と対称になります。

(単位:mm)

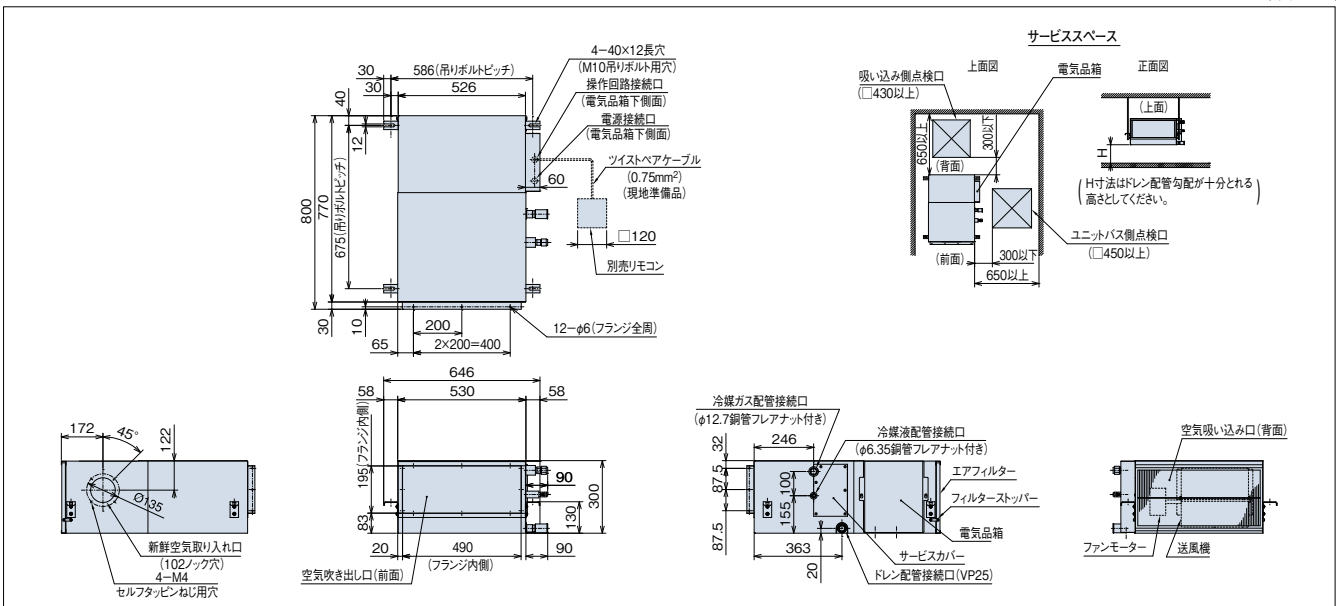

掲載商品の価格は事業者様向けの積算見積価格であり、一般消費者様向けの販売価格ではありません。

なお、積算見積価格には、消費税・配送費・試運転調整費・配管セット・工事費・使用済み商品の引き取り費などは含まれておりません。

# HPI(HPWI)-AP KF

新鮮な空気で快適環境を実現  
「風量固定モード」で給排気バランス設計は不要

## 外気処理エアコン主要機能一覧

| 快適性能    |      | 設計・工事対応力 |     | 制御    |        |          |            | 主要オプション  |        |             |         |             |        |        |            |        |         |         |       |     |
|---------|------|----------|-----|-------|--------|----------|------------|----------|--------|-------------|---------|-------------|--------|--------|------------|--------|---------|---------|-------|-----|
| オートルーバー | 風向選択 | 風量調整3段   | ドライ | 高天井対応 | タイマー運転 | ドレンアップメカ | ロッドワイファイター | フィルターサイン | 故障診断機能 | ワイヤレスリモコン対応 | 2リモコン運転 | 1リモコングループ制御 | 遠方制御対応 | 集中制御対応 | 全熱交換運動運転対応 | 電気集じん器 | 脱臭フィルター | 抗菌フィルター | 昇降グリル | 加湿器 |
| -       | -    | -        | -   | -     | ●      | △※1      | ●※2        | ●        | ●      | △           | ●       | ●           | ●      | ●      | ●          | -      | -       | -       | -     | ◎   |

(注1) 壁ビルトイン型にはドレンアップメカはありません。  
 (注2) 天井埋込型はエアフィルターを標準装備していません。  
 オプションの各フィルターをご利用ください。  
 (注3) ワイヤレスリモコンを使用する場合、別売の受光部キットが必要となります。

△：オプション  
 ◎：標準装備  
 ※1.天井埋込型のみ  
 ※2.壁ビルトイン型のみ

天井埋込型



壁ビルトイン型



外気処理エアコンは、にこマルチ・ハイパワーにこマルチには接続できません。

## 快適性能

### 新鮮な空気で快適環境

外気を冷却または加温・加湿することにより、併設する空調機の負荷増加を抑えながら、新鮮な空気が取り入られます。  
 自然蒸発式加湿器も標準装備し、快適環境を実現します。

## 設計対応力

### システム構成例(天井埋込型の場合)

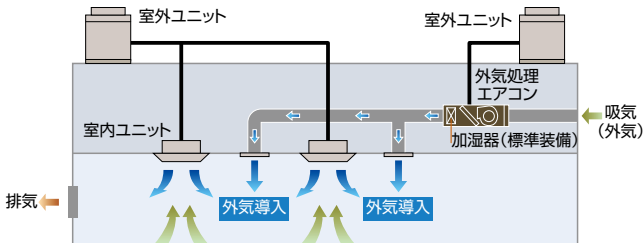

外気処理エアコンを接続する室外ユニットには、外気処理エアコンのみ接続してください。  
 (外気処理エアコンは、室外ユニット容量の80~108%で接続してください)

### 据え付け施工性、設計自由度の向上

#### <天井埋込型>

140~280型で高さを統一した薄型・軽量ユニットで、据え付け施工性や設計自由度を向上しました。

#### <壁ビルトイン型>

140~280型で奥行き・高さを統一し、空気吸い込み口の左右選択や高性能フィルター(オプション)の内蔵を可能とすることで、レイアウト設計を容易にしました。

### 定格風量を確保する風量固定モード

除霜時や暖房ホットスタート時でも定格風量を確保する風量固定モードにより、換気扇などを併設した場合にも、常に給排気量がバランスします。  
 (リモコンからの機能選択で設定できます。)

(注) 除霜運転中や暖房スタート時は吹き出し空気温度が低下しますので、空気吹き出し口の設置位置や風向きに配慮してください。なお、外気温度が-5℃以下の場合には、自動的に運転停止となります。

### ダクト施工の自由度が向上する高機外静圧仕様

ダクト施工の自由度が向上する高機外静圧に対応。さらに壁ビルトイン型ではVベルト駆動方式の送風機を採用し、現地ダクトに合わせた静圧調整も可能です。

## 運転範囲

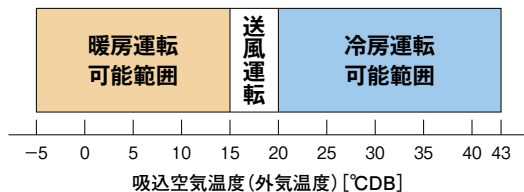

### 注記

- 加湿器の凍結防止のため、吸込空気温度(外気温度)が0°CDB以下の場合では強制的に暖房運転を行います。ただし、暖房運転ができない場合には自動的に停止となります。
- 加湿器の凍結防止および冷風感の防止のため、吸込空気温度(外気温度)が-5°CDB以下の場合では強制的に停止となります。ただし、運転範囲内であっても製品保護のため強制的に停止する場合があります。
- 暖房運転時、吸込空気温度(外気温度)が15°CDB以上になりますと送風運転(暖房サーモオフ状態)に切り換わります。
- 暖房運転開始時や除霜時は送風機が停止しますが、リモコンの機能選択によって常に定格風量で運転するモードがあります(ただし、異常時は送風機停止します)。詳細は技術資料をご参照ください。
- 冷房運転時、吸込空気温度(外気温度)が20°CDB以下になりますと送風運転(冷房サーモオフ状態)に切り換わります。
- 本図の吸込空気温度(外気温度)は、外気処理エアコンの吸込空気温度サーミスター検知温度を示します。

## 仕様・標準価格(外気処理エアコン)

(50/60Hz)

| タイプ              |         | 天井埋込型                     |                           |                           | 壁ビルトイン型                    |                            |                            |
|------------------|---------|---------------------------|---------------------------|---------------------------|----------------------------|----------------------------|----------------------------|
| 型名               |         | 140型                      | 224型                      | 280型                      | 140型                       | 224型                       | 280型                       |
| 型式・価格            | 室内ユニット  | HPI-AP140KF<br>1,300,000円 | HPI-AP224KF<br>1,970,000円 | HPI-AP280KF<br>2,150,000円 | HPWI-AP140KF<br>1,740,000円 | HPWI-AP224KF<br>2,328,000円 | HPWI-AP280KF<br>2,568,000円 |
| 室内電源             |         | 単相200V                    |                           |                           | 三相200V                     |                            |                            |
| 冷房能力 (注2) (kW)   |         | 14.0                      | 22.4                      | 28.0                      | 14.0                       | 22.4                       | 28.0                       |
| 暖房能力 (注2) (kW)   |         | 13.1[11.7]                | 20.9[18.7]                | 26.2[23.4]                | 13.1[11.0]                 | 20.9[17.6]                 | 26.2[22.0]                 |
| 加湿量 (注2) (L/h)   |         | 2.0                       | 3.2                       | 4.0                       | 3.0                        | 4.8                        | 6.0                        |
| 消費電力             | 冷房 (kW) | 0.44/0.56                 | 0.78/1.02                 | 0.78/1.02                 | 0.35/0.38                  | 0.45/0.62                  | 0.53/0.70                  |
|                  | 暖房 (kW) | 0.44/0.56                 | 0.78/1.02                 | 0.78/1.02                 | 0.35/0.38                  | 0.45/0.62                  | 0.53/0.70                  |
| 送風機出力 (kW)       |         | 0.15                      | 0.15×2                    | 0.15×2                    | 0.35                       | 0.55                       | 0.55                       |
| 機外静圧 (Pa)        |         | 200                       | 210/250                   | 180/220                   | 220                        | 280                        | 270                        |
| 室内風量 (m³/min)    |         | 18                        | 28                        | 35                        | 18                         | 28                         | 35                         |
| エアフィルター          |         | 不付き(オプション)                |                           |                           | ロングライフフィルター                |                            |                            |
| 運転音 (dB(A))      |         | 42                        | 45.5                      | 45.5                      | 44.5                       | 47                         | 48                         |
| 外形寸法 (mm)        |         | W1,320×D800×H370          | W1,520×D900×H370          |                           | W800×D500×H1,885           | W1,100×D500×H1,885         |                            |
| 質量 (kg)          |         | 66                        | 92                        | 92                        | 115                        | 145                        | 145                        |
| 配管サイズ (mm)       | 液       | φ9.52                     | φ9.52                     | φ9.52                     | φ9.52                      | φ9.52                      | φ9.52                      |
|                  | ガス      | φ15.88                    | φ19.05                    | φ22.2                     | φ15.88                     | φ19.05                     | φ22.2                      |
| 使用温度範囲 (注4) (°C) |         | 冷房:20~43 暖房:-5~15         |                           |                           | 冷房:20~43 暖房:-5~15          |                            |                            |

(注1) 上表の〔 〕内の値は、暖房顕熱能力を示します。  
 (注2) 冷房能力・暖房能力・加湿量は下記条件にて運転した場合を示します。  
 冷房能力:33°CDB/28°CWB (68%RH)・リモコン設定温度23°C・室内温度27°C・配管接続相当長7.5m・高低差0m  
 暖房能力:0°CDB/-2.9°CWB (50%RH)・リモコン設定温度24°C・室内温度20°C・配管接続相当長7.5m・高低差0m(ただし無霜時)  
 ※上記室内ユニットの設計圧力(高圧側)は、4.15MPaとなります。

### 本機は外気を直接吸い込む製品であるため、施工や使用方法などが一般空調機とは異なります。注意事項など詳細は、本機の納入仕様書にて必ずご確認ください。(下記は一例)

- (注1) 本機は外気負荷を処理するエアコンであり、室内温度を一定にするものではありません。室内の空調負荷については、別途エアコンを設置するなどして対応してください。
- (注2) 外気が低温となる場合には、加湿器給水配管の凍結防止や水抜きを行ってください。
- (注3) 本機に標準装備している加湿器は、定期的に保守・点検が必要です。保守・点検については、当社営業窓口までご相談ください。
- (注4) 周囲の雰囲気気温が0°C以下となり、凍結の恐れがある場所には本機を据え付けしないでください。(加湿器の破損・水漏れの原因となります。)
- (注5) 凍結事故を防ぐため加湿器の給水経路(付属給水配管および現地給水配管系)には地域の気候条件にあった凍結防止策(現地準備品)を必ず行ってください。(詳細は「据付点検要領書」をご参照ください。)
- (注6) 室内ユニットの合計容量は、室外ユニット容量の80~108%とさせていただきます。
- (注7) 室外ユニットに対して室内ユニットを複数台接続する場合は、必ず室内ユニットを全数同時運転にて使用してください。外気処理エアコンが1台運転などの少運転の状態では、能力過多となる場合があります。また、快適性を重視する場所に設置する場合は、室内・室外ユニットを1対1接続にて使用してください。
- (注8) 室内が負圧の場合、室内ユニット停止時に外気が室内ユニット本体内を通過して室内に流入する可能性があります。このような場合、下記の不具合が発生することがありますので、吸い込みダクト側に給気シャッターを取り付けするなどの対応を行ってください。  
 ・外気温度が低い場合：室内ユニット用加湿器が凍結して水漏れ、および現地ダクト・現地吹出口・室内ユニットの表面結露による露落下など。  
 ・外気温度が高い場合：現地吹出口の表面結露による露落下、および生外気の流入による不快感や他空調機の負荷増大。

## オプション一覧(外気処理エアコン)

### 〈天井埋込型〉

| 品名    |              | 型名            | 140型              | 224・280型          |
|-------|--------------|---------------|-------------------|-------------------|
| フィルター | ボックス用 (注1)   | ロングライフフィルター   | F-5LF1 8,500円     | F-10LF1 15,000円   |
|       | (注2)         | 抗菌加工高性能フィルター  | F-140MF-K 37,400円 | F-280MF-K 70,400円 |
|       |              | フィルター SEK     | F-140HF-K 38,500円 | F-280HF-K 72,600円 |
|       |              | フィルターボックス(注2) | B-5MF1 28,000円    | B-10MF1 36,000円   |
| 補助    | ドレンアップメカ(注3) |               | DU-280KF2 69,000円 |                   |

- (注1) 室内ユニットにフィルターは標準で内蔵しておりませんので、必ずオプション部品のフィルターを取り付けてください。(オプション部品のロングライフフィルターの集塵効率は、35%(質量法)です。)
- (注2) 「ロングライフフィルター」「抗菌加工高性能フィルター」を使用する場合には、別売「フィルターボックス」が必要です。「ロングライフフィルター」と「抗菌加工高性能フィルター」を併用する場合は、「フィルターボックス」が2台必要となります。
- (注3) 「ドレンアップメカ」は外付けタイプとなります。最大ドレンアップ高さは、室内ユニットのドレン配管接続口より600mmです。
- (注4) 各部品の仕様・施工詳細などは、「寸法図」「据付点検要領書」などをご参照ください。
- (注5) 交換用の加湿エレメントは受注対応品です。

### 〈壁ビルトイン型〉

| 品名    |                  | 型名  | 140型                | 224・280型            |
|-------|------------------|-----|---------------------|---------------------|
| フィルター | ロングライフフィルター(注1)  | 交換用 | F-5LWIF1 8,500円     | F-10LWIF1 11,000円   |
|       | 抗菌加工高性能フィルター(注2) | SEK | F-108MWIF-K 44,000円 | F-210MWIF-K 61,600円 |
|       |                  |     | F-108HWIF-K 46,200円 | F-210HWIF-K 63,800円 |

- (注1) 「ロングライフフィルター」は、室内ユニットに標準で内蔵しているフィルターの交換用です。
- (注2) 「抗菌加工高性能フィルター」は、室内ユニットに内蔵できます(「ロングライフフィルター」との併用が可能です)。
- (注3) 各部品の仕様・施工詳細などは、「寸法図」「据付点検要領書」などをご参照ください。
- (注4) 交換用の加湿エレメントは受注対応品です。

## オプション構成図(外気処理エアコン)〈天井埋込型〉

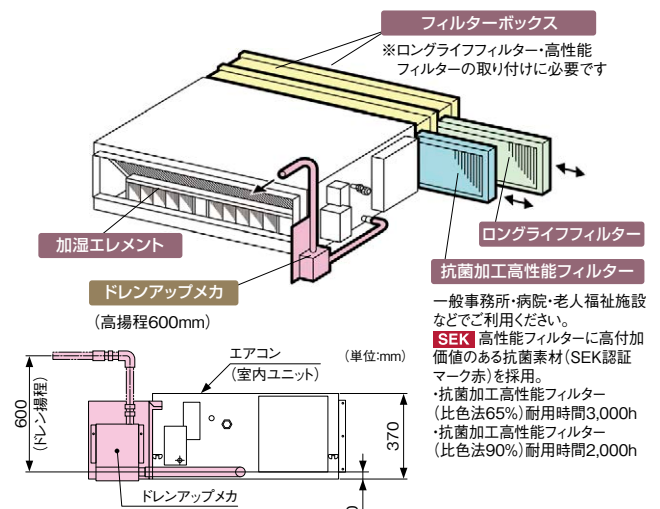

### 〈天井埋込型、壁ビルトイン型共通〉

|    |              |                |
|----|--------------|----------------|
| 補助 | リモートセンサー(注1) | THM-R2A 3,500円 |
|----|--------------|----------------|

(注1) 「室内温度制御」では、室内温度検知を「リモートセンサー」または「リモコン」のリモコンサーモで行ないますので、現地にて接続、取り付けしてください。(室内の温度検知ができないと運転できません。)

## クリーン空調に対応したオプション

### 〈抗菌加工高性能フィルター〉

◎一般事務所・病院・老人福祉施設などでご利用ください。

高性能フィルターにSEKマーク(赤)を取得した高付加価値のある素材を採用しました。フィルターに付着した細菌を抑制しクリーンな環境に貢献します。

SEKマークとは繊維評価技術協議会の定めた基準をクリアした製品のみに表示が許諾されるマークです。認証製品には、以下の3つが約束されます。

1. 制菌効果
2. 効果の耐久性
3. 加工の安全性



(注) 繊維評価技術協議会 認定番号 049SA03 株式会社 アコロ  
 制菌加工 映光産業株式会社  
 (繊維上の繊維の繊維を指します) 認証方法(繊維評価認定) 署名有無(繊維アモニウム) ◎日立アプライアンス株式会社

(注) 本フィルターは、手術室・治療室・未熟児室などの清潔区域以上の場所には使用できません。

掲載商品の価格は事業者様向けの積算見積価格であり、一般消費者様向けの販売価格ではありません。

なお、積算見積価格には、消費税・配送費・試運転調整費・配管セット・工事費・使用済み商品の引き取り費などは含まれておりません。

■ 寸法図(外気処理エアコン)〈天井埋込型〉

(単位:mm)

●140型

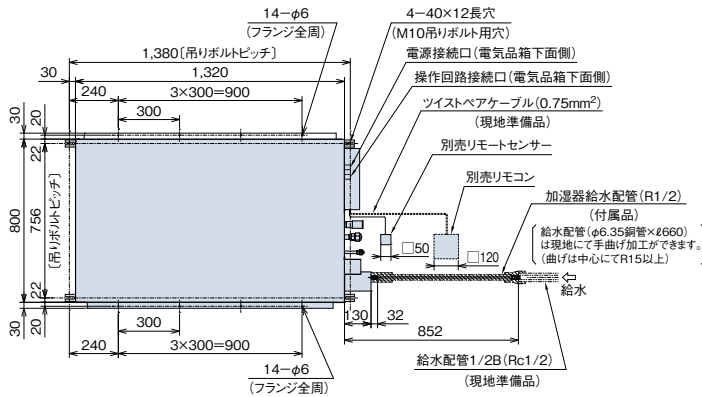

サービススペース

天井を容易に外せない場所では、室内ユニットを取り外すことができる開口可能部を室内ユニット下面に設けてください。  
 (送風機・熱交換器・ドレンパンなどは室内ユニット下面からのサービスとなります)  
 また、特に加湿器取り付け側は加湿器エレメント組品交換作業を考慮してサービススペースを確保してください。(下図※部)

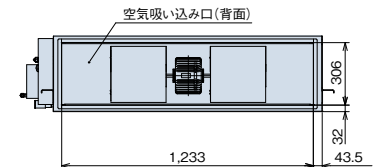
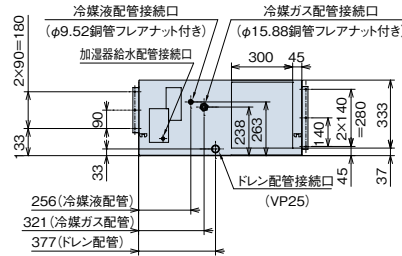
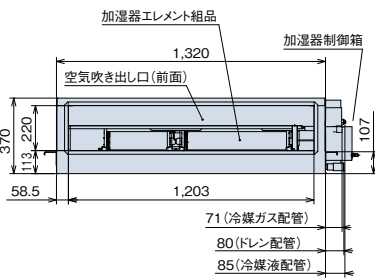
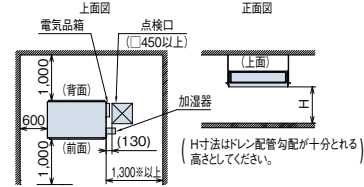

(単位:mm)

●224・280型

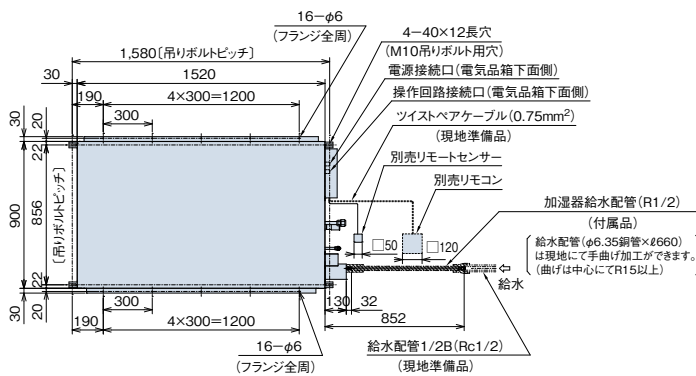

サービススペース

天井を容易に外せない場所では、室内ユニットを取り外すことができる開口可能部を室内ユニット下面に設けてください。  
 (送風機・熱交換器・ドレンパンなどは室内ユニット下面からのサービスとなります)  
 また、特に加湿器取り付け側は加湿器エレメント組品交換作業を考慮してサービススペースを確保してください。(下図※部)

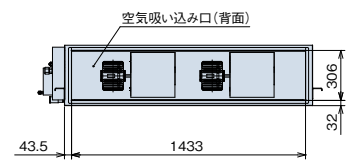
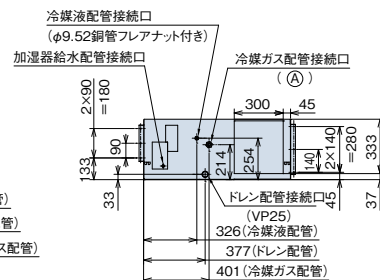
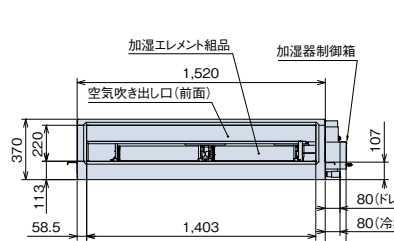
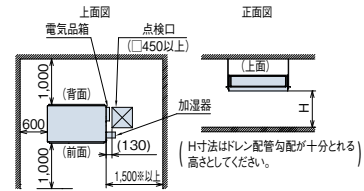

●寸法対応表

| 型名   | 寸法               | (A) |
|------|------------------|-----|
| 224型 | φ19.05銅管フレアナット付き |     |
| 280型 | φ22.2銅管フランジ付き    |     |



## ■ 寸法図(外気処理エアコン)〈壁ビルトイン型〉

(単位:mm)

### ●140型

吸い込み方向別寸法表

| 吸い込み方向                  | 寸法 a |
|-------------------------|------|
| 右側吸い込み時<br>(遮へい板左側面付き時) | 80   |
| 左側吸い込み時<br>(遮へい板右側面付き時) | 440  |

### サービススペース

下図は右側吸い込みおよび左側配管、配線接続の場合を示します。勝手違いの場合は、吸い込みフランジと遮へい板を交換してください。また、特に吸い込み側はダクト取り付け寸法を考慮してサービススペースを確保してください。(下図※部)

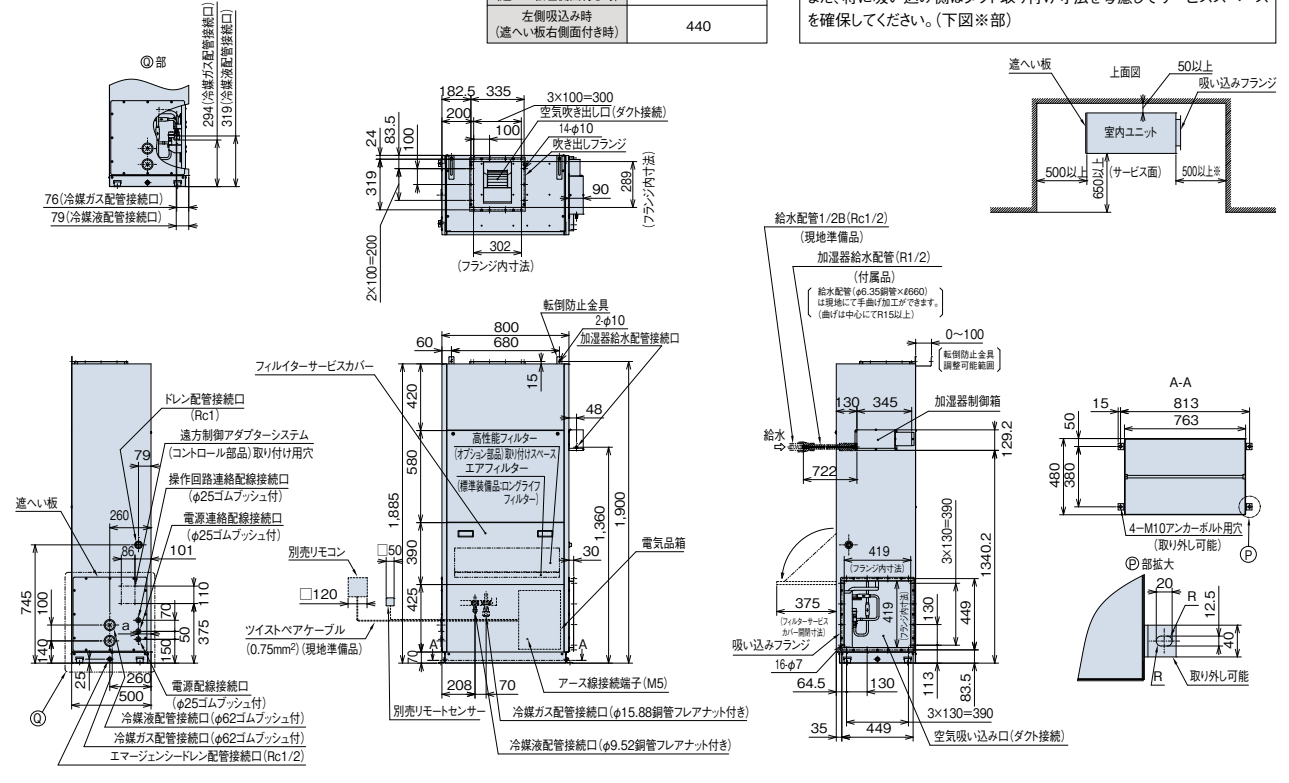

(単位:mm)

### ●224・280型

吸い込み方向別寸法表

| 吸い込み方向                  | 寸法 a |
|-------------------------|------|
| 右側吸い込み時<br>(遮へい板左側面付き時) | 80   |
| 左側吸い込み時<br>(遮へい板右側面付き時) | 440  |

### サービススペース

下図は右側吸い込みおよび左側配管、配線接続の場合を示します。勝手違いの場合は、吸い込みフランジと遮へい板を交換してください。また、特に吸い込み側はダクト取り付け寸法を考慮してサービススペースを確保してください。(下図※部)

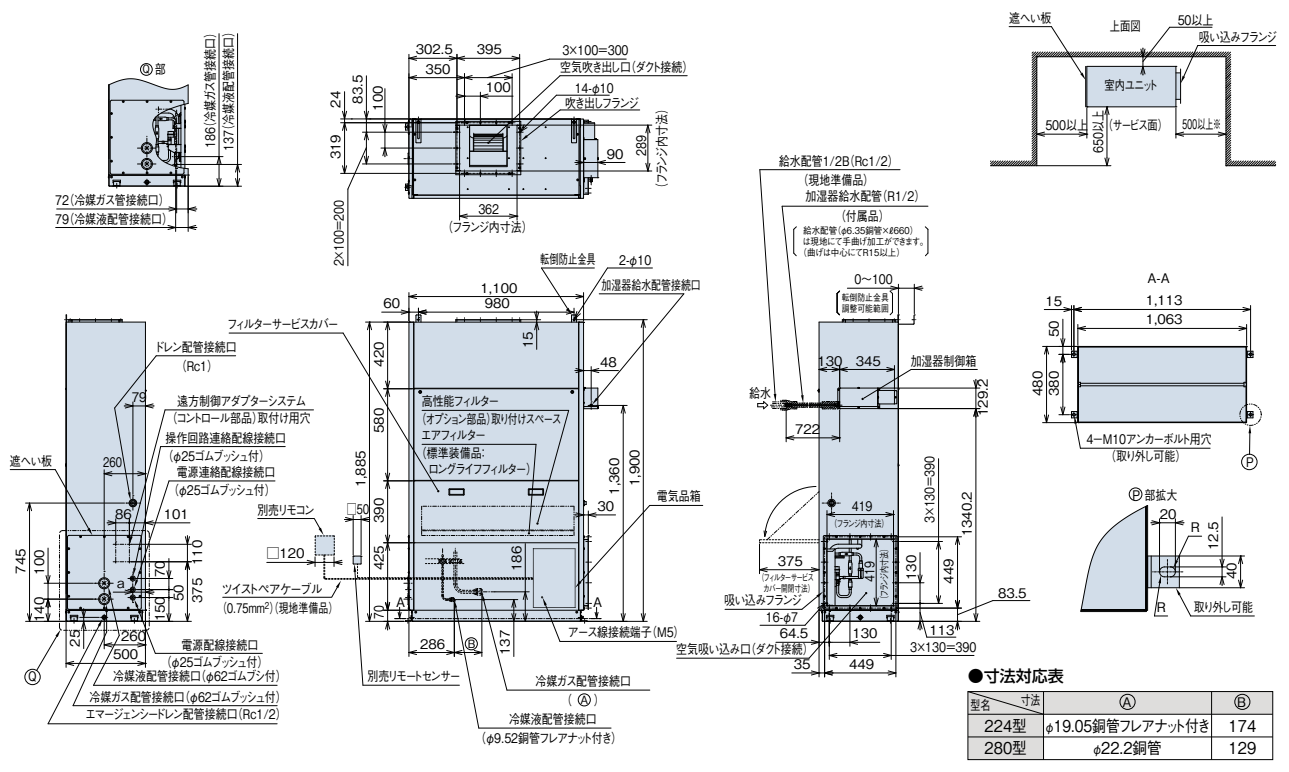

●寸法対応表

| 型名   | 寸法               | ①   | ②   |
|------|------------------|-----|-----|
| 224型 | φ19.05銅管フレアナット付き | 174 |     |
| 280型 | φ22.2銅管          |     | 129 |

# H-LINK

## H-LINKとは…

日立独自の高性能伝送方式で、室内ユニット～室外ユニット間および集中制御機器～室内または室外ユニット間の制御配線を複数の冷媒システムにまたがって配線可能です。

### 自由な配線形態\*

- 配線方法は、近隣のユニットや集中制御機器の端子台に接続するだけで、配線順序、分岐数の制限はありません。 ※ループ配線は不可。

### GHP用とEHP用の区別はありません

- 制御機能、配線方法を統一することにより、同一システム内でGHPエアコンとEHPエアコンの混在を可能にしました。すべての機器を2芯のケーブルで渡り線接続するだけで、アダプターなどは不要です。

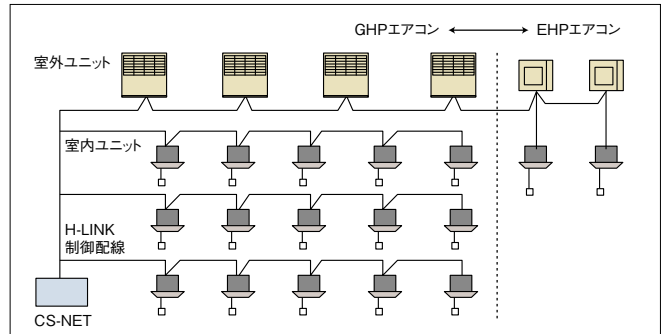

# H-LINK II

室外～室内伝送方式H-LINKを、施工性・自由度をそのままにシステム構成を拡大・機能をアップしました。

## H-LINK II対応機種

| 室外ユニット   | 室内ユニット                                | 全熱交換器                        | 制御機器  |
|--|---------------------------------------|------------------------------|---|
| <ul style="list-style-type: none"> <li>●ガスヒートポンプエアコン</li> <li>HASAP280～850FS(1)N、FS(1)P</li> <li>HASAP450～850FH1N、FH1P</li> <li>HASAP280～850FSR(1)N、FSR(1)P</li> <li>HASAP450～850FHR1N、FHR1P</li> <li>HASAP450～850GS1N</li> <li>HASAP450～850GH1N</li> <li>HASAP450～850FM1N、FM1P</li> <li>HASAP450～850GM1N</li> </ul> | 全機種<br>[ただし HPD-NP800KP～NP1600KP は除く] | 全機種<br>[空調機運動アダプターの組み合わせが必要] | 全機種<br>[ただし、セントラルステーション(PSC-5S)・LNアダプターP(HARC70-P1)・LNアダプターP-BOX(HRAC-BX)を除く] |

| 項目                | H-LINK   | H-LINK II |
|-------------------|--|-----------|
| 最大冷媒系統数           | 16   | 64        |
| 1冷媒系統内の室内アドレス設定範囲 | 0～15   | 0～63      |
| 室内ユニット最大接続台数      | 128  | 160       |
| H-LINK内の総機器数      | 145  | 200       |
| 最大配線長             | 総長1000m<br>(H-LINK中継器により5,000mまで延長可能)                                      |           |
| ケーブル仕様            | 下記の2芯ケーブル(0.75mm <sup>2</sup> 以上)<br>KPEV・KPEV-S・VCTF・VCT・CVV・MVVS・VVR・VVF |           |

## 従来H-LINK対応機も混在設置可能

- 同一配線の上にH-LINK II対応機と従来H-LINK対応機を混在接続できます。アダプターなども不要です。\*2

| 集中制御機器      | 室外・室内ユニット              | 1システムの接続可能台数(冷媒系統数) |        |
|-------------|------------------------|---------------------|--------|
|             |                        | 室外ユニット              | 室内ユニット |
| H-LINK II対応 | 全てH-LINK II対応          | 64冷媒系統              | 160台   |
|             | 混在(H-LINK II/従来H-LINK) | 64冷媒系統*1            | 128台   |
| 従来H-LINK対応  | 全てH-LINK II対応          | 16冷媒系統              | 128台   |
|             | 混在(H-LINK II/従来H-LINK) | 16冷媒系統              | 128台   |

\*1 従来H-LINK対応機の室外ユニットについては、16系統となります。また室内ユニット16台以上の室外ユニットは2冷媒系統使用となります。  
 \*2 H-LINK II対応機/従来H-LINK対応機を組み合わせでご利用された場合の制御機能については、下表をご参照ください。

## H-LINK II対応機/従来H-LINK対応機混在時の機能表

|                        | 室内ユニットが従来型 | 室外ユニットが従来型 | すべてII型 | 従来型室外ユニットにII/従来室内ユニットが混在 |      | II型室外ユニットにII/従来室内ユニットが混在 |      |
|------------------------|------------|------------|--------|--------------------------|------|--------------------------|------|
| 室外ユニット*1               | II         | 従来         | II     | 従来                       | II   | II                       | II   |
| 室内ユニット*1               | 従来         | II         | II     | 従来                       | II   | 従来                       | II   |
| 多機能リモコン<br>アメニティリモコン*1 | II         | II         | II     | II                       | II   | II                       | II   |
| 冷媒系統設定範囲*2             | 0～15       | 0～15       | 0～63   | 0～15                     |      | 0～63                     |      |
| アドレス設定範囲*2             | 0～15       | 0～15       | 0～63   | 0～15                     | 0～15 | 0～15                     | 0～63 |
| オートリターン*4              | ●          | ●          | ●      | ●                        | ●    | ●                        | ●    |
| 操作ロック*4                | ●          | ●          | ●      | ●                        | ●    | ●                        | ●    |
| 設定温度範囲制限*5             | ●          | ●          | ●      | ●                        | ●    | ●                        | ●    |
| 個別ルーバー設定*6             | ×          | ●          | ●      | ×                        | ●    | ×                        | ●    |
| 入/切タイマー設定(72H)*3       | ●          | ●          | ●      | ●                        | ●    | ●                        | ●    |
| 昇降グリル距離設定*4            | ×          | ●          | ●      | ×                        | ●    | ×                        | ●    |
| 異運転モード表示*5             | ×          | ●          | ●      | ×                        | ●    | ×                        | ●    |
| 室内ホットスタート表示*5          | ×          | ●          | ●      | ×                        | ●    | ×                        | ●    |
| 室内系統・アドレス変更*4          | ×          | ●          | ●      | ×                        | ●    | ×                        | ●    |

\*1.「II」「II型」はH-LINK II対応機(AP型)。「従来」「従来型」は従来H-LINK対応機を示します。  
 \*2.従来H-LINK対応の集中制御機器を接続する場合、冷媒系統設定・アドレス設定ともに設定範囲は0～15となります(集中制御機器から制御しないユニットもこの範囲とさせていただきます)。  
 \*3.アメニティリモコンのみ設定可能です。  
 \*4.EHPエアコンを接続する場合は、EHPエアコンのカタログを併せてご確認ください。

\*4.多機能リモコンとアメニティリモコンのみ設定が可能です。  
 \*5.多機能リモコンとアメニティリモコンとハーブサイズリモコンのみ設定および表示可能です。  
 \*6.多機能リモコンの場合のみ設定可能です。室内ユニットが個別ルーバーに対応している場合のみ設定可能です。

### 省エネにも役立つ、多彩なリモコン設定機能のご紹介



多機能リモコン

PC-ARFV・PC-ARFVS (音声ガイド付き)  
PC-ARF1・PC-ARF1S



アメニティリモコン

PC-AR1

### 特長1

#### 設定温度に自動復帰

事務室・店舗  
など

設定温度を変更しても、一定の時間が経過するともとの設定温度に戻り、ムダな運転を抑制します。自動的に復帰する時間は15分・30分・60分・90分の設定が可能です。

例 〈冷房運転時〉

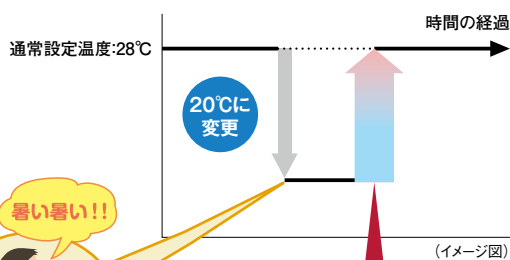

設定した時間が経過すると自動的にもとの設定温度に復帰

### 特長2

#### 設定温度の範囲を制限

学校・寮・病院  
など

設定温度の上限・下限を制限することにより、冷やし過ぎ・暖め過ぎを抑制します。クールビズ・ウォームビズの室温管理に役立ちます。

例 〈冷房運転時〉

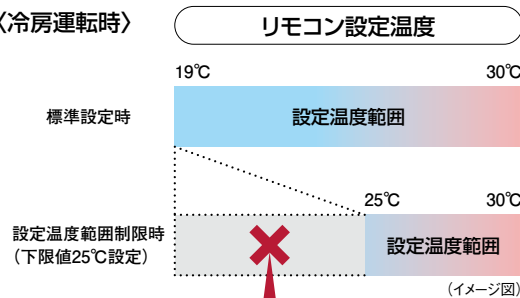

冷やし過ぎを抑制します

### 特長3

#### 消し忘れ防止タイマー機能

学校・休憩室  
など

運転開始から一定の時間が経過すると自動的に運転を停止し、消し忘れを防止できます。1時間単位で最長24時間設定に加え、30分・90分のほか学校の授業時間に合わせて40分・45分・50分・55分の設定も可能です。

### 特長4

#### うっかりを予防する停止遅延機能

“うっかり”による停止を抑制するために、「運転／停止」スイッチを3秒間押しつづけないと停止ができないように設定できます。

### 特長5

#### ウィークリータイマー機能(多機能リモコンのみ)

週間スケジュール設定により、曜日・時間ごとに適した温度設定が可能です。ムダを抑え、効率のよい空調を実現します。

### 特長6

#### 操作ロック機能

学校・病院・老人福祉施設  
など

リモコンのボタン操作を無効化して、設定温度や風量・風向などの誤操作による変更を抑制し、当初設定した運転を継続します。

# リモコン

## 多機能リモコン

見やすい、わかりやすい、使いやすい！  
フルドット液晶+サポート機能の高性能リモコン

H-LINK II対応

音声ガイド機能(PC-ARFV、PC-ARFVSのみ)

※H-LINK II対応の室内ユニット(型式：○○○-AP○○○)以外の室内ユニットには使用できません。  
※冷暖房兼用機、冷房専用機のどちらでも共用でご使用できます。  
※室内ユニットとの接続には0.3~0.75mm<sup>2</sup>の配線を使用してください(配線総長30mまで)。  
配線総延長が30mを超える場合は、ツイストペアケーブル(1P-0.75mm<sup>2</sup>)をご使用ください。(配線総長500mまで)  
※「てんかせ4方向」「てんかせ1方向」「てんつり(36~160型)」「かべかけ」は多機能リモコンと組み合わせてお使いください。

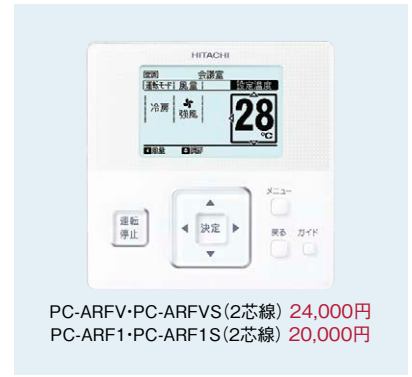

PC-ARFV・PC-ARFVS(2芯線) 24,000円  
PC-ARF1・PC-ARF1S(2芯線) 20,000円

## 見やすい、大形液晶画面

### ひと目でわかる、フルドット液晶画面

フルドット液晶の採用により、数字・文字・マークが一段と読み取りやすく、運転・操作状態がひと目でわかります。

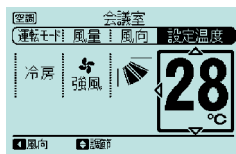

### バックライト搭載で、見やすさアップ

操作ボタンを押すとバックライトが点灯。操作時の画面がより見やすくなりました。特に、暗い室内でのリモコン操作に便利です。



### 運転ボタンが発光、運転・停止の状態がひと目でわかる

運転ボタン全面が緑色に発光するので、運転中か停止中かがひと目でわかります。



## 使いやすさの工夫がいっぱい!

### 十字ボタンでカンタン操作

「設定温度」「風量」「風向」「運転モード」など、「メイン操作のしやすさ」にこだわって、十字ボタンを採用。左右ボタンで「操作項目を選択」し、上下ボタンで「設定を変更」。各ボタンの用途を明確にすることで、カンタン操作を実現しました。



### 操作メニューが一目瞭然

メニューボタンを押すと、「スケジュール設定」「昇降グリル」などメイン操作以外の操作メニューを一覧表示。各種設定を簡単・スピーディに実行できます。

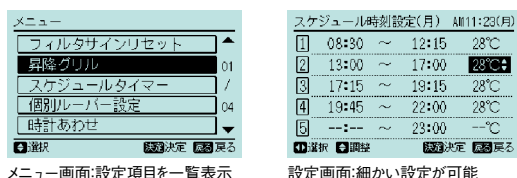

メニュー画面:設定項目を一覧表示

設定画面:細かい設定が可能

## とっても親切、サポート機能

### 困ったときには、ガイドボタン

「操作内容の説明」「故障かなと思ったら」などによって、リモコン操作をヘルプ。サービス会社名・電話番号を登録しておけば、トラブルなどがあった際の連絡先も表示します。

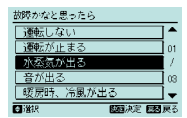

## さまざまな機能で省エネを応援

### 運転開始温度設定の利用で省エネ空調

冷房時28℃・暖房時20℃設定を基本とした設定温度の管理機能。運転開始時に任意の温度に設定できます。上手に利用すれば省エネも可能です。

### 4方向個別ルーバー設定で気流をコントロール

各ルーバーの風向きの個別設定が可能。吹き出し角度を個別に設定することで、風が直接カラダに当たるなどを抑制し、より快適な空調環境を実現します。

※てんかせ4方向のみ

### 昇降グリル操作でお手入れ簡単

リモコン操作でグリルを昇降。フィルター清掃が容易にできます。(昇降グリル付パネル使用時)

### 音声ガイダンス機能搭載(PC-ARFV・PC-ARFVS)

PC-ARFVには音声ガイダンス機能を搭載。操作・設定した内容を音声でお知らせし、確実にリモコン操作をサポート。また、ガイドボタンを押すと、現在の運転状態を音声でガイドしてくれるので、空調状況の確認にも便利です。



室内ユニットに「てんかせ4方向」「てんかせ1方向」「てんつり(36~160型)」「かべかけ」を選定の場合には、多機能リモコンをご使用ください。その他のリモコンは使用できません。

掲載商品の価格は事業者様向けの積算見積価格であり、一般消費者様向けの販売価格ではありません。

なお、積算見積価格には、消費税・配送費・試運転調整費・配管セット・工事費・使用済み商品の引き取り費などは含まれておりません。

## アメニティリモコン



PC-AR1 (2芯線)  
15,000円

### H-LINK II対応

- 最大72時間まで0.5時間単位でタイマー設定ができます。
- 機能選択がリモコンで設定できます。
- システム内の運転状態を監視し、異常発生時にはアラームコードを表示します。

※冷暖房兼用機、冷房専用機のどちらも共用で使用できます。  
 ※室内ユニットとの接続には0.3~0.75mm<sup>2</sup>の配線を使用してください(配線総長30mまで)。  
 配線総延長が30mを超える場合は、ツイストペアケーブル(1P-0.75mm<sup>2</sup>)をご使用ください。(配線総長500mまで)  
 ※「てんかせ4方向」および「てんかせ1方向」「てんつり(36~160型)」「かべかけ」には使用できません。

## ハーフサイズリモコン



PC-ARH (2芯線)  
12,000円

### H-LINK II対応

- 不特定多数の人が利用するホテルなどに適しています。
- 温度設定をメイン機能とする、簡単操作のリモコンです。
- 運転モード切り替えも可能です(機能選択設定時)。
- 2リモコン制御やグループ制御(最大16台)などができます。
- 異常発生時には、アラームコードを表示します。

※オートルーバーの設定機能はありません。オートルーバー設定が必要な場合は必ず、多機能リモコン、アメニティリモコンまたはオートルーバー設定機能のある他のコントロール機器と併用してください。  
 ※室内ユニットとの接続には、0.3~0.75mm<sup>2</sup>の配線を使用してください。(配線総長30mまで)  
 配線総長が30mを超える場合は、ツイストペアケーブル(1P-0.75mm<sup>2</sup>)をご使用ください。(配線総長200mまで)  
 ※運転モードを集中コントローラーで一括管理される場合、手元操作防止のため運転切替ボタンなしのリモコンも特注対応いたします。  
 詳細は当社営業窓口までお問い合わせください。  
 ※「てんかせ4方向」および「てんかせ1方向」「てんつり(36~160型)」「かべかけ」には使用できません。



カバーを取り外して壁埋込み型にできます。ホテルナイトテーブルなどへの埋込みが可能です。

## ワイヤレスリモコン(単方向)



PC-LH3A 12,000円  
PC-LH3B 12,000円

- 手元からワンタッチ操作、配線工事が不要。
- リモコンによる複数台同時運転が可能。

※受光部キットが必要です。

※「てんかせ4方向」および「てんかせ1方向」「てんつり(36~160型)」「かべかけ」にはPC-LH3B(H急風対応)をご使用ください。それ以外の室内ユニットには、PC-LH3Aをご使用ください。

### 受光部キット

### H-LINK II対応

| 室内ユニット組み込み型   |   |  |   | 別置き型  |   |
|---|---|--|---|---|---|
| <br>PC-ALH3<br>13,000円<br>てんかせ4方向用 | <br>PC-ALHD<br>13,000円<br>てんかせ2方向用 | <br>PC-ALHS1<br>13,000円<br>てんかせ1方向用 | <br>PC-ALHP1<br>13,000円<br>てんつり用 | <br>PC-ALHZ<br>13,000円<br>汎用(ビルトイン用など) | <br>PC-ALHZF<br>13,000円<br>汎用(かべかけ用) |

## 昇降専用ワイヤレスリモコン



PC-LG2  
2,000円

- 昇降グリル操作専用のワイヤレスリモコンです(各種運転設定はできません)。
- ワンタッチでてんかせ4方向・2方向・1方向・てんつりオプションの昇降グリルの操作ができます。

※受光部キットまたは昇降専用受光部キットが必要です。  
 ※てんかせ4方向・2方向・1方向・てんつり以外の室内ユニットには使用できません。

### 昇降専用受光部キット

| 室内ユニット組み込み型   |  |   |
|---|--|---|
| <br>PC-ALUH<br>11,000円<br>てんかせ4方向用 | <br>PC-ALUHS<br>11,000円<br>てんかせ1方向用 | <br>PC-ALUHP<br>11,000円<br>てんつり用 |

※「昇降専用受光部キット」は「昇降グリル」の台数と同数必要になります。

掲載商品の価格は事業者様向けの積算見積価格であり、一般消費者様向けの販売価格ではありません。  
 なお、積算見積価格には、消費税・配送費・試運転調整費・配管セット・工事費・使用済み商品の引き取り費などは含まれておりません。

### 集中制御

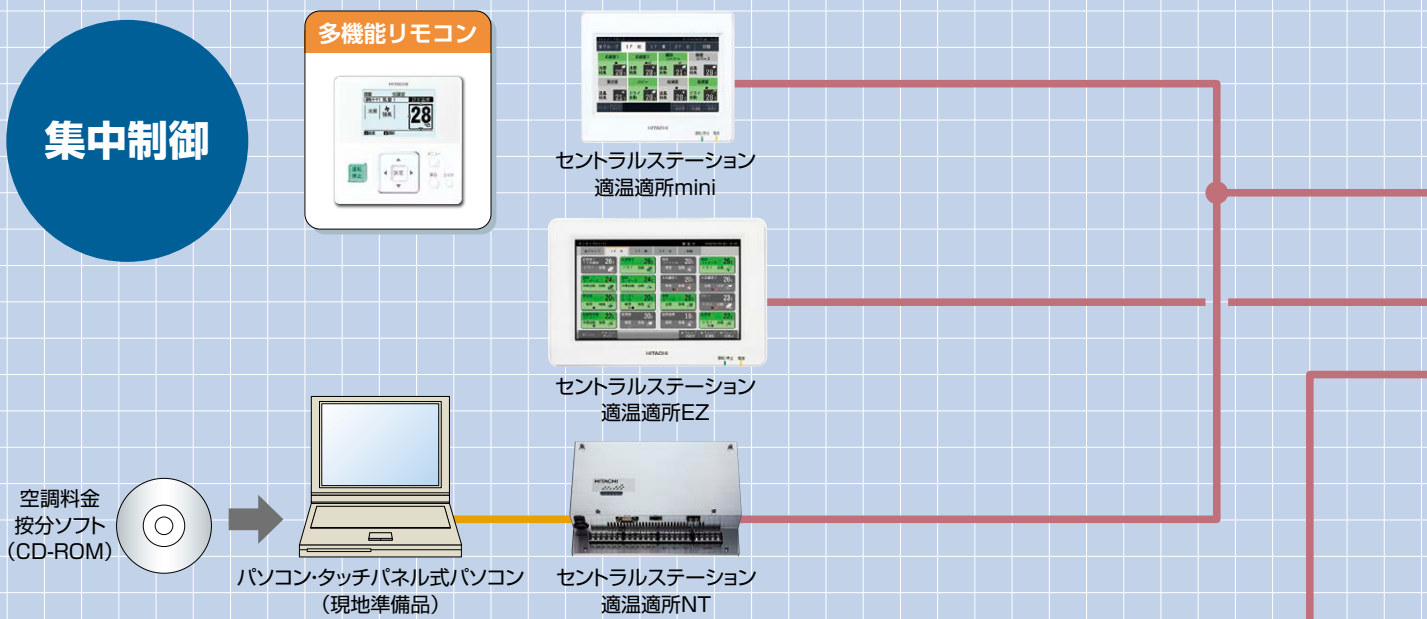

### セントラルステーション適温適所DX



### ビル空調 管理システム

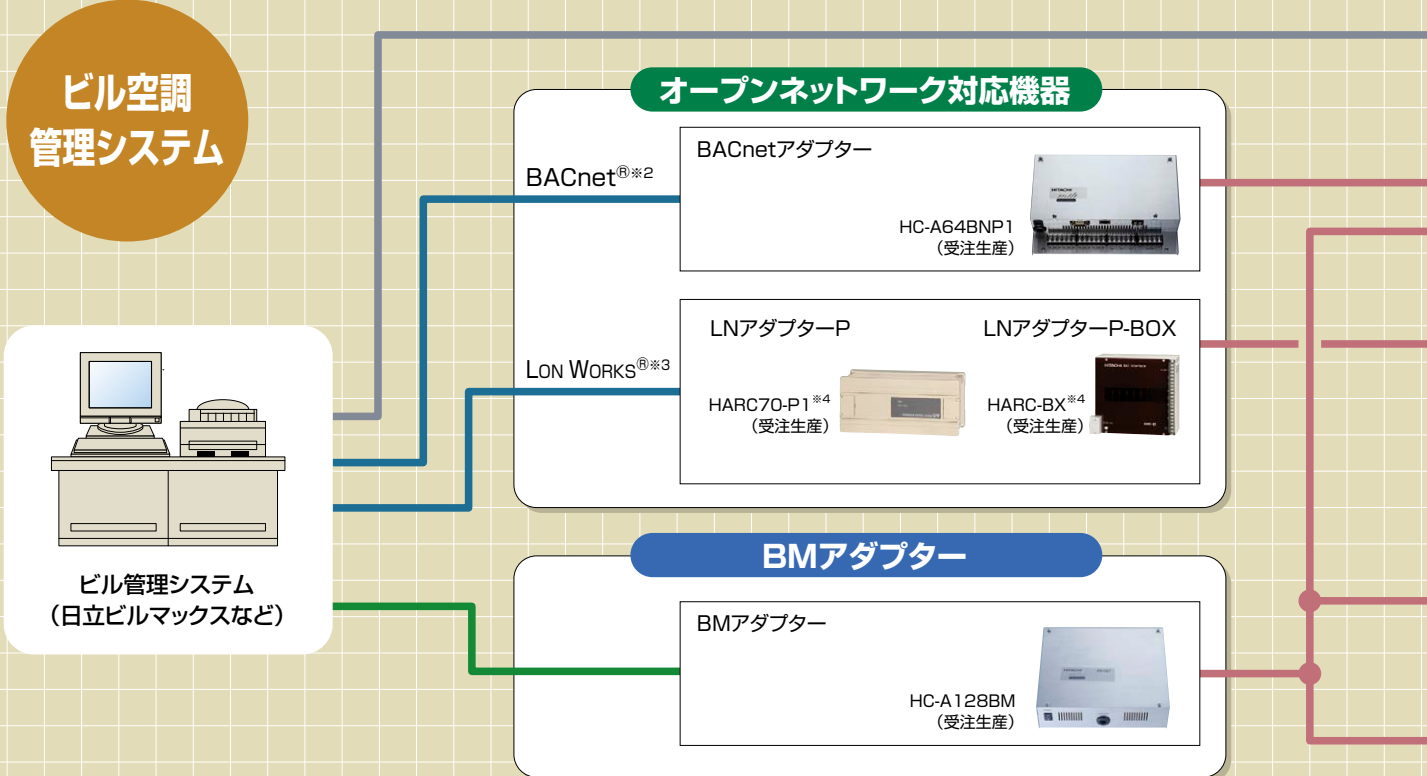

※1. 全熱交換器およびH-LINKアダプター接続機器・RACアダプター接続機器の料金計算は当社営業窓口までお問い合わせください。  
 ※2. BACnet®: A Data Communication Protocol for Building Automation and Control Network ASHRAEの登録商標です。  
 一般社団法人 電気設備学会 BAS標準インターフェース仕様書 IEIE-P-0003:2000アデンダムA, IEIE/G-0006-2006またはANSI/ASHRAE規格135-2004BACnet 準拠

空調管理システム

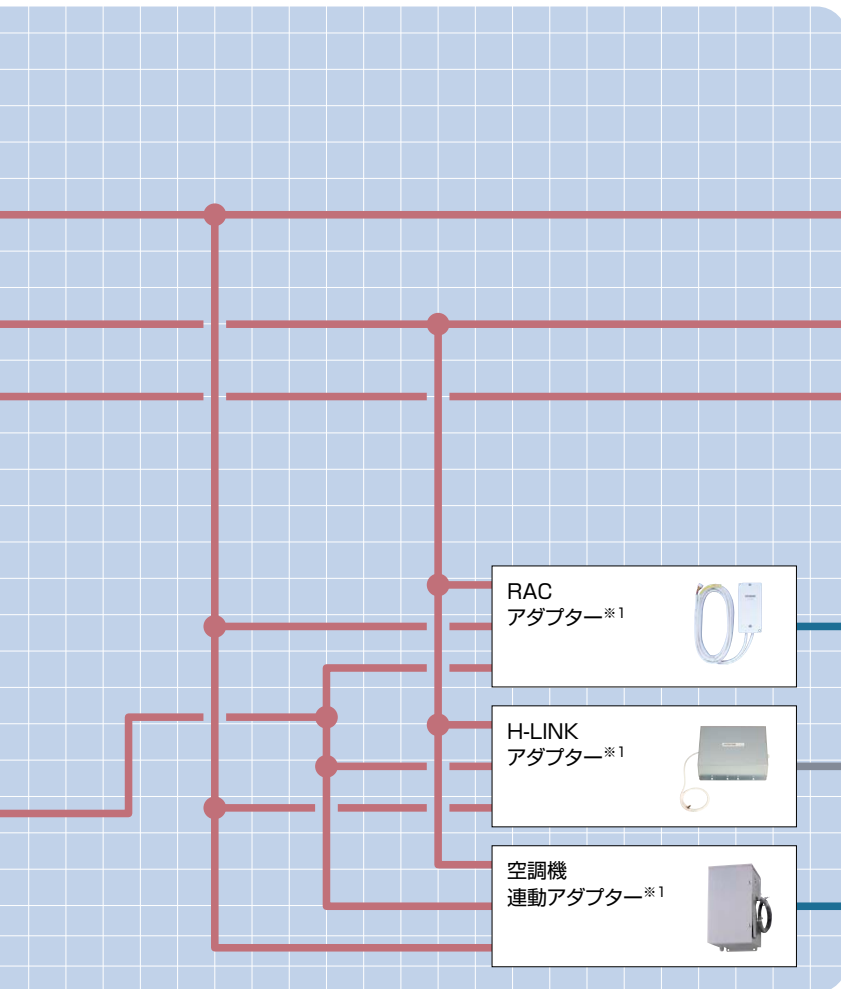

◆凡例

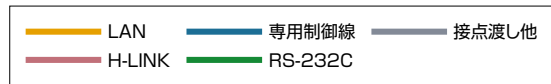

◆空調機器など

|             |                            |
|-------------|----------------------------|
| GHPエアコン<br> | 店舗・オフィス用エアコン (EHPエアコン)<br> |
| 室内ユニット<br>  |                            |

日立製ルームエアコン

※詳しくは「住宅設備業者様向け ルームエアコン総合カタログ」をご参照ください。

HA対応ルームエアコンなどの他設備機器  
※詳しくは「住宅設備業者様向け ルームエアコン総合カタログ」をご参照ください。

全熱交換器

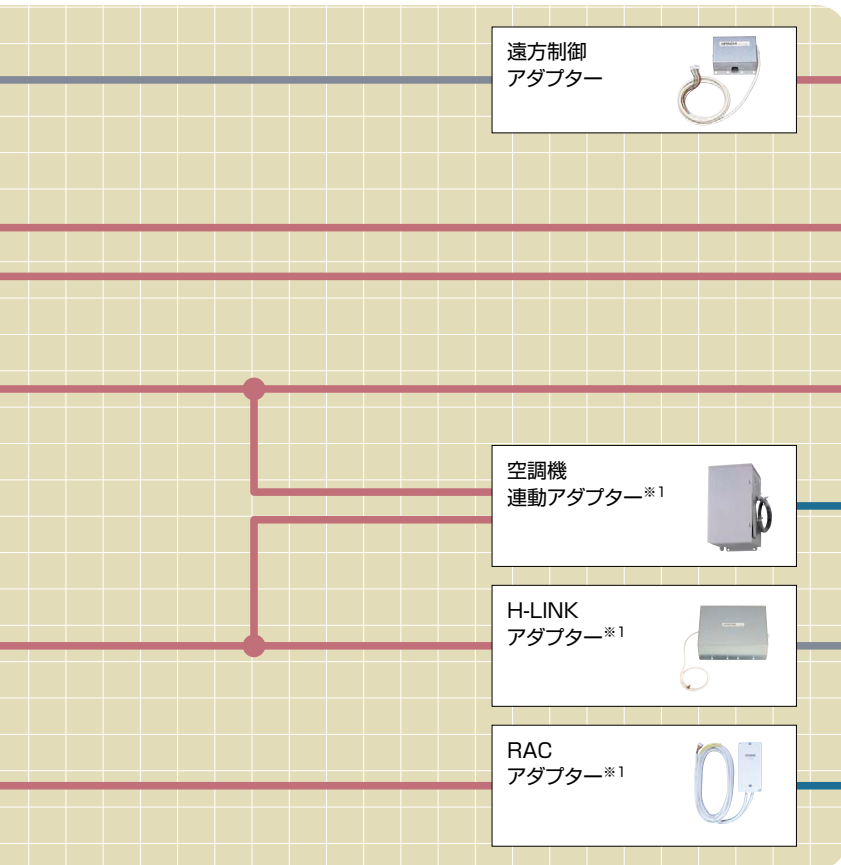

◆空調機器など

|             |                            |
|-------------|----------------------------|
| GHPエアコン<br> | 店舗・オフィス用エアコン (EHPエアコン)<br> |
| 室内ユニット<br>  |                            |

全熱交換器

HA対応ルームエアコンなどの他設備機器  
※詳しくは「住宅設備業者様向け ルームエアコン総合カタログ」をご参照ください。

日立製ルームエアコン

※詳しくは「住宅設備業者様向け ルームエアコン総合カタログ」をご参照ください。

※3. LonWorks® : フィールドLANのひとつ、Echelon社の登録商標です。  
 ※4. HARC : HITACHI Airconditioner Remote Controller  
 (注意)集中制御機器からは、てんかせ4方向のフィルター自動清掃設定はできません。また、適温適所DX・適温適所EZ以外の集中制御機器からは、てんかせ4方向の「H急風」設定はできません。

### ■機能一覧表

| 機能                                     | 操作単位  |          |         |                  |        |            |          | 設定機能  |               |      |    |    |                          |              |                   |                      |
|--|---|----------|---------|------------------|--------|------------|----------|-------|---------------|------|----|----|--------------------------|--------------|-------------------|----------------------|
|  | 一括  | H-LINKごと | レイアウトごと | ブロックごと           | グループごと | リモコングループごと | 室内ユニットごと | 運転/停止 | 運転モード切替<br>※1 | 設定温度 | 風量 | 風向 | リモコン操作許可/禁止<br>※2<br>※13 | フィルターサインリセット | 室外ユニット能力制御<br>※11 | 室外ユニット運転音低減制御<br>※11 |
| リモコン                                   | 音声ガイド付き多機能リモコン<br>(PC-ARFV・PC-ARFVS)<br>多機能リモコン<br>(PC-ARF1・PC-ARF1S) | ×        | ×       | ×                | ×      | ×          | ●        | ×     | ●             | ●    | ●  | ●  | ×                        | ●            | ●                 | ●                    |
|  | アメニティリモコン<br>(PC-AR1)   | ×        | ×       | ×                | ×      | ×          | ●        | ×     | ●             | ●    | ●  | ●  | ×                        | ●            | ×                 | ×                    |
| ワンタッチコントローラー<br>(PSC-A16RS1)           | ●   | ×        | ×       | ×                | ×      | ●          | ×        | ●     | ×             | ×    | ×  | ×  | ×                        | ×            | ×                 | ×                    |
| セントラルステーション<br>(PSC-A64S1)<br>(PSC-5S) | ●   | ×        | ×       | ●<br>(PSC-A64S1) | ×      | ●          | ×        | ●     | ●             | ●    | ●  | ●  | □<br>全項目のみ               | ●            | ×                 | ×                    |
| セントラルステーション適温適所mini<br>(PSC-A32MN)     | ●   | ×        | ×       | ●                | ×      | ●          | ×        | ●     | ●             | ●    | ●  | ●  | ●<br>全項目・項目別<br>※14      | ●            | ●                 | ×                    |
| セントラルステーション適温適所EZ<br>(PSC-A64GT1)      | ●   | ×        | ×       | ●                | ×      | ●          | ×        | ●     | ●             | ●    | ●  | ●  | ●<br>全項目・項目別<br>※14      | ●            | ●                 | ×                    |
| セントラルステーション適温適所NT<br>(PSC-A128WEB3)    | ●   | ×        | ×       | ●                | ●      | ×          | ●<br>※8  | ●     | ●             | ●    | ●  | ●  | ●<br>全項目・項目別             | ●            | ●                 | ●                    |
| セントラルステーション適温適所DX                      | ●   | ●        | ●       | ●                | ●      | ×          | ●<br>※8  | ●     | ●             | ●    | ●  | ●  | ●<br>全項目・項目別             | ●            | ●                 | ●                    |

- ※1. 冷暖自動設定する場合はリモコンでオプション設定が必要です。  
(PSC-5S・PSC-A64S1・PSC-A64GT1・PSC-A32MNの場合は、PSC-5S・PSC-A64S1・PSC-A64GT1・PSC-A32MN側でも設定が必要です。)
- ※2. 全項目リモコン操作禁止設定した場合でも、セントラルステーションから運転操作を行った場合は停止操作ができます。またこの場合、リモコンから再運転できます。  
ただし、この場合の停止操作はあくまでも緊急停止操作であり、通常の停止操作として行わないでください。
- ※3. 設定時間後に運転または停止させる入/切タイマー機能を搭載しています。また、コントロールタイマーとの連動も可能です。
- ※4. コントロールタイマーとの接続により可能となります。
- ※5. 設定日から1週間以内の特定の曜日に、スケジュール運転を行わないようにする機能です。
- ※6. PSC-5Sは、グループごとにスケジュール運転する/しないを設定することはできません。
- ※7. CS-NETより全室内ユニットに全項目リモコン禁止設定および停止指令を送信します。  
ただし、直前の室内ユニットの運転状態とオプション(加湿器など)取り付け状態により、室内送風機は運転を継続する場合があります。
- ※8. リモコングループごとの制御となります。リモコングループ内の室内ユニットを個別に制御することはできません。
- ※9. 外部入力時の動作内容で、停止・設定温度シフト・運転モードシフト・室外ユニット能力制御などを選択した場合に機能します。室外ユニット能力制御はGHPには対応していません。
- ※10. PC-AR1はコントロールタイマーとの接続により、運転/停止3回の設定ができます。
- ※11. 対応する室外ユニットについては当社営業窓口までお問い合わせください。
- ※12. 本集中制御機器は風量4段調整には対応していません。  
「てんかせ4方向」「てんかせ1方向」「てんつり(36~160型)」および「かべかけ」をご使用の場合には必ず多機能リモコン(PC-ARFV・PC-ARFVSまたはPC-ARF1・PC-ARF1S)をご使用ください。
- ※13. システム構成により本機能は利用できない場合があります。詳しくは当社営業窓口までお問い合わせください。
- ※14. H-LINKII対応の室内ユニット(型式:○○○-AP○○○)、多機能リモコン(PC-ARF1S またはPC-ARFVS)との組み合わせにより使用可能。詳細は当社営業窓口までお問い合わせください。
- ※15. 0.5℃単位での温度設定には対応していません。
- ※16. アラームコードは表示できません。アラーム発生中は運転ランプが点滅します。
- ※17. コントロールタイマーとの接続により、2種類の週間スケジュールが設定できます。ただし、グループごとに異なるスケジュールを設定している場合は、ウィークリーパターンは1種類になります。

### ■CS-NETで使用する言葉の定義

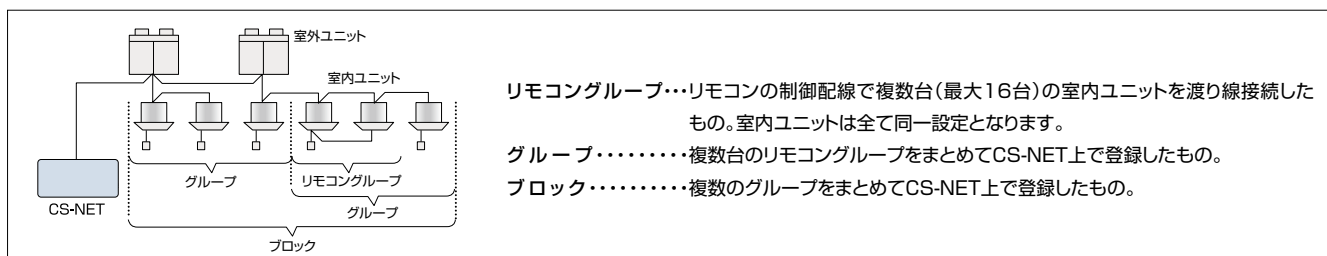



●:可 ×:不可 △:他製品との組み合わせにより可能。□:設定により可能または制限あり。

|  | 監視機能  |       |      |    |    |             |         |          | スケジュール機能 |         |        |       |      |          | その他の機能          |          |        |          |         |       |        |   |   |
|--|-------|-------|------|----|----|-------------|---------|----------|----------|---------|--------|-------|------|----------|-----------------|----------|--------|----------|---------|-------|--------|---|---|
|  | 運転/停止 | 運転モード | 設定温度 | 風量 | 風向 | リモコン操作許可/禁止 | アラームコード | フィルターサイン | 週間スケジュール | 1日の設定回数 | 消し忘れ防止 | 特異日設定 | 休日設定 | 年間スケジュール | グループ毎に異なるスケジュール | 信号入力時の動作 |        |          | 信号出力の条件 |       | 空調料金按分 |   |   |
|  |       |       |      |    |    |             |         |          |          |         |        |       |      |          |                 | 運転/停止    | 緊急停止※7 | デマンド制御※9 | 運転      | 警報    |        |   |   |
|  | ●     | ●     | ●    | ●  | ●  | ×           | ●       | ●        | ●        | 5回      | ●      | ×     | ●※5  | ×        | ×               | ×        | ×      | ×        | ×       | ×     | ×      | × | × |
|  | ●     | ●     | ●    | ●  | ●  | ×           | ●       | ●        | △※4※17   | 1回※3※10 | ●      | ×     | △※4  | ×        | ×               | ×        | ×      | ×        | ×       | ×     | ×      | × | × |
|  | ●     | ×     | ×    | ×  | ×  | ×           | □※16    | ×        | △※4※17   | 3回※4    | △※4    | ×     | △※4  | ×        | △※4             | □一括のみ    | ●      | ×        | □一括のみ   | □一括のみ | ×      | × |   |
|  | ●     | ●     | ●    | ●  | ●  | ●           | ●       | ●        | △※4※17   | 3回※4    | △※4    | ×     | △※4  | ×        | △※4※6           | □一括のみ    | ●      | ●        | □一括のみ   | □一括のみ | ×      | × |   |
|  | ●     | ●     | ●    | ●  | ●  | ●           | ●       | ●        | ●        | 10回     | ●      | ×     | ●    | ×        | ●               | ●        | ●      | ●        | □一括のみ   | □一括のみ | ×      | × |   |
|  | ●     | ●     | ●    | ●  | ●  | ●           | ●       | ●        | ●        | 10回     | ●      | ×     | ●    | ×        | ●               | ●        | ●      | ●        | □一括のみ   | □一括のみ | ×      | × |   |
|  | ●     | ●     | ●    | ●  | ●  | ●           | ●       | ●        | ●        | 16回     | ●      | ●     | ●    | ●        | ●               | ●        | ●      | ●        | ●       | ●     | ●      | △ |   |
|  | ●     | ●     | ●    | ●  | ●  | ●           | ●       | ●        | ●        | 16回     | ●      | ●     | ●    | ●        | ●               | ●        | ●      | ●        | ●       | ●     | ●      | △ |   |

■接続可能機種一覧表

●:対応 △:一部制限あり ×:非対応

| 製品名   | ガスヒートポンプエアコン | ビル用マルチエアコン | 店舗・オフィス用エアコン | RACアダプター<br>(ルームエアコン接続用アダプター) | H-LINKアダプター<br>(他社空調機接続用アダプター) | 空調機連動アダプター<br>(全熱交換器接続用アダプター) | 設備用パッケージエアコン    |
|---|--------------|------------|--------------|-------------------------------|--------------------------------|-------------------------------|-----------------|
| リモコン<br>(音声ガイド機能付き多機能リモコン/PC-ARFV、PC-ARFV)※4<br>(多機能リモコン/PC-ARF1、PC-ARF1S)※4<br>(7メニテリモコン/PC-ARI) | ●            | ●          | ●            | -                             | -                              | ●                             | △※5             |
| ワンタッチコントローラー<br>(PSC-A16RS1)  | ●            | ●          | ●            | ●                             | ●                              | ●                             | △※3             |
| セントラルステーション<br>(PSC-A64S1)<br>(PSC-5S)  | ●            | ●          | ●            | ●                             | ●                              | ●                             | △※3             |
| セントラルステーション適温適所mini<br>(PSC-A32MN)  | ●            | ●          | ●            | ●                             | ●                              | ●                             | ※1<br>△※5       |
| セントラルステーション適温適所EZ<br>(PSC-A64GT1)   | ●            | ●          | ●            | ●                             | ●                              | ●                             | △※1<br>※5       |
| セントラルステーション適温適所NT<br>(PSC-A128WEB3)   | ●            | ●※6        | ●            | ●                             | ●                              | ●                             | ※1<br>△※2<br>※5 |
| セントラルステーション適温適所DX   | ●            | ●※6        | ●            | ●                             | ●                              | ●                             | ※1<br>△※2<br>※5 |

2014年10月現在発売中の製品で記載しています。旧製品については当社営業窓口までお問い合わせください。

※1.電算機専用型・床置リモコン型 空冷 定速・床置型 水冷 1000型以下は除きます。

※2.監視・制御は可能ですが、空調料金按分には対応しません。

※3.機能に一部制限があります。

※4.H-LINK II対応の室内ユニット(型式:○○○-AP○○○)以外の室内ユニットには使用できません。

※5.接続可否については当社営業窓口までお問い合わせください。

※6.外気処理エアコン・エコフレッシュについては、監視・制御は可能ですが、空調料金按分には対応しません。

CS-NETのご採用にあたって

- CS-NETをご採用いただく際には事前の検討が必要ですので、当社営業窓口までご相談ください。
- CS-NETは本体価格および工事費以外にシステム調整にともなう費用が別途必要となります。

**セントラルステーション適温適所mini**

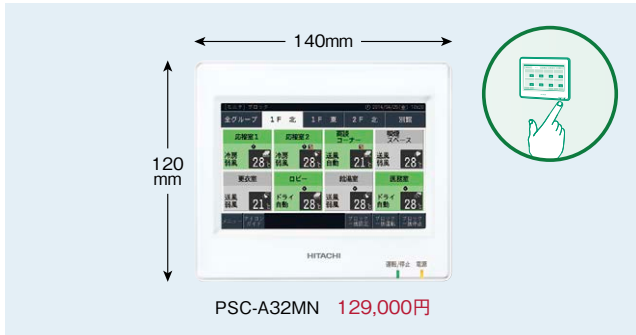

小規模施設向け

室内ユニット最大160台

最大32リモコングループ

H-LINK II対応

**タッチパネルで簡単操作  
機能充実のコンパクトモデル**

- タッチパネルで、最大32リモコングループをまとめて監視できます。
- 表示部・制御部・電源部一体型で、試運転作業を短縮できます。
- 省エネサポート機能・便利機能が充実しています。

**見やすい、使いやすい5インチカラータッチパネル**

監視画面で全空調機の運転状況を確認できます。操作は画面にタッチするだけ。視認性と操作性に優れた集中管理コントローラーです。

■ 全グループ表示(監視画面)



緑…運転 グレー…停止 赤…異常

■ 設定画面



グループやブロックのアイコンを押すと設定画面を表示。部屋ごとの運転・停止・運転モード、リモコン操作禁止など各種設定ができます。

■ ブロック表示



**週間スケジュール機能で細やかな空調管理**

■ スケジュール設定画面



設定した時刻になると空調機の運転・停止や設定温度を切り替えるスケジュール機能を搭載。リモコングループ単位で10回/日まで登録可能なので部屋ごとに時間や環境に合わせた細やかな空調管理ができます。祝祭日など、スケジュールを稼働させない特定日も設定できます。

**運転時間の見える化で省エネ管理をサポート**

■ 運転時間積算表示画面



リモコングループごとに運転時間の積算値を月単位で表示。省エネ管理をサポートします

**最大32リモコングループを一括管理**

最大32リモコングループ・室内ユニット160台まで接続可能<sup>※1</sup>。テナントビルや学校・病院など、小規模の空調管理におすすめです。

■ システム構成例

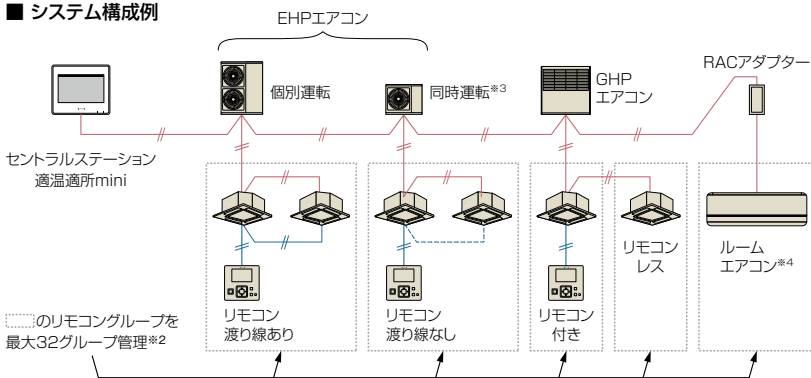

■ 接続可能台数<sup>※5</sup>

|           | 室外ユニット | 室内ユニット | 集中コントローラー | 合計接続台数 <sup>※6</sup> |
|-----------|--------|--------|-----------|----------------------|
| H-LINK II | 64     | 160    | 8         | 200                  |
| H-LINK    | 16     | 128    | 8         | 145                  |

- ※1. 設備用パッケージエアコンの接続可否については、当社営業窓口までお問い合わせください。
- ※2. 本機を複数台(3台以上)併用することで、最大160リモコングループ(室内ユニット160台)を管理できます。
- ※3. 同時運転の場合に限りリモコン渡り線なしが可能です。
- ※4. 対応ルームエアコンについては、当社営業窓口までお問い合わせください。
- ※5. 同一H-LINK(制御配線)内に接続できる各機器の最大台数を示します。
- ※6. 室外ユニット・室内ユニット・集中コントローラーの総機器数は合計接続台数以下にしてください。

**管理ブロックを4パターンから選択でき、さまざまな管理単位に対応可能**

■ 表示例

管理ブロックが16以下の場合



管理ブロックが8以下の場合



管理ブロックが4以下の場合



管理ブロックが2以下の場合



掲載商品の価格は事業者様向けの積算見積価格であり、一般消費者様向けの販売価格ではありません。

なお、積算見積価格には、消費税・配送費・試運転調整費・配管セット・工事費・使用済み商品の引き取り費などは含まれておりません。

## リモコンの設定温度範囲を制限

リモコン設定温度の上限・下限を制限することにより、冷やし過ぎ・暖め過ぎを抑制することで、室温管理に役立ちます。

※ H-LINK II対応の室内ユニット(型式:○○○-A○○○)、リモコン(PC-AR○○)との組み合わせにより使用可能です。詳細は当社営業窓口までお問い合わせください。

### ■ 設定例



### ● リモコンの設定温度範囲制限

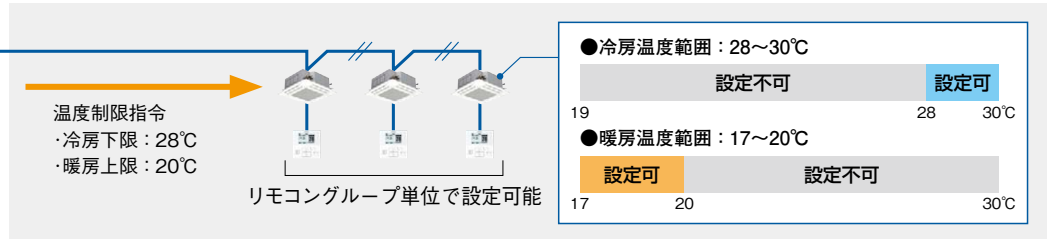

### ● リモコンの項目別操作禁止

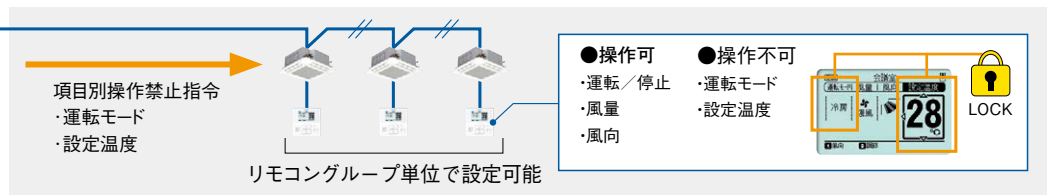

## メモ機能

メモ機能は、試運転や点検時の情報を記録できます。



メモ画面

## アイコンガイド

表示されているアイコンの意味を確認したい場合は、アイコンガイドボタンで、画面に表示しているアイコン内容を簡単に確認できます。

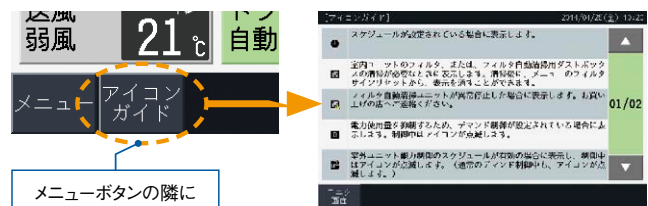

## 仕様

### ■ 基本機能一覧

| 項目 | 操作単位                       | 設定機能  | 監視機能  | スケジュール機能   | その他   |
|----|----------------------------|---|---|--|---|
| 仕様 | 一括<br>ブロックごと<br>リモコングループごと | 運転/停止<br>運転モード<br>設定温度<br>風量<br>リモコン操作<br>許可/禁止<br>風向<br>フィルターサインリセット | 運転/停止<br>運転モード<br>設定温度<br>風量<br>アラームコード<br>風向<br>フィルターサイン<br>GHP点検サイン<br>蓄熱運転 | グループごとに異なるスケジュールを設定<br>ウィークリー設定<br>1日の設定回数<br>(運転/停止/指定なし、温度設定10回)<br>消し忘れ防止<br>休日設定 | 一括運転/停止信号入力*2<br>緊急停止信号入力*2<br>デマンド信号入力*3<br>一括運転信号出力*4<br>一括警報信号出力*4<br>運転積算時間表示 |
|    |                            | 暖房時:17~30℃<br>その他モード時:19~30℃<br>項目別操作禁止*1<br>全項目操作禁止                  |   |  |   |

※1. H-LINK II対応の室内ユニット(型式:○○○-A○○○)、多機能リモコン(PC-ARF1・PC-ARF1Sまたは PC-ARFV・PC-ARFVS)との組み合わせにより使用可能。詳細は当社営業窓口までお問い合わせください。  
 ※2. 信号入力時の動作グループを選択できます。  
 ※3. 信号入力時の動作グループ、室外ユニット(室外ユニット能力制御選択時)を選択できます。室外ユニット能力制御はGHPには対応していません。  
 ※4. 一括運転信号・一括警報信号の出力対象は全グループです。

セントラルステーション適温適所EZ

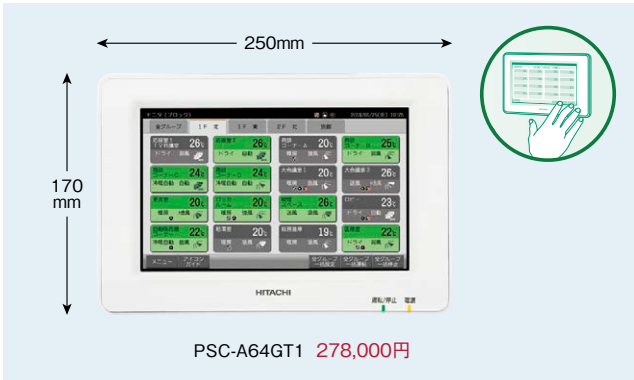

小・中規模施設向け

室内ユニット最大160台

最大64リモコングループ

H-LINK II対応

大型タッチパネルで簡単操作  
施設内の室内ユニットをこの1台で  
集中管理

- 大型タッチパネルで、最大64リモコングループをまとめて監視できます。
- 表示部・制御部・電源部一体型で、試運転作業を短縮できます。
- 省エネサポート機能が充実しています。
- メモリーカードスロットをはじめ、便利機能を搭載しています。

見やすい、使いやすい8.5インチカラータッチパネル

監視画面で全空調機の運転状況を確認できます。操作は画面にタッチするだけ。視認性と操作性に優れた集中管理コントローラーです。

■ 全グループ表示 (監視画面)



緑…運転 グレー…停止 赤…異常

■ 設定画面



グループやブロックのアイコンを押すと設定画面を表示。部屋ごとの運転・停止、運転モード、リモコン操作禁止など各種設定ができます。

■ ブロック表示



週間スケジュール機能で細やかな空調管理

■ スケジュール設定画面



設定した時刻になると空調機の運転・停止や設定温度を切り替えるスケジュール機能を搭載。10回/日まで登録可能なので部屋ごとに時間や環境に合わせた細やかな空調管理ができます。祝祭日など、スケジュールを稼働させない特定日も設定できます。

運転時間の見える化で省エネ管理をサポート

■ 運転時間積算表示画面

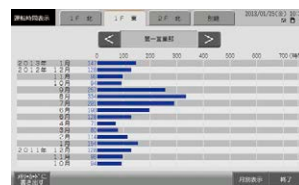

リモコングループごとに運転時間の積算値を月単位で表示。省エネ管理をサポートします。

最大64リモコングループを一括管理

最大64リモコングループ・室内ユニット160台まで接続可能<sup>※1</sup>。テナントビルや学校・病院など、小～中規模の空調管理におすすめです。

■ システム構成例

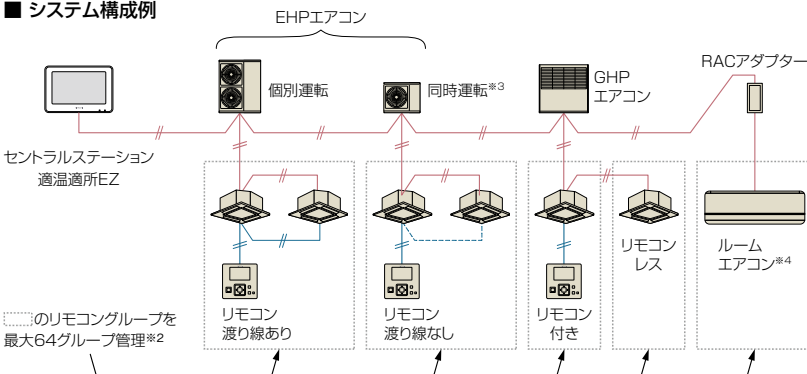

■ 接続可能台数<sup>※5</sup>

|           | 室外ユニット | 室内ユニット | 集中コントローラー | 合計接続台数 <sup>※6</sup> |
|-----------|--------|--------|-----------|----------------------|
| H-LINK II | 64     | 160    | 8         | 200                  |
| H-LINK    | 16     | 128    | 8         | 145                  |

- ※1. 設備用パッケージエアコンの接続可否については、当社営業窓口までお問い合わせください。
- ※2. 本機を複数台(3台以上)併用することで、最大160リモコングループ(室内ユニット160台)を管理できます。
- ※3. 同時運転の場合に限りリモコン渡り線なしが可能です。
- ※4. 対応ルームエアコンについては、当社営業窓口までお問い合わせください。
- ※5. 同一H-LINK(制御配線)内に接続できる各機器の最大台数を示します。
- ※6. 室外ユニット・室内ユニット・集中コントローラーの総機器数は合計接続台数以下にしてください。

省エネサポート機能の充実

リモコンの設定温度範囲を制限

リモコン設定温度の上限・下限を制限することにより、冷やし過ぎ・暖め過ぎを抑制することで、室温管理に役立ちます。

※ H-LINK II対応の室内ユニット(型式:○○○-AP○○○)、リモコン(PC-AR○○)との組み合わせにより使用可能です。詳細は当社営業窓口までお問い合わせください。

リモコンの項目別操作禁止

リモコンによる温度設定や風量・風向設定などの操作をロックして誤操作を防ぎ、きめ細やかな空調管理ができます。

※ H-LINK II対応の室内ユニット(型式:○○○-AP○○○)、多機能リモコン(PC-ARF1・PC-ARF1SまたはPC-ARFV・PC-ARFVS)との組み合わせにより使用可能。詳細は当社営業窓口までお問い合わせください。

■ 設定例



● リモコンの設定温度範囲制限

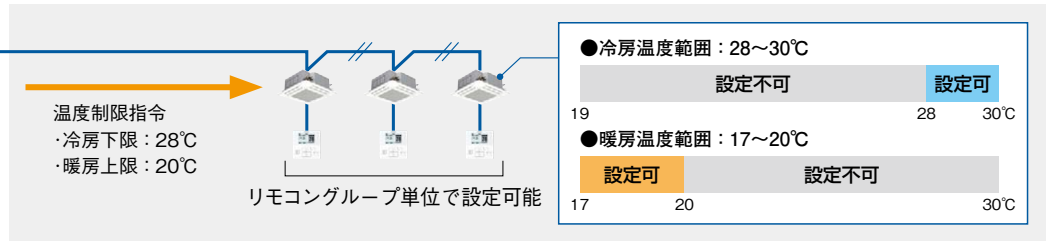

● リモコンの項目別操作禁止

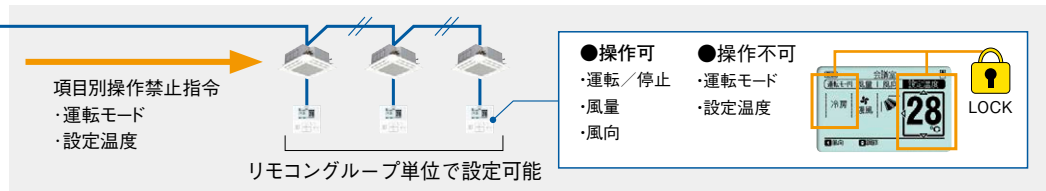

便利機能の追加

アイコンガイド

表示されているアイコンの意味を確認したい場合は、アイコンガイドボタンで、画面に表示しているアイコン内容を簡単に確認できます。

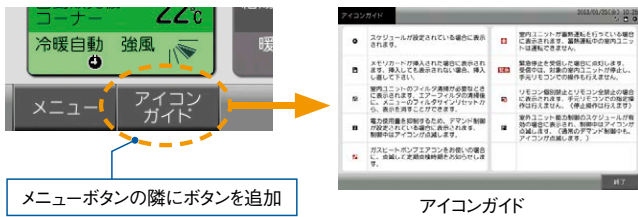

全グループ表示への自動切り換え

一定時間画面操作がないと自動的に全グループ表示（通常画面）に切り換わります。

メモリーカード(SDカード)スロット搭載

運転時間・サーモオン時間\*1をSDカードに記録できます\*2。記録したデータをパソコンで表示・編集することで省エネ管理ができます。

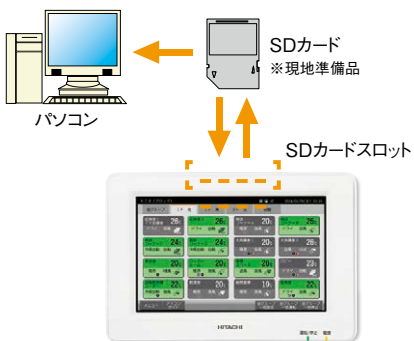

\*1. サーモオン時間はリモコングループ代表機のみ。  
\*2. 1ヵ月単位、最大16ヵ月分。

■ 基本機能一覧

| 項目 | 操作単位                     | 設定機能                                    | 監視機能  | スケジュール機能                                      | その他   |
|----|--------------------------|---|---|---|---|
| 仕様 | 一括<br>ブロックごと<br>リモコングループ | 運転/停止<br>運転モード<br>設定温度                  | 運転/停止<br>運転モード<br>設定温度                              | スケジュール機能<br>ウィークリー設定<br>1日の設定回数(運転/停止温度設定10回) | 一括運転/停止信号入力*2<br>緊急停止信号入力*2<br>デマンド信号入力*3<br>一括運転信号出力*4<br>一括警報信号出力*4 |
|    |                          | 風量<br>リモコン操作許可/禁止<br>風向<br>フィルターサインリセット | 風量<br>アラームコード<br>風向<br>フィルターサイン<br>GHP点検サイン<br>蓄熱運転 | 消し忘れ防止<br>休日設定<br>グループごとに異なるスケジュールを設定         |   |

\*1. 対応室内ユニット、リモコンとの組み合わせにより使用可能。  
\*2. 信号入力時の動作グループを選択できます。  
\*3. 信号入力時の動作グループ、室外ユニット(室外ユニット能力制御選択時)を選択できます。室外ユニット能力制御はGHPには対応していません。  
\*4. 一括運転信号、一括警報信号の出力対象は全グループです。

施工性の向上

メモリーカードで試運転をサポート

パソコンで作成した「グループ名」「スケジュール」などの設定データをSDカードを使って登録できます。これにより、試運転時の作業工数を短縮できます。また、登録したデータのバックアップもできます。

メモ機能

メモ機能は、試運転や点検時の情報を記録できます。



メモ画面

オプション

■ 卓上スタンド(オプション)



「据付工事の際、壁穴工事ができない」、「机に座った状態で操作したい」、「レイアウト変更が多く、移設が面倒」…といった要望に応える卓上スタンド(オプション)を用意しました。

## セントラルステーション適温適所NT

中・大規模施設向け



モニター画面(イメージ)

室内ユニット最大160台

最大128グループ

H-LINK II対応

Web対応

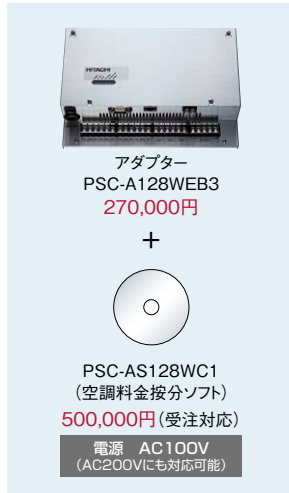

パソコンはWindows XP-Windows 7またはWindows 8を使用してください。  
料金按分ソフトを使用するパソコンはWindows XP-Windows Vistaを使用してください。  
※Windowsの正式名称は、Microsoft Windows Operating Systemです。  
※Microsoft、Windowsは、米国Microsoft Corporationの米国およびその他の国における登録商標または商標です。

### 「複数の場所」から「複数のパソコン」で かんたんに空調管理

- パソコンとLAN接続するだけで空調管理ができます。
- タッチパネル式パソコンでも空調管理ができます。(Windowsのみ)
- 最大128グループの室内ユニットを一括管理できます。

### 「見やすい画面」でかんたん操作

- パネル表示でユニットの状態が一目で分かります。
  - スケジュールをかんたんに設定できます。
  - 料金按分ができます。(料金按分ソフトが必要です。\*)
- ※料金按分ソフトを使用する場合、Internet経由での接続はできません。

## 「複数の場所」から「複数のパソコン」でかんたんに空調管理

パソコンとLAN接続するだけで空調管理可能。(専用ソフトウェア不要)  
パソコン5台、アダプター3台まで同時接続可能。  
遠隔地から空調システムを管理したい場合におすすめです。

### ■ネットワーク接続例

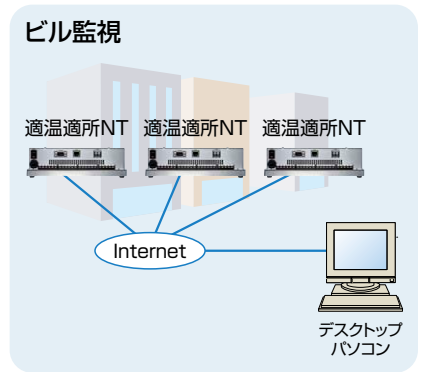
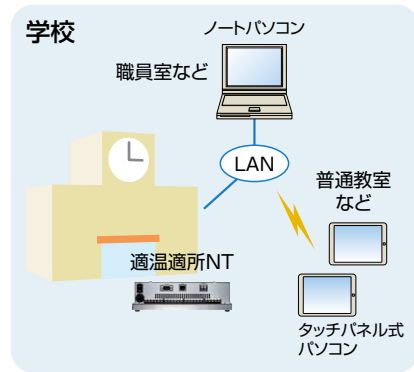
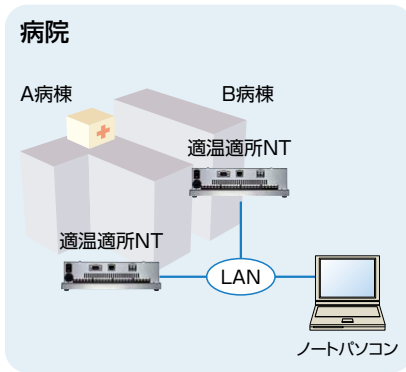

※イラストはイメージです。

## 最大128グループを一括管理

最大128グループ・室内ユニット160台・室外ユニット64台まで接続可能。  
テナントビルや学校・病院など、中～大規模施設の空調管理におすすめです。

### ■システム構成例

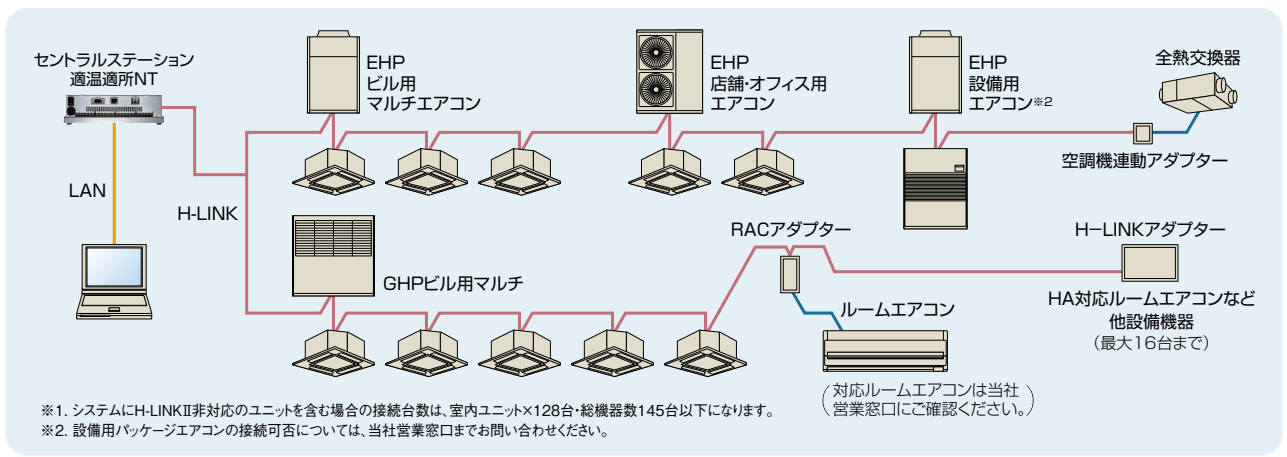

## 「見やすい画面」でかんたん操作

- ユニットの状態をパネルで表示した見やすい画面です。
- タッチ操作に対応したデザインでタブレット端末でも操作できます。

パネル大ならユニットの詳細な状態が一目で分かります。



- 好みにあわせてパネルのサイズを大と小から選べます。
- 素早い表示で快適に操作できます。

パネル小なら128グループを一画面で管理できます。



## 充実したスケジュール機能

週間スケジュール機能で、部屋ごとに時間や環境に合わせた細やかな空調管理ができます。祝祭日など、普段と異なるスケジュールを稼働させる特異日も設定できます。また、年間スケジュール機能で季節ごとにスケジュールを設定することもできます。

### ■週間スケジュール



### ■年間スケジュール

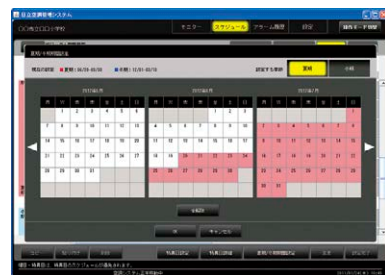

## 外部入力機能の強化

外部入力端子数を従来機(PSC-A128WEB2)の3点から8点に増やすことで、自由度の高い空調管理や設備機器の監視が可能です。

## 料金計算

オプションの料金按分ソフトを専用パソコンにインストールすれば料金按分ができます。(別途パルス積算器・パルス発信式電力量計が必要です)

## 仕様

### ■基本機能一覧

| 機能 | 管理数                                  | 操作単位                             | 設定機能   | 監視機能  | スケジュール機能  | その他の機能   |   |
|----|--------------------------------------|----------------------------------|--|---|---|--|---|
|    |                                      |                                  |  |   |   | 外部入力機能※5   | 外部出力機能※6  |
| 仕様 | 最大160室内ユニット<br>最大128グループ<br>最大64ブロック | ユニットごと<br>グループごと<br>ブロックごと<br>一括 | 運転/停止<br>運転モード<br>設定温度<br>風量<br>風向<br>リモコン操作許可/禁止<br>フィルターサインリセット<br>室内ユニット機能選択※1<br>室外ユニット機能選択※1※7<br>室外ユニット能力制御※1※2※7<br>室外ユニット運転音低減制御※1※2※7 | 運転/停止<br>運転モード<br>設定温度<br>吸込温度※3<br>周囲温度※4<br>風量<br>風向<br>リモコン操作許可/禁止<br>アラームコード<br>フィルターサイン<br>サーモオン情報<br>GHP点検サイン | 〈設定数〉<br>[通常期]<br>曜日別/特異日1~5(1日16回)<br>[夏期]<br>曜日別/特異日1~5(1日16回)<br>[冬期]<br>曜日別/特異日1~5(1日16回)<br>〈設定内容〉<br>運転/停止<br>運転モード<br>設定温度<br>風量<br>風向<br>リモコン操作許可/禁止<br>室外ユニット能力制御※1※2<br>室外ユニット運転音低減制御※1※2 | 〈点数〉<br>[アダプター]<br>8点(レベル/パルス)<br>〈設定内容〉<br>運転/停止<br>リモコン全禁止<br>緊急停止※6<br>設定温度シフト※6<br>運転モードシフト※6<br>室外ユニット能力制御※1※2※6※7<br>室外ユニット運転音低減制御※1※2※6※7 | 〈点数〉<br>[アダプター]<br>3点(有電圧/無電圧)<br>〈出力条件〉<br>運転<br>サーモオン<br>アラーム<br>システムアラーム |

※1.対応ユニットのみ有効です。

※2.「能力制御」と「運転音低減制御」で設定する値は目標設定値であり、電力量や運転音低減値を指定値に制限することを保証するものではありません。

※3.室内ユニット停止中は表示しません。

※4.リモコンの設定内容により表示できない場合があります。

※5.一つのアダプターでレベル信号とパルス信号の混在設定はできません。

※6.レベル信号のみ対応可能です。

※7.GHPには対応していません。

※詳細は当社営業窓口までお問い合わせください。

### セントラルステーション適温適所DX

大規模施設向け

受注対応



モニター画面(イメージ)

室内ユニット最大2560台

最大2048グループ

H-LINK II対応

**充実の機能で大規模施設の空調を管理。  
オプションソフトで省エネ機能が向上**

管理用パソコンはWindows® 7 Professional日本語版(64bit)を使用してください。  
※Windowsの正式名称は、Microsoft Windows Operating Systemです。  
※Microsoft、Windowsは、米国Microsoft Corporationの米国およびその他の国における登録商標または商標です。

- 最大2048グループの室内ユニットを一括管理できます。(アダプター16台接続時)
- レイアウト表示で簡単に空調機の監視制御が可能です。
- 空調機の運転時間や設定温度などトレンド表示で省エネ管理をサポートします。
- 多彩な省エネ制御機能を用意しました。
- 改正省エネ法に対応するためのエネルギー管理が可能です。
- 省エネ啓発活動をサポートするためのグラフ表示やリスト表示が可能です。
- スケジュールで深夜の室外ユニットの運転音を低減することが可能です。(対応室外ユニットに限ります。)
- 豊富な運動制御機能でビル全体の省エネ活動をサポートします。

**基本構成**

アダプター PSC-A128WX2 400,000円  
電源 AC100V (AC200Vにも対応可能)

管理ソフト PSC-AS2048WXB2 230,000円

**オプション**

料金按分ソフト PSC-AS2048WXC2 550,000円

エネルギー管理ソフト PSC-AS2048WXE1 180,000円

運動制御ソフト PSC-AS2048WVK1 150,000円

### 最大2048グループを一括管理

最大16台のアダプター接続により、2048グループ(室内ユニット2560台)を一括管理できます。中～大規模施設の空調管理におすすめです。(アダプター1台につき128グループ(室内ユニット160台)を管理できます。)

#### ■システム構成例

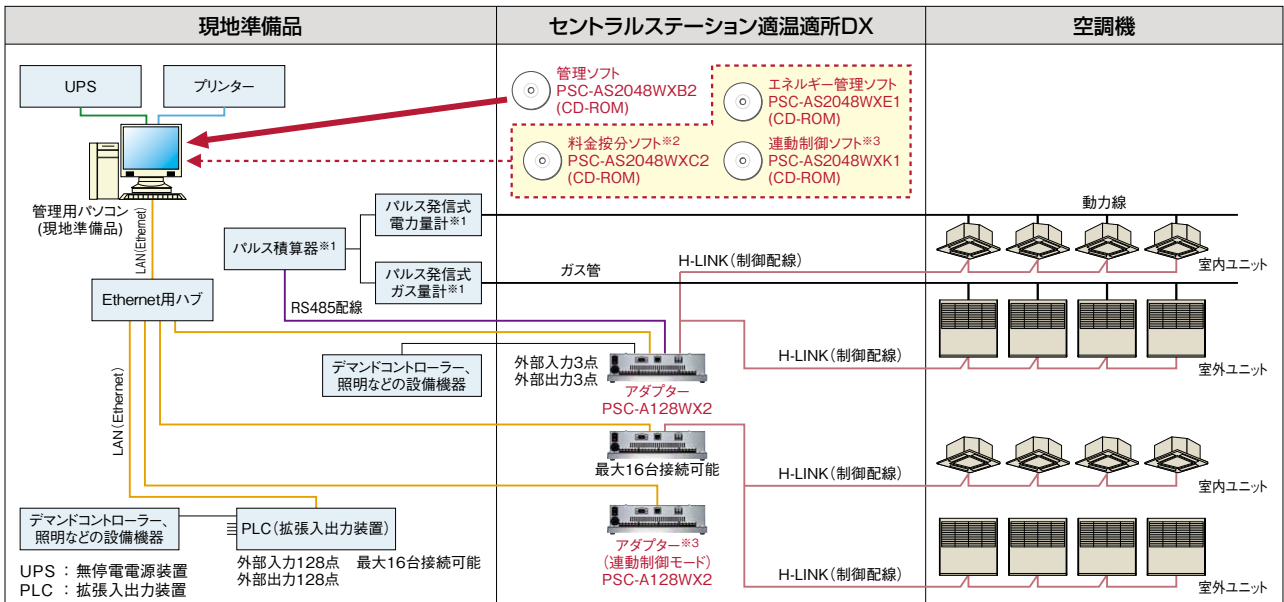

#### ●配線注記

1. 使用ガス量・電力量の計測を行う場合には※1の機器(ハルス発信式電力量計・ハルス積算器)が必要です。
  2. 室外ユニットの使用ガス量・電力量を室内ユニット、グループ、ブロック、テナントごとに按分するには※1の機器(ハルス発信式ガス量計・ハルス発信式電力量計・ハルス積算器)、※2の機器(料金按分ソフト)が必要です。
  3. 料金按分ソフトで空調使用比率計算を行う場合(ハルス発信式電力量計を使用しない場合は)、※1の機器(ハルス発信式電力量計・ハルス積算器)と、それに配線する制御配線は不要です。
  4. 運動制御を行う場合、※3の機器(運動制御ソフト、アダプター(運動制御モード))が必要です。
- ※ 料金按分ソフトや管理ソフトは空調機の運転状態に基づいてガス量計・電力量計の値を按分・表示するシステムですので、計量法でいう取引証明用としては使用できません。管理用パソコン・アダプター・ハルス積算器などの周辺機器がそれぞれ正常動作している場合のみ、正しく按分を行うことができます。機器故障などが発生した場合は、電力量の按分ができないことも考えられます。この場合の対応方法(あらかじめ定められた、機器によらない別の按分方法など)について考慮いただき、事前にお客様に十分ご説明ください。
- ※ 管理用パソコンはWindows®7 Professional日本語版(64bit)を使用してください。
- ※ 詳細は当社営業窓口までお問い合わせください。



## レイアウト表示で空調機の監視・制御が簡単

空調機の設置位置を平面図・鳥瞰図で表示できます。  
空調機の設置位置の表示は本ソフト内で編集できます。

- ※ 別途、フロアの画像データが必要です。
- ※ 編集作業が必要です。

### ■レイアウト表示画面(イメージ)

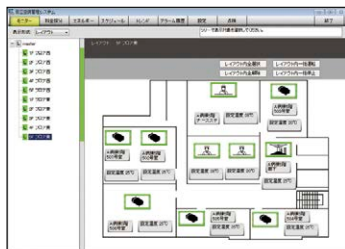

## 使用状況の見える化で省エネ管理をサポート

空調機の運転時間や設定温度などのトレンドグラフを表示できます。グラフ化したデータは、CSVファイルに出力し、分析できます。

### ■トレンドグラフ表示(イメージ)

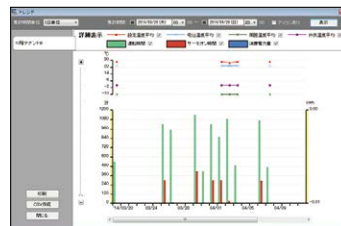

## 多彩な省エネ制御

- 接点入力信号を使用して省エネ制御が可能です。
- スケジュールを使用して運転/停止、リモコン操作禁止もできます。

| 内容    | 項目       | 詳細                                 | 入力                 |
|-------|----------|------------------------------------|--------------------|
| 省エネ制御 | 運転/停止    |                                    | レベル信号/パルス信号/スケジュール |
|       | リモコン操作禁止 | 発停・運転モード・設定温度・風量・風向                | レベル信号/パルス信号/スケジュール |
|       | 運転温度シフト  | 冷房・ドライ時: 1℃ ~ 9℃<br>暖房時: -1℃ ~ -9℃ | レベル信号/パルス信号        |
|       | 運転モードシフト | 冷房・ドライ時: 送風<br>暖房時: 停止             | レベル信号              |

## 改正省エネルギー法に対応したエネルギー管理 [エネルギー管理ソフト(PSC-AS2048WXE1)を追加した場合]

- 入力した値を簡単に省エネ法「定期報告書(第2表)」に転記できます。
- 入力、管理を1画面で行うので、省エネ活動の成果を簡単に確認できます。
- エネルギー量はパルス積算器の値を自動入力できます。(手動入力もできます。)
- 電力以外のガスや原油などのエネルギーも管理できます。

### ■エネルギー管理 - 報告書サポート画面(イメージ)



画面は過去データを表示するので、使用量の変化が簡単に把握できます。

各エネルギーの使用量入力は以下に対応  
・パルス積算器から取得した値の入力  
・明細書やメーターから取得した値の入力

定期報告書の同じ項目に転記するだけで省エネ法「定期報告書(第2表)」を作成できます。

省エネ法「定期報告書(第2表)」(イメージ)

## 省エネ活動の啓発に役立つグラフ・リスト表示 [エネルギー管理ソフト(PSC-AS2048WXE1)を追加した場合]

- 空調機単位(グループ・ブロック)や事業所単位(管理対象)で省エネ活動への効果をグラフ・リスト表示します。
- 年度または月単位で比較することができます。
- グラフのデザインは3種類から選択できます。
- 比較単位・比較対象は次の選択ができます。

| 表示対象 | 比較単位                        | 比較対象                       |
|------|-----------------------------|----------------------------|
| 管理対象 | 熱量/原油換算量/<br>CO2排出量         | 対前年度比/対基準年度比/<br>目標達成率※/数値 |
|      | 参考金額                        | 対前年度比/対基準年度比/<br>数値        |
| 空調機  | 運転時間/<br>サーモオン時間/<br>切り忘れ時間 | 対前年度比/数値                   |

※ 年度単位の場合のみ選択できます。

### ■エネルギー管理 - グラフ表示画面(イメージ)

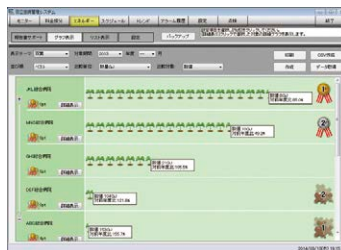

### ■エネルギー管理 - リスト表示画面(イメージ)

### 豊富な連動制御機能 [連動制御ソフト(PSC-AS2048WVK1)とアダプター(PSC-A128WX2 [連動制御モード])を追加した場合]

●本システムで管理する全ユニットの状態変化を条件として多彩な連動制御を行うことができます。

#### ■ニーズ

各個室の室内ユニットが運転している間だけ  
共用部の室内ユニットを運転したい。



- ① 各個室の室内ユニット(A)が1台以上運転(B)したら共用部の室内ユニット(C)を運転(D)したい。
- ② 各個室の室内ユニット(A)がすべて停止(B)したら共用部の室内ユニット(C)を停止(D)したい。

#### ■設定例

目的: 共用部の室内ユニットの効率的な運転、停止

**設定内容 1**

| 項目   | 内容  |
|------|---|
| 設定条件 | ユニット指定 (A) 各個室の室内ユニット(10台)<br>動作 (B) 1台以上運転 |
| 制御   | ユニット指定 (C) 共用部の室内ユニット<br>動作 (D) 運転          |

各個室の室内ユニット(A)が1台以上運転(B)したら  
共用部の室内ユニット(C)の2台を運転(D)

(イメージ)

**設定内容 2**

| 項目   | 内容  |
|------|---|
| 設定条件 | ユニット指定 (A) 各個室の室内ユニット(10台)<br>動作 (B) すべて(10台以上)停止 |
| 制御   | ユニット指定 (C) 共用部の室内ユニット<br>動作 (D) 停止                |

各個室の室内ユニット(A)がすべて(10台以上)停止(B)したら  
共用部の室内ユニット(C)の2台を停止(D)

(イメージ)

他にも設定項目の組み合わせで様々なニーズに応じることができます。

- ・ 管理人室の室内ユニットが停止したら全個室の室内ユニットを停止したい
- ・ 従業員室の室内ユニットが運転したら売場の室内ユニットを運転したい …など。

#### ■設定項目

| 項目   | 内容  |
|------|---|
| 設定条件 | ユニット指定 (A) 全室内ユニット+全設備ユニット※<br>動作 (B) 1~3,200台(室内ユニットまたは設備ユニット200台×16アダプター)が ●運転 ●停止 ●サーモオン ●アラーム |
| 制御   | ユニット指定 (C) 全室内ユニット+全設備ユニット<br>動作 (D) ●運転 ●停止 ●運転モード ●設定温度 ●風量 ●風向 ●リモコン操作禁止/許可                    |

※本システムの接点入出力を利用して制御および監視する機器を示します。

### 複数の料金按分方式に対応 [料金按分ソフト(PSC-AS2048WXC2)を追加した場合]

料金按分ソフトでテナント単位の使用電力料金・使用ガス料金・使用水道料金を按分できます。按分方式は次の2通りから選択できます。

- ①室内ユニットのサーモオン時間で按分
- ②室内ユニットの運転時間で按分

### ■基本機能一覧

| 機能 | 管理数   | 操作単位  | 設定機能  | 監視機能   | スケジュール機能   | その他の機能  |  |   |
|----|---|---|---|--|--|---|--|---|
|    |   |   |   |  |  | トレンド表示項目  | 外部入力機能 <sup>※8</sup>   | 外部出力機能                                    |
| 仕様 | 〈グループ数〉<br>1アダプターあたり<br>128グループ <sup>※1</sup><br>(16台のアダプターで<br>最大2048グループ) | ユニットごと<br>グループごと<br>ブロックごと<br>レイアウトごと<br>H-LINKごと<br>一括         | 運転/停止<br>運転モード<br>設定温度<br>吸込温度 <sup>※5</sup><br>風向<br>リモコン操作許可/禁止<br>フィルターサインリセット | 運転/停止<br>運転モード<br>設定温度<br>吸込温度 <sup>※5</sup><br>周囲温度 <sup>※6</sup><br>風量<br>風向<br>リモコン操作許可/禁止<br>アラームコード | 〈設定数〉<br>[通常期用]<br>曜日別/特異日1~5<br>(1日16回)<br>[夏期用]<br>曜日別/特異日1~5<br>(1日16回)<br>[冬期用]<br>曜日別/特異日1~5<br>(1日16回)                       | 運転時間積算値<br>サーモオン時間積算値<br>吸込温度平均 <sup>※5</sup><br>外気温度平均<br>設定温度平均<br>周囲温度平均 <sup>※6</sup><br>使用電力量 <sup>※7</sup><br>(各項目を過去2年分)<br>(表示可能) | 〈点数〉<br>[アダプター]<br>3点(レベル/バルス)<br>[PLC:拡張入出力装置]<br>128点(レベル/バルス) <sup>※9</sup>   | 〈出力条件〉<br>運転<br>サーモオン<br>アラーム<br>システムアラーム |
|    | 〈ブロック数〉<br>1アダプターあたり<br>64ブロック <sup>※1</sup><br>(16台のアダプターで<br>最大1024ブロック)  | 室内ユニット<br>機能選択 <sup>※3</sup><br>室外ユニット<br>機能選択 <sup>※3※11</sup> | 室内ユニット<br>機能選択 <sup>※3</sup><br>室外ユニット<br>機能選択 <sup>※3※11</sup>                   | アラームコード<br>フィルターサイン<br>サーモオン情報<br>GHP点検サイン   | 〈設定内容〉<br>運転/停止<br>運転モード<br>設定温度<br>風量<br>風向<br>リモコン操作許可/禁止<br>室外ユニット<br>能力制御 <sup>※3※4</sup><br>室外ユニット<br>運転音低減制御 <sup>※3※4</sup> |   | 〈設定内容〉<br>運転/停止<br>リモコン操作禁止<br>設定温度シフト<br>運転モードシフト <sup>※10</sup><br>室外ユニット<br>能力制御 <sup>※3※4※10※11</sup><br>室外ユニット<br>運転音低減制御 <sup>※3※4※10※11</sup> |   |
|    | 〈レイアウト数〉<br>システム全体で<br>128レイアウト   | 室外ユニット<br>能力制御 <sup>※3※4※11</sup>                               | 室外ユニット<br>能力制御 <sup>※3※4※11</sup>   |  |  |   |  |   |
|    | 〈テナント数〉<br>システム全体で<br>256テナント <sup>※2</sup>                                 | 室外ユニット<br>運転音低減制御 <sup>※3※4※11</sup>                            | 室外ユニット<br>運転音低減制御 <sup>※3※4※11</sup>  |  |  |   |  |   |
|    |   |   |   |  |  |   |  |   |

※1. 対応ユニットのみ有効です。

※2. グループ、ブロックはH-LINKをまたいでまとめることはできません。

※3. テナントは料金按分、エネルギー管理で使用できる管理単位です。

※4. 室内ユニット停止中は表示されません。

※5. リモコンの設定内容により表示できない場合があります。

※6. 料金按分ソフトをインストールして電力量を採取する場合、表示可能です。

※7. レベル信号とバルス信号の混在設定はできません。

※8. レベル信号のみ対応可能です。

※9. 24V DCが必要です。

※10. 「能力制御」と「運転音低減制御」で設定する値は目標設置値であり、電力量や運転音を指定値に制限することを保証するものではありません。

※11. GHPには対応していません。

### 集中リモコンのご採用にあたって

- 集中リモコンでリモコンレス機に接続した場合、集中リモコン故障時など制御・監視が行えなくなる場合があります。
- 集中リモコンを併用する場合、リモコンレス機は接続できません。また、集中リモコンによるリモコン操作禁止機能は一部制限があります。詳細は当社営業までご相談ください。

## ワンタッチコントローラー



PSC-A16RS1 77,000円

電源 AC100V  
(AC200Vにも対応可能)

室内ユニット最大160台

最大16リモコングループ

H-LINK II対応

### 運転/停止のみを行う簡易型の集中コントローラーです

- リモコングループ単位に運転/停止のみを行います。
  - H-LINKに接続して、最大16リモコングループ・室内ユニット最大160台制御可能です。また、H-LINK上に8台まで接続可能です。
  - 外部入出力端子を標準装備。外部信号により、一括運転/停止・緊急停止ができます。また、一括運転出力・一括警報出力ができます。
  - セントラルステーション適温適所NTやセントラルステーション・セントラルステーション適温適所EZとの併用が可能です。
- ※必ずリモコンを併用してください。室内ユニットをリモコンレスで使用することはできません。  
※緊急停止は、CS-NETより全室内ユニットにリモコン操作全項目禁止設定および停止指令を送信します。ただし、直前の室内ユニットの運転状態により、室内送風機は運転を継続する場合があります。

## セントラルステーション



PSC-A64S1 100,000円 受注対応  
PSC-5S 70,000円 受注対応

電源 AC100V  
(AC200Vにも対応可能)

PSC-A64S1

室内ユニット最大160台

最大64リモコングループ

H-LINK II対応

PSC-5S

室内ユニット最大128台

最大16リモコングループ

### リモコングループ単位に制御する小規模向け集中コントローラー

- H-LINKに接続して最大64リモコングループ・室内ユニット最大160台制御可能です(PSC-A64S1)。また、H-LINK上に8台まで接続可能です。
  - 運転/停止・運転モード・温度設定などの基本的な制御に加え、風量・オートルーバーの設定もできます。また、異常発生時には異常内容をコードで表示します。
  - 外部入力端子を標準装備。外部信号により、一括運転/停止・デマンド制御、緊急停止ができます。また、一括運転出力・一括警報出力ができます。
  - セントラルステーションWebやワンタッチコントローラー・セントラルステーション適温適所EZとの併用も可能です。(ただし、この場合制限事項がありますので、当社営業までご相談ください。またセントラルステーションIII・ゲートウェイC1との併用はできません。)
  - ガスヒートポンプエアコンの定期点検表示ができます。
- ※緊急停止は、CS-NETより全室内ユニットにリモコン操作全項目禁止設定および停止指令を送信します。ただし、直前の室内ユニットの運転状態により、室内送風機は運転を継続する場合があります。

## コントロールタイマー

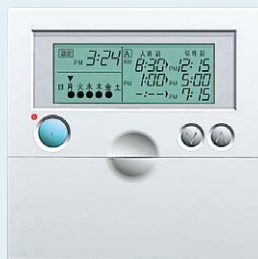

PSC-A80T 35,000円

受注対応

H-LINK II対応

### セントラルステーション・アメニティリモコン・ワンタッチコントローラーと併用することにより、これらのコントローラーが制御する空調機を一週間単位でスケジュール運転できます

※多機能リモコン(PC-ARFV・PC-ARFVS・PC-ARF1・PC-ARF1S)とは併用できません。

- セントラルステーション PSC-A64S1・ワンタッチコントローラー PSC-A16RS1と組み合わせた場合、グループごとに異なるスケジュール設定ができます。この場合、入時刻で温度設定することもできます。
  - 設定は1週間単位で、各曜日ごとに1日3回の運転/停止設定ができます。
  - 切時刻に合わせてリモコン操作を禁止することもできます。(セントラルステーション・アメニティリモコン組み合わせ時)
  - A/B2種類の週間スケジュールが設定可能。夏と冬でスケジュールを切り替えるなどの対応もできます。
  - 設定内容は全てデジタル表示。設定操作・設定内容の確認ができます。
  - 停電バックアップ機能付き。2週間以内の停電なら、時計は停止しません。
- ※グループごとに異なるスケジュール設定する場合、週間スケジュールは1種類の設定になります。

■コントロールタイマー表示の例



### システム構成図

各コントローラーの組み合わせにより、規模や目的に合わせたシステム構成が可能です。

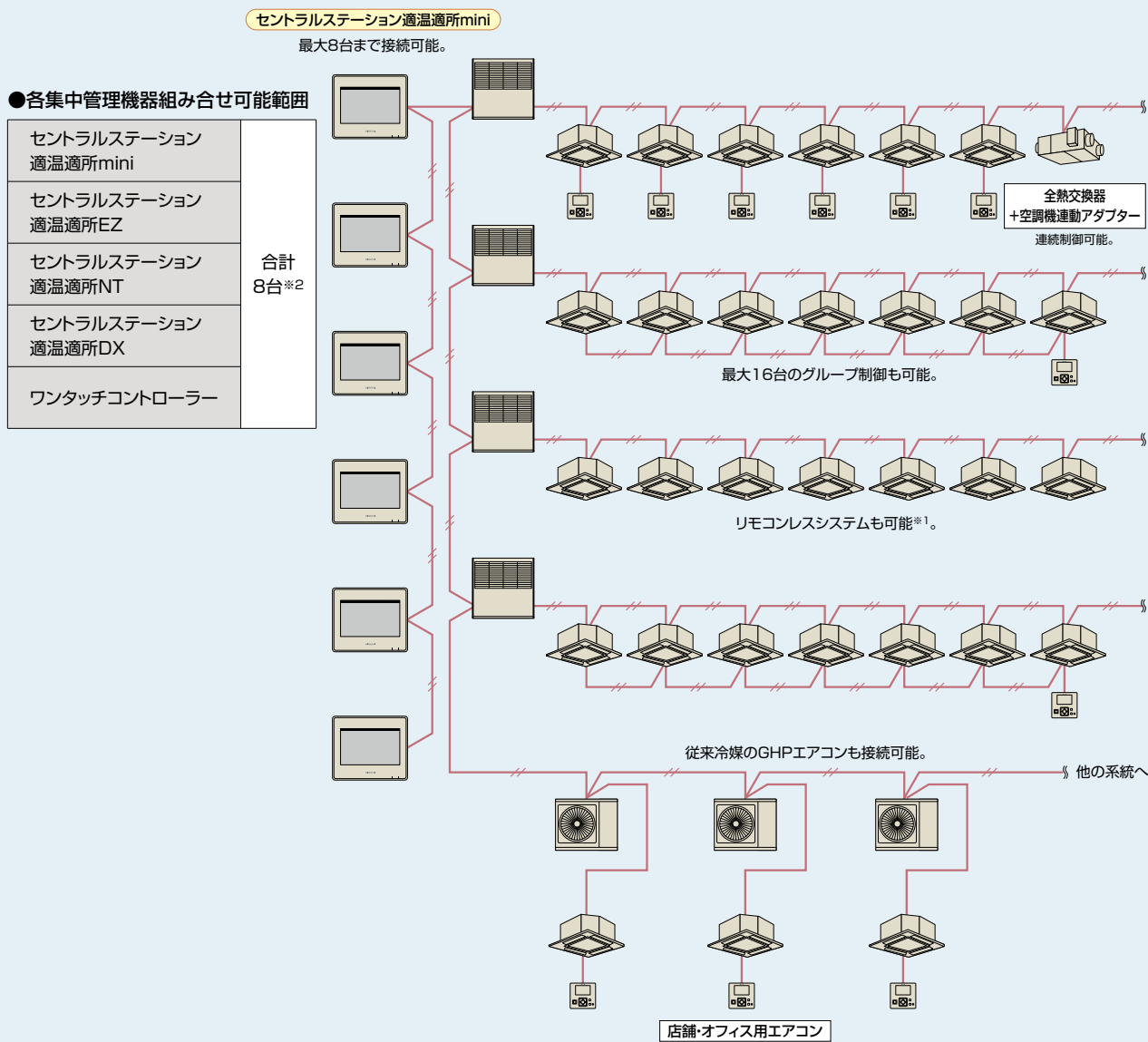

#### ■セントラルステーション適温適所miniの連結

セントラルステーション適温適所miniを最大8台まで連結可能なので最大160グループ(室内ユニット160台)の空調管理を実現。

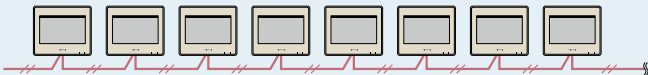

#### ■ワンタッチコントローラーの連結

室内ユニットの台数に応じてワンタッチコントローラーを連結。最大128グループ(室内ユニット160台)の運転/停止を管理できます。



#### ■セントラルステーション適温適所DXと他集中管理機器との併用

複数のH-LINKに対して、一括管理と年間スケジュールを使用した一括運転が可能。H-LINK内に集中管理機器を合計8台併用可能。\*2

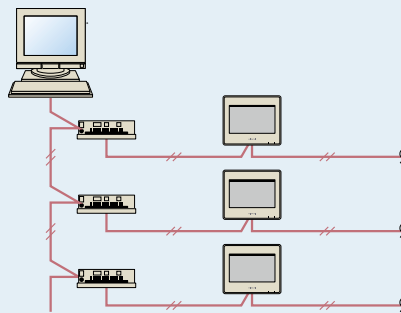

\*1. ワンタッチコントローラーを接続する場合はリモコンレスシステムはできません。

\*2. 併用可能な集中管理機器の組み合わせには一部制限があります。詳細は当社営業窓口までお問い合わせください。

### オープンネットワーク

#### BACnet®

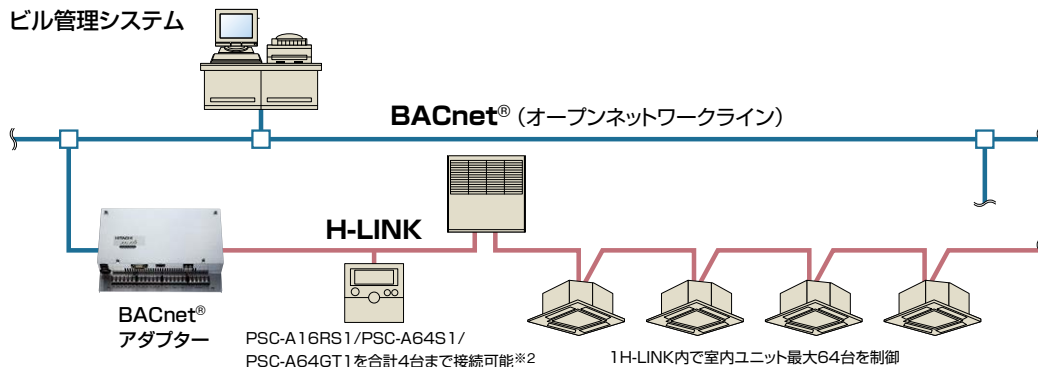

#### ■制御項目一覧

| 型式   |   | HC-A64BNP |   |   |
|------|---|-----------|---|---|
| 接続機種 | AP型GHP室外ユニット/AP型EHP室外ユニット/AP型室内ユニット   | 上位制御項目    | 1.発停指令<br>2.運転モード設定                             | 3.温度設定<br>4.風量設定<br>5.リモコン操作許可/禁止<br>6.フィルターサインリセット                               |
| 接続台数 | 室内ユニット 64台※1  | 上位監視項目    | 1.発停状態通知<br>2.警報信号通知<br>3.運転モード状態通知<br>4.温度設定通知 | 5.風量設定通知<br>6.室内吸込温度通知<br>7.アラームコード通知<br>8.通信異常通知<br>9.リモコン操作許可/禁止<br>10.フィルターサイン |
| 対応規格 | [IEIE-P-0003-2000:アデンタム a][IEIE/G-0006-2006]または<br>[ANSI/ASHRAE 規格 135-2004 BACnet] |           |   |   |

※1.最大接続冷媒系統数は64冷媒系統で、冷媒系統の設定範囲および室内ユニットのアドレス設定範囲は0~63です。

※2.併用可能なシステム制御製品はPSC-A16RS1/PSC-A64S1/PSC-A64GT1を合計4台までです。併用時はリモコン操作許可/禁止機能は使用できません。なお、他のシステム制御製品との併用はできません。

※3.リモコンには対応していません。

#### LONWORKS®

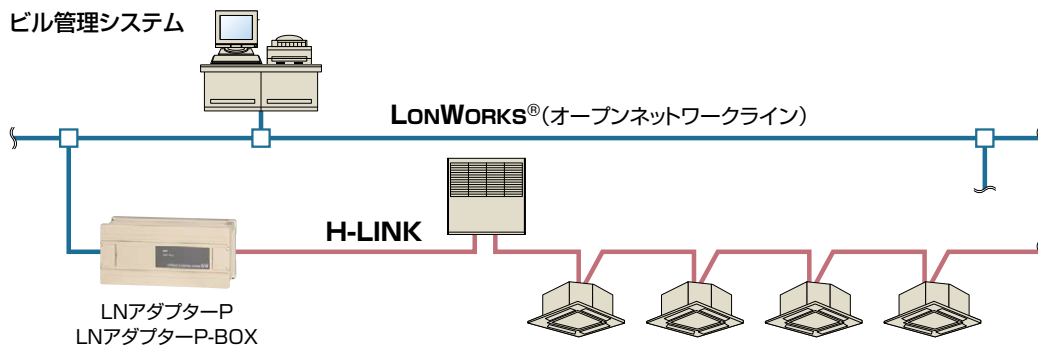

#### ■制御項目一覧

| 型式     | HARC70-P1                                     | HARC-BX                                     | HARC-BX (A)  | HARC-BX (B)   |
|--------|---|---|--|---|
| 最大接続台数 | 8リモコングループ※1                                   | 64台※1                                       | 64台※1  | 32台※1   |
| 制御項目   | 発停指令<br>温度設定<br>運転モード設定                       | 発停指令<br>温度設定<br>運転モード設定<br>一斉発停指令           | 発停指令<br>風量設定<br>運転モード設定<br>リモコン操作許可/禁止<br>温度設定<br>一斉発停指令 | 発停指令<br>風量設定<br>運転モード設定<br>温度設定<br>一斉発停指令<br>ルーバー設定<br>リモコン操作許可/禁止                                    |
| 監視項目   | 発停状態&故障通知<br>温度設定通知<br>運転モード状態通知<br>個別サーモ状態通知 | 発停状態&故障通知<br>温度設定通知<br>運転モード状態通知<br>サーモ状態通知 | 発停状態&故障通知<br>室内吸込温度通知                                    | 発停状態&故障通知<br>風量設定通知<br>室内吸込温度通知<br>運転モード状態通知<br>ルーバー設定通知<br>室内吹出温度通知<br>温度設定通知<br>アラームコード通知<br>外気温度通知 |

※1.最大接続冷媒系統数は8冷媒系統で、冷媒系統の設定範囲および室内ユニットのアドレス設定範囲は0~15です。

#### BMアダプター

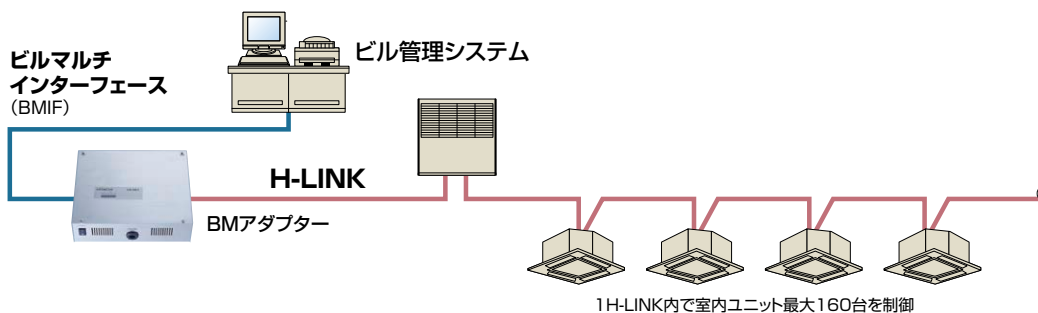

### H-LINKアダプター



- HA対応ルームエアコンなどをCS-NETから制御する場合に使用します。室内ユニットとは、1:1で接続します。H-LINK上には最大16台まで接続可能です。
- 他社製の空調機器も接続できます。(ただし、HA端子または接点入力端子を持つ機器に限ります)
- 運転/停止状態およびアラーム/通常状態の接点入力と運転パルス出力・停止パルス出力または、運転/停止レベル出力と、冷暖切替レベル出力の接点出力で空調以外の設備も接続できます。
- CS-NETからは、運転/停止および、運転/停止状態の監視ができます。

※H-LINKアダプターにより制御している機器は料金計算できません。

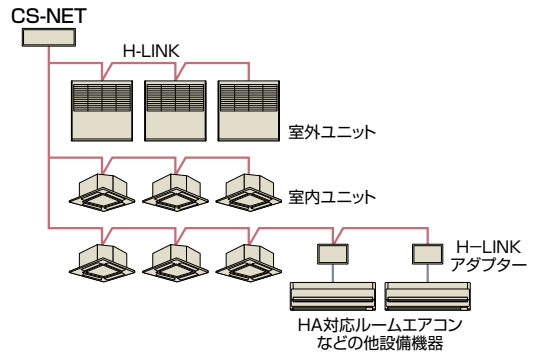

### RACアダプター



- ルームエアコン※をCS-NETから制御する場合に使用します。ルームエアコンとは、1:1で接続します。H-LINK上には最大128台まで接続可能です。
- CS-NETからは、運転/停止の他、設定温度・運転モード・風量の制御および監視ができます。ルームエアコンのみの構成でもOKです。
- CS-NETから、故障監視および、故障コードの表示ができます。

※接続可能ルームエアコンは、住宅設備用エアコンのカタログをご覧ください。

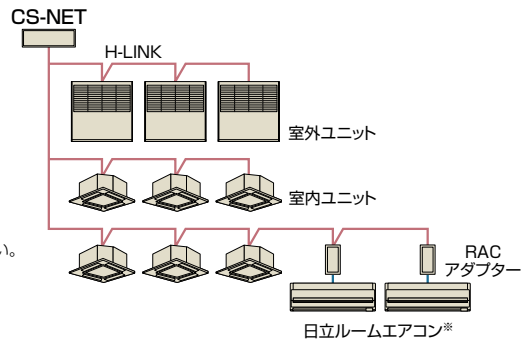

### 遠方制御アダプター



- 室内ユニット〜ビル中央監視盤間に接続し、リレー接点にて、ビル中央監視盤から制御できます。

※室内ユニット1台につき1つ必要です。

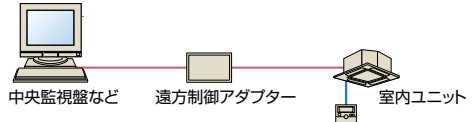

### 空調機連動アダプター(全熱交換器用)



- 全熱交換器(単独運転型)+空調機連動アダプターの組み合わせでパッケージエアコンとの連動運転ができます。
- H-LINK IIシステムの対応可能  
H-LINK II接続が可能になり、セントラルステーション(CS-NET)との接続も容易です。

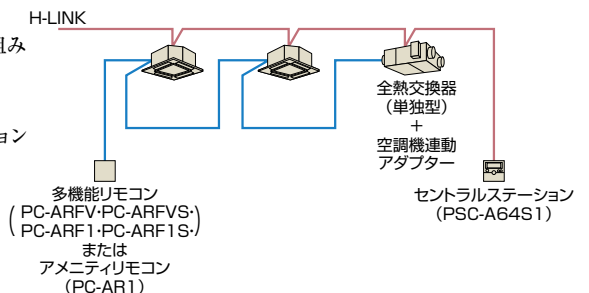

### H-LINK中継器



H-LINK総配線長1,000m以上の場合の中継器です。また、H-LINK上の機器の責任分担を明確化するため、この中継器を介して接続することができます。なお、終端抵抗の設定は、中継器の前後に必要となります。

### ■電子制御部品オプション一覧

| 部品名                       |                       | 製品型式、価格             |                                 | 注 記  |   |
|---------------------------|-----------------------|---------------------|---------------------------------|--|---|
| HA対応                      | エアコンアダプター             | HA-S100TSA          | 5,000円                          | HA制御機器から空調運転指令   |   |
|                           | 2P延長コード               | リモコン用<br>PRC-2K~15K | 1,100円~3,800円                   | リモコン用延長ケーブル(2芯、ツイストペアケーブル、2,3,5,8,10,15mを準備)                 |   |
| 補助機器                      | 3P延長コード<br>(長さ10mの場合) | リモコン用<br>PRC-10E    | 2,900円                          | リモコン用延長ケーブル(3芯)  |   |
|                           | 3Pコネクタ                | 遠方発停用(5本セット)        | PCC-1A                          | 2,200円   | 遠方信号取り出し、発停用コネクタ付きケーブル                          |
|                           |                       | 集中制御用(16本セット)       | PCC-2                           | 3,500円   | 伝送用コネクタ付きケーブル                                   |
|                           | 電源分岐ハーネス              |                     | PCC-2PB                         | 5,000円   | てんかせ4方向昇降グリルと自然蒸発式加湿器併用時                        |
|                           |                       |                     | PCC-2PBD                        | 5,000円   | てんかせ2方向昇降グリルと自然蒸発式加湿器併用時                        |
|                           | リモートセンサー (注1)         | THM-R2A             | 3,500円                          | 室温感知用センサー(コード長さ8m)   |   |
|                           | 冷暖切換スイッチ              | CHSW1               | 10,000円                         | 冷房、暖房の運転条件を固定したい場合に利用(FS・FST・FMに適用)                          |   |
|                           | リモコン                  | 音声ガイド付き多機能リモコン      | PC-ARFV                         | 24,000円  | フルドット液晶+サポート機能の高性能リモコン(音声ガイドあり)                 |
|                           |                       | 多機能リモコン             | PC-ARFVS                        | 24,000円  | フルドット液晶+サポート機能の高性能リモコン(音声ガイドあり)、リモコン項目別操作禁止対応   |
|                           |                       |                     | PC-ARF1                         | 20,000円  | フルドット液晶+サポート機能の高性能リモコン(音声ガイドなし)                 |
| PC-ARF1S                  |                       |                     | 20,000円                         | フルドット液晶+サポート機能の高性能リモコン(音声ガイドなし)、リモコン項目別操作禁止対応                |   |
| アメリティリモコン                 |                       | PC-AR1              | 15,000円                         | 作動状態を表示する大型液晶画面(2線式)   |   |
| ワイヤレスリモコン単方向 (注4)         |                       | PC-LH3A             | 12,000円                         | 手元からワンタッチ操作、配線工事が不要  |   |
|                           |                       | PC-LH3B             | 12,000円                         | 手元からワンタッチ操作、配線工事が不要(「てんかせ4方向」「てんかせ1方向」「てんつり(36~160型)」「かべかけ」) |   |
| ハーフサイズリモコン                |                       | PC-ARH              | 12,000円                         | 温度設定をメイン機能とする簡易操作リモコン  |   |
| 昇降専用ワイヤレスリモコン (注5)        |                       | PC-LG2              | 2,000円                          | 昇降グリル操作専用(てんかせ4方向・てんかせ2方向・てんかせ1方向・てんつり(36~160型))             |   |
| 受光部キット(てんかせ4方向用)          |                       | PC-ALH3             | 13,000円                         | てんかせ4方向用   |   |
| 受光部キット(てんかせ2方向用)          |                       | PC-ALHD             | 13,000円                         | てんかせ2方向用   |   |
| 受光部キット(てんかせ1方向用)          |                       | PC-ALHS1            | 13,000円                         | てんかせ1方向用   |   |
| 受光部キット(てんつり用)             |                       | PC-ALHP1            | 13,000円                         | てんつり(36~160型)用   |   |
| 受光部キット(汎用)                |                       | PC-ALHZ             | 13,000円                         | てんつり(224、280型)・ビルトイン・てんうめ・ゆかおき・厨房用・外気処理エアコン                  |   |
| 受光部キット汎用(かべかけ用)           |                       | PC-ALHZF            | 13,000円                         | かべかけ用  |   |
| 昇降専用受光部キット(てんかせ4方向用) (注6) |                       | PC-ALUH             | 11,000円                         | てんかせ4方向用   |   |
| 昇降専用受光部キット(てんかせ1方向用) (注6) |                       | PC-ALUHS            | 11,000円                         | てんかせ1方向用   |   |
| 昇降専用受光部キット(てんつり用) (注6)    |                       | PC-ALUHP            | 11,000円                         | てんつり用(36~160型)   |   |
| 集中制御(CS-NET)              |                       | セントラルステーション適温適所mini | PSC-A32MN                       | 129,000円   | 5インチカラー液晶+タッチパネル操作の空調機集中コントローラー(32リモコングループ対応)   |
|                           |                       | セントラルステーション適温適所EZ   | PSC-A64GT1                      | 278,000円   | 8.5インチカラー液晶+タッチパネル操作の空調機集中コントローラー(64リモコングループ対応) |
|                           | セントラルステーション適温適所NT     |                     | PSC-A128WEB3                    | 270,000円   | Web対応型空調機集中コントローラー                              |
|                           | セントラルステーション適温適所DX     | アダプター               | PSC-AS128WC1(受注対応)              | 500,000円   | セントラルステーションNT(PSC-A128WEB3)用空調料金按分ソフト(128グループ)  |
|                           |                       | 管理ソフト               | PSC-AS2048WXB2(受注対応)            | 230,000円   | H-LINKとパソコンを接続するインターフェース                        |
|                           |                       | エネルギー管理ソフト          | PSC-AS2048WXE1(受注対応)            | 180,000円   | パソコン用空調機集中管理システム用ソフト                            |
|                           |                       | 料金按分ソフト             | PSC-AS2048WXC2(受注対応)            | 550,000円   | パソコン用空調料金按分システム用ソフト                             |
|                           |                       | 運動制御ソフト             | PSC-AS2048WXX1(受注対応)            | 150,000円   | パソコン用運動制御システム用ソフト                               |
|                           | セントラルステーション           | PSC-A64S1(受注対応)     | 100,000円                        | 遠方または手元の両方から個別および一斉運転(64リモコングループ対応)                          |   |
|                           | コントロールタイマー            | PSC-5S(受注対応)        | 70,000円                         | 遠方または手元の両方から個別および一斉運転(16リモコングループ対応)                          |   |
|                           | ワンタッチコントローラー          | PSC-A80T(受注対応)      | 35,000円                         | 曜日に合わせて、多彩なプログラム運転が可能  |   |
|                           | ワンタッチコントローラー          | PSC-A16RS1          | 77,000円                         | 最大16台(または16リモコングループ)の室内ユニットを運転/停止                            |   |
|                           | 遠方制御アダプター             | PSC-4RA             | 15,000円                         | ビル管理システムよりリレー接点制御(大型ゆかおき)                                    |   |
|                           | RACアダプター              | PSC-5RA             | 15,000円                         | ビル管理システムよりリレー接点制御  |   |
|                           |                       | PSC-6RAD            | 12,000円                         | 日立製ルームエアコン(X・SX・SV・VJ・AJ/AJLシリーズ、天井カセットタイプ[一方向・二方向])接続用      |   |
|                           | H-LINKアダプター           | PSC-5HA             | 40,000円                         | JEM-A対応HA端子を有する機器制御用など                                       |   |
|                           | H-LINK中継器             | PSC-5HR             | 40,000円                         | H-LINK配線総長1,000m以上時の中継用                                      |   |
|                           | BMアダプター               | アダプター               | HC-A128BM(受注対応)                 |  | ビルマルチインターフェース接続用                                |
|                           |                       | 空調電力量按分ソフト          | HC-AS384WCBM(受注対応)              |  | ビルマルチインターフェース接続用電力量按分ソフト                        |
|                           | LNアダプターP              | HARC70-P1(受注対応)     |                                 |  |   |
| LNアダプターP-BOX              | HARC-BX(受注対応)         |                     | LonWorks® 対応ビル管理システム接続用(SNVT対応) |  |   |
| BACnetアダプター               | HC-A64BNP1(受注対応)      |                     | BACnet® 対応ビル管理システム接続用           |  |   |
| 空調機連動アダプター                | PLA-A1KS・A2KS         | 43,000円             | 全熱交換器+空調機連動用                    |  |   |

(注1) リモートセンサー(THM-R2A)は、かべかけには使用できません。  
 (注2) 「CS-NET」をご採用いただく際には事前の検討が必要です。当社営業担当窓口までご相談ください。  
 (注3) 「CS-NET」は本体および工事費以外にシステム調整にともなう費用が別途必要となります。  
 (注4) 別途、受光部キットが必要です。  
 (注5) 別途、受光部キットまたは昇降専用受光部キットが必要です。  
 (注6) 「昇降グリル」の台数と同数必要になります。

# 空調機遠隔監視システム

お客様のビルに遠隔監視システム機器を設置し、保守契約を結んでいただくことにより、遠隔監視システムを構築することができます。遠隔監視システムは、空調機の状態を24時間監視し、故障が発生した場合には、保守契約元の弊社サービスエンジニアリングセンターおよび特約店に故障情報を通知します。また各種のサービスをご用意しています。

本システムは、お客様との保守契約が必要なことや、契約内容によりサービスが異なることなどから、ご利用をご検討の際は弊社営業またはサービスエンジニアリングセンターまでご相談ください。

## 異常発生時の通報

電話連絡・Eメール・携帯Eメール・FAXなどから任意に選択できます。

## 異常データをすばやくキャッチ

Webでアラームになる前のデータを解析することで、迅速な修理対応をサポートします。

## 定期的に運転報告書を作成

フィルターなどのメンテナンスの目安になります。

## ビル全体の空調をまとめて管理

コントローラー1台当たり室内ユニット最大160台、室外ユニット最大64台を監視・管理できます。

## ビル空調運転制御も監視と同時にできます(オプション)

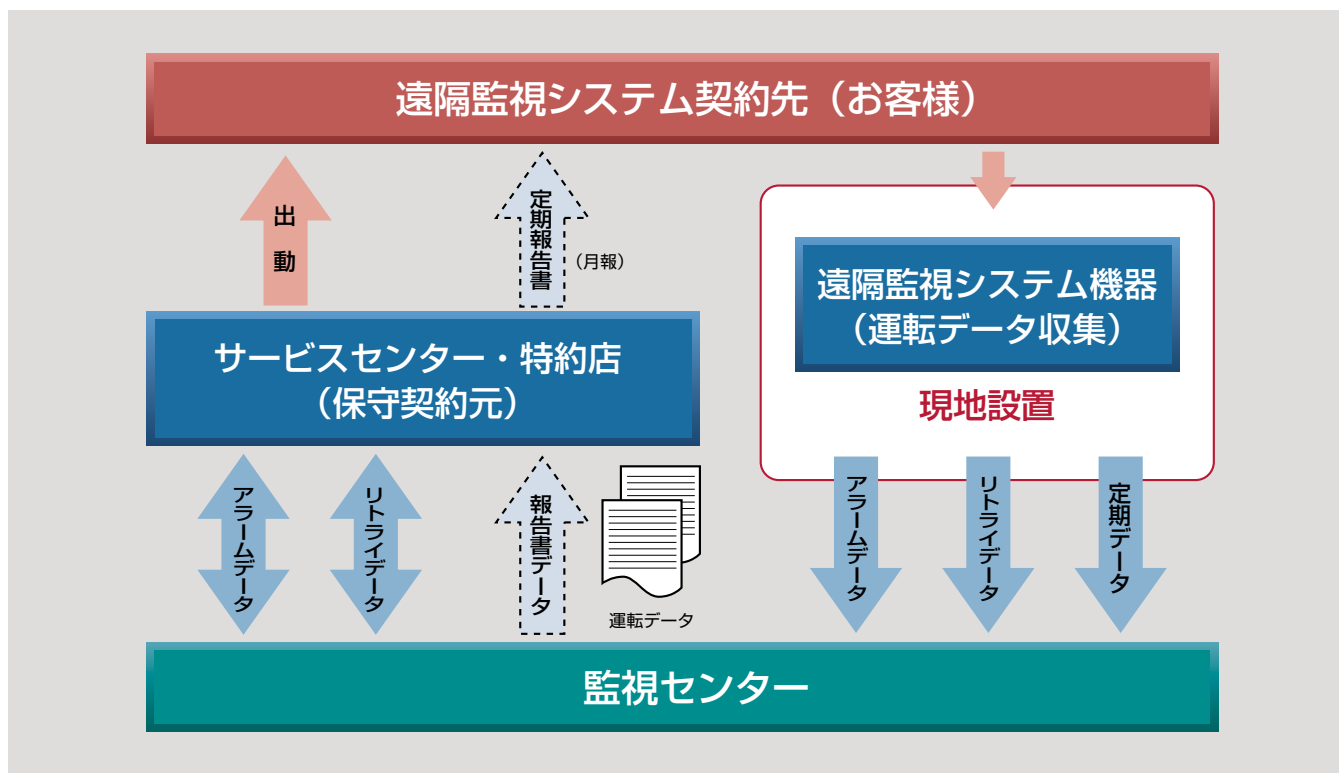
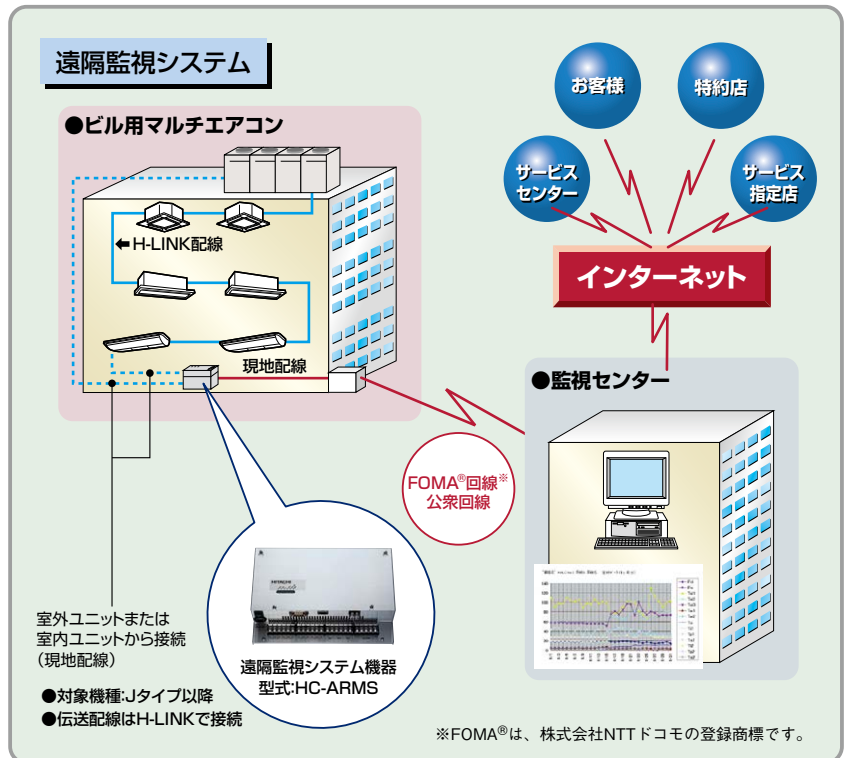



# 全熱交換器

## 静止型エレメント(固定式)を採用

多彩なニーズに合わせた快適な空調空間を提供します

### 天井埋め込みダクト型

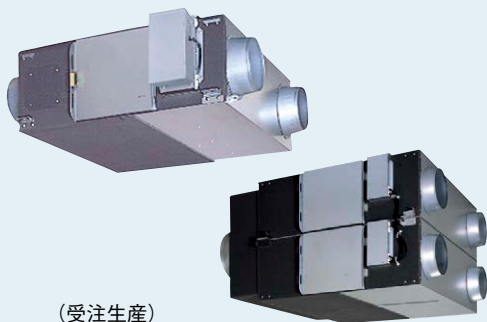

(受注生産)  
KPI-AP1502S・AP2002S

### 天井埋め込みカセット型

(200Vシリーズは受注生産)



### 空調機連動アダプター

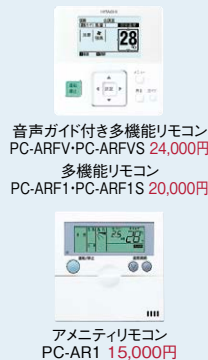

音声ガイド付き多機能リモコン  
PC-ARFV・PC-ARFVS 24,000円  
多機能リモコン  
PC-ARF1・PC-ARF1S 20,000円

アメニティリモコン  
PC-AR1 15,000円

注) PC-ARFV・PC-ARFVS・PC-ARF1・PC-ARF1S・PC-AR1は、空調機連動アダプターとの組み合わせで使用します。

## 高効率エレメントの採用

全熱交換を行う熱交換エレメントに高透湿素材を使用し、エンタルピ交換効率を向上しました。

## 室内側分岐ダクト化

KPI-AP1502S・KPI-AP2002S: SA(給気)・RA(還気)ダクトを右図のとおりに変更。(EA(排気)・OA(外気)ダクトは従来通りφ350)室内側は汎用性の高いφ250ダクトで対応する機会が多いため、工事性UP。ただしリニューアル対応としてφ250をφ350に集合するオプション部品“チャンバーボックス”を新規追加しました。

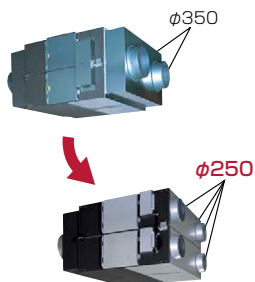

## 給排気量の設定変更可能

全熱交換器本体の電気箱内のコネクターを差し換えることにより下記の給排気量設定が可能です。

| 換気モード  | コントロールスイッチ<br>(連動アダプター使用時は<br>リモコンスイッチ) | 給気風量               | 排気風量               | 本体電気箱内設定           |                    |
|--------|---|--------------------|--------------------|--------------------|--------------------|
|        |   |                    |                    | 給気側                | 排気側                |
| 通常運転   | 強                                       | 強(急) <sup>※1</sup> | 強(急) <sup>※1</sup> | 強(急) <sup>※1</sup> | 強(急) <sup>※1</sup> |
| 省エネ運転  | 弱                                       | 弱                  | 弱                  | ※2                 | ※2                 |
| 給気量アップ | 強                                       | 強(急) <sup>※1</sup> | 弱                  | 強(急) <sup>※1</sup> | 弱                  |
| 排気量アップ | 強                                       | 弱                  | 強(急) <sup>※1</sup> | 弱                  | 強(急) <sup>※1</sup> |

※1 150・250型以外は給気・排気のコネクターを差し換えることで「強」→「急」への設定変更が可能。  
※2 本体設定に関係なく給気・排気ともに弱になります。

|        |   |
|--------|---|
| 給気量アップ | 室内を揚圧にし、周囲の部屋から汚れた空気や臭いを入れない。給湯室など換気扇による排気過多に伴う給気不足を補う。     |
| 排気量アップ | 喫煙コーナーなどで、タバコの煙や臭気をすばやく排気。またコーナーを負圧にすることで汚れた空気が周囲へ拡散するのを抑制。 |

## パネル色変更

天井埋め込みカセット型(全熱てんかせ)  
分煙化が進み天井の色が白色化傾向にあり、これに合わせ色調変更可能です。

|     | マンセル記号         |
|-----|----------------|
| 変更前 | 0.7Y 8.59/0.97 |
| 変更後 | 6.4Y 8.9/0.4   |

## 仕様を統一

天井埋込ダクト型の1500型と2000型も他機と合わせ単相化しました。

## 連動運転も可能

空調機連動アダプターと単独型全熱交換器を組み合わせることにより、空調機との連動も可能です。

## ■ シリーズ構成

◎: 新規 ○: モデルチェンジ △: モデルチェンジ(受注対応)

| 風量(m³/h) |                     | 150      | 250      | 350      | 500      | 650 | 800 | 1000 | 1500 | 2000 |
|----------|---------------------|----------|----------|----------|----------|-----|-----|------|------|------|
| 単独型      | 天井埋め込みダクト型(全熱てんうめ)  | ○        | ○        | ○        | ○        | ○   | ○   | ○    | △    | △    |
|          | 天井埋め込みカセット型(全熱てんかせ) | ○(200V△) | ○(200V△) | ○(200V△) | ○(200V△) | —   | —   | —    | —    | —    |

| 電源         | 100V | 200V |
|------------|------|------|
| 空調機連動アダプター | ◎    | ◎    |

連動運転をさせたい場合は、単独型全熱交換器+空調機連動アダプターの組み合わせにてご使用ください。

掲載商品の価格は事業者様向けの積算見積価格であり、一般消費者様向けの販売価格ではありません。  
なお、積算見積価格には、消費税・配送費・試運転調整費・配管セット・工事費・使用済み商品の引き取り費などは含まれておりません。

## 空調機連動アダプター

単独型+空調機連動アダプターの組み合わせでこれまでの連動型と同じ使い方ができます。

### ●H-LINKIIシステムの対応可能

パッケージエアコンの伝送線接続で定評の「H-LINKII」接続が可能になり、セントラルステーション(CS-NET)との接続も容易です。

### ●リモコン(PC-ARFV・PC-ARFVS・PC-ARF1・PC-ARF1S・PC-AR1)の主な機能

- パッケージエアコンとの一括制御・連動による全熱交換器単独運転。
- 風量切り換え((急)/強/弱)((注)急は本体側での設定が必要。)
- 換気モード切り換え(自動/全熱交/普通)<sup>※1</sup>
- スケジュールタイマー(運転/停止5回)<sup>※2</sup>
- 2個のリモコンから制御

※1.PC-AR1は機能選択設定により設定が可能です。  
 ※2.PC-AR1は入切タイマー(30分ごと最長72時間)。

### ●適切な換気モードを自動選択

室内と室外の温度条件に対応し、適切な換気モードを自動選択しますので、より省エネ効果が図れます。

### ●運転開始時急速換気制御(ディップスイッチによる機能選択設定)

休日などで運転を停止していた後に運転を再開する場合、運転開始時30分はリモコンの設定によらず強風(本体で設定していれば急風)で急速換気します。(改正建築基準法推奨)

## 仕様表

| 製品型式           | PLA-A1KS 43,000円 | PLA-A2KS 43,000円 |
|----------------|------------------|------------------|
| 電源             | 単相100V           | 単相200V           |
| 製品サイズW×D×H(mm) | 132×136×252      | 132×136×252      |
| 製品質量(kg)       | 2.1kg            | 2.1kg            |



## 寸法図

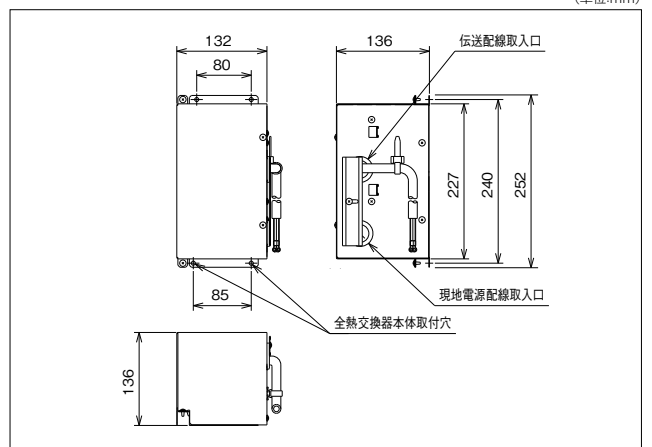

## システム例

空調機連動アダプターを使用した組み合わせ例を下表に示します。

| システム例                              |                               | 空調機連動システム  | 2グループの室内ユニットとの接続  | 他社製空調機との接続   | 集中制御(※6)(※7)  |
|------------------------------------|-------------------------------|--|---|--|---|
| 制御ポイント<br>(システム構成により最大接続台数が変わります。) |                               | 室内ユニット<br>リモコン(PC-ARFV・PC-ARFVS・PC-ARF1・PC-ARF1S・PC-AR1) | 遠方制御アダプター(無電圧a接点信号)<br>室内ユニット<br>リモコン①(PC-ARFV・PC-ARFVS・PC-ARF1・PC-ARF1S・PC-AR1)<br>リモコン②(PC-ARFV・PC-ARFVS・PC-ARF1・PC-ARF1S・PC-AR1)<br>単独型+空調機連動アダプター | 遠方制御アダプター(無電圧a接点信号)<br>リモコン①(他社製)<br>単独型+空調機連動アダプター                      | H-LINK II<br>リモコン②(PC-ARFV・PC-ARFVS・PC-ARF1・PC-ARF1S・PC-AR1)<br>セントラルステーション |
| システム部品                             |                               | 空調機リモコン(PC-ARFV・PC-ARFVS・PC-ARF1・PC-ARF1S・PC-AR1)        | 空調機リモコン①②(PC-ARFV・PC-ARFVS・PC-ARF1・PC-ARF1S・PC-AR1)<br>遠方制御アダプター(PSC-5RA)   | 空調機リモコン②(PC-ARFV・PC-ARFVS・PC-ARF1・PC-ARF1S・PC-AR1)<br>遠方制御アダプター(PSC-5RA) | セントラルステーション<br>空調機リモコン②(PC-ARFV・PC-ARFVS・PC-ARF1・PC-ARF1S・PC-AR1)           |
| リモコン                               |                               | 空調機リモコン  | 空調機リモコン① 空調機リモコン②   | リモコン他社 空調機リモコン②  | セントラルステーション 空調機リモコン②  |
| リモコンの換気切替の設定                       |                               | 空調+換気 空調 換気  | 空調 換気   | 換気 換気  | 空調+換気 空調 空調+換気 空調   |
| 機能                                 | 運転停止                          | 空調機 ● 全熱交換器 ×  | ● ●   | ● ●  | ● ● ● ●   |
|                                    | 風量切替                          | 空調機 ● 全熱交換器 (※1) ×                                       | ● ● ● ●   | ● ● ● ●  | ● ● ● ● ● ●   |
|                                    |                               | 自動 ● 全熱交 (※2) × 普通 ● ●                                   | ● ● ● ● ● ●   | ● ● ● ● ● ●  | ● ● ● ● ● ● ● ●   |
|                                    | 換気モード                         | 予冷予熱 ● (※2) × ● (※2) ×                                   | ● ● ● ● ● ●   | ● ● ● ● ● ●  | ● ● ● ● ● ● ● ●   |
|                                    |                               | 給気風量アップ ● (※4) × ● (※4) ×                                | ● ● ● ● ● ●   | ● ● ● ● ● ●  | ● ● ● ● ● ● ● ●   |
|                                    | 排気風量アップ ● (※4) × ● (※4) ×     | ● ● ● ● ● ●  | ● ● ● ● ● ●   | ● ● ● ● ● ● ● ●  |   |
|                                    | フィルターサイン ● ● ● ● ● ●          | ● ● ● ● ● ●  | ● ● ● ● ● ●   | ● ● ● ● ● ● ● ●  |   |
|                                    | 運転開始時急速換気運転 ● (※5) × ● (※5) × | ● ● ● ● ● ●  | ● ● ● ● ● ●   | ● ● ● ● ● ● ● ●  |   |

(※1)全熱交換器は2タップのみとなります。  
 (※2)リモコンでの機能選択設定により設定可能です。  
 (※3)セントラルステーションでの設定は不可ですがリモコンの機能選択設定により設定は可能です。  
 (※4)リモコンやセントラルステーションからの設定は不可ですが全熱交換器本体のコネクタ切替により設定が可能です。  
 (※5)空調機連動アダプター内のディップスイッチによる機能選択設定により設定可能です。  
 (※6)集中制御で1個のPC-ARFV・PC-ARFVS・PC-ARF1・PC-ARF1Sまたは、PC-AR1を用い、空調機と空調機連動アダプター+全熱交換器を連動させるシステムで使用する場合、換気のみを選択はしないでください。  
 (※7)集中制御でリモコンレス運転はできません。

掲載商品の価格は事業者様向けの積算見積価格であり、一般消費者様向けの販売価格ではありません。

なお、積算見積価格には、消費税・配送費・試運転調整費・配管セット・工事費・使用済み商品の引き取り費などは含まれておりません。

# 天井埋め込みダクト型 (全熱てんうめ)



## ■ 特長

- 高性能フィルター内蔵可能
- 天地逆取り付け可能
- 点検口・1カ所

## 単独運転型

### 単相100V

KPI-AP151S ..... 171,000円

KPI-AP251S ..... 209,000円

KPI-AP351S ..... 259,000円

KPI-AP501S ..... 319,000円

KPI-AP651S ..... 424,000円

KPI-AP801S ..... 506,000円

KPI-AP1001S<sup>(※1)</sup> ..... 578,000円

### 単相200V

KPI-AP152S ..... 171,000円

KPI-AP252S ..... 209,000円

KPI-AP352S ..... 259,000円

KPI-AP502S ..... 319,000円

KPI-AP652S ..... 424,000円

KPI-AP802S ..... 506,000円

KPI-AP1002S<sup>(※1)</sup> ..... 578,000円

KPI-AP1502S ..... 1,012,000円

KPI-AP2002S<sup>(※1)</sup> ..... 1,155,000円

(※1) 50Hz仕様と60Hz仕様に分かれています。

## 連動運転

単独運転型と空調機連動アダプターを組み合わせでご使用ください。(詳細は、97ページを参照)

## ■ 空調機連動アダプター

|         |          |         |
|---------|----------|---------|
| 単相100V用 | PLA-A1KS | 43,000円 |
| 単相200V用 | PLA-A2KS | 43,000円 |

## ■ オプション一覧

| 適用         | 高性能フィルター (比色法65%) |           | 予備フィルター (質量法82%) |           | コントロールスイッチ        |                   |   | リレーボックス             |                     | 寒冷地運転回路 (単相100/200V用) |
|------------|-------------------|-----------|------------------|-----------|-------------------|-------------------|---|---------------------|---------------------|-----------------------|
|            | 単相100V用           | 単相200V用   | 単相100V用          | 単相200V用   | 単相100V用           | 単相200V用           | 単相100V用   | 単相200V用             |                     |                       |
| 150m³/h用   | F-M15MK           | 16,000円   | F-M15K1          | 9,600円    | PC-1KSJ<br>5,000円 | PC-2KSJ<br>5,000円 | PC-ARFV<br>PC-ARFVS<br>24,000円<br>PC-ARF1<br>PC-ARF1S<br>20,000円<br>PC-AR1<br>15,000円 | PRB-1KSJ1<br>8,900円 | PRB-2KSJ1<br>8,900円 | PKU-50KSJ2<br>20,800円 |
| 250m³/h用   | F-M25MK           | 19,000円   | F-M25K1          | 10,300円   |                   |                   |   |                     |                     |                       |
| 350m³/h用   | F-M35MK           | 28,000円   | F-M35K1          | 15,200円   |                   |                   |   |                     |                     |                       |
| 500m³/h用   | F-M50MK           | 36,000円   | F-M50K1          | 19,400円   |                   |                   |   |                     |                     |                       |
| 650m³/h用   | F-M65MK           | 45,000円   | F-M65K1          | 20,600円   |                   |                   |   |                     |                     |                       |
| 800m³/h用   | F-M80MK           | 54,000円   | F-M80K1          | 21,800円   |                   |                   |   |                     |                     |                       |
| 1,000m³/h用 | F-M100MK          | 66,000円   | F-M100K1         | 25,400円   |                   |                   |   |                     |                     |                       |
| 1,500m³/h用 | F-M80MK×2         | 54,000円×2 | F-M80K1×2        | 21,800円×2 |                   |                   |   |                     |                     |                       |
| 2,000m³/h用 | F-M100MK×2        | 66,000円×2 | F-M100K1×2       | 25,400円×2 |                   |                   |   |                     |                     |                       |

掲載商品の価格は事業者様向けの積算見積価格であり、一般消費者様向けの販売価格ではありません。

なお、積算見積価格には、消費税・配送費・試運転調整費・配管セット・工事費・使用済み商品の引き取り費などは含まれておりません。

## ■ 寸法図

(単位:mm)

### KPI-AP151(2)S~AP1001(2)S

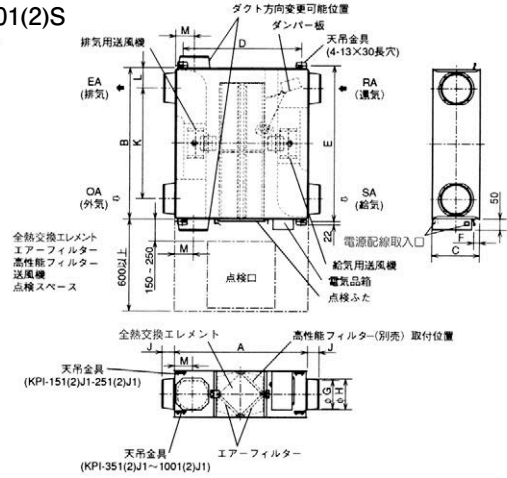

### ● 寸法表

| 型式             | 外形    |       |     | 天井用金具ピッチ |       |     | 相フランジ |      |     | ダクトピッチ |     |       |     |
|----------------|-------|-------|-----|----------|-------|-----|-------|------|-----|--------|-----|-------|-----|
|                | A     | B     | C   | D        | E     | F   | 呼び径   | G    | H   | J      | K   | L     | M   |
| KPI-AP151(2)S  | 780   | 610   | 275 | 700      | 641   | 265 | 100   | 97.5 | 110 | 54     | 450 | 80    | 119 |
| KPI-AP251(2)S  | 780   | 735   | 275 | 700      | 765   | 265 | 150   | 142  | 160 | 63     | 530 | 102.5 | 102 |
| KPI-AP351(2)S  | 888   | 874   | 317 | 790      | 906   | 36  | 150   | 142  | 160 | 63     | 650 | 112   | 124 |
| KPI-AP501(2)S  | 888   | 1,016 | 317 | 790      | 1,048 | 36  | 200   | 192  | 208 | 79     | 745 | 135.5 | 124 |
| KPI-AP651(2)S  | 908   | 954   | 388 | 810      | 985   | 37  | 200   | 192  | 208 | 79     | 690 | 132   | 124 |
| KPI-AP801(2)S  | 1,164 | 1,004 | 398 | 1,030    | 1,036 | 10  | 250   | 242  | 258 | 79     | 690 | 157   | 149 |
| KPI-AP1001(2)S | 1,164 | 1,231 | 398 | 1,030    | 1,263 | 10  | 250   | 242  | 258 | 79     | 920 | 155.5 | 149 |

### KPI-AP1502S・AP2002S

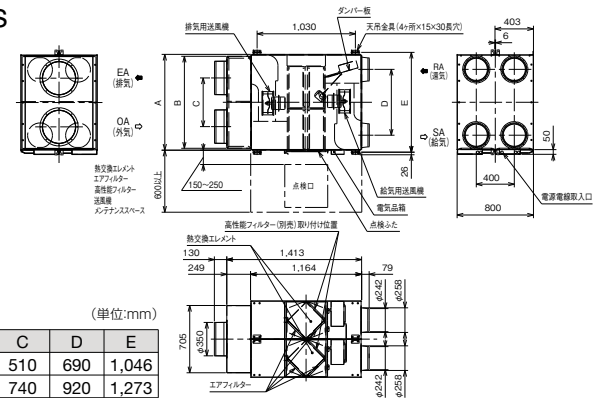

### ● 寸法表

| 型式          | A     | B     | C   | D   | E     |
|-------------|-------|-------|-----|-----|-------|
| KPI-AP1502S | 1,004 | 964   | 510 | 690 | 1,046 |
| KPI-AP2002S | 1,231 | 1,194 | 740 | 920 | 1,273 |

### (注意事項)

- 下記のような条件下で長時間使用となる場合、熱交換エレメント内部または製品内部に結露が発生しますので、本機種は使用できません。
  - ・高温多湿(30℃以上の時、相対湿度が80%以上)になる地域
  - ・冬期、外気0℃以下で環気(RA)露点温度が9℃(例:温度22℃、相対湿度45%)以上の場合
  - ・霧が多く発生する地帯(湖、川の近くなど)
- 冬期、外気条件と製品設置場所湿度条件によって(外気-5℃以下で製品設置場所露点温度10℃(例:温度22℃、相対湿度50%)以上)、本体表面およびダクト接続部が結露、結水する恐れがあります。
- 室外側ダクト2本(外気および排気ダクト)には、結露防止のための断熱処理を行ってください。なお、夏期冷房時、全熱交換器本体が設置される雰囲気温度が高温になると予想される場合、室内側ダクト配管(環気および給気ダクト)にも断熱処理をすることをお勧めします。
- 寒冷地・外風の強い地域では運転停止時に外風が浸入することがありますので電動ダンパーとの併用をお勧めします。
- フィルター、熱交換エレメント取り出し側には必ず点検口(□450または、□600)を設けてください。
- 雨水の浸入がないよう対策を施してください。
- 室外側ダクト2本(外気および排気ダクト)壁側へ1/30以上の下り勾配をつけてください。
  - \* 深形フードをご使用の場合、深形フード(壁)から本体までのダクト長さを1m以上設けてください。
  - \* ベントキャップ、丸形フードを直接雨水のかかる場所に取り付けけないでください。(この場合、深形フードのご使用をお勧めします。)
- 外気取り入れ口は、羽虫や小動物の浸入を防ぐようメッシュ(網)などを取り付けてください。
- 必ずD種接地工事によるアース工事を実施してください。
- 給排気ともに室外側(OA, EA)の圧力損失が室内側(SA, RA)の圧力損失より小さくなるように施工してください。給排気経路各々において、室外側と室内側の圧力損失の比を1:1よりも室外側が大きくなるような施工をすると圧力差により機内での排気空気(RAおよび、EA)の空気漏れが大きくなり、給気(SA)に排気空気の漏洩量が増える傾向になりますので、OA圧力損失/SA圧力損失、EA圧力損失/RA圧力損失がともに、0以上1以下となるように施工してください。室内側と室外側の圧力損失の比が1:2の場合では15%程度(KPI-AP151(2)Sの場合、20%程度)の機内漏れが発生します。給気に排気空気の漏洩量が多い場合、建築基準法、建築物衛生法、労働安全衛生法などで定められているCO<sub>2</sub>含有率を満足できない可能性がありますので施工時にはご注意ください。

## 仕様表

| 製品型式         |          | KPI-AP151S                    |      |      |      |       |      |      |      | KPI-AP251S |      |      |      |       |      |      |      |
|--------------|----------|-------------------------------|------|------|------|-------|------|------|------|------------|------|------|------|-------|------|------|------|
| 電源           |          | 単相100V                        |      |      |      |       |      |      |      |            |      |      |      |       |      |      |      |
| 周波数          |          | 50Hz                          |      |      |      | 60Hz  |      |      |      | 50Hz       |      |      |      | 60Hz  |      |      |      |
| 換気方式         |          | 全熱交換気                         |      | 普通換気 |      | 全熱交換気 |      | 普通換気 |      | 全熱交換気      |      | 普通換気 |      | 全熱交換気 |      | 普通換気 |      |
| 風量設定         |          | 強                             | 弱    | 強    | 弱    | 強     | 弱    | 強    | 弱    | 強          | 弱    | 強    | 弱    | 強     | 弱    | 強    | 弱    |
| 電流(A)        |          | 0.91                          | 0.49 | 0.92 | 0.50 | 1.06  | 0.51 | 1.07 | 0.52 | 1.15       | 0.65 | 1.16 | 0.64 | 1.34  | 0.67 | 1.36 | 0.66 |
| 消費電力(W)      |          | 91                            | 48   | 92   | 49   | 106   | 50   | 107  | 51   | 114        | 64   | 115  | 63   | 133   | 66   | 135  | 65   |
| 風量(m³/h)     |          | 150                           | 100  | 150  | 100  | 150   | 90   | 150  | 90   | 250        | 160  | 250  | 160  | 250   | 140  | 250  | 140  |
| 機外静圧(Pa)     |          | 95                            | 40   | 95   | 40   | 140   | 50   | 140  | 50   | 90         | 35   | 90   | 35   | 125   | 40   | 125  | 40   |
| 温度交換効率(%)    |          | 77                            | 82   | —    | —    | 77    | 83   | —    | —    | 78         | 84   | —    | —    | 78    | 85   | —    | —    |
| エンタルピ交換効率(%) | 暖房時      | 70                            | 75   | —    | —    | 70    | 76   | —    | —    | 70         | 77.5 | —    | —    | 70    | 79   | —    | —    |
|              | 冷房時      | 64.5                          | 71   | —    | —    | 64.5  | 72   | —    | —    | 65         | 71.5 | —    | —    | 65    | 73   | —    | —    |
| 運転音(dB)      | 本体真下1.5m | 26                            | 20   | 26.5 | 20   | 27    | 20   | 27.5 | 20   | 28         | 21   | 28.5 | 21   | 28    | 21   | 28.5 | 21   |
|              | 本体吹出口    | 33                            | 25   | 33.5 | 25   | 34    | 25   | 34.5 | 25   | 35         | 26   | 35.5 | 26   | 35    | 26   | 35.5 | 26   |
| 起動電流(A)      |          | 1.4/1.4以下                     |      |      |      |       |      |      |      | 2.0/1.9以下  |      |      |      |       |      |      |      |
| 熱交換方式        |          | 空気対空気透過式全熱(顕熱+潜熱)交換方式         |      |      |      |       |      |      |      |            |      |      |      |       |      |      |      |
| 熱交換エレメント材質   |          | 仕切板・間隔板—特殊加工紙                 |      |      |      |       |      |      |      |            |      |      |      |       |      |      |      |
| 本体外装         |          | 溶融亜鉛メッキ鋼板                     |      |      |      |       |      |      |      |            |      |      |      |       |      |      |      |
| 断熱材          |          | 自己消火性ウレタンフォーム                 |      |      |      |       |      |      |      |            |      |      |      |       |      |      |      |
| 電動機          |          | 全閉形コンデンサ永久分相誘導電動機4極2基         |      |      |      |       |      |      |      |            |      |      |      |       |      |      |      |
| 送風機          |          | φ180シロッコファン(両吸込)              |      |      |      |       |      |      |      |            |      |      |      |       |      |      |      |
| フィルター材質      |          | 不織布フィルター(質量法82%)              |      |      |      |       |      |      |      |            |      |      |      |       |      |      |      |
| 本体設置空気条件     |          | -10℃~40℃(※1) 相対湿度80%以下        |      |      |      |       |      |      |      |            |      |      |      |       |      |      |      |
| 給気および排気空気条件  |          | (給気は一般外気条件)ただし、一般の居室空調温湿度差条件。 |      |      |      |       |      |      |      |            |      |      |      |       |      |      |      |
| 機能           |          | 全熱交換気・普通換気切換 強・弱切換            |      |      |      |       |      |      |      |            |      |      |      |       |      |      |      |
| 質量           |          | 17kg                          |      |      |      |       |      |      |      | 21kg       |      |      |      |       |      |      |      |

KPI-AP152S・KPI-AP252S(200V仕様)については、上記のうち次の特性が異なります。

| 製品型式    |  | KPI-AP152S |      |      |      |      |      |      |      | KPI-AP252S |      |      |      |      |      |      |      |
|---------|--|------------|------|------|------|------|------|------|------|------------|------|------|------|------|------|------|------|
| 電源      |  | 単相200V     |      |      |      |      |      |      |      |            |      |      |      |      |      |      |      |
| 周波数     |  | 50Hz       |      |      |      | 60Hz |      |      |      | 50Hz       |      |      |      | 60Hz |      |      |      |
| 電流(A)   |  | 0.49       | 0.25 | 0.50 | 0.24 | 0.59 | 0.27 | 0.60 | 0.25 | 0.63       | 0.25 | 0.64 | 0.26 | 0.75 | 0.26 | 0.76 | 0.27 |
| 消費電力(W) |  | 98         | 50   | 99   | 47   | 116  | 53   | 117  | 50   | 125        | 50   | 127  | 51   | 149  | 51   | 151  | 53   |
| 起動電流(A) |  | 0.8/0.8以下  |      |      |      |      |      |      |      | 1.0/1.0以下  |      |      |      |      |      |      |      |

## 特性曲線図

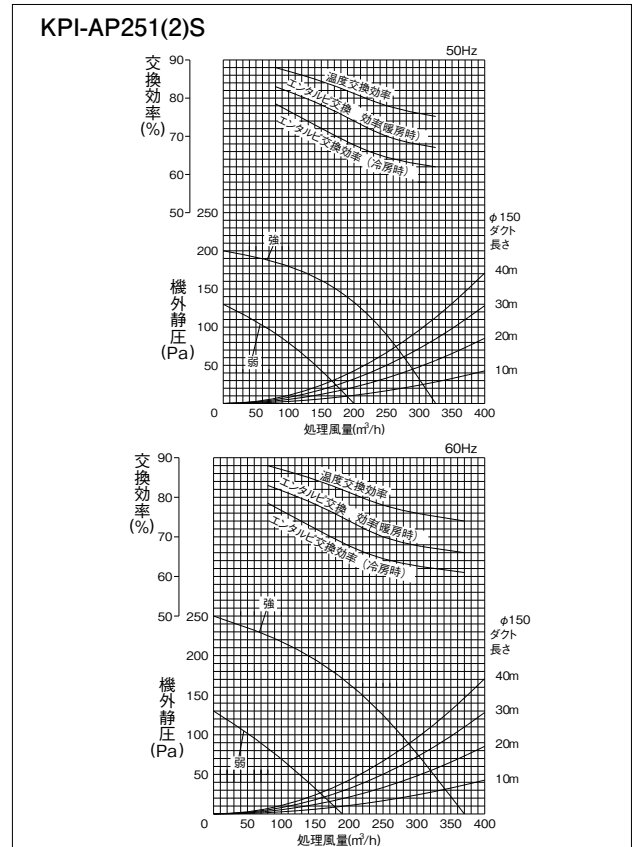
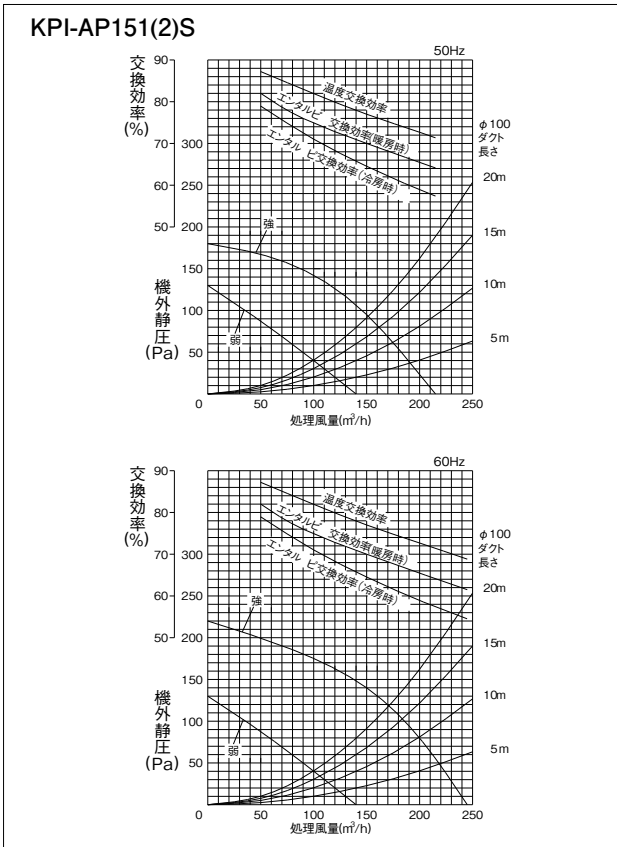

※ 注意事項

- 寒冷地運転回路(PKU-50KSJ2)を使用した場合、給気空気条件-15℃~40℃、相対湿度80%以下までご使用になります。ただし本体表面の結露防止が必要です。
- 電流・消費電力・効率は上記風量時の値です。

- 本体吹出口騒音は斜め45°・1.5m前方の値となります。
- コントロールスイッチによる風量切換は、強弱の2段階です。

## 仕様表

| 製品型式          |  | KPI-AP351S                    |      |      |      |      |      |       |      |      |      |      |      | KPI-AP501S |      |      |      |      |      |       |      |      |      |      |      |      |      |      |
|---------------|--|-------------------------------|------|------|------|------|------|-------|------|------|------|------|------|------------|------|------|------|------|------|-------|------|------|------|------|------|------|------|------|
| 電源            |  | 単相100V                        |      |      |      |      |      |       |      |      |      |      |      |            |      |      |      |      |      |       |      |      |      |      |      |      |      |      |
| 周波数           |  | 50Hz                          |      |      |      |      |      | 60Hz  |      |      |      |      |      | 50Hz       |      |      |      |      |      | 60Hz  |      |      |      |      |      |      |      |      |
| 換気方式          |  | 全熱交換気                         |      |      | 普通換気 |      |      | 全熱交換気 |      |      | 普通換気 |      |      | 全熱交換気      |      |      | 普通換気 |      |      | 全熱交換気 |      |      | 普通換気 |      |      |      |      |      |
| 風量設定          |  | (急)                           | 強    | 弱    | (急)  | 強    | 弱    | (急)   | 強    | 弱    | (急)  | 強    | 弱    | (急)        | 強    | 弱    | (急)  | 強    | 弱    | (急)   | 強    | 弱    | (急)  | 強    | 弱    | (急)  | 強    | 弱    |
| 電流(A)         |  | 1.64                          | 1.42 | 0.87 | 1.65 | 1.46 | 0.91 | 2.10  | 1.66 | 0.88 | 2.14 | 1.69 | 0.91 | 1.89       | 1.80 | 1.13 | 1.91 | 1.82 | 1.13 | 2.44  | 2.09 | 1.13 | 2.47 | 2.12 | 1.14 | 2.12 | 1.77 | 1.14 |
| 消費電力(W)       |  | 161                           | 140  | 85   | 163  | 144  | 89   | 210   | 164  | 86   | 214  | 167  | 89   | 189        | 180  | 109  | 191  | 182  | 112  | 244   | 209  | 111  | 247  | 212  | 114  | 212  | 177  | 114  |
| 風量(m³/h)      |  | 350                           | 350  | 230  | 350  | 350  | 230  | 350   | 350  | 210  | 350  | 350  | 210  | 500        | 500  | 350  | 500  | 500  | 350  | 500   | 500  | 300  | 500  | 500  | 300  | 500  | 500  | 300  |
| 機外静圧(Pa)      |  | 150                           | 60   | 25   | 150  | 60   | 25   | 190   | 50   | 20   | 190  | 50   | 20   | 150        | 60   | 30   | 150  | 60   | 30   | 200   | 60   | 20   | 200  | 60   | 20   | 200  | 60   | 20   |
| 温度交換効率(%)     |  | 79                            | 79   | 84   | —    | —    | —    | 79    | 79   | 85   | —    | —    | —    | 77         | 77   | 82   | —    | —    | —    | 77    | 77   | 83.5 | —    | —    | —    | —    | —    | —    |
| エンタルピー交換効率(%) |  | 暖房時                           |      | 70   | 70   | 77   | —    | —     | —    | 70   | 70   | 78   | —    | —          | —    | 67.5 | 67.5 | 73.5 | —    | —     | —    | 67.5 | 67.5 | 75.5 | —    | —    | —    |      |
|               |  | 冷房時                           |      | 68   | 68   | 74.5 | —    | —     | —    | 68   | 68   | 76   | —    | —          | —    | 64.5 | 64.5 | 71.5 | —    | —     | —    | 64.5 | 64.5 | 73.5 | —    | —    | —    |      |
| 運転音(dB)       |  | 本体真下1.5m                      |      | 31   | 28   | 21   | 32   | 29    | 21   | 32   | 27   | 21   | 33   | 28         | 21   | 33   | 29.5 | 24   | 34   | 30.5  | 24.5 | 33   | 28.5 | 23   | 34.5 | 30   | 23   |      |
|               |  | 本体吹出口                         |      | 39   | 35   | 27   | 40   | 36    | 27   | 40   | 34   | 27   | 41   | 35         | 27   | 41   | 37.5 | 30   | 42   | 38.5  | 30.5 | 41   | 36.5 | 29   | 42.5 | 38   | 29   |      |
| 起動電流(A)       |  | 4.1/3.9以下                     |      |      |      |      |      |       |      |      |      |      |      | 4.3/4.1以下  |      |      |      |      |      |       |      |      |      |      |      |      |      |      |
| 熱交換方式         |  | 空気対空気透過式全熱(顕熱+潜熱)交換方式         |      |      |      |      |      |       |      |      |      |      |      |            |      |      |      |      |      |       |      |      |      |      |      |      |      |      |
| 熱交換エレメント材質    |  | 仕切板・間隔板—特殊加工紙                 |      |      |      |      |      |       |      |      |      |      |      |            |      |      |      |      |      |       |      |      |      |      |      |      |      |      |
| 本体外装          |  | 溶融亜鉛メッキ銅板                     |      |      |      |      |      |       |      |      |      |      |      |            |      |      |      |      |      |       |      |      |      |      |      |      |      |      |
| 断熱材           |  | 自己消火性ウレタンフォーム                 |      |      |      |      |      |       |      |      |      |      |      |            |      |      |      |      |      |       |      |      |      |      |      |      |      |      |
| 電動機           |  | 全閉形コンデンサ永久分相誘導電動機4極2基         |      |      |      |      |      |       |      |      |      |      |      |            |      |      |      |      |      |       |      |      |      |      |      |      |      |      |
| 送風機           |  | φ220シロッコファン(両吸込)              |      |      |      |      |      |       |      |      |      |      |      |            |      |      |      |      |      |       |      |      |      |      |      |      |      |      |
| フィルター材質       |  | 不織布フィルター(質量法82%)              |      |      |      |      |      |       |      |      |      |      |      |            |      |      |      |      |      |       |      |      |      |      |      |      |      |      |
| 本体設置空気条件      |  | -10℃~40℃(※1) 相対湿度80%以下        |      |      |      |      |      |       |      |      |      |      |      |            |      |      |      |      |      |       |      |      |      |      |      |      |      |      |
| 給気および排気空気条件   |  | (給気は一般外気条件)ただし、一般の居室空調温湿度差条件。 |      |      |      |      |      |       |      |      |      |      |      |            |      |      |      |      |      |       |      |      |      |      |      |      |      |      |
| 機能            |  | 全熱交換気・普通換気切換 強(急)・弱切換         |      |      |      |      |      |       |      |      |      |      |      |            |      |      |      |      |      |       |      |      |      |      |      |      |      |      |
| 質量            |  | 30kg                          |      |      |      |      |      |       |      |      |      |      |      | 33kg       |      |      |      |      |      |       |      |      |      |      |      |      |      |      |

KPI-AP352S・KPI-AP502S(200V仕様)については、上記のうち次の特性が異なります。

| 製品型式    |  | KPI-AP352S |      |      |      |      |      |      |      |      |      |      |      | KPI-AP502S |      |      |      |      |      |      |      |      |      |      |      |
|---------|--|------------|------|------|------|------|------|------|------|------|------|------|------|------------|------|------|------|------|------|------|------|------|------|------|------|
| 電源      |  | 単相200V     |      |      |      |      |      |      |      |      |      |      |      |            |      |      |      |      |      |      |      |      |      |      |      |
| 周波数     |  | 50Hz       |      |      |      |      |      | 60Hz |      |      |      |      |      | 50Hz       |      |      |      |      |      | 60Hz |      |      |      |      |      |
| 電流(A)   |  | 0.83       | 0.78 | 0.50 | 0.83 | 0.78 | 0.50 | 1.05 | 0.92 | 0.49 | 1.08 | 0.92 | 0.49 | 0.99       | 0.96 | 0.60 | 1.00 | 0.97 | 0.61 | 1.26 | 1.15 | 0.61 | 1.28 | 1.17 | 0.63 |
| 消費電力(W) |  | 161        | 152  | 93   | 163  | 154  | 95   | 210  | 179  | 92   | 215  | 182  | 95   | 197        | 190  | 120  | 200  | 193  | 122  | 252  | 230  | 122  | 255  | 234  | 125  |
| 起動電流(A) |  | 2.1/2.0以下  |      |      |      |      |      |      |      |      |      |      |      | 2.2/2.1以下  |      |      |      |      |      |      |      |      |      |      |      |

## 特性曲線図

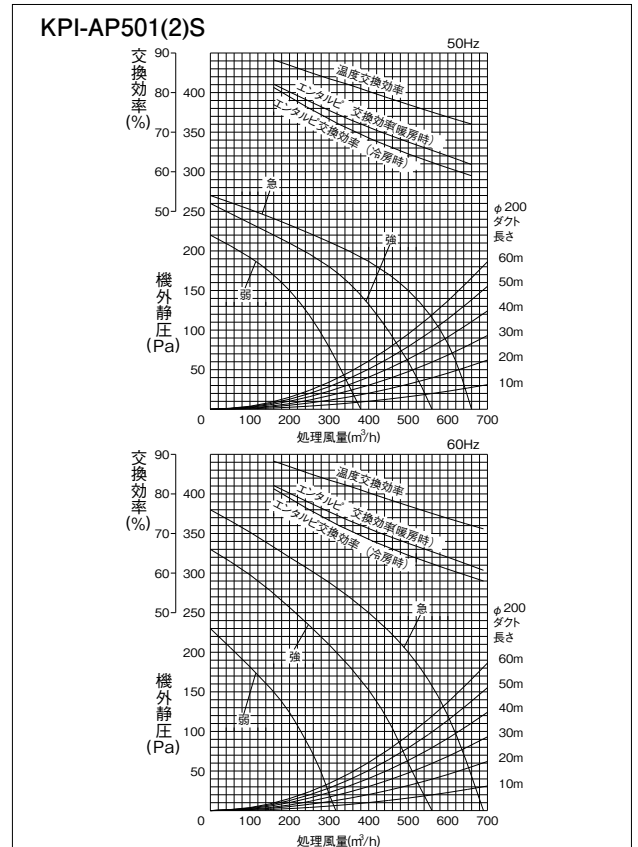
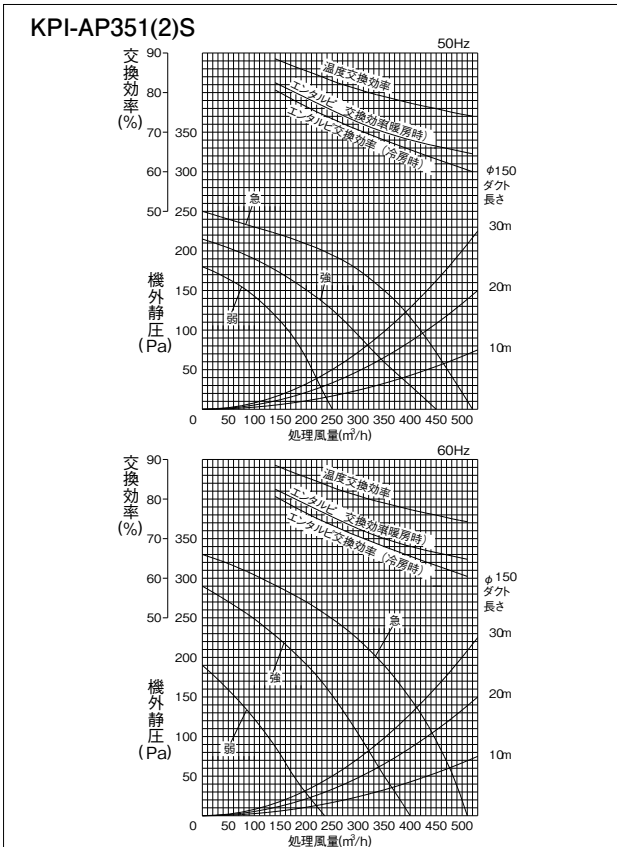

※ 注意事項

- 寒冷地運転回路(PKU-50KSJ2)を使用した場合、給気空気条件-15℃~40℃、相対湿度80%以下までご使用になります。ただし本体表面の結露防止が必要です。
- 電流・消費電力・効率は上記風量時の値です。

- 本体吹出口騒音は斜め45°・1.5m前方の値となります。
- コントロールスイッチによる風量切換は、強弱の2段階です。急風への切換は、本体電気品箱のコネクター差換で行ってください。

## 仕様表

| 製品型式          |          | KPI-AP651S                    |      |      |      |      |      |       |      |      |      |      |      | KPI-AP801S |      |      |      |      |      |       |      |      |      |      |      |      |      |      |
|---------------|----------|-------------------------------|------|------|------|------|------|-------|------|------|------|------|------|------------|------|------|------|------|------|-------|------|------|------|------|------|------|------|------|
| 電源            |          | 単相100V                        |      |      |      |      |      |       |      |      |      |      |      |            |      |      |      |      |      |       |      |      |      |      |      |      |      |      |
| 周波数           |          | 50Hz                          |      |      |      |      |      | 60Hz  |      |      |      |      |      | 50Hz       |      |      |      |      |      | 60Hz  |      |      |      |      |      |      |      |      |
| 換気方式          |          | 全熱交換気                         |      |      | 普通換気 |      |      | 全熱交換気 |      |      | 普通換気 |      |      | 全熱交換気      |      |      | 普通換気 |      |      | 全熱交換気 |      |      | 普通換気 |      |      |      |      |      |
| 風量設定          |          | (急)                           | 強    | 弱    | (急)  | 強    | 弱    | (急)   | 強    | 弱    | (急)  | 強    | 弱    | (急)        | 強    | 弱    | (急)  | 強    | 弱    | (急)   | 強    | 弱    | (急)  | 強    | 弱    | (急)  | 強    | 弱    |
| 電流(A)         |          | 3.60                          | 3.30 | 2.60 | 3.70 | 3.30 | 2.70 | 4.50  | 4.00 | 2.80 | 4.50 | 4.00 | 2.80 | 3.70       | 3.50 | 3.20 | 3.80 | 3.60 | 3.30 | 4.60  | 4.20 | 3.50 | 4.70 | 4.40 | 4.20 | 3.50 | 3.20 | 2.60 |
| 消費電力(W)       |          | 350                           | 315  | 240  | 350  | 320  | 245  | 445   | 380  | 255  | 450  | 385  | 260  | 365        | 350  | 315  | 375  | 360  | 320  | 460   | 420  | 350  | 465  | 420  | 350  | 465  | 420  | 350  |
| 風量(m³/h)      |          | 650                           | 650  | 500  | 650  | 650  | 500  | 650   | 650  | 440  | 650  | 650  | 440  | 800        | 800  | 670  | 800  | 800  | 670  | 800   | 800  | 660  | 800  | 800  | 660  | 800  | 800  | 660  |
| 機外静圧(Pa)      |          | 110                           | 50   | 30   | 110  | 50   | 30   | 185   | 70   | 35   | 185  | 70   | 35   | 140        | 100  | 70   | 140  | 100  | 70   | 230   | 120  | 80   | 230  | 120  | 80   | 230  | 120  | 80   |
| 温度交換効率(%)     |          | 76                            | 76   | 79   | -    | -    | -    | 76    | 76   | 80   | -    | -    | -    | 78         | 78   | 80.5 | -    | -    | -    | 78    | 78   | 81   | -    | -    | -    | -    | -    | -    |
| エンタルピー交換効率(%) | 暖房時      | 68                            | 68   | 71.5 | -    | -    | -    | 68    | 68   | 73.5 | -    | -    | -    | 71         | 71   | 73.5 | -    | -    | -    | 71    | 71   | 74   | -    | -    | -    | -    | -    | -    |
|               | 冷房時      | 64.5                          | 64.5 | 69   | -    | -    | -    | 64.5  | 64.5 | 71   | -    | -    | -    | 67         | 67   | 70.5 | -    | -    | -    | 67    | 67   | 71   | -    | -    | -    | -    | -    | -    |
| 運転音(dB)       | 本体真下1.5m | 34.5                          | 32.5 | 27   | 35.5 | 33.5 | 27.5 | 35.5  | 32.5 | 27   | 36.5 | 33.5 | 27.5 | 34         | 32   | 30   | 35   | 33   | 30.5 | 35    | 31   | 29   | 36   | 32   | 29.5 | 36   | 32   | 29.5 |
|               | 本体吹出口    | 42.5                          | 40.5 | 35   | 43.5 | 41.5 | 35.5 | 43.5  | 40.5 | 35   | 44.5 | 41.5 | 35.5 | 45         | 43   | 40   | 46   | 44   | 40.5 | 46    | 42   | 39   | 47   | 43   | 39.5 | 47   | 43   | 39.5 |
| 起動電流(A)       |          | 8.6/8.1以下                     |      |      |      |      |      |       |      |      |      |      |      | 8.4/7.6以下  |      |      |      |      |      |       |      |      |      |      |      |      |      |      |
| 熱交換方式         |          | 空気対空気透過式全熱(顕熱+潜熱)交換方式         |      |      |      |      |      |       |      |      |      |      |      |            |      |      |      |      |      |       |      |      |      |      |      |      |      |      |
| 熱交換エレメント材質    |          | 仕切板・間隔板-特殊加工紙                 |      |      |      |      |      |       |      |      |      |      |      |            |      |      |      |      |      |       |      |      |      |      |      |      |      |      |
| 本体外装          |          | 溶融亜鉛メッキ銅板                     |      |      |      |      |      |       |      |      |      |      |      |            |      |      |      |      |      |       |      |      |      |      |      |      |      |      |
| 断熱材           |          | 自己消火性ウレタンフォーム                 |      |      |      |      |      |       |      |      |      |      |      |            |      |      |      |      |      |       |      |      |      |      |      |      |      |      |
| 電動機           |          | 全閉形コンデンサ永久分相誘導電動機4極2基         |      |      |      |      |      |       |      |      |      |      |      |            |      |      |      |      |      |       |      |      |      |      |      |      |      |      |
| 送風機           |          | φ245シロッコファン(両吸込)              |      |      |      |      |      |       |      |      |      |      |      |            |      |      |      |      |      |       |      |      |      |      |      |      |      |      |
| フィルター材質       |          | 不織布フィルター(質量法82%)              |      |      |      |      |      |       |      |      |      |      |      |            |      |      |      |      |      |       |      |      |      |      |      |      |      |      |
| 本体設置空気条件      |          | -10℃~40℃(※1) 相対湿度80%以下        |      |      |      |      |      |       |      |      |      |      |      |            |      |      |      |      |      |       |      |      |      |      |      |      |      |      |
| 給気および排気空気条件   |          | (給気は一般外気条件)ただし、一般の居室空調温湿度差条件。 |      |      |      |      |      |       |      |      |      |      |      |            |      |      |      |      |      |       |      |      |      |      |      |      |      |      |
| 機能            |          | 全熱交換気・普通換気切換 強(急)・弱切換         |      |      |      |      |      |       |      |      |      |      |      |            |      |      |      |      |      |       |      |      |      |      |      |      |      |      |
| 質量            |          | 46kg                          |      |      |      |      |      |       |      |      |      |      |      | 61kg       |      |      |      |      |      |       |      |      |      |      |      |      |      |      |

KPI-AP652S・KPI-AP802S(200V仕様)については、上記のうち次の特性が異なります。

| 製品型式    |  | KPI-AP652S |      |      |      |      |      |      |      |      |      |      |      | KPI-AP802S |      |      |      |      |      |      |      |      |      |      |      |
|---------|--|------------|------|------|------|------|------|------|------|------|------|------|------|------------|------|------|------|------|------|------|------|------|------|------|------|
| 電源      |  | 単相200V     |      |      |      |      |      |      |      |      |      |      |      |            |      |      |      |      |      |      |      |      |      |      |      |
| 周波数     |  | 50Hz       |      |      |      |      |      | 60Hz |      |      |      |      |      | 50Hz       |      |      |      |      |      | 60Hz |      |      |      |      |      |
| 電流(A)   |  | 1.70       | 1.60 | 1.10 | 1.70 | 1.60 | 1.10 | 2.10 | 1.90 | 1.20 | 2.10 | 1.90 | 1.20 | 1.90       | 1.80 | 1.50 | 2.00 | 1.90 | 1.60 | 2.40 | 2.20 | 1.70 | 2.40 | 2.20 | 1.70 |
| 消費電力(W) |  | 335        | 310  | 215  | 335  | 315  | 220  | 415  | 365  | 225  | 420  | 370  | 225  | 380        | 355  | 300  | 385  | 360  | 305  | 475  | 420  | 320  | 480  | 420  | 320  |
| 起動電流(A) |  | 3.9/3.6以下  |      |      |      |      |      |      |      |      |      |      |      | 4.4/3.9以下  |      |      |      |      |      |      |      |      |      |      |      |

## 特性曲線図

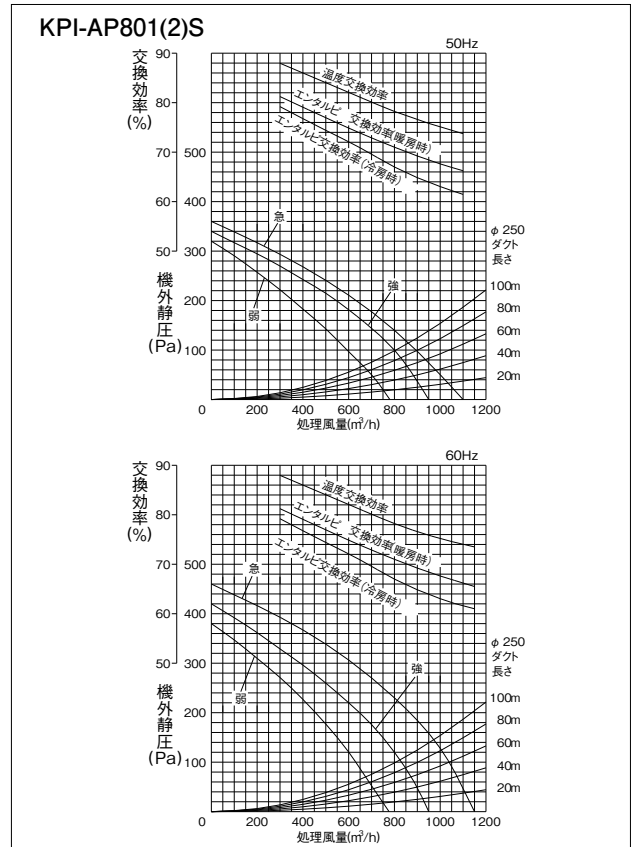
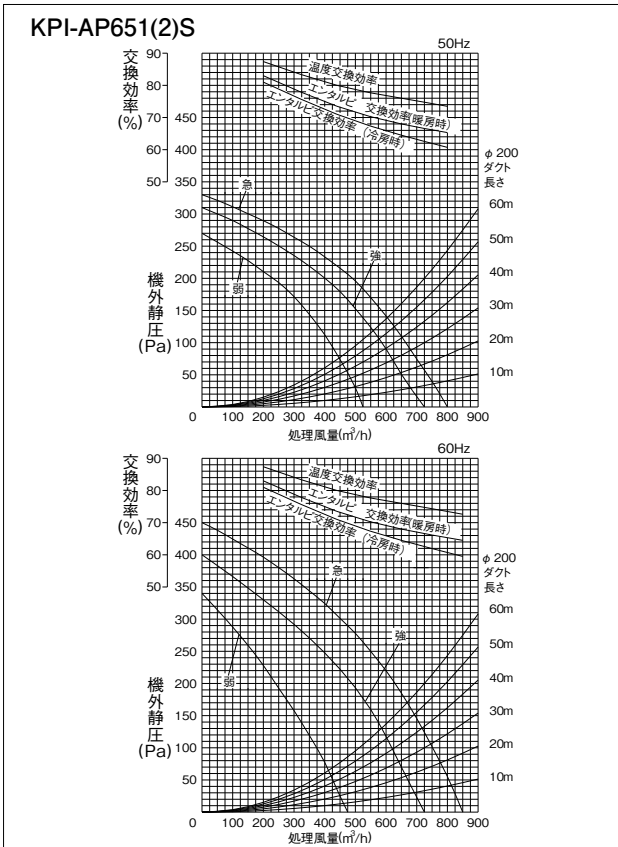

※ 注意事項

- 寒冷地運転回路(PKU-50KSJ2)を使用した場合、給気空気条件-15℃~40℃、相対湿度80%以下までご使用になれます。ただし本体表面の結露防止が必要です。
- 電流・消費電力・効率は上記風量時の値です。
- 本体吹出口騒音は斜め45°・1.5m前方の値となります。静かな場所でご使用の場合は、吹き出し口を分岐したり、サイレンサーを追加するなど処理をおこなってください。(部材は現地にて準備ください)
- コントロールスイッチによる風量切換は、強弱の2段階です。急風への切換は、本体電気品箱のコネクタ-差換で行ってください。
- 60Hzでは、機外静圧29Pa以上でご使用ください。\*KPI-AP802S

# 仕様表

| 製品型式         |  | KPI-AP1001S                  |      |      |      |      |       |      |      |      |      | KPI-AP1502S           |      |      |      |      |       |      |      |      |      | KPI-AP2002S |      |      |      |      |       |      |      |      |      |      |      |      |      |      |      |      |    |
|--------------|--|------------------------------|------|------|------|------|-------|------|------|------|------|-----------------------|------|------|------|------|-------|------|------|------|------|-------------|------|------|------|------|-------|------|------|------|------|------|------|------|------|------|------|------|----|
| 電源           |  | 単相100V                       |      |      |      |      |       |      |      |      |      | 単相200V                |      |      |      |      |       |      |      |      |      |             |      |      |      |      |       |      |      |      |      |      |      |      |      |      |      |      |    |
| 周波数          |  | 50Hz                         |      |      |      |      | 60Hz  |      |      |      |      | 50Hz                  |      |      |      |      | 60Hz  |      |      |      |      | 50Hz        |      |      |      |      | 60Hz  |      |      |      |      |      |      |      |      |      |      |      |    |
| 換気方式         |  | 全熱交換気                        |      | 普通換気 |      |      | 全熱交換気 |      | 普通換気 |      |      | 全熱交換気                 |      | 普通換気 |      |      | 全熱交換気 |      | 普通換気 |      |      | 全熱交換気       |      | 普通換気 |      |      | 全熱交換気 |      | 普通換気 |      |      |      |      |      |      |      |      |      |    |
| 風量設定         |  | (急)                          | 強    | 弱    | (急)  | 強    | 弱     | (急)  | 強    | 弱    | (急)  | 強                     | 弱    | (急)  | 強    | 弱    | (急)   | 強    | 弱    | (急)  | 強    | 弱           | (急)  | 強    | 弱    | (急)  | 強     | 弱    | (急)  | 強    | 弱    | (急)  | 強    | 弱    |      |      |      |      |    |
| 電流(A)        |  | 4.70                         | 4.50 | 4.00 | 4.60 | 4.40 | 3.90  | 6.30 | 6.30 | 5.60 | 4.00 | 6.20                  | 5.70 | 4.00 | 3.80 | 3.60 | 3.10  | 3.60 | 3.40 | 3.00 | 4.90 | 4.40        | 3.60 | 4.70 | 4.30 | 3.50 | 4.50  | 4.20 | 3.70 | 4.40 | 4.10 | 3.60 | 5.80 | 5.30 | 3.60 | 5.70 | 5.20 | 3.50 |    |
| 消費電力(W)      |  | 460                          | 440  | 390  | 450  | 430  | 380   | 625  | 555  | 385  | 615  | 565                   | 385  | 735  | 705  | 605  | 720   | 670  | 590  | 955  | 855  | 695         | 930  | 840  | 680  | 890  | 820   | 720  | 870  | 810  | 700  | 1140 | 1050 | 710  | 1120 | 1020 | 690  |      |    |
| 風量(m³/h)     |  | 1000                         | 1000 | 870  | 1000 | 1000 | 870   | 1000 | 1000 | 720  | 1000 | 1000                  | 720  | 1500 | 1500 | 1250 | 1500  | 1500 | 1250 | 1500 | 1500 | 1230        | 1500 | 1500 | 1230 | 2000 | 2000  | 1650 | 2000 | 2000 | 1650 | 2000 | 2000 | 1440 | 2000 | 2000 | 1440 |      |    |
| 機外静圧(Pa)     |  | 160                          | 100  | 80   | 160  | 100  | 80    | 200  | 110  | 60   | 200  | 110                   | 60   | 140  | 100  | 70   | 140   | 100  | 70   | 230  | 120  | 80          | 230  | 120  | 80   | 150  | 90    | 65   | 150  | 90   | 65   | 190  | 100  | 60   | 190  | 100  | 60   |      |    |
| 温度交換効率(%)    |  | 79                           | 79   | 81   | -    | -    | -     | 79   | 79   | 83   | -    | -                     | -    | 79   | 79   | 81.5 | -     | -    | -    | 79   | 79   | 81.5        | -    | -    | -    | 79   | 79    | 81.5 | -    | -    | -    | 79   | 79   | 83   | -    | -    | -    |      |    |
| エンタルピ交換効率(%) |  | 暖房時                          |      | 71   | 71   | 74   | -     | -    | -    | 71   | 71   | 77                    | -    | -    | -    | 72   | 72    | 74.5 | -    | -    | -    | 72          | 72   | 74.5 | -    | -    | -     | 71   | 71   | 75   | -    | -    | -    | 71   | 71   | 77   | -    | -    | -  |
|              |  | 冷房時                          |      | 67   | 67   | 69.5 | -     | -    | -    | 67   | 67   | 73.5                  | -    | -    | -    | 68   | 68    | 72   | -    | -    | -    | 68          | 68   | 72   | -    | -    | -     | 67   | 67   | 71   | -    | -    | -    | 67   | 67   | 73.5 | -    | -    | -  |
| 運転音(dB)      |  | 本体真下1.5m                     |      | 36   | 33   | 31   | 38    | 35   | 33   | 36   | 33   | 30                    | 38   | 35   | 32   | 38   | 36    | 34   | 39   | 37   | 34   | 39          | 35   | 33   | 40   | 36   | 33    | 39   | 37   | 35   | 40   | 38   | 36   | 39   | 37   | 34   | 40   | 38   | 35 |
|              |  | 本体吹出口                        |      | 47   | 44   | 41   | 49    | 46   | 43   | 47   | 44   | 40                    | 49   | 46   | 42   | 46   | 44    | 41   | 47   | 45   | 41.5 | 47          | 43   | 40   | 48   | 44   | 40.5  | 47   | 45   | 41   | 49   | 46   | 43   | 47   | 45   | 40   | 49   | 46   | 42 |
| 起動電流(A)      |  | 10.2/9.3以下                   |      |      |      |      |       |      |      |      |      | 8.7/7.7以下             |      |      |      |      |       |      |      |      |      | 10.5/10.5以下 |      |      |      |      |       |      |      |      |      |      |      |      |      |      |      |      |    |
| 熱交換方式        |  | 空気対空気透過式全熱(顕熱+潜熱)交換方式        |      |      |      |      |       |      |      |      |      |                       |      |      |      |      |       |      |      |      |      |             |      |      |      |      |       |      |      |      |      |      |      |      |      |      |      |      |    |
| 熱交換エレメント材質   |  | 仕切板・間隔板-特殊加工紙                |      |      |      |      |       |      |      |      |      |                       |      |      |      |      |       |      |      |      |      |             |      |      |      |      |       |      |      |      |      |      |      |      |      |      |      |      |    |
| 本体外装         |  | 溶融亜鉛メッキ鋼板                    |      |      |      |      |       |      |      |      |      |                       |      |      |      |      |       |      |      |      |      |             |      |      |      |      |       |      |      |      |      |      |      |      |      |      |      |      |    |
| 断熱材          |  | 自己消火性ウレタンフォーム                |      |      |      |      |       |      |      |      |      |                       |      |      |      |      |       |      |      |      |      |             |      |      |      |      |       |      |      |      |      |      |      |      |      |      |      |      |    |
| 電動機          |  | 全閉形コンデンサ永久分相誘導電動機4極2基        |      |      |      |      |       |      |      |      |      | 全閉形コンデンサ永久分相誘導電動機4極4基 |      |      |      |      |       |      |      |      |      |             |      |      |      |      |       |      |      |      |      |      |      |      |      |      |      |      |    |
| 送風機          |  | φ245シロココファン(両吸込)             |      |      |      |      |       |      |      |      |      |                       |      |      |      |      |       |      |      |      |      |             |      |      |      |      |       |      |      |      |      |      |      |      |      |      |      |      |    |
| フィルター材質      |  | 不織布フィルター(質量法82%)             |      |      |      |      |       |      |      |      |      |                       |      |      |      |      |       |      |      |      |      |             |      |      |      |      |       |      |      |      |      |      |      |      |      |      |      |      |    |
| 本体設置空気条件     |  | -10℃~40℃(※1)相対湿度80%以下        |      |      |      |      |       |      |      |      |      |                       |      |      |      |      |       |      |      |      |      |             |      |      |      |      |       |      |      |      |      |      |      |      |      |      |      |      |    |
| 給気および排気空気条件  |  | (給気は一般外気条件)ただし、一般の居室空調温湿度差条件 |      |      |      |      |       |      |      |      |      |                       |      |      |      |      |       |      |      |      |      |             |      |      |      |      |       |      |      |      |      |      |      |      |      |      |      |      |    |
| 機能           |  | 全熱交換気・普通換気切換 強(急)・弱切換        |      |      |      |      |       |      |      |      |      |                       |      |      |      |      |       |      |      |      |      |             |      |      |      |      |       |      |      |      |      |      |      |      |      |      |      |      |    |
| 質量           |  | 69kg                         |      |      |      |      |       |      |      |      |      | 140kg                 |      |      |      |      |       |      |      |      |      | 158kg       |      |      |      |      | 165kg |      |      |      |      |      |      |      |      |      |      |      |    |

KPI-AP1002S(200V仕様)については、上記のうち次の特性が異なります。

| 製品型式    |  | KPI-AP1002S |      |      |      |      |      |      |      |      |      |      |      |
|---------|--|-------------|------|------|------|------|------|------|------|------|------|------|------|
| 電源      |  | 単相200V      |      |      |      |      |      |      |      |      |      |      |      |
| 周波数     |  | 50Hz        |      |      |      |      | 60Hz |      |      |      |      |      |      |
| 電流(A)   |  | 2.35        | 2.15 | 1.90 | 2.30 | 2.10 | 1.85 | 2.90 | 2.70 | 1.70 | 2.90 | 2.70 | 1.70 |
| 消費電力(W) |  | 465         | 425  | 370  | 450  | 405  | 365  | 575  | 525  | 340  | 570  | 520  | 340  |
| 起動電流(A) |  | 5.3/5.5以下   |      |      |      |      |      |      |      |      |      |      |      |
| 質量      |  | 69kg        |      |      |      |      | 72kg |      |      |      |      |      |      |

# 特性曲線図

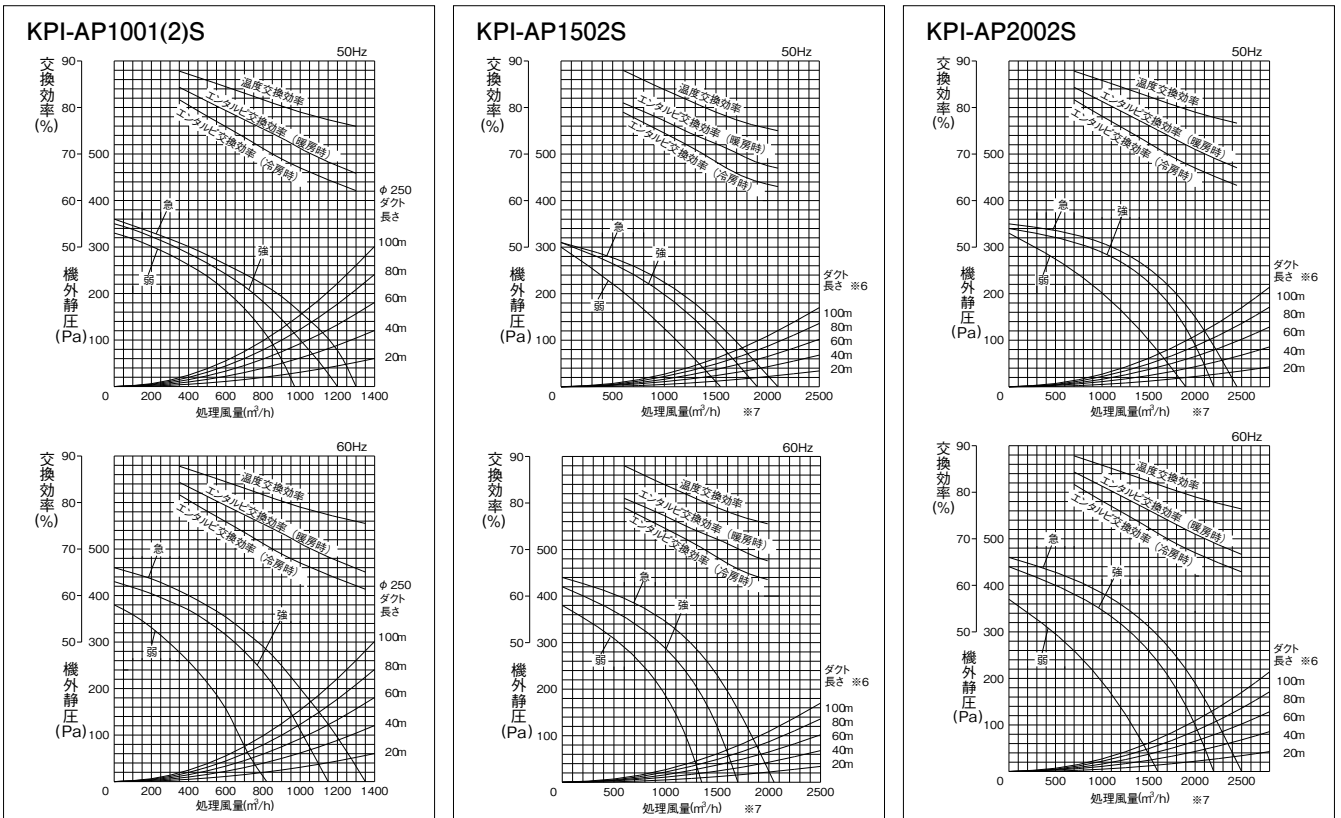

※ 注意事項

- 寒冷地運転回路(PKU-50KSJ2)を使用した場合、給気空気条件-15℃~40℃、相対湿度80%以下までご使用になれます。ただし本体表面の結露防止が必要です。(ただし、KPI-AP1502S・2002Sは寒冷地運転回路(PKU-50KSJ1)の使用不可)
- 電流・消費電力・効率は上記風量時の値です。
- 本体吹出口騒音は斜め45°・1.5m前方の値となります。静かな場所でご使用の場合は、吹き出し口を分岐したり、サイレンサーを追加するなど処理をおこなってください。(部材は現地に準備ください)
- コントロールスイッチによる風量切換は、強弱の2段階です。急風への切換は、本体電気箱のコネクター差換で行ってください。
- 60Hzでは、機外静圧29Pa以上でご使用ください。\*KPI-AP1502S
- ダクト長さは、室内側(φ250)それぞれの平均直管相当長と室外側(φ350)との合計です。
- 室内側処理風量は、パイプ2本の合計です。1本分の風量は、直管相当長の比率により求めてください。

# 天井埋め込みカセット型 (全熱てんかせ)



(写真はインテリアパネル装着時です。)

## ■ 特長

- 高性能フィルター内蔵可能

## ■ 単独運転型

### ■ 単相100V

KCI-AP151S ..... 175,000円

PS-M25W1 (標準タイプ) ..... 40,300円

PS-M25WF1 (天井材組込タイプ) ..... 44,300円

KCI-AP251S ..... 224,000円

PS-M25W1 (標準タイプ) ..... 40,300円

PS-M25WF1 (天井材組込タイプ) ..... 44,300円

KCI-AP351S ..... 266,000円

PS-M35W1 (標準タイプ) ..... 50,600円

PS-M35WF1 (天井材組込タイプ) ..... 55,700円

KCI-AP501S ..... 312,000円

PS-M50W1 (標準タイプ) ..... 65,600円

PS-M50WF1 (天井材組込タイプ) ..... 72,100円

### ■ 単相200V

KCI-AP152S ..... 175,000円

PS-M25W1 (標準タイプ) ..... 40,300円

PS-M25WF1 (天井材組込タイプ) ..... 44,300円

KCI-AP252S ..... 224,000円

PS-M25W1 (標準タイプ) ..... 40,300円

PS-M25WF1 (天井材組込タイプ) ..... 44,300円

KCI-AP352S ..... 266,000円

PS-M35W1 (標準タイプ) ..... 50,600円

PS-M35WF1 (天井材組込タイプ) ..... 55,700円

KCI-AP502S ..... 312,000円

PS-M50W1 (標準タイプ) ..... 65,600円

PS-M50WF1 (天井材組込タイプ) ..... 72,100円

\*インテリアパネルは別売です。

## ■ 連動運転

単独運転型と空調機連動アダプターを組み合わせでご使用ください。(詳細は、97ページを参照)

## ■ 空調機連動アダプター

|         |          |         |
|---------|----------|---------|
| 単相100V用 | PLA-A1KS | 43,000円 |
| 単相200V用 | PLA-A2KS | 43,000円 |

## ■ オプション一覧

| 適用                    | インテリアパネル            |                      | 高性能フィルター<br>(比色法65%) | 予備フィルター<br>(質量法82%) | コントロールスイッチ        |                   |                                | リレーボックス             |                     | 寒冷地運転回路<br>(単相100/200V用) |
|-----------------------|---------------------|----------------------|----------------------|---------------------|-------------------|-------------------|--------------------------------|---------------------|---------------------|--------------------------|
|                       | 標準タイプ               | 天井材組込みタイプ            |                      |                     | 単相100V用           | 単相200V用           | 空調機連動運転用                       | 単相100V用             | 単相200V用             |                          |
| 150m <sup>3</sup> /h用 | PS-M25W1<br>40,300円 | PS-M25WF1<br>44,300円 | F-M15MKC<br>16,000円  | F-M15KC<br>4,000円   | PC-1KSJ<br>5,000円 | PC-2KSJ<br>5,000円 | PC-ARFV<br>PC-ARFVS<br>24,000円 | PRB-1KSJ1<br>8,900円 | PRB-2KSJ1<br>8,900円 | PKU-50KSJ2<br>20,800円    |
| 250m <sup>3</sup> /h用 |                     |                      | F-M25MKC<br>19,000円  | F-M25KC<br>6,000円   |                   |                   |                                |                     |                     |                          |
| 350m <sup>3</sup> /h用 | PS-M35W1<br>50,600円 | PS-M35WF1<br>55,700円 | F-M35MKC<br>28,000円  | F-M35KC<br>8,000円   |                   |                   |                                |                     |                     |                          |
| 500m <sup>3</sup> /h用 | PS-M50W1<br>65,600円 | PS-M50WF1<br>72,100円 | F-M50MKC<br>36,000円  | F-M50KC<br>10,000円  |                   |                   |                                |                     |                     |                          |

掲載商品の価格は事業者様向けの積算見積価格であり、一般消費者様向けの販売価格ではありません。

なお、積算見積価格には、消費税・配送費・試運転調整費・配管セット・工事費・使用済み商品の引き取り費などは含まれておりません。

## ■ 寸法図

KCI-AP151(2)S~AP501(2)S

(単位:mm)

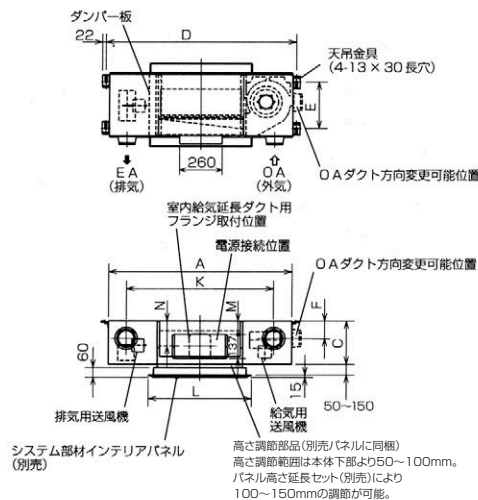

## ■ 天井開口寸法図

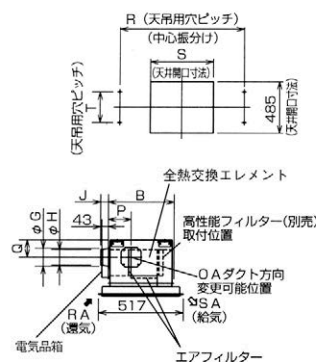

〈空調機連動アダプターをご使用の場合(注意事項8)〉

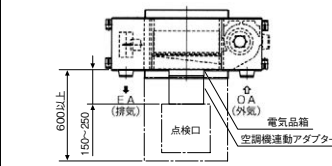

## ● 寸法表

(単位:mm)

| 型式            | 外形    |     |     | 天井金具ピッチ |     | 呼び径  | ダクト接続フランジ |     |      |    |
|---------------|-------|-----|-----|---------|-----|------|-----------|-----|------|----|
|               | A     | B   | C   | D       | E   |      | F         | G   | H    | J  |
| KCI-AP151(2)S | 1,118 | 391 | 268 | 1,162   | 288 | φ100 | 108       | 110 | 97.5 | 53 |
| KCI-AP251(2)S | 1,118 | 391 | 268 | 1,162   | 288 | φ150 | 108       | 160 | 142  | 63 |
| KCI-AP351(2)S | 1,357 | 467 | 330 | 1,399   | 360 | φ150 | 137       | 160 | 142  | 63 |
| KCI-AP501(2)S | 1,605 | 467 | 330 | 1,649   | 360 | φ200 | 137       | 208 | 192  | 78 |

| 型式            | ダクトピッチ | インテリアパネル | コントロールボックス | 給気延長ダクト | O Aダクト方向変更可能位置 | 天井開口寸法 |       |     |     |
|---------------|--------|----------|------------|---------|----------------|--------|-------|-----|-----|
|               | K      | L        | M          | N       | P              | Q      | R     | S   | T   |
| KCI-AP151(2)S | 900    | 630      | 58         | 156     | 145            | 108    | 1,162 | 590 | 288 |
| KCI-AP251(2)S | 900    | 630      | 58         | 156     | 145            | 108    | 1,162 | 590 | 288 |
| KCI-AP351(2)S | 1,055  | 710      | 100        | 175     | 207            | 127    | 1,399 | 670 | 360 |
| KCI-AP501(2)S | 1,305  | 960      | 100        | 175     | 207            | 127    | 1,649 | 920 | 360 |

〈注意事項〉

- 下記のような条件下で長時間使用となる場合、熱交換エレメント内部または製品内部に結露が発生しますので、本機種は使用できません。
  - ・高温多湿(30℃以上の時、相対湿度が80%以上)になる地域
  - ・冬期、外気0℃以下で環気(RA)露点温度が9℃(例:温度22℃、相対湿度45%)以上の場合
  - ・霧が多く発生する地帯(湖、川の近くなど)
- 冬期、外気条件と製品設置場所温湿度条件によって(外気-5℃以下で製品設置場所露点温度10℃(例:温度22℃、相対湿度50%)以上)、本体表面およびダクト接続部他が結露、結水する恐れがあります。
- 室内側ダクト2本(外気および排気ダクト)には、結露防止のための断熱処理を行ってください。なお、夏期冷房時、全熱交換器本体が設置される雰囲気温度が高湿になると予想される場合、室内側ダクト配管(環気および給気ダクト)にも断熱処理をすることをお勧めします。
- 寒冷地・外風の強い地域では運転停止時に外風が浸入することがありますので電動ダンパーとの併用をお勧めします。
- 雨水の浸入がないよう対策を施してください。
  - \*室外側ダクト2本(外気および排気ダクト)壁側へ1/30以上の下り勾配をつけてください。
  - \*深形フードをご使用の場合、深形フード(壁)から本体までのダクト長さを1m以上設けてください。
  - \*ベントキャップ、丸形フードを直接雨水のかかる場所に取り付けしないでください。(この場合、深形フードのご使用をお勧めします。)
- 外気取り入れ口は、羽虫や小動物の浸入を防ぐようメッシュ(網)などを取り付けてください。
- 必ずD種接地工事によるアース工事を実施してください。
- 空調機連動アダプターをご使用の場合は空調機連動アダプターの点検口(□450または、□600)を設けてください。



## 仕様表

| 製品型式                  |     | KCI-AP151S                    |      |      |      |       |      |      |      | KCI-AP251S |      |      |      |       |      |      |      |
|-----------------------|-----|-------------------------------|------|------|------|-------|------|------|------|------------|------|------|------|-------|------|------|------|
| 電源                    |     | 単相100V                        |      |      |      |       |      |      |      |            |      |      |      |       |      |      |      |
| 周波数                   |     | 50Hz                          |      |      |      | 60Hz  |      |      |      | 50Hz       |      |      |      | 60Hz  |      |      |      |
| 換気方式                  |     | 全熱交換気                         |      | 普通換気 |      | 全熱交換気 |      | 普通換気 |      | 全熱交換気      |      | 普通換気 |      | 全熱交換気 |      | 普通換気 |      |
| 風量設定                  |     | 強                             | 弱    | 強    | 弱    | 強     | 弱    | 強    | 弱    | 強          | 弱    | 強    | 弱    | 強     | 弱    | 強    | 弱    |
| 電流(A)                 |     | 0.69                          | 0.56 | 0.69 | 0.56 | 0.81  | 0.61 | 0.81 | 0.61 | 1.16       | 0.57 | 1.16 | 0.57 | 1.33  | 0.60 | 1.33 | 0.60 |
| 消費電力(W)               |     | 69                            | 53   | 69   | 53   | 80    | 54   | 80   | 54   | 116        | 57   | 116  | 57   | 133   | 60   | 133  | 60   |
| 風量(m <sup>3</sup> /h) |     | 150                           | 110  | 150  | 110  | 150   | 100  | 150  | 100  | 250        | 174  | 250  | 174  | 250   | 160  | 250  | 160  |
| 機外静圧(Pa)              |     | 40                            | 0    | 40   | 0    | 65    | 0    | 65   | 0    | 50         | 0    | 50   | 0    | 70    | 0    | 70   | 0    |
| 温度交換効率(%)             |     | 76.5                          | 79.5 | —    | —    | 76.5  | 80.5 | —    | —    | 75         | 78   | —    | —    | 75    | 79   | —    | —    |
| エンタルピー交換効率(%)         | 暖房時 | 68                            | 72.5 | —    | —    | 68    | 74.5 | —    | —    | 66.5       | 69.5 | —    | —    | 66.5  | 70.5 | —    | —    |
|                       | 冷房時 | 65.5                          | 71   | —    | —    | 65.5  | 72.5 | —    | —    | 63.5       | 67   | —    | —    | 63.5  | 68   | —    | —    |
| 運転音(dB)(パネル真下1.5m)    |     | 28.5                          | 22   | 30   | 23.5 | 29    | 22   | 30.5 | 23.5 | 32         | 25   | 33.5 | 26   | 32    | 25   | 33.5 | 26   |
| 起動電流(A)               |     | 1.1/1.1以下                     |      |      |      |       |      |      |      | 2.1/2.1以下  |      |      |      |       |      |      |      |
| 熱交換方式                 |     | 空気対空気透過式全熱(顕熱+潜熱)交換方式         |      |      |      |       |      |      |      |            |      |      |      |       |      |      |      |
| 熱交換エレメント材質            |     | 仕切板・間隔板—特殊加工紙                 |      |      |      |       |      |      |      |            |      |      |      |       |      |      |      |
| 本体外装                  |     | 溶融亜鉛メッキ鋼板                     |      |      |      |       |      |      |      |            |      |      |      |       |      |      |      |
| 断熱材                   |     | 自己消火性ウレタンフォーム                 |      |      |      |       |      |      |      |            |      |      |      |       |      |      |      |
| 電動機                   |     | 全閉形コンデンサ永久相誘導電動機4極2基          |      |      |      |       |      |      |      |            |      |      |      |       |      |      |      |
| 送風機                   |     | φ180シロココファン(両吸込)              |      |      |      |       |      |      |      |            |      |      |      |       |      |      |      |
| フィルター材質               |     | 不織布フィルター(質量法82%)              |      |      |      |       |      |      |      |            |      |      |      |       |      |      |      |
| 本体設置空気条件              |     | -10℃~40℃(※1) 相対湿度80%以下        |      |      |      |       |      |      |      |            |      |      |      |       |      |      |      |
| 給気および排気空気条件           |     | (給気は一般外気条件)ただし、一般の居室空調温湿度差条件。 |      |      |      |       |      |      |      |            |      |      |      |       |      |      |      |
| 機能                    |     | 全熱交換気・普通換気切換 強・弱切換            |      |      |      |       |      |      |      |            |      |      |      |       |      |      |      |
| 質量                    |     | 19kg                          |      |      |      |       |      |      |      |            |      |      |      |       |      |      |      |

KCI-AP152S・KCI-AP252S(200V仕様)については、上記のうち次の特性が異なります。

| 製品型式    |  | KCI-AP152S |      |      |      |      |      |      |      | KCI-AP252S |      |      |      |      |      |      |      |
|---------|--|------------|------|------|------|------|------|------|------|------------|------|------|------|------|------|------|------|
| 電源      |  | 単相200V     |      |      |      |      |      |      |      |            |      |      |      |      |      |      |      |
| 周波数     |  | 50Hz       |      |      |      | 60Hz |      |      |      | 50Hz       |      |      |      | 60Hz |      |      |      |
| 電流(A)   |  | 0.44       | 0.26 | 0.44 | 0.26 | 0.47 | 0.29 | 0.47 | 0.29 | 0.57       | 0.28 | 0.58 | 0.28 | 0.66 | 0.29 | 0.66 | 0.29 |
| 消費電力(W) |  | 87         | 51   | 88   | 52   | 93   | 57   | 94   | 58   | 114        | 55   | 115  | 55   | 131  | 57   | 131  | 57   |
| 起動電流(A) |  | 0.6/0.6以下  |      |      |      |      |      |      |      | 1.0/1.0以下  |      |      |      |      |      |      |      |

## 特性曲線図

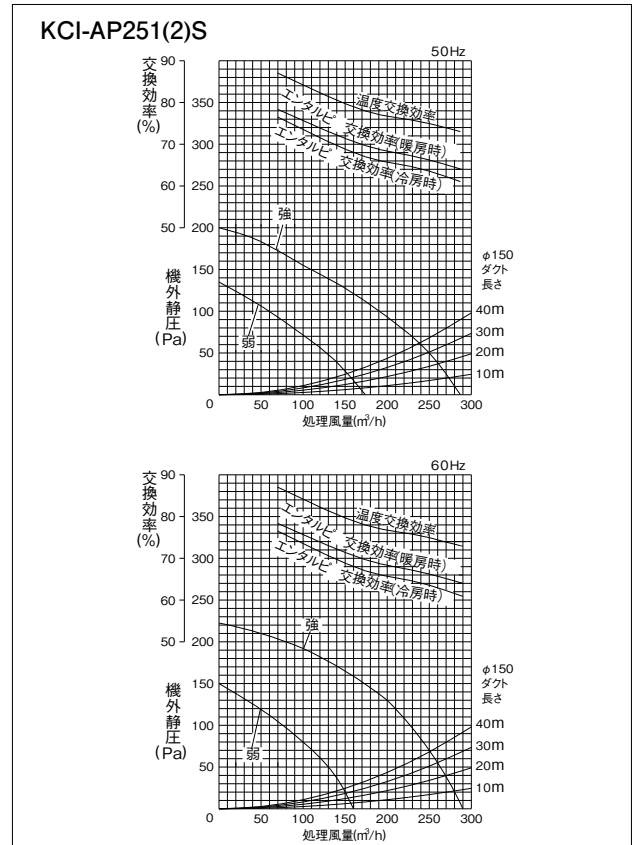
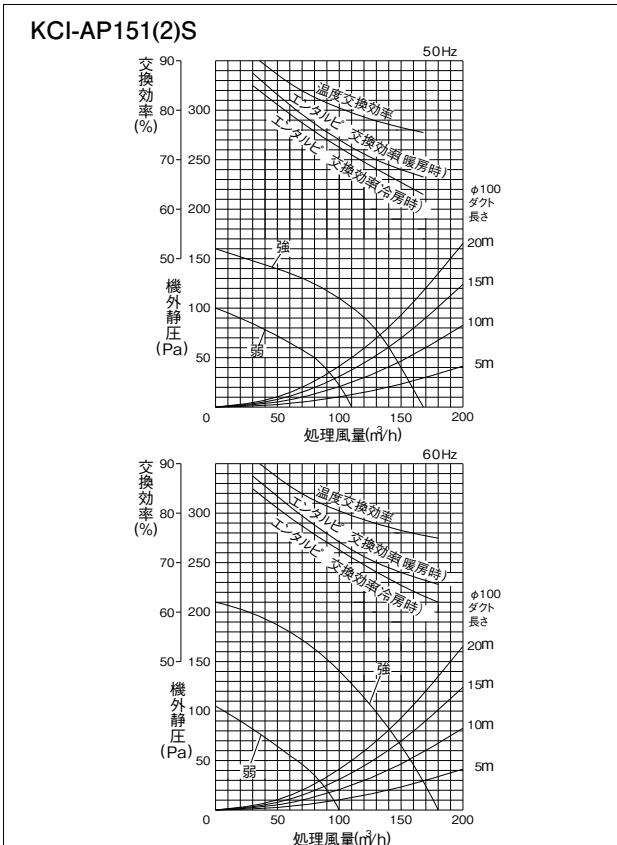

※ 注意事項

- 寒冷地運転用回路(PKU-50KSJ2)を使用した場合、給気空気条件-15℃~40℃、相対湿度80%以下までご使用になれます。ただし本体表面の結露防止が必要です。
- 電流・消費電力・効率は上記風量時の値です。
- コントロールスイッチによる風量切換は、強弱の2段階です。

## 仕様表

| 製品型式               |  | KCI-AP351S                    |      |      |      |      |      |       |      |      |      |      |      | KCI-AP501S |      |      |      |      |      |       |      |      |      |      |      |      |      |      |
|--------------------|--|-------------------------------|------|------|------|------|------|-------|------|------|------|------|------|------------|------|------|------|------|------|-------|------|------|------|------|------|------|------|------|
| 電源                 |  | 単相100V                        |      |      |      |      |      |       |      |      |      |      |      |            |      |      |      |      |      |       |      |      |      |      |      |      |      |      |
| 周波数                |  | 50Hz                          |      |      |      |      |      | 60Hz  |      |      |      |      |      | 50Hz       |      |      |      |      |      | 60Hz  |      |      |      |      |      |      |      |      |
| 換気方式               |  | 全熱交換気                         |      |      | 普通換気 |      |      | 全熱交換気 |      |      | 普通換気 |      |      | 全熱交換気      |      |      | 普通換気 |      |      | 全熱交換気 |      |      | 普通換気 |      |      |      |      |      |
| 風量設定               |  | (急)                           | 強    | 弱    | (急)  | 強    | 弱    | (急)   | 強    | 弱    | (急)  | 強    | 弱    | (急)        | 強    | 弱    | (急)  | 強    | 弱    | (急)   | 強    | 弱    | (急)  | 強    | 弱    | (急)  | 強    | 弱    |
| 電流(A)              |  | 1.54                          | 1.40 | 0.78 | 1.56 | 1.41 | 0.78 | 1.90  | 1.54 | 0.79 | 1.91 | 1.54 | 0.78 | 1.95       | 1.80 | 1.09 | 2.05 | 1.86 | 1.10 | 2.28  | 2.02 | 1.12 | 2.34 | 2.04 | 1.13 | 2.34 | 2.04 | 1.13 |
| 消費電力(W)            |  | 149                           | 133  | 73   | 154  | 138  | 74   | 184   | 147  | 74   | 186  | 150  | 74   | 195        | 180  | 106  | 204  | 183  | 107  | 228   | 202  | 110  | 234  | 203  | 107  | 234  | 203  | 107  |
| 風量(m³/h)           |  | 350                           | 350  | 220  | 350  | 350  | 220  | 350   | 350  | 180  | 350  | 350  | 180  | 500        | 500  | 320  | 500  | 500  | 320  | 500   | 500  | 300  | 500  | 500  | 300  | 500  | 500  | 300  |
| 機外静圧(Pa)           |  | 70                            | 0    | 0    | 70   | 0    | 0    | 55    | 0    | 0    | 55   | 0    | 0    | 80         | 0    | 0    | 80   | 0    | 0    | 70    | 0    | 0    | 70   | 0    | 0    | 70   | 0    | 0    |
| 温度交換効率(%)          |  | 75                            | 75   | 80   | —    | —    | —    | 75    | 75   | 82   | —    | —    | —    | 74         | 74   | 79   | —    | —    | —    | 74    | 74   | 80   | —    | —    | —    | —    | —    | —    |
| エンタルピ交換効率(%)       |  | 暖房時                           |      |      |      |      |      |       |      |      |      |      |      |            |      |      |      |      |      |       |      |      |      |      |      |      |      |      |
|                    |  | 冷房時                           |      |      |      |      |      |       |      |      |      |      |      |            |      |      |      |      |      |       |      |      |      |      |      |      |      |      |
| 運転音(dB)(パネル真下1.5m) |  | 33.5                          | 31.5 | 25   | 35   | 33   | 25   | 33    | 31   | 25   | 34.5 | 32.5 | 25   | 36         | 34   | 27   | 37.5 | 35.5 | 27   | 36    | 33   | 27   | 37.5 | 34.5 | 27   | 37.5 | 34.5 | 27   |
| 起動電流(A)            |  | 2.7/2.6以下                     |      |      |      |      |      |       |      |      |      |      |      | 3.5/3.3以下  |      |      |      |      |      |       |      |      |      |      |      |      |      |      |
| 熱交換方式              |  | 空気対空気透過式全熱(顕熱+潜熱)交換方式         |      |      |      |      |      |       |      |      |      |      |      |            |      |      |      |      |      |       |      |      |      |      |      |      |      |      |
| 熱交換エレメント材質         |  | 仕切板・間隔板—特殊加工紙                 |      |      |      |      |      |       |      |      |      |      |      |            |      |      |      |      |      |       |      |      |      |      |      |      |      |      |
| 本体外装               |  | 熔融亜鉛メッキ鋼板                     |      |      |      |      |      |       |      |      |      |      |      |            |      |      |      |      |      |       |      |      |      |      |      |      |      |      |
| 断熱材                |  | 自己消火性ウレタンフォーム                 |      |      |      |      |      |       |      |      |      |      |      |            |      |      |      |      |      |       |      |      |      |      |      |      |      |      |
| 電動機                |  | 全閉形コンデンサ永久相誘導電動機4極2基          |      |      |      |      |      |       |      |      |      |      |      |            |      |      |      |      |      |       |      |      |      |      |      |      |      |      |
| 送風機                |  | φ200シロココファン(両吸込)              |      |      |      |      |      |       |      |      |      |      |      |            |      |      |      |      |      |       |      |      |      |      |      |      |      |      |
| フィルター材質            |  | 不織布フィルター(質量法82%)              |      |      |      |      |      |       |      |      |      |      |      |            |      |      |      |      |      |       |      |      |      |      |      |      |      |      |
| 本体設置空気条件           |  | -10℃~40℃(※1) 相対湿度80%以下        |      |      |      |      |      |       |      |      |      |      |      |            |      |      |      |      |      |       |      |      |      |      |      |      |      |      |
| 給気および排気空気条件        |  | (給気は一般外気条件)ただし、一般の居室空調温湿度差条件。 |      |      |      |      |      |       |      |      |      |      |      |            |      |      |      |      |      |       |      |      |      |      |      |      |      |      |
| 機能                 |  | 全熱交換気・普通換気切換 強(急)・弱切換         |      |      |      |      |      |       |      |      |      |      |      |            |      |      |      |      |      |       |      |      |      |      |      |      |      |      |
| 質量                 |  | 29kg                          |      |      |      |      |      |       |      |      |      |      |      | 33kg       |      |      |      |      |      |       |      |      |      |      |      |      |      |      |

KCI-AP352S・KCI-AP502S(200V仕様)については、上記のうち次の特性が異なります。

| 製品型式    |  | KCI-AP352S |      |      |      |      |      |      |      |      |      |      |      | KCI-AP502S |      |      |      |      |      |      |      |      |      |      |      |      |      |      |
|---------|--|------------|------|------|------|------|------|------|------|------|------|------|------|------------|------|------|------|------|------|------|------|------|------|------|------|------|------|------|
| 電源      |  | 単相200V     |      |      |      |      |      |      |      |      |      |      |      |            |      |      |      |      |      |      |      |      |      |      |      |      |      |      |
| 周波数     |  | 50Hz       |      |      |      |      |      | 60Hz |      |      |      |      |      | 50Hz       |      |      |      |      |      | 60Hz |      |      |      |      |      |      |      |      |
| 電流(A)   |  | 0.75       | 0.69 | 0.38 | 0.76 | 0.70 | 0.38 | 0.91 | 0.77 | 0.38 | 0.91 | 0.77 | 0.38 | 0.96       | 0.92 | 0.55 | 1.01 | 0.95 | 0.56 | 1.14 | 1.01 | 0.55 | 1.15 | 1.02 | 0.55 | 1.15 | 1.02 | 0.55 |
| 消費電力(W) |  | 148        | 137  | 74   | 151  | 139  | 75   | 178  | 153  | 75   | 181  | 154  | 75   | 191        | 183  | 107  | 198  | 185  | 109  | 226  | 201  | 109  | 228  | 203  | 108  | 228  | 203  | 108  |
| 起動電流(A) |  | 1.4/1.4以下  |      |      |      |      |      |      |      |      |      |      |      | 1.6/1.6以下  |      |      |      |      |      |      |      |      |      |      |      |      |      |      |

## 特性曲線図

KCI-AP351(2)S

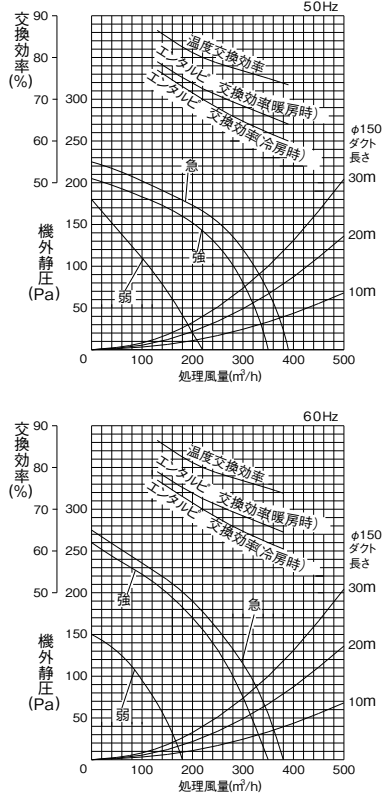

KCI-AP501(2)S

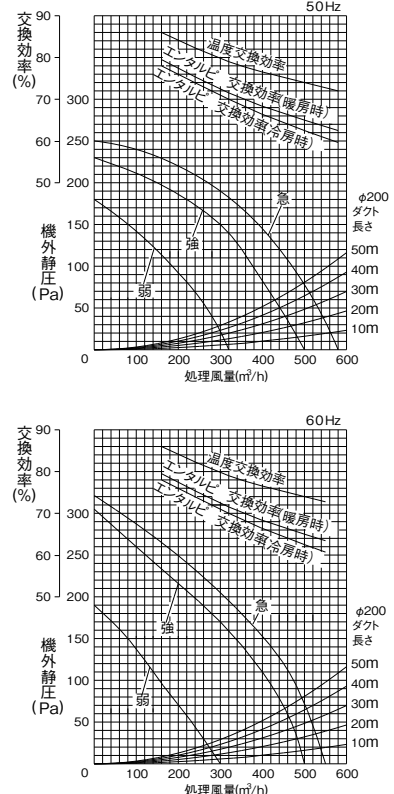

※ 注意事項

- 寒冷地運転回路(PKU-50KSJ2)を使用した場合、給気空気条件-15℃~40℃、相対湿度80%以下までご使用になれます。ただし本体表面の結露防止が必要です。
- 電流・消費電力・効率は上記風量時の値です。

- コントロールスイッチによる風量切換は強弱の2段階です。急風への切換は、本体電気品箱のコネクター差換で行ってください。

# 室外ユニット施工

施工の際には、室外ユニットに付属の据付点検要領書を参照のうえ施工してください。

## 据付工事

室外ユニットについてのみ記載します。なお、詳細については製品付属の据付点検要領書をご参照ください。  
室内ユニットについては製品付属の据付点検要領書をご参照ください。

### 据付時の注意事項

- ① 室外の風通しが良く、空気熱交換器からの熱風(夏季)・冷風(冬季)がショートサーキットや滞留しない場所。風通しが悪いと以下の不具合が発生することがあります。
  - 熱交換が不十分となり能力が低下します。
  - 過酷な運転となり保護装置が作動しやすくなります。
  - エンジンの排気ガスが吸気に混入し、エンジンが不完全燃焼をおこして故障の原因となります。
- ② 室外ユニットは、屋内または半屋内設置は絶対にしないようにしてください。据付場所は『業務用ガス機器の設置基準および実務指針』第5章2.2.1に基づいて決定してください。
  - 排気ガスが拡散しにくい設置環境の場合、一酸化炭素中毒に至る恐れがあります。
- ③ 強い風が室外ユニットの吹き出し口に向かって吹き付ける場所には据え付けしないでください。
- ④ 室外ユニットを腐食させたり、空気熱交換器への異物の付着や外装を著しく汚染するようなもの(煙突・排気口)のない場所。
- ⑤ 据付場所の直下や近傍に、騒音・振動を問題にする場所がない所。(特に居住区域においては運転する時間帯など注意が必要です。)
  - 防振材は必ず当社指定防振架台をご使用ください。
  - オプション品は当社 GHP 専用設計品で試験確認を行っています。他のものを使用された場合は、異常振動などの不具合が発生する恐れがありますのでご注意ください。
- ⑥ 室外ユニットの吸気口から雨水が入らないように、軒下などの設置にはご注意ください。
- ⑦ 室外ユニット近傍に、運転音を反射または共鳴するような壁などが無いこと。また、運転音が発生した時に防音壁などを設けるスペースを有すること。
- ⑧ 空気熱交換器からの吹出空気、およびエンジンからの排気ガスが直接、他に影響を与えない場所。
- ⑨ 雨水の浸水や水溜まりの恐れのない水捌けの良い平坦な場所。
- ⑩ 郊外または田園地区で使用の場合は、昆虫や木の葉による空気熱交換器の閉塞を招く恐れがあるため、室外ユニットの近傍に街灯など照明・立木などが無いこと。
- ⑪ 搬入・据え付けに合理的な位置で強度も十分あり、保守サービスが安全に、かつ容易に行える場所。(既存の建物では強度・振動伝播上の問題が発生する可能性がありますので特に注意を要します。)
- ⑫ 冷媒配管長と高低差規則の範囲内で配管が可能な場所であること。  
注) 塩害地区および化学プラント内などの腐食の大さい環境での使用の場合はご相談ください。
- ⑬ 外気温度が10℃以下で冷房する場合、エアガード(オプション)を使用してください。
- ⑭ 可燃性危険物の発生・滞留・漏れの恐れが無く、揮発性引火物を取り扱わない場所。
- ⑮ ドレン排水処理が行える場所。
- ⑯ 室外ユニットは室外に設置してください。
- ⑰ 他の機器から熱の影響を受けない場所に設置してください。
- ⑱ 降雪地域では落雪の恐れのない場所に設置し、防雪フード(オプション品)を設置してください。また、基礎は影響を受けない高さにしてください。
- ⑲ 複数台設置の場合、設置方向および必要離隔距離をご確認ください。
- ⑳ 室外ユニットはノイズで他の電気機器に影響を及ぼす場合がありますのでテレビ・ラジオ・パソコン・電話などの電気機器本体およびアンテナ線・電話線・信号線などから十分な距離を確保してください。

### 基礎工事

室外ユニットの基礎工事は、十分な強度を持たせ、雨水・塵埃などから室外ユニットを保護するため、基礎面は床面より100mm以上高くしてください。また、基礎周辺には、廃水処理用の溝を設けて、1/50程度の下り順勾配で排水口へ導いてください。

- 注) 1. コンクリート配合比は、セメント1:砂2:砂利4を標準としφ10鉄筋(約300mm間隔)を入れること。  
2. 表面はモルタルにて水平仕上げのこと。コンクリート端面は、面取りを施すこと。  
3. コンクリート床面に基礎を据える場合は、割栗石は不要、ただし、その部分のコンクリート表面は、凸凹をつけること。  
4. 基礎周辺に排水溝を設け、機械周囲のドレン排水に留意すること。  
5. 屋上に据え付ける場合、床の強度に注意し特に防水は必ず施すこと。  
6. 地盤の地耐力の低い場所(粘土層・砂地・ローム層など)では、必ず地盤改良工事を行ってください。  
7. 室外ユニットが転倒しないよう、堅固で水平な基礎にしてください。  
8. 耐震設置を要求される場合は、指定耐震設計基準により基礎寸法および据え付けボルトを再検討してください。  
9. 屋根上・屋上・ベランダ設置などで振動や騒音が問題となるような所に設置する場合は、防振架台を使用してください。

### ■直付設置の場合

|              | 室外ユニット容量 | A寸法(mm) | B寸法(mm) | C寸法(mm)                  |
|--------------|----------|---------|---------|--------------------------|
| 地面に基礎        | 280      | 1,690以上 | 1,300以上 | 地盤の地耐力<br>機器の重量など<br>による |
|              | 355      |         |         |                          |
|              | 450      | 1,690以上 | 1,300以上 |                          |
|              | 560      |         |         |                          |
|              | 710      | 2,100以上 | 1,300以上 |                          |
| 850          |          |         |         |                          |
| コンクリート床面上の基礎 | 280      | 1,690以上 | 1,300以上 | 200以上                    |
|              | 355      |         |         |                          |
|              | 450      | 1,690以上 | 1,300以上 |                          |
|              | 560      |         |         |                          |
|              | 710      | 2,100以上 | 1,300以上 |                          |
| 850          |          |         |         |                          |

※地上設置で水平0.4G鉛直0.2Gに対して、基礎が浮き上がらない寸法としています。  
耐震・耐風強度検討結果が上表の数値より大きい場合は、その計算数値結果に従ってください。

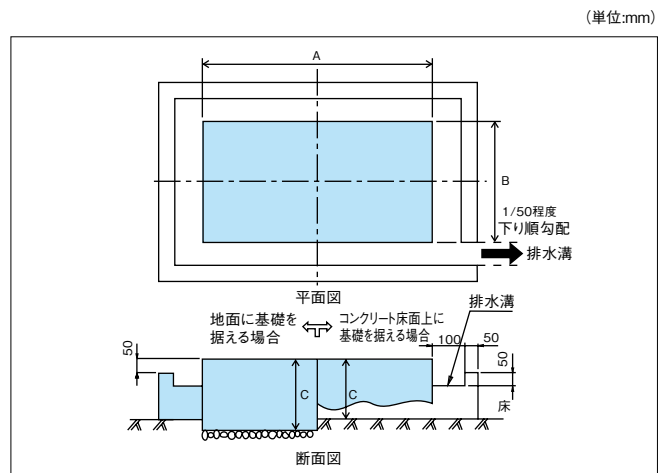

# 留意事項/室外ユニット施工

施工の際には、室外ユニットに付属の据付点検要領書を参照のうえ施工してください。

## 防振設置の場合

屋根上・屋上・ベランダ設置などで、振動や騒音が問題となるような所に設置する場合は、防振架台を使用してください。直下室の用途・環境別により、防振グレード・仕様を選定してください。特に振動・騒音が問題になるところは、十分にご検討をお願いします。

- 防振架台の据付床面・下図のコンクリート基礎図を参考に基礎を設けてください。
- 接地面は、水平になるようにライナーなどで調整してください。
- 詳細は、防振装置メーカーの取扱説明書に従ってください。

| 防振装置+コンクリート基礎 | 室外ユニット容量            | A寸法(mm) | B寸法(mm) | C寸法(mm) |
|---------------|---------------------|---------|---------|---------|
|               | 280                 | 1,690以上 | 1,690以上 | 200以上   |
|               | 355                 |         | 1,700以上 |         |
|               | 450<br>※にごマルチ450型除く | 1,690以上 | 1,800以上 |         |
|               | 560<br>※にごマルチ450型含む |         | 1,750以上 |         |
|               | 710                 | 2,100以上 |         |         |
|               | 850                 |         |         |         |

※地上設置で水平1.0G鉛直0.5Gに対して、基礎が浮き上がらない寸法としています。  
耐震・耐風強度検討結果が上表の数値より大きい場合は、その計算数値結果に従ってください。

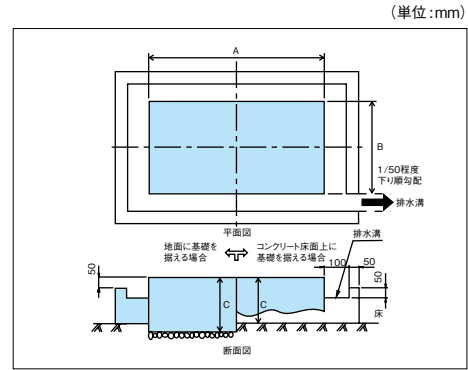

- 防振材で使用する場合は、必ず当社指定のオプション防振架台をご使用ください。オプション品は当社GHP専用設計品で試験確認を行っています。他のものをご使用された場合は異常振動の不都合が発生する恐れがありますのでご注意ください。

## 室外ユニット 据付スペース

(単位:mm)

### ■280・355・450・560型室外ユニット

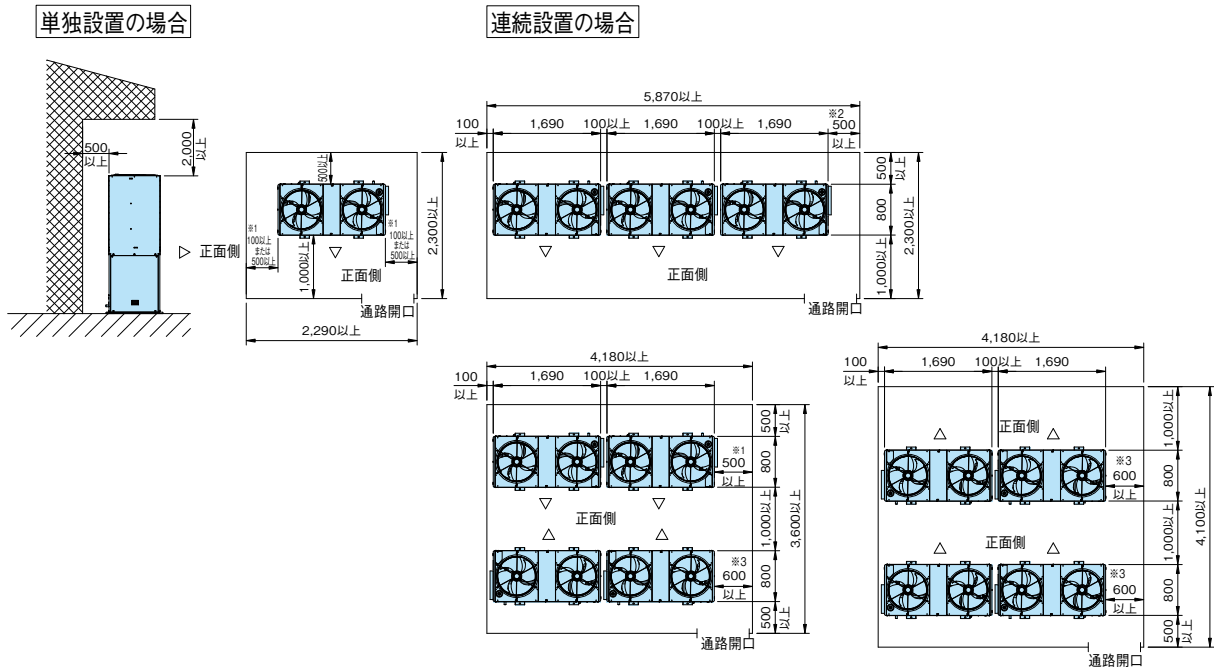

- ※1. メンテナンスのため、左右どちらか一方500mm以上確保してください。
- ※2. 連続設置の場合メンテナンスのため、室外ユニット3台ごとに500mm以上左右どちらかに確保してください。
- ※3. 室外ユニット置場出入口から、各室外ユニット正面へいたる通路は幅600mm以上あけてください。
- ※4. 4台以上連続設置する場合は、別途ご相談ください。
- ※5. 実際の設置にあたってはショートサーキットを考慮の上、設置スペースを決定してください。
- ※6. 室外ユニットと可燃物からの距離は防火評定ラベルに定められた離隔距離をとってください。
- ※7. 室外ユニットの質量に耐えられる場所に設置してください。

1) 注意

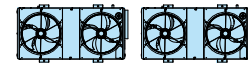

にごマルチ機の設置は、下図の通り横並び設置を基本とします。  
にごマルチ機は、外-外回収管および室外ユニット間許容配管長に制限がありますので、横並び設置以外の設置をする場合はご注意ください。

■据付スペース

(単位:mm)

■710・850型室外ユニット

単独設置の場合

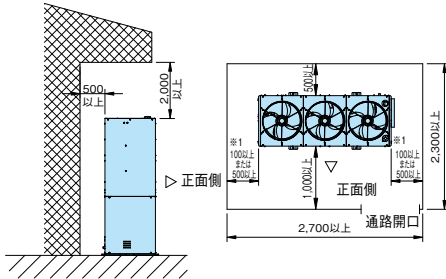

連続設置の場合

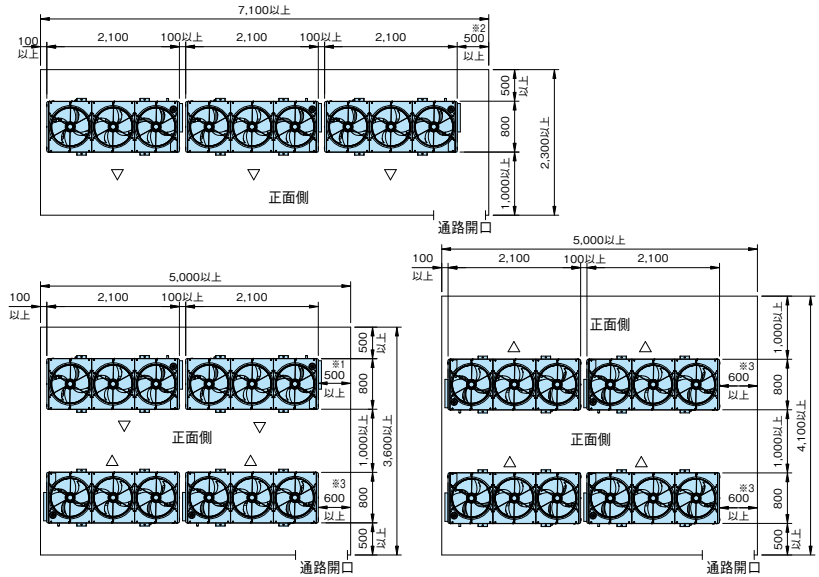

- ※1. メンテナンスのため、左右どちらか一方500mm以上確保してください。
- ※2. 連続設置の場合メンテナンスのため、室外ユニット3台ごとに500mm以上左右どちらかに確保してください。
- ※3. 室外ユニット置場入り口から、各室外ユニット正面へいたる通路は幅600mm以上あけてください。
- ※4. 4台以上連続設置する場合は、別途ご相談ください。
- ※5. 実際の設置にあたってはショートサーキットを考慮の上、設置スペースを決定してください。
- ※6. 室外ユニットと可燃物からの距離は防火評定ラベルに定められた離隔距離をとってください。
- ※7. 室外ユニットの質量に耐えられる場所に設置してください。
- ※8. 連続設置の場合の上面から見た室外ユニットの形状は異なります。

注意

にこのマルチ機の設置は、下図の通り横並び設置を基本とします。

にこのマルチ機は、外-外回収管および室外ユニット間許容配管長に制限がありますので、横並び設置以外の設置をする場合はご注意ください。

■可燃物からの離隔距離

ガス機器防火性能評価品として定められていた可燃物からの離隔距離(下図)を確保してください。距離が不足すると火災の原因になることがあります。

(単位:mm)

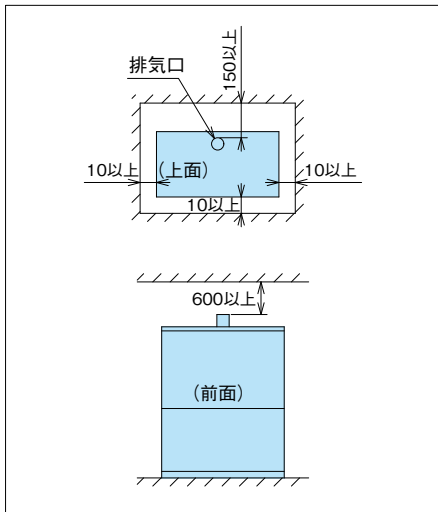

■屋上設置のチェックポイント

手すり(中さん有り) H:1,100mm以上※1  
※1 手すりがない場合、機器から屋上の端まで2m以上の安全距離を確保してください。

防振壁台  
ベタ基礎 H:600mm以下(防振壁台含む)

※2 タラップ昇り口付近での工具などの上げ降ろし作業にそなえ安全帯を固定できるフックなどを設ける

折り返し有り  
600mm以上

階段、あるいは保護カバー付タラップ

1,500mm程度

階下が不特定多数のお客様が通行する駐車場などで床面がメッシュの場合、工具・オイル・水滴(結露水)などの落下が危惧されます。お客様に迷惑なきよう対策を検討してください。

| 労働安全衛生規則 |  |
|----------|--|
| 第519条    | 高さが2m以上の作業床の端、開口部などで作業を行う場合は、囲い・手すり・覆などが設けられていること        |
| 第526条    | 高さが1.5m以上の作業床へは、安全に昇降するための設備などが設けられていること                 |
| 第541条    | 通路には正常の通行を妨げない程度に、採光または照明の方法を講じなければならない                  |
| 第544条    | 作業場の床面については、つまづき・すべりなどの危険のないものとし、かつ、これを安全な状態に保持しなければならない |

留意事項

# 留意事項/室外ユニット施工

施工の際には、室外ユニットに付属の据付点検要領書を参照のうえ施工してください。

## 冷媒配管工事

### [ビル用マルチ・ビル用リニューアルマルチ・ビル用ハイパワーマルチ]

#### 冷媒配管長

- 冷媒配管の方式としては、ライン分岐、およびライン・ヘッダー複合方式があります。室内ユニットのレイアウトに合わせて方式を決定してください。この場合、できるだけ冷媒配管長が短く、また、室内ユニットと室外ユニットの高低差をできる限り小さくするようにしてください。
- 許容配管長以内で配管してください。
- ヘッダー分岐後の再分岐はできません。

|                        |                        | ライン分岐方式     | ライン分岐方式・ヘッダー分岐複合方式 |
|------------------------|------------------------|-------------|--------------------|
| 接続例<br>(室内ユニット6台接続の場合) |                        |             |                    |
| 許容配管長                  | 最遠配管長相当長/実長※1 (L)      | A+B+C+D+E+f | A+B+C+f            |
|                        | 第一分岐以降の最遠配管長※2 (ℓ2)    | 200/170m以下  | 200/170m以下         |
|                        |                        | B+C+D+E+f   | B+C+f              |
|                        |                        | 90m以下※3※4   | 90m以下※3※4          |
| 許容高低差                  | 室外ユニット～室内ユニット間高低差 (H1) | 50m以下       | 50m以下              |
|                        | 室内ユニット～室内ユニット間高低差 (H2) | 15m以下※3     | 15m以下※3            |
| 総配管長                   |                        | 640m以下      |                    |

- ※1 室外ユニットから最遠室内ユニットまでの配管長。  
 ※2 室外ユニットからみて最初の分岐。  
 ※3 第一分岐後の長さが40mを超えた場合の、室内ユニット間高低差は右記式より算出してください。 $\ell_2=40\sim60\text{m}$ の場合: $H_2=37-\frac{11}{20}\times\ell_2(\text{m})$   $\ell_2=60\sim90\text{m}$ の場合: $H_2=11-\frac{7}{60}\times\ell_2(\text{m})$   
 ※4 リニューアルマルチの場合  
 室外分岐マルチをビル用マルチでリニューアルする場合や、冷媒系統を統合する場合(例:280型2台を560型でリニューアルする場合)第一分岐後の長さが許容値以下とならない場合があります。この時、ビル用マルチの場合、第一分岐後の長さの差が40m以下であれば、室内～室内間高低差を15mのままで第一分岐後の長さが60mまで可能です。

#### 分岐管・配管サイズの選定

##### [室外ユニット～第一分岐管配管]

| 室外ユニット容量 | ガス/液管(φmm)※1 |
|----------|--------------|
| 280型     | 22.2/9.52    |
| 355型     | 25.4/12.7    |
| 450型     | 28.58/12.7   |
| 560型     | 28.58/15.88  |
| 710型     |              |
| 850型     | 31.75/19.05  |

※1 ロング配管時(相当長90m以上の場合)、ガス管サイズを左記より1サイズアップして配管長による能力ダウンを抑えることが可能です。詳細は112ページをご参照ください。

##### [マルチキット～室内ユニット間配管径]

室内ユニット配管接続口サイズと同一にしてください。

| 室内ユニット容量 | ガス管/液管(φmm)     |
|----------|-----------------|
| 22～56型   | 12.7/6.35       |
| 71～160型  | 15.88/9.52      |
| 224型     | 19.05/9.52      |
| 280型     | 22.2/9.52       |
| 450型     | 28.58/12.7      |
| 560型     | 28.58/15.88     |
| 800型     | 31.75/19.05     |
| 1120型    | (28.58/15.88)×2 |
| 1600型    | (31.75/19.05)×2 |

##### [第一分岐管]

| 室外ユニット容量 | マルチキット型式   |
|----------|------------|
| 280型     | MW-NP282A2 |
| 355型     | MW-NP452A2 |
| 450型     | MW-NP692A2 |
| 560型     | MW-NP692A2 |
| 710型     | MW-NP902A2 |
| 850型     | MW-NP902A2 |

##### [第一分岐以降のマルチキットおよび配管径]

分岐管サイズが第一分岐管より大きくなる場合は、第一分岐管サイズに合わせてください。また、分岐管の配管径が分岐前より大きくなる場合には、分岐前の配管径に合わせてください。

| 室内ユニット容量の合計 | ガス管/液管(φmm) | マルチキット型式   |
|-------------|-------------|------------|
| 710以上       | 31.75/19.05 | MW-NP902A2 |
| 470以上～710未満 | 28.58/15.88 | MW-NP692A2 |
| 330以上～470未満 | 28.58/12.7  | MW-NP452A2 |
| 224以上～330未満 | 22.2/9.52   | MW-NP282A2 |
| 224未満       | 15.88/9.52  |            |

| ヘッダー分岐の室内ユニット容量の合計 | ヘッダー分岐数 | マルチキット型式  |
|--------------------|---------|-----------|
| 224以下              | 4分岐     | MH-NP224A |
| 280以下              | 8分岐     | MH-NP288A |

## [ビル用にごマルチ・ビル用ハイパワーにごマルチ]

### 冷媒配管長

- 冷媒配管の方式としては、ライン分岐、およびライン・ヘッダー複合方式があります。室内ユニットのレイアウトに合わせて方式を決定してください。この場合、できるだけ冷媒配管長が短く、室内ユニットと室外ユニットの高低差をできる限り小さくするようにしてください。
- 許容配管長以内で配管してください。
- ヘッダー分岐後の再分岐はできません。

|                        |  | ライン分岐方式     | ライン分岐方式・ヘッダー分岐複合方式 |
|------------------------|--|-------------|--------------------|
| 接続例<br>(室内ユニット6台接続の場合) |  |             |                    |
| 許容配管長                  | 最速配管長相当長/実長※1 (L)                              | A+B+C+D+E+f | A+B+C+f            |
|                        | 第一分岐以降の最速配管長※2 (ℓ <sub>2</sub> )               | 200/170m以下  | 200/170m以下         |
|                        | 第一分岐以降の最速配管長※2 (ℓ <sub>2</sub> )               | B+C+D+E+f   | B+C+f              |
|                        | 90m以下※3  |             | 90m以下※3            |
|                        | 室外ユニット間許容配管長 (ℓ <sub>3</sub> +ℓ <sub>4</sub> ) |             | 13m以下              |
|                        | 外-外回収管容配管長                                     |             | 5m以下               |
|                        | 許容高低差  |             | 50m以下              |
|                        | 室外ユニット-室内ユニット間高低差※4 (H <sub>1</sub> )          |             | 15m以下※3            |
|                        | 室内ユニット-室内ユニット間高低差 (H <sub>2</sub> )            |             | 0.5m以下             |
|                        | 室外ユニット-室外ユニット間高低差 (H <sub>3</sub> )            |             | 640m以下             |
|                        | 総配管長   |             |                    |

※1 室外ユニットから最速室内ユニットまでの配管長。

※2 室外ユニットからみて最初の分岐。

※3 第一分岐後の長さが40mを超えた場合、室内ユニット間高低差は右記式より算出してください。 $ℓ_2=40\sim60\text{m}$ の場合: $H_2=37-\frac{11}{20}\times ℓ_2(\text{m})$   $ℓ_2=60\sim90\text{m}$ の場合: $H_2=11-\frac{7}{60}\times ℓ_2(\text{m})$

※4 室外ユニット-室内ユニット間高低差H<sub>1</sub>は、高低差が一番大きい室外ユニット-室内ユニットが対象となります。

### 分岐管・配管サイズの選定

**[外-外回収管]**

| 室外ユニット容量 | 配管サイズ(φmm) |
|----------|------------|
| 450型     | 9.52       |
| 560型     |            |
| 710型     |            |
| 850型     |            |

**[室外ユニット合流部～第一分岐管]**

| 室外ユニット容量 | ガス/液管(φmm)※1 |
|----------|--------------|
| 450型     | 31.75/19.05  |
| 560型     | 38.1/19.05   |
| 710型     | 38.1/22.2    |
| 850型     |              |

※1 ロング配管時(相当長90m以上の場合)、ガス管サイズを左記より1サイズアップして配管長による能力ダウンを抑えることが可能です。詳細は110ページをご参照ください。

**[マルチキット～室内ユニット間配管径]**  
室内ユニット配管接続口サイズと同一にしてください。

| 室内ユニット容量 | ガス管/液管(φmm) |
|----------|-------------|
| 22~56型   | 12.7/6.35   |
| 71~160型  | 15.88/9.52  |
| 224型     | 19.05/9.52  |
| 280型     | 22.2/9.52   |
| 450型     | 28.58/12.7  |
| 560型     | 28.58/15.88 |
| 800型     | 31.75/19.05 |

**[室外ユニット合流管]**

| 室外ユニット容量 | マルチキット型式   |
|----------|------------|
| 450型     | MW-NP902A2 |
| 560型     |            |
| 710型     |            |
| 850型     |            |

**[第一分岐管]**

| 室外ユニット容量 | マルチキット型式   |
|----------|------------|
| 450型     | MW-NP902A2 |
| 560型     |            |
| 710型     |            |
| 850型     |            |

**[第一分岐以降のマルチキットおよび配管径]**  
分岐管サイズが第一分岐管より大きくなる場合は、第一分岐管サイズに合わせてください。また、分岐管の配管径が分岐前より大きくなる場合には、分岐前の配管径に合わせてください。

| 室内ユニット容量の合計   | ガス管/液管(φmm) | マルチキット型式   |
|---------------|-------------|------------|
| 1350以上        | 38.1/22.2   | MW-NP902A2 |
| 1040以上~1350未満 | 38.1/19.05  |            |
| 710以上~1040未満  | 31.75/19.05 |            |
| 470以上~710未満   | 28.58/15.88 | MW-NP692A2 |
| 330以上~470未満   | 28.58/12.7  | MW-NP452A2 |
| 224以上~330未満   | 22.2/9.52   | MW-NP282A2 |
| 224未満         | 15.88/9.52  |            |

| ヘッダー分岐の室内ユニット容量の合計 | ヘッダー分岐数 | マルチキット型式  |
|--------------------|---------|-----------|
| 224以下              | 4分岐     | MH-NP224A |
| 280以下              | 8分岐     | MH-NP288A |

# 留意事項/室外ユニット施工

施工の際には、室外ユニットに付属の据付点検要領書を参照のうえ施工してください。

## 配管相当長について

配管相当長は冷媒ガス側配管で右記の求め方にて算出します。

相当長(m) = (最遠室内ユニットまでの配管実長) + (継手の直管相当長さ × 配管途中の継手数)

### 継手類の配管相当長さ算出表

| 種類  | 管径 | (単位:m)     |            |            |             |             |            |            |             |             |            | 種類   | (単位:m) |            |     |
|-----|----|------------|------------|------------|-------------|-------------|------------|------------|-------------|-------------|------------|------|--------|------------|-----|
|     |    | φ6.35 (mm) | φ9.52 (mm) | φ12.7 (mm) | φ15.88 (mm) | φ19.05 (mm) | φ22.2 (mm) | φ25.4 (mm) | φ28.58 (mm) | φ31.75 (mm) | φ38.1 (mm) |      |        | φ44.5 (mm) |     |
| L継手 |    | 0.16       | 0.18       | 0.20       | 0.25        | 0.35        | 0.40       | 0.45       | 0.50        | 0.55        | 0.65       | 0.75 | H分岐管   |            | 1.0 |
|     |    |            |            |            |             |             |            |            |             |             |            |      | Y分岐管   |            | 0.5 |

## 分岐管注意事項

- ヘッダー分岐後の再分岐はできません。
- ヘッダー分岐の場合、室内ユニット接続台数によりヘッダーセットに付属のつぶし管を接続してください。
- ライン分岐は、ガス・液側とも必ず‘水平分岐’または‘垂直分岐’するように設置してください。
- ヘッダー分岐は、ガス・液側とも必ず‘水平分岐’または‘垂直分岐’するよう設置してください。

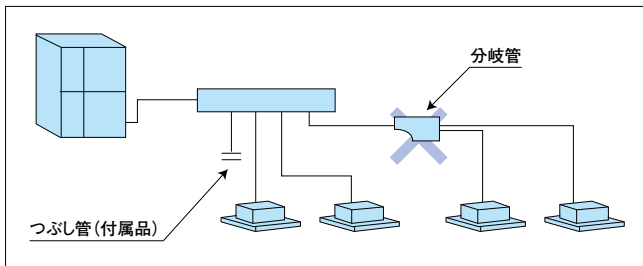

### ●ヘッダー分岐の場合

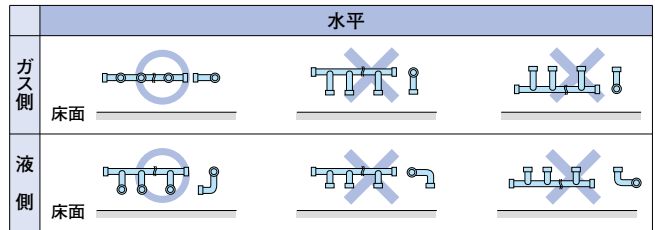

### ●ライン分岐の場合

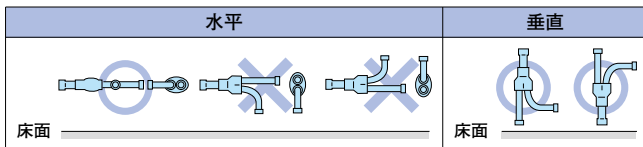

### 要点

分岐管を接続するとき、接合部の近くで主配管を曲げないでください。やむを得ず曲げる場合は、直管部を150mm以上確保してください。

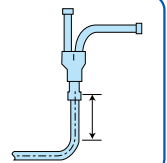

## 冷媒の補充

冷媒の補充は配管の長さを正確に測定し計量補充してください。冷媒量が正確でないと性能低下や故障の原因になることがあります。

- 冷媒の補充量  
冷媒配管（液管サイズごと）の長さにより冷媒補充量を算出し、冷媒を追加してください。  
0.01kg単位で四捨五入してください。

補充量 (kg) =

$$(\ell_1 \times 0.35) + (\ell_2 \times 0.25) + (\ell_3 \times 0.17) + (\ell_4 \times 0.11) + (\ell_5 \times 0.054) + (\ell_6 \times 0.022)$$

ℓ<sub>1</sub> : φ22.2の合計長さ(m)    ℓ<sub>2</sub> : φ19.05の合計長さ(m)    ℓ<sub>3</sub> : φ15.88の合計長さ(m)  
ℓ<sub>4</sub> : φ12.7の合計長さ(m)    ℓ<sub>5</sub> : φ9.52の合計長さ(m)    ℓ<sub>6</sub> : φ6.35の合計長さ(m)

※追加補充量は±5%以内の誤差範囲としてください。

## リニューアル工事

### リニューアル機で既設配管を使用する場合のご注意

- 既設配管の系統数および配管の引き回し、レイアウト、サイズを確認し、系統図を作成してください。
- 故障来歴の確認  
配管中の異物による圧縮機不良や、ピンホールなどによるガス欠など、配管の異常が原因と考えられる故障が過去になかったかを確認してください。該当する故障が過去にあった場合、その原因が改修されているかどうかを確認し、改修されていなければその処置を行ってください。過去に圧縮機故障の来歴がある場合は、配管洗浄を必ず実施してください。
- 既設配管切り離し後は、配管開口部の養生を行ってください。
- 既設配管のフレアは使用せず、新しくフレア加工してください。フレアナットは室外ユニット・室内ユニットに付属しているものをご使用ください。
- 既設配管にT継手を使用している場合は、純正の冷媒分岐キットに変更してください。T継手は分流性能に劣るため使用できません。
- 既設配管にろう付けを行う場合、加熱によって既設配管内に付着したオイルなどから、ガスが発生する危険があります。もし、ガス・煙などが発生した場合は、吸い込まないように注意してください。
- 保温断熱材・外装材の不備や劣化が無いことを確認してください。不備や劣化がある場合は、改修を行ってください。



## 配管サイズの選定

◎:標準配管径 ○:使用可能 ×:使用不可 △:使用可能であるが能力低下 ▲:最大冷媒追加充填量以内であれば可(下表参照)

| 配管場所                           | 機種・条件                 |              | 冷 媒 配 管  |       |       |        |        |                 |       |       |        |        |       |       |        |        |                 |       |   |
|--------------------------------|-----------------------|--------------|----------|-------|-------|--------|--------|-----------------|-------|-------|--------|--------|-------|-------|--------|--------|-----------------|-------|---|
|                                |                       |              | 液 管 (mm) |       |       |        |        | ガ ス 管 (mm)      |       |       |        |        |       |       |        |        |                 |       |   |
|                                |                       |              | φ6.35    | φ9.52 | φ12.7 | φ15.88 | φ19.05 | φ22.2           | φ9.52 | φ12.7 | φ15.88 | φ19.05 | φ22.2 | φ25.4 | φ28.58 | φ31.75 | φ38.1           | φ44.5 |   |
| [主管]<br>室外ユニット～<br>分岐キット間      | 室外ユニット<br>型式          | HASAP280FSR  | ×        | ◎     | ▲     | ▲      | ×      | ×               | ×     | ×     | ×      | △      | ◎     | ○     | ○      | ×      | ×               | ×     |   |
|                                |                       | HASAP355FSR  | ×        | ×     | ◎     | ▲      | ×      | ×               | ×     | ×     | ×      | ×      | △     | ◎     | ○      | ○      | ×               | ×     |   |
|                                |                       | HASAP450FSR1 | ×        | ×     | ◎     | ▲      | ▲      | ×               | ×     | ×     | ×      | ×      | △     | ◎     | ○      | ○      | ◎ <sup>※2</sup> | ×     |   |
|                                |                       | HASAP560FSR1 | ×        | ×     | ×     | ◎      | ▲      | ▲ <sup>※3</sup> | ×     | ×     | ×      | ×      | ×     | △     | ◎      | ○      | ○               | ○     | × |
|                                |                       | HASAP710FSR1 | ×        | ×     | ×     | ×      | ◎      | ▲               | ×     | ×     | ×      | ×      | ×     | △     | ◎      | ○      | ○               | ○     |   |
|                                |                       | HASAP850FSR1 | ×        | ×     | ×     | ×      | ◎      | ▲               | ×     | ×     | ×      | ×      | ×     | △     | ◎      | ○      | ○               | ○     |   |
| [枝管]<br>分岐キット～<br>分岐キット間<br>※1 | 下流の<br>室内ユニット<br>合計容量 | 71未満         | ◎        | ▲     | ×     | ×      | ×      | ×               | ×     | ◎     | ○      | ○      | ×     | ×     | ×      | ×      | ×               | ×     |   |
|                                |                       | 71以上140未満    | ×        | ◎     | ▲     | ×      | ×      | ×               | ×     | △     | ◎      | ○      | ○     | ×     | ×      | ×      | ×               | ×     |   |
|                                |                       | 140以上224未満   | ×        | ◎     | ▲     | ×      | ×      | ×               | ×     | ×     | ◎      | ○      | ○     | ×     | ×      | ×      | ×               | ×     |   |
|                                |                       | 224以上280未満   | ×        | ◎     | ▲     | ▲      | ×      | ×               | ×     | ×     | ◎      | ○      | ○     | ○     | ○      | ×      | ×               | ×     | × |
|                                |                       | 280以上355未満   | ×        | ◎     | ▲     | ▲      | ×      | ×               | ×     | ×     | ×      | △      | ◎     | ○     | ○      | ○      | ×               | ×     | × |
|                                |                       | 355以上560未満   | ×        | ×     | ◎     | ▲      | ▲      | ×               | ×     | ×     | ×      | △      | △     | ◎     | ○      | ○      | ×               | ×     |   |
|                                |                       | 560以上710未満   | ×        | ×     | ×     | ◎      | ▲      | ×               | ×     | ×     | ×      | ×      | ×     | △     | ◎      | ○      | ○               | ×     |   |
| 710以上                          | ×                     | ×            | ×        | ×     | ◎     | ▲      | ×      | ×               | ×     | ×     | ×      | △      | ◎     | ○     | ○      |        |                 |       |   |
| 分岐キット～<br>室内ユニット間              | 室内ユニット<br>容量          | 22～56        | ◎        | ▲     | ×     | ×      | ×      | ×               | ×     | ◎     | ○      | ×      | ×     | ×     | ×      | ×      | ×               | ×     |   |
|                                |                       | 71～112       | ×        | ◎     | ▲     | ×      | ×      | ×               | ×     | △     | ◎      | ○      | ×     | ×     | ×      | ×      | ×               | ×     |   |
|                                |                       | 140～160      | ×        | ◎     | ▲     | ×      | ×      | ×               | ×     | ×     | ◎      | ○      | ×     | ×     | ×      | ×      | ×               | ×     |   |
|                                |                       | 224          | ×        | ◎     | ▲     | ×      | ×      | ×               | ×     | ×     | ◎      | ○      | ○     | ×     | ×      | ×      | ×               | ×     |   |
|                                |                       | 280          | ×        | ◎     | ▲     | ▲      | ×      | ×               | ×     | ×     | △      | ◎      | ○     | ○     | ×      | ×      | ×               | ×     |   |
|                                |                       | 355          | ×        | ×     | ◎     | ▲      | ×      | ×               | ×     | ×     | △      | △      | ○     | ◎     | ○      | ×      | ×               |       |   |
|                                |                       | 450          | ×        | ×     | ◎     | ▲      | ▲      | ×               | ×     | ×     | ×      | △      | △     | ◎     | ○      | ×      | ×               |       |   |
|                                |                       | 560          | ×        | ×     | ×     | ◎      | ▲      | ×               | ×     | ×     | ×      | ×      | ×     | △     | ◎      | ○      | ○               | ×     |   |

※1. 主管(室外ユニット～分岐キット間)のサイズを超えないでください。

※2. 冷媒配管長(実長)100m、総配管長220m以下とし、冷媒追加充填量については、計算式より求められた充填量+5kgとしてください。  
室内ユニット合計接続容量は280以上とすること。

※3. 冷媒配管長(実長)100m以下とすること。

## 最大冷媒追加充填量

(単位:kg)

| HASAP280FSR | HASAP355FSR | HASAP450FSR | HASAP560FSR | HASAP710FSR | HASAP850FSR |
|-------------|-------------|-------------|-------------|-------------|-------------|
| 28.6        | 38.0        | 40.3        | 48.1        | 60.1        | 61.0        |

## [配管材料]

### 配管サイズ

配管サイズは下表によるものをご使用ください。

特にリニューアル機で既設配管利用の場合、φ19.05で、肉厚・質別の適合可否をご確認ください。

| 外径(mm)    | 肉厚(mm) | 材質   |
|-----------|--------|--|
| φ6.35     | 0.8t   | リン脱酸継目無銅管<br>(JIS H 3300)<br>C1220T-O材                 |
| φ9.52     | 0.8t   |  |
| φ12.7     | 0.8t   |  |
| φ15.88    | 1.0t   |  |
| φ19.05(注) | 1.2t   |  |
| φ19.05    | 1.0t   | リン脱酸継目無銅管<br>(JIS H 3300)<br>C1220T-1/2H材<br>C1220T-H材 |
| φ22.2     | 1.0t   |  |
| φ25.4     | 1.0t   |  |
| φ28.58    | 1.0t   |  |
| φ31.75    | 1.1t   |  |
| φ38.1     | 1.4t   |  |

(注)

| サイズ(mm) | タイプ      | 肉厚(mm) |                    |
|---------|----------|--------|--------------------|
| φ19.05  | O材       | 1.0    | 使用不可 <sup>※1</sup> |
|         | O材       | 1.2    | 使用可 <sup>※2</sup>  |
|         | 1/2H材・H材 | 1.0    | 使用可                |

※1 リニューアル機は、φ19.05×1.0mm O材使用可です。

※2 φ19.05の配管にO材を使用する場合は、肉厚が1.2以上が必要です。  
その場合、接続部は必ずろう付け接続で行ってください。

【注】

450～850型リニューアルマルチを使用する場合のお願い。  
過去に圧縮機の故障履歴がある場合は、配管洗浄を必ず実施してください。

# 留意事項/室外ユニット施工

施工の際には、室外ユニットに付属の据付点検要領書を参照のうえ施工してください。

## 冷媒配管用外付フィルターの取付

710・850型は、外付フィルター（付属品）を必ず各冷媒配管に取り付けてください。

取り付けにはスペースが必要となりますので、下図および外送図などをご参考に事前に設置検討をお願いします。

### 取付要領図

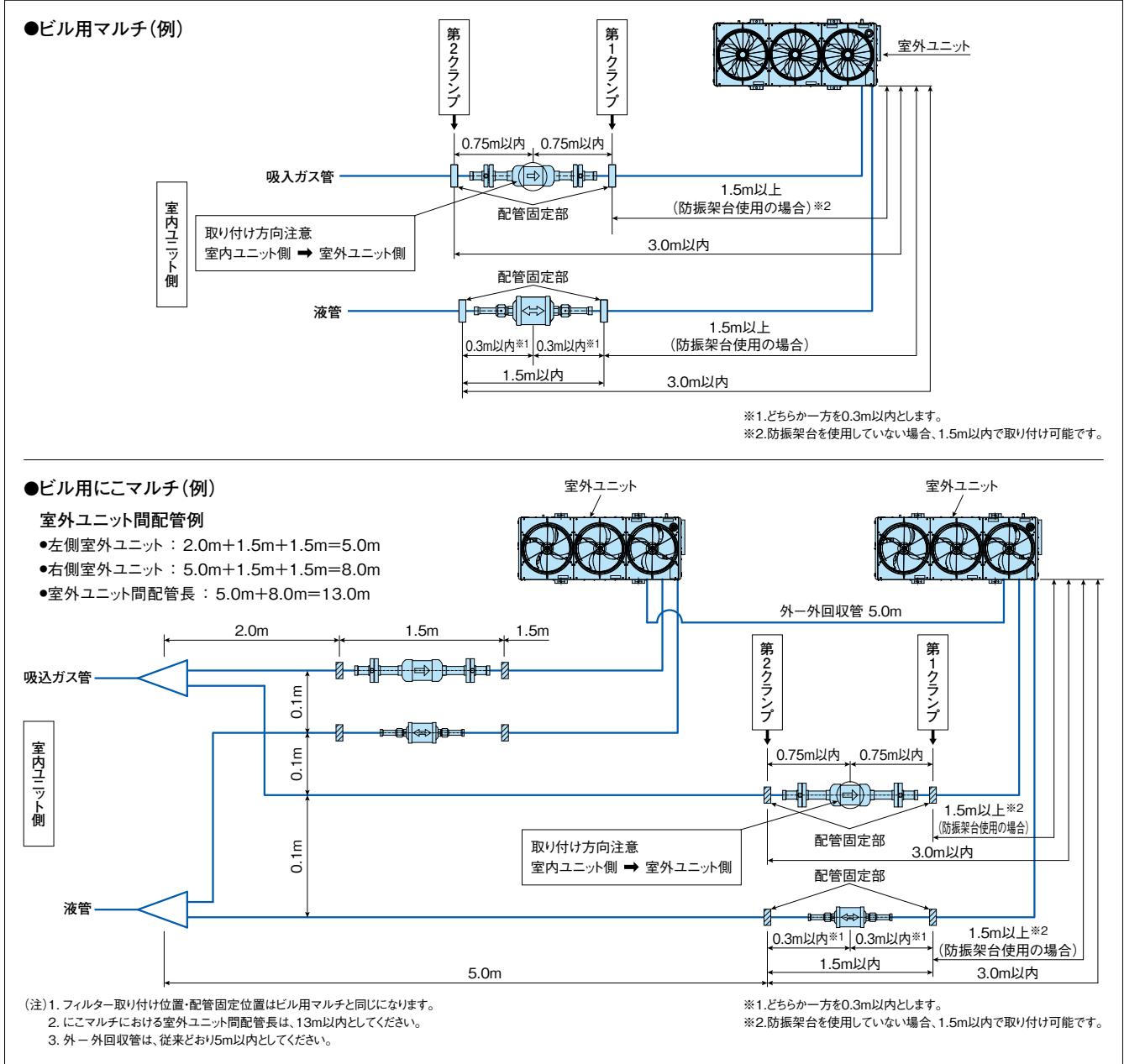

留意事項

### フィルターのサービススペース

(単位:mm)

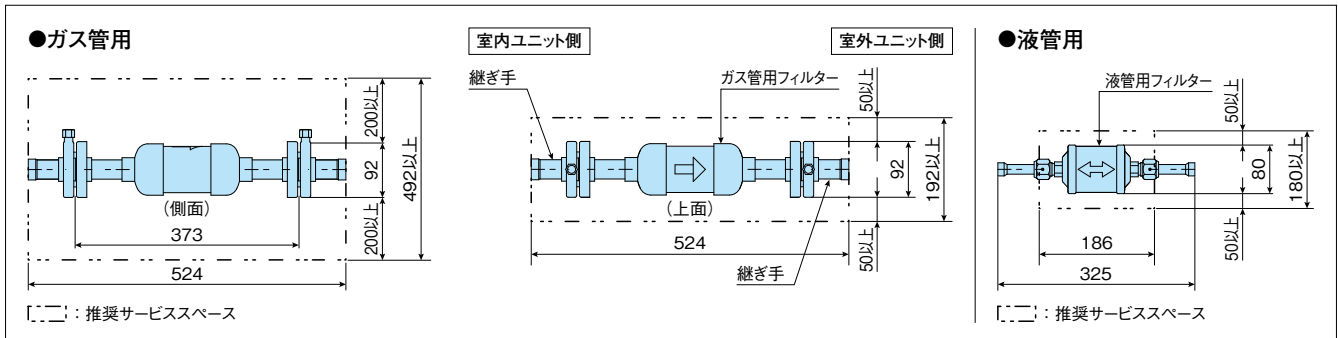

## 機種選定上の確認留意事項

既設配線・電源設備の流用におきましては、下記内容にご留意してください。

### ■既設配線の確認

既設配線は線の種類や芯数の他、設備図面などによって配線長や分岐数も確認してください。連絡電線は以下の事柄に留意してください。

- シールド線使用時は、必ず片側のみを接地（アース）してください。
- シールド線と他の線材を同一系統内で使用しないでください。
- 必要芯数以上の多芯線は使用しないでください。
- 電源配線と離れていることを確認してください。
- 配線は0.75～1.25mm<sup>2</sup>の下記推奨ケーブルであることを確認してください。  
推奨2芯ケーブル…KPEV・CVVS・KPEV-S・CVS・VCTF・MVVS・VCT・VVR・CVV・VVF

### ■既設電源の確認

既設電源は、電圧や相数・ブレーカー容量などを確認してください。なお、電源は室外ユニット側は3相200V・室内ユニット側は単相200Vの電源が必要です。既設の電源設備を使用する際は、設備の老朽化・破損の有無を必ず確認してください。古い配線や電源設備の場合は、漏電や火災の原因ともなりますのでご注意ください。

### ■既設配線の信頼性確認

前記の事柄がクリアできれば、基本的に既設の電線や電源の流用は可能ですが、信号線は伝送異常を防ぐためにも、以下の点に留意してください。

- 配線長の合計は1000m以下

### ■既設配線の通電確認

既設配線の通電確認・電圧確認・ブレーカーの作動確認を行ってください。  
異常があれば電線・部品の交換を行ない、配線を適切な状態にしてください。

### ■電源設備の適合確認

システムによりブレーカー容量などが異なりますので、機外配線要領に従って電源設備が適合するかを確認してください。  
同時に設備の劣化・破損の有無も調べ、異常があれば修理を行ってください。  
既設の漏電遮断器がインバーター（高周波）対応形であるかどうかを確認してください。インバーター対応形でない場合は交換してください。

### ■故障履歴の確認

伝送異常や通電不良など、配線・電源の異常が原因と考えられる故障が過去になかったかを確認してください。  
該当する故障があった場合、その異常が改修されているかも確認し、改修されていない場合はその処置を行ってください。

### ■機外配線要領の確認

配線異常は機器の故障や漏電・火災の原因となりますので、必ず機外配線要領に従って既設電線・電源の流用をご検討ください。  
また、少しでも劣化・異常が感じられる部品・配線は交換もしくは新設を行ってください。

■既設のガス設備（ホース・バルブなど）を使用する場合は、設備の老朽化・破損の有無を必ず確認してください。古い設備の場合は、ガス漏れや火災の原因ともなりますのでご注意ください。

# ガス・ドレン配管・配線関係

施工の際には、室外ユニットに付属の据付点検要領書を参照のうえ施工してください。

## 配管関係

### 燃料ガス配管

室外ユニットまでの配管には金属材料で、右図の機器を取り付けてください。

- (1) 燃料ガス配管のガスコックと室外ユニットの間には、強化ガスホース（または、液化石油ガス継手金具付低圧ガスホース）を用いてください。  
注：特に防振架台を使用する場合は、起動時の室外ユニットの揺れが大きくなります。強化ガスホースの配置を十分考慮してください。
- (2) 工事に伴う燃料配管内の汚れに応じてストレーナを強化ガスホースとコックの間に装着してください。
- (3) 圧力取出タップは供給圧力の確認のために必要に応じて取り付けてください。
- (4) 配管接続完了後、接続部の漏れ点検を行ってください。
- (5) ネジ部にシールテープを使用しますと、ガスレギュレーターの弁シート部へ噛み込み、ガス漏れの原因となりますので、タイトシールなどをご使用ください。

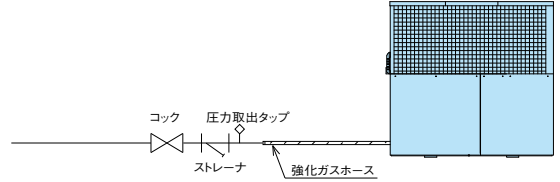

【ガス供給圧】

| ガス圧   | ガス種 | 13A・12A | LPガス（い号プロパン） |
|-------|-----|---------|--------------|
| 最高ガス圧 |     | 2.5     | 3.3          |
| 標準ガス圧 |     | 2.0     | 2.8          |
| 最低ガス圧 |     | 1.0     | 2.0          |

左表の数値になるようにガス供給圧を調整願います。  
※ガス配管口後、ガスメーターの選定については、定格ガス消費量の約2倍の数値で決定してください。

### ドレン配管

#### ① 室外ユニットの排気ドレン配管

付属のドレンホースを取り付け、必ず管轄地域の地方条例などを確認の上、雑排水などの適切な排水先まで延長してください。なお、先端は固定してください。複数台設置の場合も、各機ごとに単独配管してください。

- (1) 室外ユニット排気ドレンは、室内ユニットドレン配管や排水溝と一緒にしないでください。排気ガスが室内に逆流する可能性があります。
- (2) 室外ユニットの排気ドレンを密封した排水枡・溝などに接続する場合、排気ドレン中の排気を大気に放出する配管仕様にしてください。
- (3) 延長ホースが持ち上がり、つまり・つまりがないように注意してください。冬期パイプ内でドレン水が凍結しエンジンが運転できなくなるおそれがあります。凍結する恐れがある場合は、勾配が取れる長さまでが使用限度となります。その長さで切断したあとは樋などに固定し、ドレンを排出口まで導いてください。コンクリート表面に直接放流すると、汚れ、変色などを生じる場合があるので、屋上雨水排出口（ルーフドレン）または雨水樹まで配管してください。
- (4) やむを得ず複数台のドレンを集合配管する場合は、排気の圧力がかからないように配管してください。集合管に排気圧力がかかると、停止中の室外ユニットに排気が逆流してトラブルの原因になります。
- (5) 屋上に室外ユニットを設置し、屋上表面が防水シート仕上げの場合は、防水シートを破損しないよう室外ユニット排気ドレン配管を延長し、管轄地域の地方条例などを確認の上、雑排水などの適切な排水先に排出してください。
- (6) 室外ユニットのドレン配管は、硬質塩化ビニール管を使用してください。（現地手配）
- (7) 排水ドレン水は、弱酸性の性質を持っており、室外ユニット内蔵のドレンフィルターで中和して排出しています。ただし、メンテナンス不良などにより中和効果が薄れた場合、コンクリート表面を変色させたり防水シートを破損させるおそれがあります。

- (8) 集合配管内にドレン水がたまらないように配管の途中でトラップや山越えをつくらないようにしてください。また、配管が弛まないように支持を設けてください。

#### ⑨ リニューアル機の場合

- ・既設の排気ドレン配管は、配管つまりや配管の劣化度合を調査し、必要な場合は新品に交換してください。

#### リニューアル時のご注意

既設の排気ドレン配管は、配管つまりや配管の劣化度合を調査し、必要な場合は新品に交換してください。

#### ② 室外ユニットの凝縮水ドレン配管

- ドレン配管は、必要に応じて排水溝・雨水溝まで延長してください。なお、先端は固定してください。

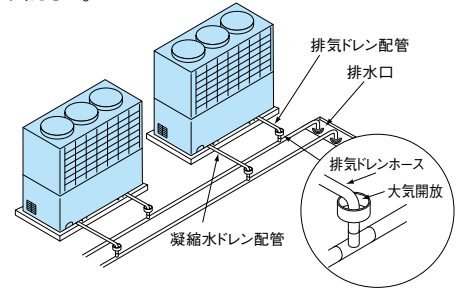

#### ご注意

凝縮水ドレン配管は必ず、排気ドレン配管とは分離して配管し、排気ドレン管よりの排気ガスが逆流しないようにしてください。排気ガスが逆流すると、エンジンルーム内の機器が発錆し、故障の原因となります。

### 排気延長

ユニット排気口に排気延長用アダプター（オプション部品）を使用することで可能となります。設置状況によりやむを得ず排気を延長される場合。

#### ● 使用条件

- ① 排気管を集合しないこと
- ② 排気総延長10m以内、曲げ数4カ所以内におさめること
- ③ 上がり勾配（3/100以上）で配管すること
- ④ 風向き調整板を使用しないこと

| 品番 | 名称           | 個数 |
|----|--------------|----|
| 1  | アダプターA(排気延長) | 1  |
| 2  | ホース(排気延長A)   | 1  |
| 3  | ホース(排気延長B)   | 1  |
| 4  | ホースクリップ25    | 1  |
| 5  | ホースクリップ80    | 2  |

注) ①延長用排気管は付属しておりませんので、指定の機器を準備してください。

商品名 φ80KPシリーズ  
(メーカー名: トーセツ株式会社)  
販売会社 株式会社ホクアイ

②排気延長しますと排気ドレンの量が増えますので、ドレンフィルタDFB19Eを設置してください。

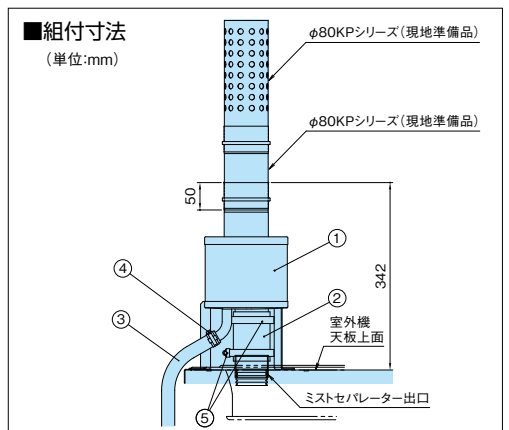

#### ■ 組付寸法

(単位:mm)

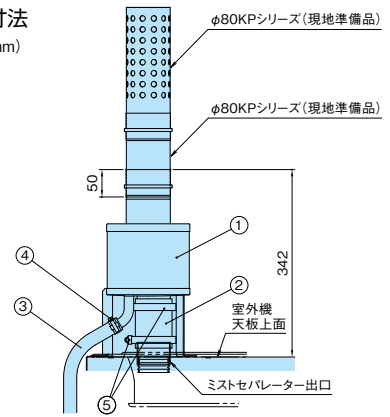

# 電気配線工事

## 配線方法

### 配線接続図

[ビル用マルチ・ビル用リニューアルマルチ・ビル用ハイパワーマルチ]

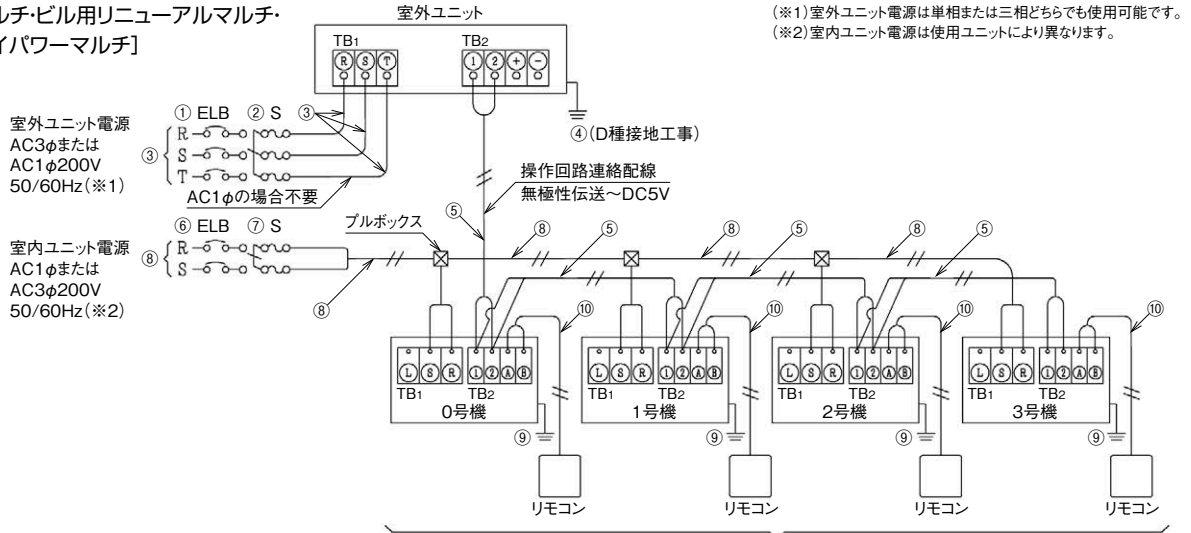

[ビル用にごマルチ・ビル用ハイパワーにごマルチ]

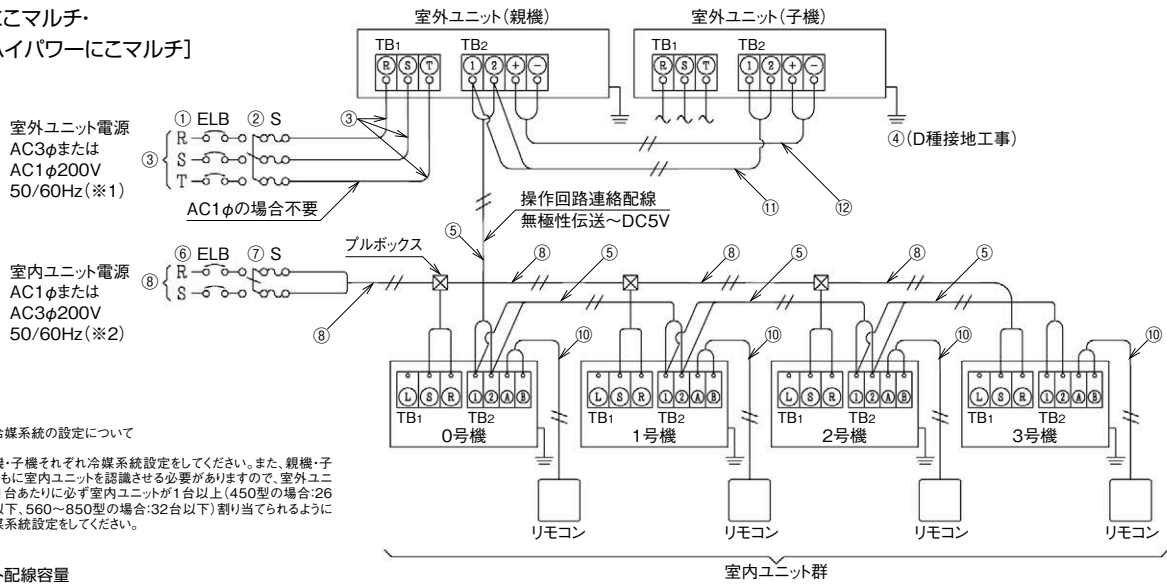

#### ■室外ユニット配線容量

| 項目                | ELB(漏電遮断器) |         | S(手元開閉器)  |           | 配線容量(mm <sup>2</sup> ) |        |  |
|-------------------|------------|---------|-----------|-----------|------------------------|--------|--|
|                   | 定格感度電流(mA) | 定格電流(A) | スイッチ容量(A) | ヒューズ容量(A) | 最小電線太さ                 | アース線太さ | 操作回路連絡配線(室内・室外ユニット間)                                   |
| 組み合わせ<br>室外ユニット型名 | ⑥          | ⑦       | ⑧         | ⑨         | ⑩                      | ⑪      | ⑫  |
| 280型              | 30         | 20      | 30        | 20        | 2.0                    | 2.0    | 0.75~1.25mm <sup>2</sup><br>の2芯ケーブル<br>総延長<br>1,000m以下 |
| 355型              |            |         |           |           |                        |        |  |
| 450型              |            |         |           |           |                        |        |  |
| 560型              |            |         |           |           |                        |        |  |
| 710型              |            |         |           |           |                        |        |  |
| 850型              |            |         |           |           |                        |        |  |

注)

- 配線工事は、「電気設備に関する技術基準を定める経済産業省令」「内線規程」および事前に各電力会社のご指導に従ってください。
- 配線については、下記事項を合わせてご確認ください。
- ELB(漏電遮断器)は高速形(0.1s以内)を使用してください。
- 室外-室外間のH-LINK配線⑫とにごマルチ専用の室外-外渡り配線⑫は必ず配線接続してください。

#### ■室内ユニット配線容量

| 項目                 | ELB(漏電遮断器)                   |         | S(手元開閉器)  |           | 配線容量(mm <sup>2</sup> ) |        |  |
|--------------------|------------------------------|---------|-----------|-----------|------------------------|--------|--|
|                    | 定格感度電流(mA)                   | 定格電流(A) | スイッチ容量(A) | ヒューズ容量(A) | 最小電線太さ                 | アース線太さ | リモコン配線太さ   |
| 室内ユニット<br>合計運転電流容量 | ⑥                            | ⑦       | ⑧         | ⑨         | ⑩                      | ⑪      | ⑫  |
| 7A以下               | 30<br>(動作時間<br>0.1sec<br>以下) | 15      | 15        | 15        | 2.0                    | 2.0    | ツイストペア<br>0.75mm <sup>2</sup><br>(日立電線型式)<br>KPEV<br>KPEV-S<br>相当品 |
| 10A以下              |                              | 20      | 20        | 3.5       |                        |        |  |
| 15A以下              |                              | 30      | 30        | 5.5       |                        |        |  |

#### 大型ゆかおきの場合

| 項目                | ELB(漏電遮断器) |         | S(手元開閉器)  |           | 配線容量(mm <sup>2</sup> ) |        |  |
|-------------------|------------|---------|-----------|-----------|------------------------|--------|--|
|                   | 定格感度電流(mA) | 定格電流(A) | スイッチ容量(A) | ヒューズ容量(A) | 最小電線太さ                 | アース線太さ | リモコン配線太さ   |
| 組み合わせ<br>室外ユニット型名 | ⑥          | ⑦       | ⑧         | ⑨         | ⑩                      | ⑪      | ⑫  |
| HPD-AP140~280KP   | 30         | 15      | 15        | 15        | 2.0                    | 2.0    | ツイストペア<br>0.75mm <sup>2</sup><br>(日立電線型式)<br>KPEV<br>KPEV-S<br>相当品 |
| HPD-AP450KP       |            | 20      | 30        | 20        |                        |        |  |
| HPD-AP560KP       |            | 30      | 30        | 30        |                        |        |  |
| HPD-NP800KP       |            | 50      | 60        | 50        |                        |        |  |
| HPD-NP1120KP      |            | 75      | 100       | 75        |                        |        |  |
| HPD-NP1600KP      | 100        | 100     | 100       | 14.0      | 8.0                    |        |  |

(注1) ツイストペア線は総延長500mm以下としてください。総延長30m以下の場合は、ツイストペア線以外の配線(0.3mm<sup>2</sup>)でも使用できます。

# 留意事項/ガス・ドレン配管・配線関係

施工の際には、室外ユニットに付属の据付点検要領書を参照のうえ施工してください。

## 電源線について

- 電源線として使用する電線は、JIS C 3342 [600Vビニル絶縁ビニルシースケーブル平型 2芯 (VVF)] に規定するもの、またはこれと同等以上のものを使用してください。
- 配線工事は、「電気設備に関する技術基準を定める通商産業省令」「内線規程」および事前に電力会社のご指導に従ってください。
- 配線容量はエアコンの使用範囲を考慮して、内線規程により決めたものです。長い配線の場合、電圧降下が過度となりますので、この表に示した太さの配線よりも太い配線が必要とする場合があります。
- 電源配線の太さは、金属管(線び)・合成樹脂・フロアダクトおよびケーブル配線の場合を示します。
- 室内ユニットの電源はP.110の注)に従い、必ず漏電遮断器・手元開閉器を取り付けてください。
- 室外ユニットは必ず漏電遮断器・手元開閉器を取り付けてください。

## 電源の切り換え方法について

3相200V仕様と単相200V仕様の相違点は下記のとおりです。

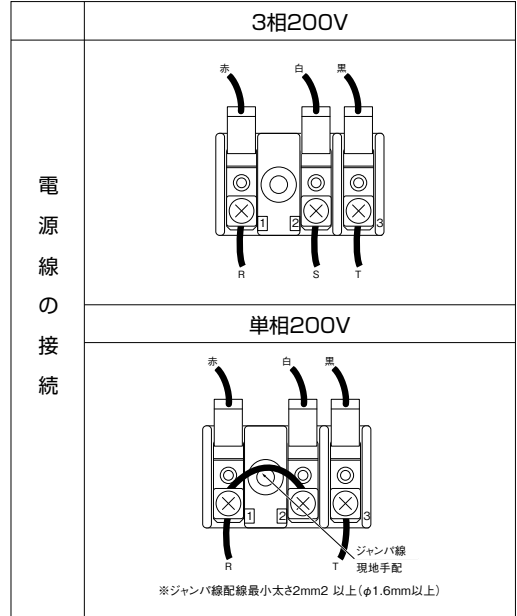

## アース線について

- 室外ユニットには必ずD種設置工事を実施してください。なお、アース線太さにつきましては、P.110をご参照ください。

## リモコンケーブルについて

- 多機能リモコン(PC-ARFV・PC-ARFVS・PC-ARF1・PC-ARF1S)・アメニティリモコン(PC-AR1)の場合
- リモコンケーブルは0.3~0.75mm<sup>2</sup>の配線をご使用ください。(配線総長30mまで)
- 配線総長が30mを超える場合はツイストペア線1P-0.75mm<sup>2</sup> (KPEV・KPEV-S)をご使用ください。(配線総長500mまで)

## 室内外連絡配線について

- 室内・室外連絡線および室内間連絡配線 (DC5V) には、0.75~1.25mm<sup>2</sup>の下記推奨2芯ケーブルをご使用ください。
- 配線総長は、1000m以下とし、ループ配線にはしないでください。
- 推奨2芯ケーブル・・・ KPEV・KPEV-S・VCTF・MVVS・VCT・VVR・CVV・VVF

(注) シールド線をご使用する場合、片側アースとしてください。

# 留意事項

## 能力変化率

冷房・暖房能力は、JIS B 8627条件 冷媒配管長7.5m・室内外間高低差0mにおける値を示しています。  
設置条件が異なる場合は、下表の能力変化率より補正を行ってください。

### 冷房能力変化率

#### 280・355・450・560・710・850型室外ユニット

配管長スイッチ : S設定 (工場出荷時)

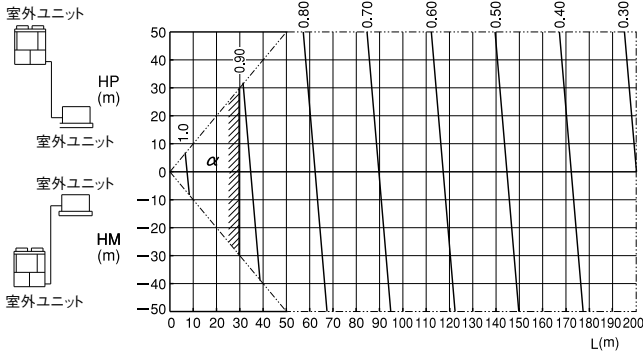

配管長スイッチ : M設定

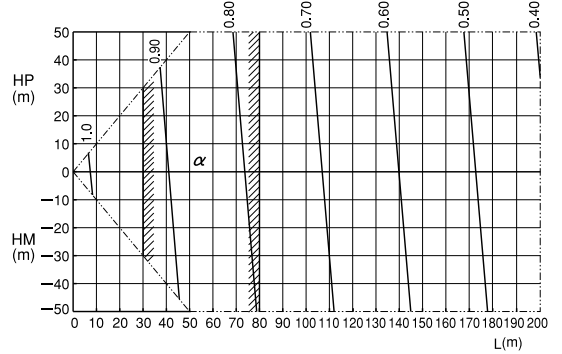

配管長スイッチ : L設定

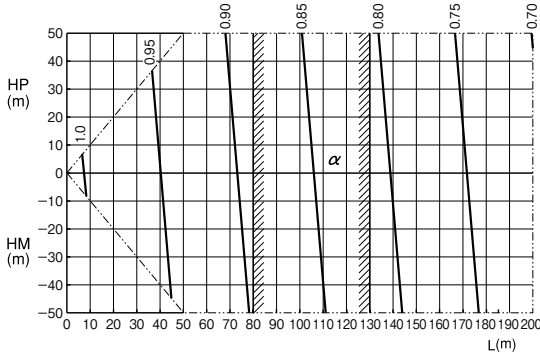

配管長スイッチ : LL設定

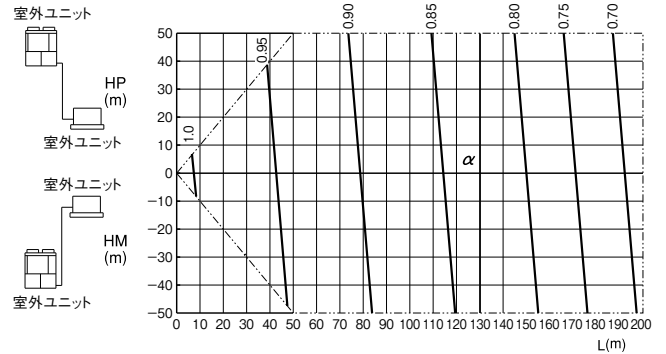

—ロング配管時(相当長90m以上の場合)の能力変化率—

ロング配管時(相当長90m以上の場合)、下記により配管長さによる能力ダウンを抑制することができます。

●ガス配管の主管部分(室外ユニット～第一分岐部)の配管サイズ径を標準配管径よりワンサイズアップします。

| 室外ユニット容量            | ガス配管径  |           |
|---------------------|--------|-----------|
|                     | 標準     | ワンサイズアップ時 |
| 280型                | φ22.2  | φ25.4     |
| 355型                | φ25.4  | φ28.58    |
| 450型                | φ28.58 | φ31.75    |
| 560型                | φ28.58 | φ31.75    |
| 710型                | φ31.75 | φ38.1     |
| 850型                | φ31.75 | φ38.1     |
| 450型にこマルチ           | φ31.75 | φ38.1     |
| 560, 710, 850型にこマルチ | φ38.1  | φ44.5     |

●ワンサイズアップ時の冷房能力変化

下記相当長を元にグラフより読み取ってください。

$$\text{総相当長} = (\text{主管の相当長}) \times 0.5 + (\text{分岐後の相当長})$$

暖房能力は、標準径の場合と同じです。

—配管長スイッチ設定の説明—

| 室外ユニット容量 | 280~850        |
|----------|----------------|
| S 設定     | 30m以下          |
| M 設定     | 30~80m         |
| L 設定     | 80~130m        |
| LL 設定    | 130m以上         |
| 設定場所     | コントロールユニットDSW1 |

### 暖房能力変化率

#### 280・355・450・560・710・850型室外ユニット

室外ユニットタイプ : 標準

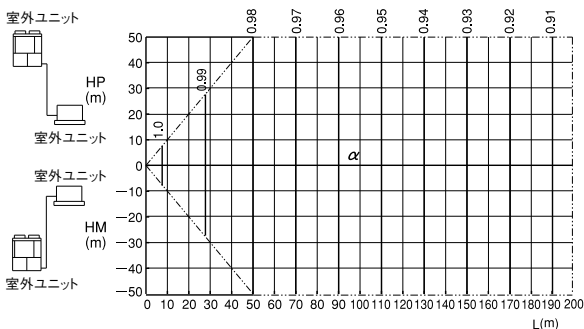

—記号の説明—

HP : 室内外 高低差 (m)  
ただし、室内が下の時  
HM : 室内外 高低差 (m)  
ただし、室内が上の時

L : 配管相当長 (m)  
α : 能力変化率

注)

- 1.本表は標準的な室内ユニット容量の組み合わせにおいて、JIS条件時の能力変化率を示します。  
また、部分負荷時は本表より能力変化率が小さくなります。
- 2.二点鎖線で示す範囲内が据付可能範囲です。
- 3.冷房能力変化率中斜線 の範囲内は「配管長スイッチ」の設定に対する推奨範囲を示します。

# 使用可能温度範囲・定期点検

## 使用可能温度範囲

必ず下記条件の範囲でご使用ください。

### ①280・355FS型、280・355FSR型

#### ■冷房使用範囲

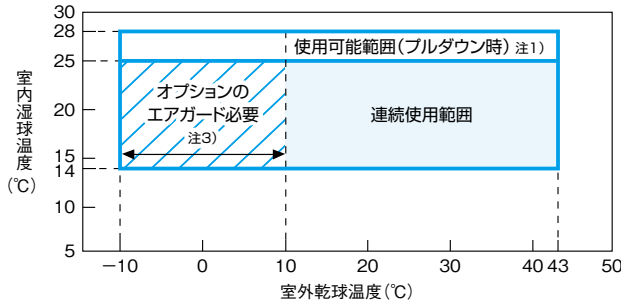

#### ■暖房使用範囲

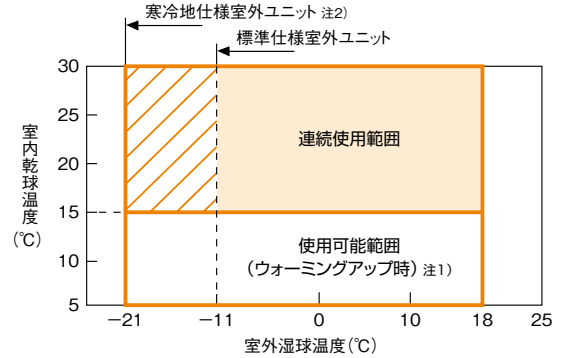

|      |            |  |
|------|------------|--|
| 冷房運転 | 室内温度・湿度    | 20～30°CDB・80%以下 (プルダウン時30～34°CDBも使用可能) 注)                      |
|      | 室外ユニット吸込温度 | 10～43°CDB (オプションのエアガード搭載時 -10～43°CDB)                          |
| 暖房運転 | 室内温度       | 15～30°CDB  |
|      | 室外ユニット吸込温度 | 標準仕様:-10～35°CDB 寒冷地仕様:-20～35°CDB<br>(26～35°CDBでは運転状況により一部制限あり) |

※ 上図と上表を組み合わせた範囲が使用可能範囲となります。  
 ※ 外気温度が冷房:-10°CDB以下・暖房:35°CDB以上の場合、運転制限により冷暖房運転できません。(外気温度は室外ユニット内外気センサー検知の値です。)  
 注1) プルダウン: 冷房運転立ち上がり時から、連続使用範囲に入るまでの運転をいいます。  
 ウォーミングアップ: 暖房運転立ち上がり時から、連続使用範囲に入るまでの運転をいいます。  
 注2) 外気温度が-10°CDB(-11°CWB)、または、日中の最高気温が0°Cを下回る日がある地域に設置してください。

### ②450～850FS1型、450～850FSR1型、450～850GS1型、450～850FM1型、450～850GM1型

#### ■冷房使用範囲

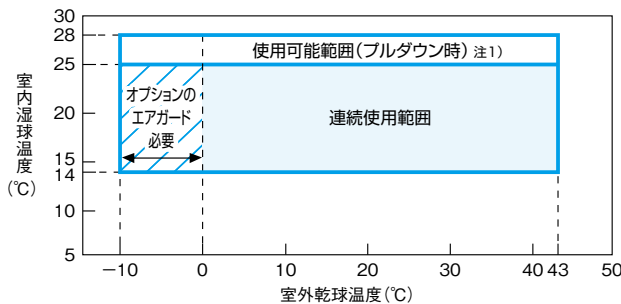

#### ■暖房使用範囲

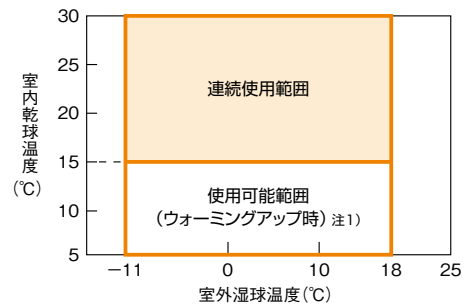

|      |            |  |
|------|------------|--|
| 冷房運転 | 室内温度・湿度    | 20～30°CDB・80%以下 (プルダウン時30～34°CDBも使用可能) |
|      | 室外ユニット吸込温度 | 0～43°CDB (オプションのエアガード搭載時 -10～43°CDB)   |
| 暖房運転 | 室内温度       | 15～30°CDB                              |
|      | 室外ユニット吸込温度 | -10～35°CDB (26～35°CDBでは運転状況により一部制限あり)  |

※ 上図と上表を組み合わせた範囲が使用可能範囲となります。  
 ※ 外気温度が冷房:0°CDB (オプションのエアガード搭載時は-10°CDB) 以下・暖房:35°CDB以上の場合、運転制限により冷暖房運転できません。(外気温度は室外ユニット内外気センサー検知の値です。)  
 ※ 接続する室内ユニット(外気処理エアコンなど)によっては、上記と異なる場合があります。  
 注1) プルダウン: 冷房運転立ち上がり時から、連続使用範囲に入るまでの運転をいいます。  
 ウォーミングアップ: 暖房運転立ち上がり時から、連続使用範囲に入るまでの運転をいいます。

#### ご注意

機器の保護・性能維持のため、冷暖房を一時停止したり、停止している室内ユニットから温風が出る(暖房)場合があります。



### ③450～850FH1型、450～850FHR1型、450～850GH1型

#### ■冷房使用範囲

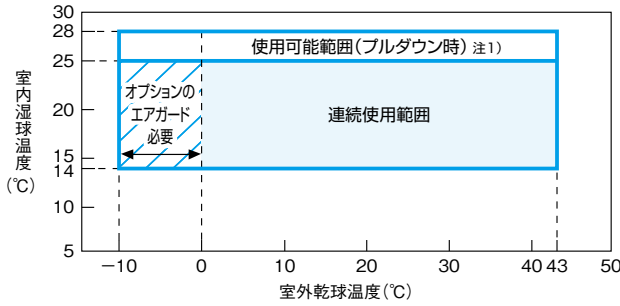

#### ■暖房使用範囲

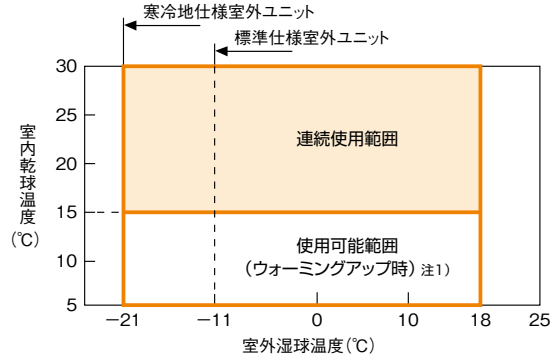

|      |            |  |
|------|------------|--|
| 冷房運転 | 室内温度・湿度    | 20～30°CDB・80%以下（プルダウン時30～34°CDBも使用可能）注1                        |
|      | 室外ユニット吸込温度 | 10～43°CDB（オプションのエアガード搭載時 -10～43°CDB）                           |
| 暖房運転 | 室内温度       | 15～30°CDB.   |
|      | 室外ユニット吸込温度 | 標準仕様:-10～35°CDB 寒冷地仕様:-20～35°CDB<br>(26～35°CDBでは運転状況により一部制限あり) |

※ 上図と上表を組み合わせた範囲が使用可能範囲となります。  
 ※ 外気温度が冷房:0°CDB（オプションのエアガード搭載時は-10°CDB）以下・暖房:35°CDB以上の場合、運転制限により冷暖房運転できません。（外気温度は室外ユニット内外気センサー検知の値です。）  
 ※ 接続する室内ユニット（外気処理エアコンなど）によっては、上記と異なる場合があります。  
 注1) プルダウン：冷房運転立ち上がり時から、連続使用範囲に入るまでの運転をいいます。  
 ウォーミングアップ：暖房運転立ち上がり時から、連続使用範囲に入るまでの運転をいいます。  
 注2) 外気温度が-10°CDB（-11°CWB）または日中の最高気温が0°Cを下回る日がある地域に設置してください。

#### ご注意

機器の保護・性能維持のため、冷暖房を一時停止したり、停止している室内ユニットから温風が出る（暖房）場合があります。

### 冷房能力変化率

GHPを長期間安心してご使用いただくためには、専門のサービスマンによる定期点検が必要不可欠です。GHPをご購入時にこの定期点検と万一の故障での対応がセットになった包括的な「保守契約」を結んでいただければ、快適に末永く空調機をご使用いただけます。

保守契約とは、定期点検と修理対応がセットされた契約のことです。保守契約を結んでいただくと、お得なメリットがあります。

#### ■保守契約の内容

保守契約 = 定期点検 + 修理対応

#### ■定期点検時期

| ガス種    | い号プロパン<br>【記号:P】                  | 都市ガス13A・12A<br>【記号:N】 |
|--------|-----------------------------------|-----------------------|
| 室外ユニット |                                   |                       |
| 280型   | 5年経過または<br>10,000時間運転の<br>どちらか早い方 |                       |
| 355型   |                                   |                       |
| 450型   |                                   |                       |
| 560型   |                                   |                       |
| 710型   |                                   |                       |
| 850型   |                                   |                       |

1. 機器寿命のロング化  
機器の調子を良好な状態に保ち、長く快適にご使用いただけます。
2. 故障防止と運転効率の向上  
未然に故障を防ぎ、効率的でスムーズな運転を行います。
3. メンテナンス費用を予算化  
万一の故障も予定外の出費がなく、計画的な経費管理が可能。
4. スピーディなサービス対応  
契約により迅速なサービス対応が受けられます。

GHPのメンテナンスサービスは、専門の技術が必要です。機器のメンテナンスについては、当社指定サービス代理店にお任せいただくをお願いします。

# 新冷媒に関する注意事項

## 新冷媒対応室外ユニットの施工に関する注意事項

新冷媒(R410A)仕様は、従来冷媒(R22)に比べ不純物(水分・異物)による影響が大きく、厳しい管理が必要です。機器故障を防止するため、下記の注意事項を厳守のうえ、施工を実施してください。

### ■冷媒配管工事

- 配管工事中は、水分・ゴミ・埃の侵入を防止するため管端部をキャップやテーピングによりシールしてください。
- ろう付け作業は、酸化被膜の生成防止のため、窒素ガスを流しながら行ってください。
- 市販の酸化被膜剤(酸化防止剤)は冷媒や冷凍機油に悪影響を与えるので使用を禁止してください。
- 冷媒配管内は、異物・水分の除去のため、窒素ガスにより十分フラッシングを行ってください。

### ■使用工具

- ゲージマニホールド・チャージングホース・真空ポンプは、他の冷媒・冷凍機油の混入を防止するため、必ず新冷媒専用を使用してください。

### ■配管気密試験・真空引き

- 新冷媒は、漏れが発生すると機器内の冷媒組成が変化する恐れがあります。
- 新冷媒仕様では、従来の冷媒に比べて特に水分に対する影響が大きいため機器故障防止のため十分に真空引き(乾燥)を行ってください。

### ■冷媒の補充

- 冷媒は気相から充填すると、組成が変化し、性能低下・故障の原因になります。

### ■その他

- 冷凍機油は、空気にさらされると吸湿します。
- 充填作業はできるだけ短時間で実施してください。
- 開栓は、ご使用の直前にしてください。
- ご使用後の残油は、廃棄してください。
- 充填作業途中で一時保管するときは、補給缶のフタを固く締めてください。

## 冷媒ガス漏れへの安全対策

エアコンを据え付ける部屋は、万一ガス漏れしても、冷媒ガスの濃度は限界濃度を超えないようにする必要があります。

マルチ型パッケージエアコンに使用している冷媒(R410A)は、それ自体は無毒不燃性の安全な冷媒ですが、万一、室内に漏れた場合その濃度が許容値を超えるような小部屋では、窒息などの危険があり許容値を超えない対策が必要です。一般社団法人 日本冷凍空調工業会では、「マルチ型パッケージエアコンの冷媒漏えい時の安全確保のための施設ガイドライン」(JRA GL-13:2012)の中で冷媒の限界濃度を定めています。地下の最下層以外の場合、限界濃度の算定は次式によります。

$$\frac{\text{システムに充填された全冷媒量}}{\text{居室容積}} \leq 0.42\text{kg/m}^3(\text{R410A機種})$$

この条件を満足しない場合は、対策(警報・換気・安全遮断弁)の内二つを設置するか、システムの見直しが必要となります。ただし、地下の最下層の場合や冷媒の種類によっては、限界濃度や対策処置の必要数が異なります。詳細内容については技術資料(JRA GL-13:2012)をご覧ください。または、当社問い合わせ窓口へお問い合わせください。

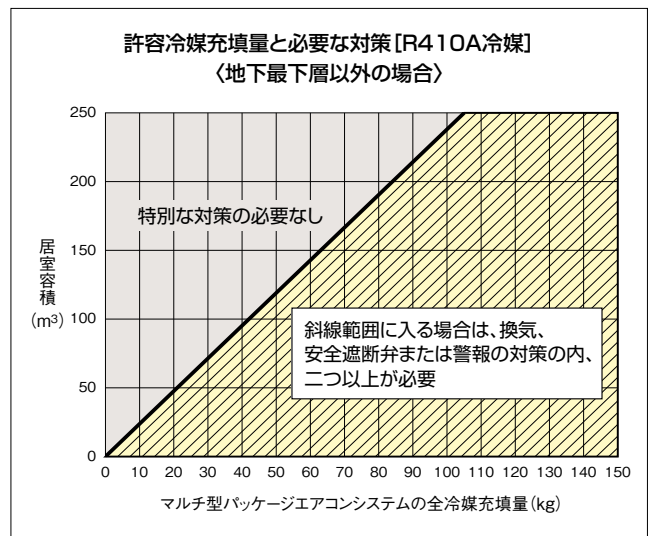
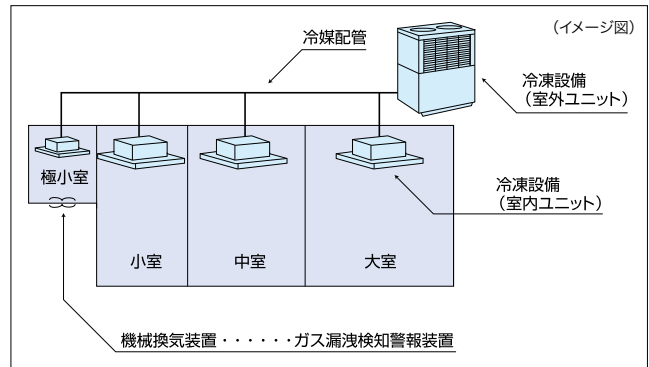

# 新冷媒に関する施工概要

## ■ 冷媒接続配管肉厚の選定

設計圧力の変更に伴い、冷媒接続配管肉厚が変更となります。変更となる冷媒接続配管肉厚を下表に示します。銅配管の場合、材質によって配管肉厚が異なりますのでご注意ください。

新冷媒配管用銅管の肉厚(mm)

| 銅管<br>外径 | 従来   |      | 新冷媒 (JIS B8607) |       |
|----------|------|------|-----------------|-------|
|          | R22  | 銅管材質 | R410A           | 銅管材質  |
| φ6.35    | 0.6  | O材   | 0.8             | O材    |
| φ9.52    | 0.8  | O材   | 0.8             | O材    |
| φ12.7    | 0.8  | O材   | 0.8             | O材    |
| φ15.88   | 1.0  | O材   | 1.0             | O材    |
| φ19.05   | 1.0  | O材   | 1.0             | 1/2H材 |
| φ22.2    | 1.2  | O材   | 1.0             | 1/2H材 |
| φ25.4    | 1.2  | O材   | 1.0             | 1/2H材 |
| φ28.58   | 1.4  | O材   | 1.0             | 1/2H材 |
| φ31.75   | 1.4  | O材   | 1.1             | 1/2H材 |
| φ38.1    | 1.65 | O材   | 1.35            | 1/2H材 |

注1) 上表以外の薄肉品は絶対に使用しないでください。  
 注2) 表中の□内は一般社団法人 日本冷凍空調工業会発行「R410A冷媒を使用したパッケージエアコン冷媒配管施工要領」に定めるR410Aパッケージエアコンの標準仕様を示します。JIS B 8607-2002で規定された配管肉厚または、継手の最小厚さとは異なりますのでご注意ください。

## ■ 継手の選定

設計圧力の変更に伴い、継手(エルボ・ソケットなど)の最小厚さが一部変更となります。(下表)1/2H材の場合、配管の曲げ加工および拡管加工ができなくなりますので、市販の継手(エルボ・ソケットなど)を使用しろう付け接続を行ってください。また、マルチキット(別売品)については各製品毎に指定されたものを選定してください。なお、フレアナット寸法が一部変更となりますのでご注意ください。

継手の最小厚さ(mm)

| (JIS B 8607) |       |
|--------------|-------|
| 銅管<br>外径     | R410A |
| φ6.35        | 0.5   |
| φ9.52        | 0.6   |
| φ12.7        | 0.7   |
| φ15.88       | 0.8   |
| φ19.05       | 0.8   |
| φ22.2        | 0.9   |
| φ25.4        | 0.95  |
| φ28.58       | 1.0   |
| φ31.75       | 1.01  |
| φ38.1        | 1.35  |

フレアナット寸法B(mm)

| (JIS B 8607) |          |            |
|--------------|----------|------------|
| 呼称           | 銅管<br>外径 | フレアナット二面幅B |
|              |          | R410A      |
| 1/4          | φ6.35    | 17         |
| 3/8          | φ9.52    | 22         |
| 1/2          | φ12.70   | ※26        |
| 5/8          | φ15.88   | ※29        |
| 3/4          | φ19.05   | 36         |

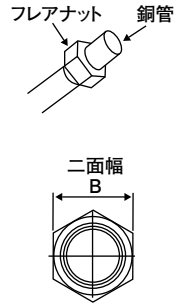

## ■ 据え付け工事の流れと施工上の留意点<冷媒配管工事・気密試験・真空乾燥・冷媒追加封入>

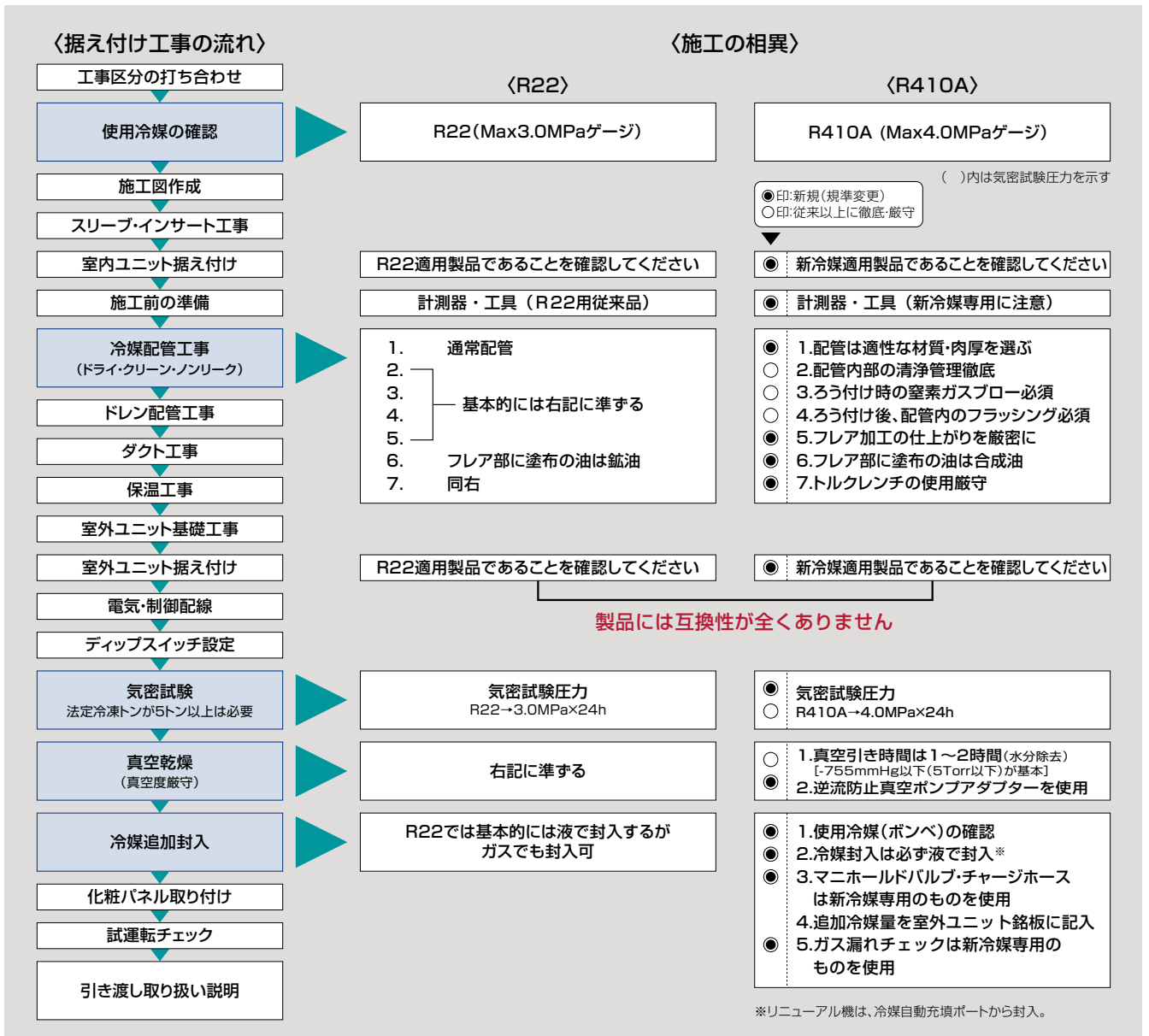

# 各計測機器・工具の互換性

■ 冷媒に直接触れるすべての計測機器と工具は、各冷媒専用としてください。

○:従来品(R22用)と互換性有 ■:新冷媒R410A専用(R22用と互換性無し) ●:新冷媒R407C(R22用と互換性無し)

| 計測器・工具     | 従来品(R22用)との互換性   |               | 互換性がない(新冷媒専用)の理由および留意点<br>(◎印実作業時に特に厳守)                            | 用途  |                            |
|------------|------------------|---------------|--|---|----------------------------|
|            | R407C            | R410A         |  |   |                            |
| 冷媒配管       | パイプカッター          | ○             | ○  |   | 冷媒配管切断・バリ取り                |
|            | フレア工具            | ○             | ○■   | ・R410Aは耐圧を高く保つ必要があり、フレア開口部を大きく加工する(図A)<br>従来品を流用のときは、“出し代調整用ゲージ”で出し代を管理(1mm)して使用<br>・1/2H材の場合、フレア加工はできません<br>・R410A専用フレア工具(出し代調整用ゲージ不要)はR407Cにもそのまま使用可能 | 冷媒配管のフレア加工                 |
|            | 出し代調整用銅管ゲージ      | —<br>(不要)     | ■  |   | フレア加工時の銅管突き出し寸法の管理         |
|            | パイプベンダー          | ○             | ○  | ・1/2H材の場合、配管曲げ加工はできません<br>曲がり部にはエルボを使用してろう付け接続を行ってください  | 冷媒配管の曲げ加工                  |
|            | 拡管工具             | ○             | ○  | ・1/2H材の場合、拡管加工はできません<br>配管接続部にはソケットを使用してろう付け接続を行ってください  | 冷媒配管の拡管                    |
|            | トルクレンチ           | ○             | ■  | ・R410Aでφ12.7・φ15.88はスパナ掛け寸法が2mmアップとなり、従来品は使用不可  | フレアナットの接続                  |
|            |                  |               | ○  | ・φ6.35・φ9.52は、使用可   |                            |
|            | 溶接器              | ○             | ○  | ・ろう付けの正しい作業遵守(火炎調整・加熱方法・ろう材差し方)   | 冷媒配管のろう付け                  |
|            | 窒素ガス             | ○             | ○  | ・コンタミ混入防止のより厳しい管理要(ろう付け時の窒素ガスブローの遵守)  | ろう付け時の酸化防止<br>気密試験         |
| フレア部塗付用    | ●                | ■             | ・R22用鉛油の使用は厳禁)必ず製品と同等の合成油を使用してください<br>・合成油は吸湿性が高いため吸湿しにくい管理をしてください | フレア面への塗布<br>サービス用   |                            |
| 真空乾燥・冷媒充てん | 冷媒ポンプ            | ●<br>R407(茶色) | ■<br>(薄桃色)   | ・冷媒の識別を示す色帯表示をしています(チャージ口は各冷媒ポンプで用意)(図B)<br>◎くガス冷媒での充てんは厳禁)非共沸混合冷媒は液冷媒で充てんを厳守   | 冷媒充てん                      |
|            | 真空ポンプ            | ○             | ○  | ◎従来品の流用が可能だが、真空ポンプを停止したときに、真空ポンプ内の油(鉛油)が、冷媒配管側に逆流しないよう“真空ポンプアダプター”を取り付ける必要がある   | 真空乾燥                       |
|            | 真空ポンプアダプター(逆流防止) | ※●            | ■  |   |                            |
|            | マニホールドバルブ        | ●             | ■  | ・従来品(R22用)に比べ耐圧基準が高く互換性はない(R407CとR410Aでは接続ネジ規格も異なる……R407C:UNF7/16・R410A:UNF1/2)<br>◎く従来品(R22用)の使用厳禁)付着している鉛油が機器に流入しスラッジが発生し、サイクルの詰まりや、圧縮機の事故の恐れがある      | 真空引き・真空放置<br>冷媒充てん<br>圧力確認 |
|            | チャージホース          | ●             | ■  |   |                            |
|            | チャージシリンダー        | 使用厳禁          |  |   | 冷媒充てん                      |
|            | 冷媒充てん用はかり        | ○             | ○  |   | 冷媒充てん用機器                   |
| 冷媒ガス漏れ検知器  | ※●               | ■             | ・従来品(R22用)冷媒ガス漏れ検知器は検知方式が異なり使用不可                                   | ガス漏れチェック  |                            |
|            | ※(各新冷媒共用)        |               |  |   |                            |

※印はR410A用とR407C用で共用できます。

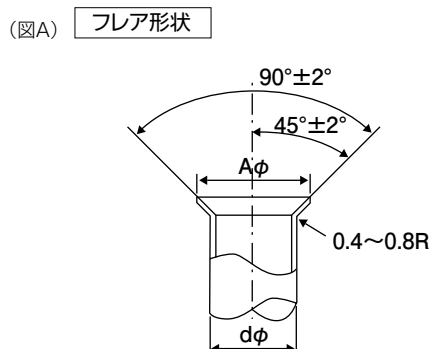

配管径別拡管寸法 (JIS B8607) (単位: mm)

| 呼称  | 銅配管径 φd | A寸法 $\begin{matrix} +0 \\ -0.4 \end{matrix}$ |                  |
|-----|---------|--|------------------|
|     |         | R22 R407C                                    | R410A            |
| 1/4 | 6.35    | 9.0  | 9.1              |
| 3/8 | 9.52    | 13.0   | 13.2             |
| 1/2 | 12.7    | 16.2   | 16.6             |
| 5/8 | 15.88   | 19.4   | 19.7             |
| 3/4 | 19.05   | 23.3   | 加工不可※<br>(1/2H材) |

※製品に付属のフレア付き接続配管を使用してください。

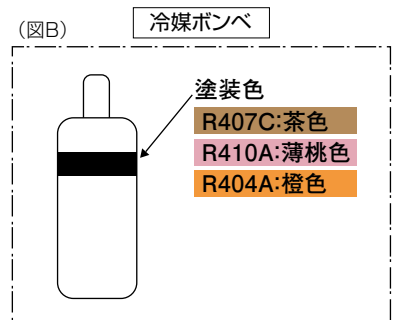



## 安全に関するご注意・設置上のご注意

### ■ガスヒートポンプエアコンの使用対象について

- 当カタログに記載のガスヒートポンプエアコンは対人専用の冷暖房機器です。OA機器・電子機器の冷却用には専用のエアコンをご使用ください。
- 食品・精密機械・美術品の保存や動植物の飼育培養など特殊用途には使用しないでください。品質低下などの原因になることがあります。
- 車両・船舶の空調用としては使用しないでください。振動や塩害などにより水漏れ・漏電の原因となります。

### ■ご使用上の注意

- ご使用前に「取扱説明書」をよくお読みのうえ正しくお使いください。
- 吸込口や吹出口はふさがないでください。
- 殺虫剤や可燃性スプレーを吹きかけないでください。
- 室内ユニット本体に水をかけないでください。
- 冷房時は、健康のため外気との温度差を5℃以内に設定してください。またカーテンなどで熱の進入を少なくしてください。
- 時々換気を行ってください。
- 長時間運転を停止する際は、元電源を「切」にしてください。
- 停止後の再運転は、改めて運転ボタンを押してください。
- ガスヒートポンプエアコンは定期点検が必要です。定期点検を行わないと機器に支障をきたします。

### ■据付けに際して

- 室内・室外ユニット据付場所等につきましては販売店・専門業者とご相談ください。
- 据付工事は、販売店・専門業者に依頼してください。ご自分で据付工事をされ不備があるとガス漏れ・水漏れ・感電・火災の原因になります。
- 室外ユニットの指定ガス種を必ずご使用ください。
- 各種オプション品は当社指定の製品を必ずご使用ください。また取付工事は販売店・専門業者に依頼してください。ご自分で据付工事をされ不備があるとガス漏れ・水漏れ・感電・火災の原因になります。
- 定格電力・ヒューズ・ブレーカー容量を守りアースは必ず取付けてください。ご自分で工事され、不備があると水漏れや感電・火災の原因になります。
- マルチ型パッケージエアコンに使用している冷媒(R410A)は、それ自体は無毒不燃性の安全な冷媒ですが、万が一、室内に漏れた場合その濃度が許容値を超えるような小部屋では、窒息などの危険があり許容値を超えない対策が必要です。詳細は技術資料、JRA GL-13:2012(<http://www.jraia.or.jp/index.html>)をご覧ください。

### ■ご使用場所について

- 室外ユニットから排出される排気ガスが、室内へ連絡する配管や給排気口・通気口などから、室内へ入らない場所に室外ユニットを設置してください。また、排気ガスは周囲に悪影響を与えないところへ大気開放排水溝・溝などに排出しないでください。
- 揮発性引火物など危険物を扱う場所や可燃ガスの発生・流入・滞留・漏れの恐れのある場所、カーボン繊維や金属粉が浮遊する場所への設置は避けてください。火災の原因になることがあります。
- 酸性またはアルカリ性雰囲気(温泉地帯の硫化ガスの多い場所、殺菌用塩素を使用する部屋、燃焼器の排気を吸い込む場所)など、一般の雰囲気と異なる場合には熱交換器などに腐食を起こす恐れがありますので設置を避けてください(海岸地帯の潮風が直接当たる場所では、耐塩害仕様室外ユニットの設置をおすすめします)。
- 湿気が多い場所への設置は極力避けてください。冷房時に結露しやすくなります。
- 高周波が発生する場所では、マイコンが誤作動する恐れがありますので設置を避けてください。
- 天井が高い場所には、暖房時の温度・気流分布向上のため、サーキュレーターを併設してください。
- 埃などが非常に多い環境下では、室内ユニットへの付着などにより性能が低下したり、ドレン水が流れにくくなる場合がありますので換気を頻繁に行うなどの注意をしてください。また、高性能フィルター(オプション)などの使用をおすすめします。
- 積雪地域では、雪が空気吸込口を塞いだり、室外ユニットの中に入り込んで内部が凍結しないよう、防雪フードを付けてください。
- 繊維やほこりや食品の微細粉の浮遊する場所では、フィルターおよび熱交換器への目詰まり・ドレン水の詰まりを起こし、水漏れの原因となることがあります。

### 油の雰囲気内でのご使用

### ■耐油性向上仕様(受注対応品)

室内ユニットを油が浮遊するような雰囲気(中華料理店など)に設置する場合、標準の室内ユニットは使用できません。このような納入環境には、耐油性を向上させた仕様にて受注対応いたします。

### ●耐油性向上仕様・対応機種

| 機種      | 項目                 | 対応仕様           |                        |                                  | その他特記事項   |
|---------|--------------------|----------------|------------------------|----------------------------------|---|
|         |                    | 本体             |                        | 別売化粧パネル                          |   |
|         |                    | 対応内容           | 詳細                     | 対応内容                             |   |
| てんかせ4方向 | HCI-AP**K3         | 標準機を使用してください   | —                      | オイルガードフィルター専用パネルを使用してください        | オイルガードフィルター(別売品)を併せてご使用ください。ワイドパネルにつきましても同様の対応をいたします。   |
| てんかせ2方向 | HCID-AP**K1        | 標準機を使用してください   | —                      | オイルガードフィルター専用パネル(受注対応品)を使用してください | オイルガードフィルター(受注対応品)を併せてご使用ください。ワイドパネルにつきましても同様の対応をいたします。                                       |
| てんかせ1方向 | HCI-AP**K2         | 標準機を使用してください   | —                      | オイルガードフィルター専用パネル(受注対応品)を使用してください | ワイドパネルにつきましても同様の対応をいたします。   |
| ビルトイン   | HCB-AP**K          | 標準機を使用してください   | —                      | 標準品を使用してください                     | オイルガードフィルター(受注対応品)を併せてご使用ください。なお、キャンバスタクト(別売品)を併用する場合、キャンバスタクトはオイルガードフィルターの2次側となるように施工してください。 |
| てんうめ    | HPI-AP**K(1)       | 標準機を使用してください   | —                      | —                                | ・油の飛沫を直接吸い込まない場所に設置。<br>・オイルガードフィルター(受注対応品)を併せてご使用ください。                                       |
| てんつり    | HPC-AP**K4(160型以下) | 標準機を使用してください   | —                      | —                                | ・オイルガードフィルター(別売品)を併せてご使用ください。   |
| ゆかおき    | HPV-AP**K(160型以下)  | 受注対応品を使用してください | 吸込グリルに耐油性向上の塗装実施(受注対応) | —                                | —   |
| かべかけ    | HPK-AP**K2         | 受注対応品を使用してください | ユニット据え付け部保護部材追加など      | —                                | オイルガードフィルター(受注対応品)を併せてご使用ください。  |

上記以外の機種については、対応いたしかねますので、ご了承ください。

### ●機種選定のご注意

#### (1) ニューアル時のご注意

リニューアルの際は、既設の室内ユニットの油による汚れ具合を確認してください。油汚れがひどい場合は、標準仕様品の選定は控えて耐食性向上を図ったユニットを使用してください。なお、極端に油汚れがひどい場合は、ご使用を避けてください。

近年の製品は、軽量化・リサイクル性向上のため、樹脂製部品を従来に比べ多用しており、油に対する耐力が低下している場合があります。かべかけ型については、必ず油による汚れ具合を確認してください。

#### (2) 油の飛沫や蒸気のたちこめる場所(調理場・機械工場など)での機種選定

油が熱交換器に付着し、熱交換不良による霧の発生・熱交換器の腐食・断熱材の剥離などを引き起こすことがあります。また、プラスチック部品は変形・破損することがあります。特に化粧パネルは、歪んだ状態で本体に取り付けると油と応力(環境応力破壊)によりパネルの亀裂が発生します。

このような環境では、据え付けを避けていただくか、調理場には厨房用エアコンを、またはダクトによる空調で油の飛沫を直接吸い込まない場所に設置するようにしてください。

厨房用エアコンの据え付け場所に関する注意事項については、P.65をご参照ください。

てんかせ(4方向・2方向・1方向)化粧パネルの据え付け場所に関する注意事項については、各てんかせ化粧パネルの注記をご参照ください。

### ●設計寿命について

ガスヒートポンプ冷暖房機の設計寿命は、設置後13年または運転時間が3万時間となっております。設計寿命を超えてのご使用は、使用の仕方によっては重大事故につながる恐れがあります。設計寿命を超えてご使用になる場合は、当社営業窓口または当社指定サービス代理店にご相談ください。

**ISO 9000シリーズ**  
当事業所の設計・製造体制の品質が認められました。



当事業所は、空調機器を設計・製造する国内事業所で品質保証に関するISO(国際標準化機構)9001の認定を取得しています。

日立アプライアンス株式会社  
清水事業所  
JQA-1084 1995年12月取得

ISO9001とは  
ISO(国際標準化機構)が制定している、品質保証の事業所認定制度であり、その事業所で製造された商品の「設計、開発、製造、据え付けおよび付帯サービス」について品質保証を認定するものです。

JQA-1084

**ISO 14000シリーズ**  
当事業所の環境保全活動が認められました。



当事業所は、空調機器を製造する国内事業所で環境マネジメントシステムに関する国際規格ISO14001の認定を取得しています。

日立アプライアンス株式会社  
清水事業所  
EC97J1107 1997年10月取得

EC97J1107

ISO14001とは  
ISO(国際標準化機構)が制定した、環境保全活動に適用される規格です。当事業所は、国際的に認定された認証機関によって、環境問題に対する取り組み体制と実施内容が認められました。

**サービスエンジニアリングセンター**

- 北海道 〒060-0809 札幌市北区北九条西三丁目10番1号(小田ビル)  
TEL.(011)717-5146
- 東北 〒980-0065 仙台市青葉区土樋一丁目1番11号  
TEL.(022)225-5972
- 福島 〒963-8023 郡山市緑町5番地15  
TEL.(024)921-5553
- 東京 〒135-0016 江東区東陽五丁目29番17号(住友不動産東陽ビル)  
TEL.(03)3649-3811
- 横浜 〒221-0843 横浜市神奈川区松ヶ丘35番地12(松ヶ丘ビル)  
TEL.(045)322-6601
- 埼玉 〒331-0812 さいたま市北区宮原町二丁目87番1号(大宮MKビル)  
TEL.(048)652-9767
- 栃木 〒321-0921 宇都宮市瑞穂三丁目5番地10  
TEL.(028)657-5414
- 群馬 〒370-0006 高崎市問屋町三丁目10番3号(問屋町センター第2ビル4階)  
TEL.(027)363-2031
- 茨城 〒312-0035 ひたちなか市枝川196番1号  
TEL.(029)226-1614
- つくば 〒305-0032 つくば市竹園二丁目10番地8(第三芳村ビル303)  
TEL.(029)860-6112
- 甲信 〒390-0852 松本市大字島立1123番1号  
TEL.(0263)48-6811

- 北陸 〒939-8214 富山市黒崎627番地3  
TEL.(076)429-6861
- 中部 〒485-0072 小牧市元町四丁目66番地  
TEL.(0568)72-0131
- 豊橋 〒440-0853 豊橋市佐藤二丁目16番38号  
TEL.(0532)69-3621
- 関西 〒532-0022 大阪市淀川区野中二丁目11番27号  
TEL.(06)6303-6159
- 京都 〒601-8128 京都市南区上鳥羽大柳町40番地  
TEL.(075)691-9826
- 兵庫 〒652-0807 神戸市兵庫区浜崎通5番6号(カナル兵庫1階)  
TEL.(078)686-1140
- 中四国 〒735-0029 安芸郡府中町茂陰一丁目9番20号  
TEL.(082)283-9374
- 山口 〒756-0087 山陽小野田市大字西高泊高須660番地4  
TEL.(0836)84-0964
- 四国 〒760-0078 高松市今里町二丁目21番地5  
TEL.(087)833-8701
- 九州 〒815-0031 福岡市南区清水四丁目9番17号  
TEL.(092)561-4854

● 技術的なお問い合わせは下記へどうぞ。

**技術相談センター**

TEL:0120-578-011 <携帯電話からも可>  
受付時間/平日 9:00~19:00、土日祝日・弊社休日 9:00~17:00

FAX:0120-578-012 <365日・24時間受付>

- 修理のご依頼は、お買い上げ店へご依頼ください。
- お買い上げ店が不明な場合等は、下記へご依頼ください。

**空調修理コールセンター**

TEL:0120-649-020 <携帯電話からも可>  
受付時間 / 365日・24時間受付

FAX:0120-649-021 <365日・24時間受付>

お客様が弊社にお電話でご連絡いただいた場合には、正確にご回答するために、通話内容を記録(録音など)させていただくことがあります。ご相談、ご依頼いただいた内容によっては、弊社のグループ会社に個人情報を提供し対応させていただくことがあります。

■ 製品の色は印刷されたものですから実際の塗装色とは若干異なります。

このカタログに掲載した内容は、予告なく変更することがありますのでご了承ください。

**日立アプライアンス株式会社** 空調事業部

〒105-0022 東京都港区海岸一丁目16番1号(ニューピア竹芝サウスタワー)

● ご購入のお問い合わせは下記へどうぞ。

- 北海道営業所 (011)717-5301
- 北日本支店 (022)266-1321
- 福島営業所 (024)921-5550
- 関東支店 050-3154-3970
- 北陸支店 (076)429-4051
- 中部支店 (052)251-0371
- 関西支店 (06)6531-9105
- 中四国支店 (082)240-6152
- 四国営業所 (087)833-8701
- 九州支店 (092)561-4851

信用と行きとどいたサービスの当社へ