



冷暖

同時
フォー



同時 1



アメニティリモコン (PC-AR1)

異容量・異タイプ
組み合わせ可能*

*おおよそタイプとの異タイプ
組み合わせはできません。

NEW チャージレス **224型 (8.0馬力相当) 30m R410A**

冷房: 20.0(9.0~22.4)kW 暖房: 22.4(8.3~25.0)kW

266 RCIC-AP224HVW1 

室内RCIC-AP56K×4	¥1,228,000
室外RAS-AP224HV1	¥1,119,000
化粧パネルP-NP56WAC×4	¥220,000
分岐管TW-NP28A	¥35,100
分岐管TW-NP16A×2	¥63,000
リモコンPC-AR1	¥28,000

セット希望小売価格 ¥2,693,100

■室内ユニット寸法図(てんかせJr.)

(単位: mm)

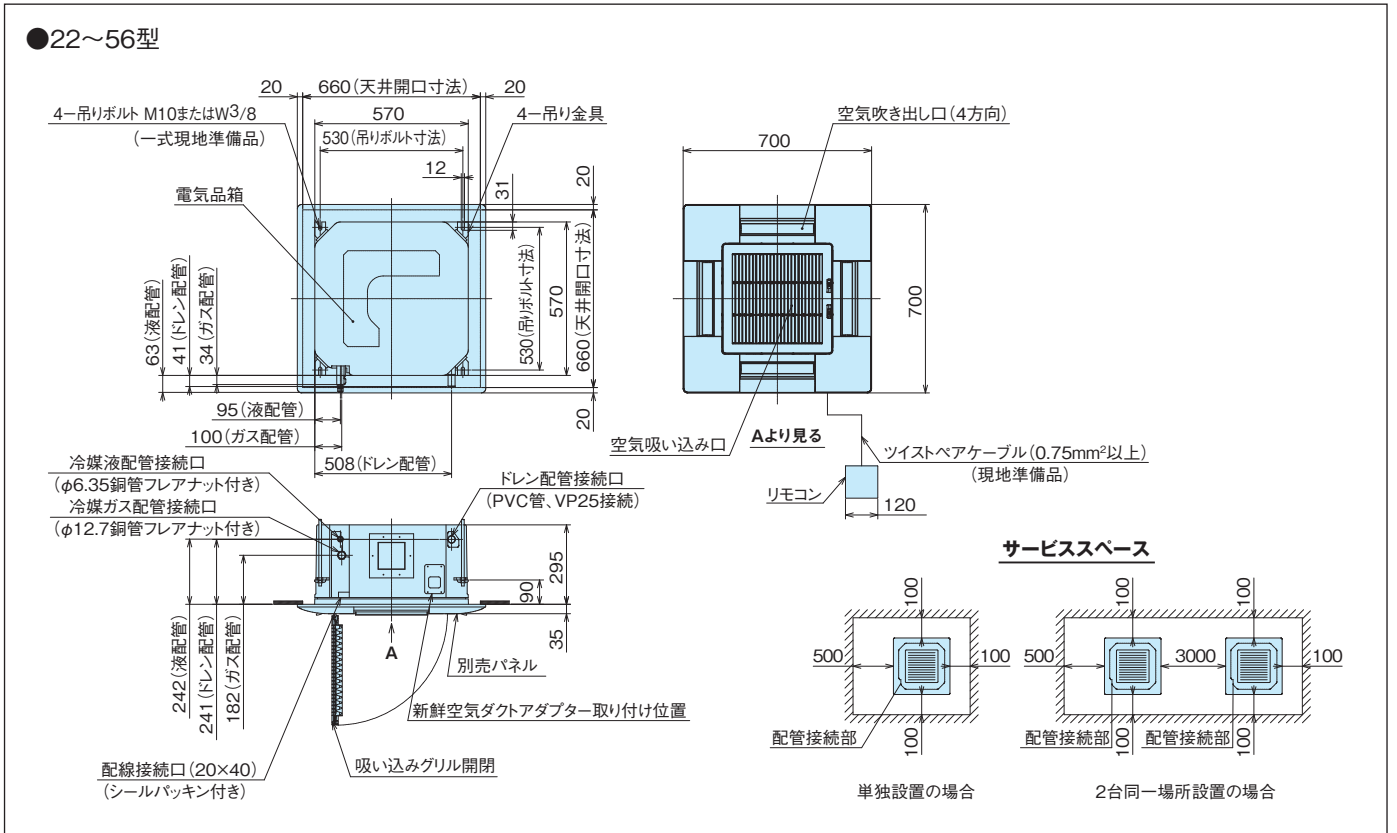

てんかせ Jr.

■オプション一覧(てんかせJr.)

品名	型名(相当馬力)	22型(0.8)~56型(2.3)
フィルター	パネル用 ロングライフフィルター	防カビ、交換用(注1) F-56LC ¥4,000
補助	吹き出し口遮へいセット(注2)	PI-56LSC ¥3,000
ダクト	分ダクトフランジ(φ150) [吹き出し口遮へい材(1辺分)付属](注3)(注4)	PDF-56CC(φ150) ¥11,000
	フレキシブルダクト(φ150)(注4)	分ダクト 1m FD-1B(φ150) ¥10,000
		分ダクト 2m FD-2B(φ150) ¥15,000
	吹き出しユニット(φ150)(注4)(注5)	ABS樹脂製グリル(ホワイト) BPD-4WB(φ150) ¥30,000
	ダクトアダプター(新鮮空気取り入れ口用、φ75)	PD-75(φ75) ¥6,500
リモコン	受光部キット(ワイヤレスリモコン用)(注6)(注8)	PC-ALHC(プラスターホワイト) ¥21,000
	ワイヤレスリモコン(単方向)	PC-LH3A ¥20,000
	鍵付リモコンケース(注7)	PC-KL2 ¥12,000

- (注1) 「ロングライフフィルター(防カビ)」は、化粧パネルに標準で搭載している物の交換用です。
- (注2) 「吹き出し口遮へいセット」を使用する場合は、必ず風量設定を「増速2」に設定してください(騒音値が5~7dB上がります)。また、3方向吹き出しでご利用ください(2方向吹き出しはできません)。
- (注3) 「分ダクトフランジ」は、必ず取り付け面の吹き出し口を遮へい(遮へい材付属)してください。また、分岐は1方向のみとしてください。
- (注4) 「分ダクトフランジ」、「フレキシブルダクト」、「吹き出しユニット」は、分岐ダクト施工時にご利用ください。
- (注5) 「吹き出しユニット」は、吹き出しボックスと吹き出しグリルのセット品です。
- (注6) 「受光部キット」は、照明の影響で動作しにくくなる場合がありますので、照明よりできるだけ(1m以上)離して据え付けてください。
- (注7) 「鍵付リモコンケース」に収納するリモコンスイッチのケーブルは壁埋め込み取り付けとし、JISボックスを使用してください(ケーブル露出取り付けはできません)。
- (注8) プラスターホワイト以外のパネル色に合わせた「受光部キット」は、特注に対応いたします。
- (注9) 各部品の仕様・施工詳細等は、「寸法図」、「据付点検要領書」等をご参照ください。

■化粧パネル(てんかせJr.)

型名(相当馬力)	22型(0.8)~56型(2.3)
プラスターホワイト (注10)(注11)	P-NP56WAC ¥55,000
ブラック (注10)(注11)	P-NP56KAC ¥55,000

- (注10) 室内雰囲気が高湿度(相対湿度80%以上)で長時間使用した場合、化粧パネルに結露が生じます。
- (注11) 油煙がこもる場所や厨房への設置はできません。また、機械(切削)油を使用する工場等への設置もできません。(いずれの場合もパネルの破損の原因となります)

新 爽快除湿

てんかせ4方向

SOUKAI JOSHITSU

新たに「湿度センサー」を搭載。
省エネの達人対応で、個別運転と
省エネ性アップも同時に実現。

■てんかせ4方向【爽快除湿】主要機能一覧

主要オプション	制御	サービス・工事	快適性
加湿器	集中制御対応	ドレンアップメカ	年間冷房(5℃)
昇降グリル	遠方制御対応	フィルタサイロ	ホットスタート
抗菌フィルター	1リモコングループ制御	ワイヤレスリモコン対応	高天井対応
脱臭フィルター	全熱交換器連動運転対応	eLINE接続配線	ドライ(爽快除湿)
電気集じん器	補助電気ヒーター	故障診断機能	風量調整3段
		2リモコン運転	風向選択※
		ワイヤレスリモコン対応	オートルーバー
		1リモコングループ制御	
		集中制御対応	
		遠方制御対応	
		1リモコングループ制御	
		全熱交換器連動運転対応	
		補助電気ヒーター	
		電気集じん器	
		脱臭フィルター	
		抗菌フィルター	
		昇降グリル	
		加湿器	

※風向選択(3方向吹き出し、2方向吹き出し)される場合、選択方向により、加湿器が組み込まないことがあります。

■形状・寸法・質量

室内ユニット形状 (mm)	※天井内寸法		
シングル	40・45型	50～63型	80型
同時/個別ツイン	—	112・140型	160型
同時/個別トリプル	112・140型	160型	—
質量 (kg) ()内はパネル	ヒーターレス	25(+6)	29(+6)
	ヒーター付き	—	—

[ご注意]
爽快除湿には、ESインバーター、寒さ知らずは接続できません。

(注) 接続できる室外ユニットは、省エネの達人の爽快除湿専用機です。

快適性

湿度を快適にコントロール

下のグラフが示すように、例えば室温が同じ26℃でも湿度65%では快適ですが、80%の場合は蒸し暑く感じます。つまり、温度だけでなく、湿度をコントロールすることが重要です。

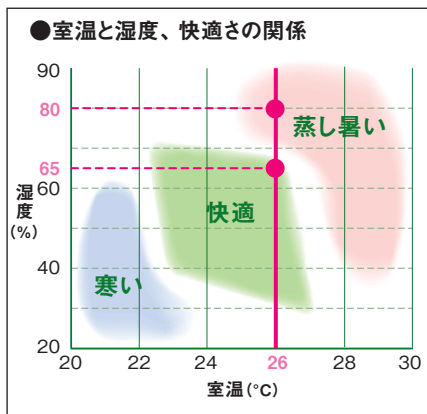

同じ設定温度でも湿度を下げれば、快適な体感温度に

室内ユニットに「湿度センサー」を標準装備。湿度を検知する「爽快除湿運転」(*)で、「湿度優先モード」、「中間モード」、「温度優先モード」のきめ細かな3段階のモード設定が可能になりました。体感の向上をはかり、より快適な空間を保ちます。

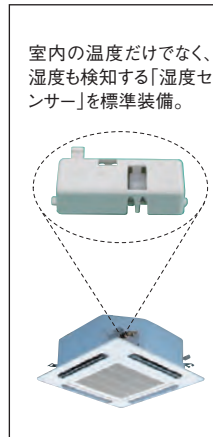

「爽快除湿運転」(*)による体感温度イメージ図

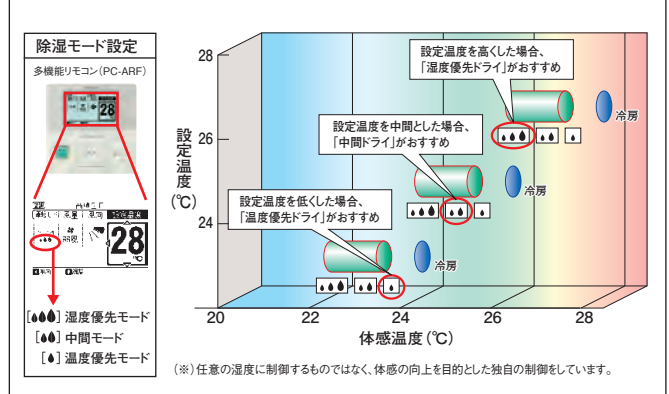

しっかり除湿でも冷え過ぎない

「爽快除湿」は従来に比べ設定温度が高くても充分な除湿が可能。80型で4l/hrと、高い除湿能力を実現、しっかり除湿しても冷え過ぎません。

当社従来式ドライ

吹き出し温度が下がり、室温も低下。
思い通りの快適さが得られず「暑い」「寒い」の悪循環。

設定温度: 22℃
湿度: 70%

肌寒いゾーンが発生

除湿すると室温が下がって肌寒い...

「爽快除湿」

設定温度を下げ過ぎずにサラッと快適!
心地よい空調を実現!

設定温度: 26℃
湿度: 60%

冷え過ぎがなく快適!

冷え過ぎずにサラッと快適!

【快適域の色表記】

-1.0 -0.8 -0.6 -0.4 -0.2 0.0 0.2 0.4 0.6 0.8 1.0

快適性

内部に再熱器を搭載

冷却用熱交換器で冷やして湿気をとった空気を、再熱用熱交換器で暖めます。室温を下げ過ぎない快適除湿を実現しました。

●従来ドライのしくみ

①空気を冷やして湿気をとる

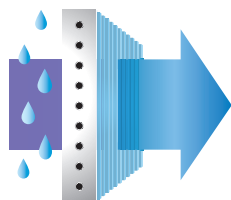

●「爽快除湿」のしくみ

①空気を冷やして湿気をとる
②冷え過ぎた空気を適温に暖める

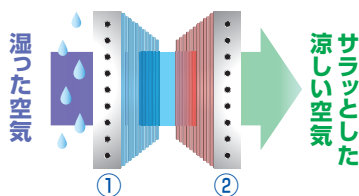

適切な室温と湿度を保つ快適運転

「冷え」と「ジメジメ」を繰り返す従来エアコンの「サーモオン／オフ」動作に比べ、不快なジメジメ感も発生しにくい運転が特長。急激に温度変化せず、室内を適切な温度と湿度に保ちます。

●設定温度到達後の室温の推移 (25℃の場合)

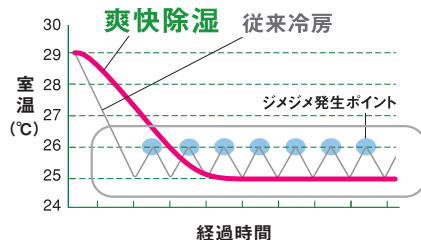

強力な除湿パワー

冷房と同じ25℃設定にした場合、除湿能力は10%もアップ(当社従来定速機と比較)。温度を低く設定する必要がありません。

●25℃設定にした場合(10分経過時)

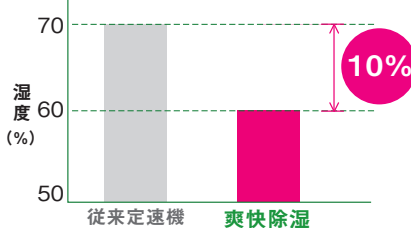

省エネ

独自の機構で省エネ・コスト削減

(1)ドライ運転時

室内機に搭載された再熱器で、ヒーターを使わずに室外機の廃熱の一部を利用して空気を暖めます。

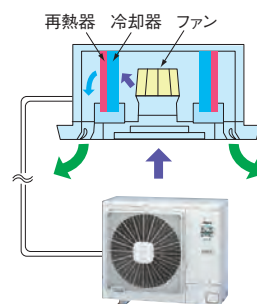

(2)冷暖房運転時

Hiインバーター・IVXの省エネ性を継承。年間の消費電力が43%ダウンでき、空調コストを削減できます。

112型の場合

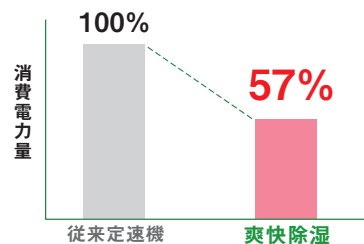

オプション

外気を直接取り入れ可能

本体に直接外気を取り入れができます。取り入れ量を多くしたい場合は、新鮮空気取り入れキット(オプション)をご利用ください。

繰り返し使用できる脱臭フィルター

業界初 特殊化学繊維の効果で、タバコのおいや体臭を強力に除去します。効果が薄れたときは約1日の天日干しで脱臭力が回復し、再利用が可能です。 詳しくは P.20

クリーン空調機能のオプション充実

光触媒脱臭フィルター付き電気集じん器、**業界初**のSEKマーク(赤)を取得した抗菌加工高性能フィルター、パネル意匠と同調仕様のスペースパネルなど、クリーン空調のためのオプションが充実しています。

SEKマークとは、繊維製品新機能評価協議会の定めた基準をクリアした製品のみに表示が許諾される、品質と安全を保証するマークです。認証製品には、以下の3つが約束されます。

1. 制菌効果
2. 効果の耐久性
3. 加工の安全性



ワイヤレス受光部キット

受光部キットの取り付けは、パネルコーナーポケットと取り替えセットするだけ。ワイヤレスリモコン操作位置に合わせて、コーナーポケットの四隅どこでも取り付けすることができます。



[ご注意] 爽快除湿には標準の省エネの達人、ESインバーター、寒さ知らずは接続できません。チャージレス機ではありませんので、冷媒の追加封入が必要となります。

冷暖 シングル

多機能リモコン (PC-ARF)

NEW 40型 (1.5馬力相当) R410A	NEW 45型 (1.8馬力相当) R410A	NEW 50型 (2.0馬力相当) R410A	NEW 56型 (2.3馬力相当) R410A
冷房: 3.6(1.5~4.0)kW 暖房: 4.0(1.5~5.2)kW	冷房: 4.0(1.5~4.5)kW 暖房: 4.5(1.5~5.8)kW	冷房: 4.5(1.5~5.0)kW 暖房: 5.0(1.5~6.2)kW	冷房: 5.0(2.2~5.6)kW 暖房: 5.6(2.2~7.0)kW
267 RCI-AP40HVMJY1 (単)	269 RCI-AP45HVMJY1 (単)	271 RCI-AP50HVMJY1 (単)	273 RCI-AP56HVMJY1 (単)
268 RCI-AP40HVMY1	270 RCI-AP45HVMY1	272 RCI-AP50HVMY1	274 RCI-AP56HVMY1
室内RCI-AP40KY ¥322,000 室外RAS-AP40HVMJY (単)・AP40HVMY ¥369,000 化粧パネルP-NP160WA ¥55,000 リモコンPC-ARF ¥35,000	室内RCI-AP45KY ¥337,000 室外RAS-AP45HVMJY (単)・AP45HVMY ¥408,000 化粧パネルP-NP160WA ¥55,000 リモコンPC-ARF ¥35,000	室内RCI-AP50KY ¥343,000 室外RAS-AP50HVMJY (単)・AP50HVMY ¥441,000 化粧パネルP-NP160WA ¥55,000 リモコンPC-ARF ¥35,000	室内RCI-AP56KY ¥353,000 室外RAS-AP56HVMJY (単)・AP56HVMY ¥466,000 化粧パネルP-NP160WA ¥55,000 リモコンPC-ARF ¥35,000
セット希望小売価格 ¥781,000	セット希望小売価格 ¥835,000	セット希望小売価格 ¥874,000	セット希望小売価格 ¥909,000

NEW 63型 (2.5馬力相当) R410A	NEW 80型 (3.0馬力相当) R410A
冷房: 5.6(2.2~6.3)kW 暖房: 6.3(2.2~7.9)kW	冷房: 7.1(3.2~8.0)kW 暖房: 8.0(3.5~10.5)kW
275 RCI-AP63HVMJY1 (単)	277 RCI-AP80HVMJY1 (単)
276 RCI-AP63HVMY1	278 RCI-AP80HVMY1
室内RCI-AP63KY ¥366,000 室外RAS-AP63HVMJY (単)・AP63HVMY ¥496,000 化粧パネルP-NP160WA ¥55,000 リモコンPC-ARF ¥35,000	室内RCI-AP80KY ¥389,000 室外RAS-AP80HVMJY (単)・AP80HVMY ¥541,000 化粧パネルP-NP160WA ¥55,000 リモコンPC-ARF ¥35,000
セット希望小売価格 ¥952,000	セット希望小売価格 ¥1,020,000

てんかせ4方向【爽快除湿】

冷暖 **同時 個別** ツイン

多機能リモコン (PC-ARF)

同時 1 個別 2

*爽快除湿は専用室内機、専用室外機の組み合わせとなります。異容量、異タイプとの組み合わせはできません。

NEW 112型 (4.0馬力相当) R410A	NEW 140型 (5.0馬力相当) R410A	NEW 160型 (6.0馬力相当) R410A
冷房: 10.0(4.9~11.2)kW 暖房: 11.2(5.0~13.9)kW	冷房: 12.5(5.7~14.0)kW 暖房: 14.0(5.0~17.9)kW	冷房: 14.0(6.0~16.0)kW 暖房: 16.0(5.0~19.9)kW
279 RCI-AP112HVMPY1	280 RCI-AP140HVMPY1	281 RCI-AP160HVMPY1
室内RCI-AP56KY×2 ¥706,000 室外RAS-AP112HVMY ¥653,000 化粧パネルP-NP160WA×2 ¥110,000 分岐管TW-NP16A ¥31,500 リモコンPC-ARF ¥35,000	室内RCI-AP71KY×2 ¥750,000 室外RAS-AP140HVMY ¥764,000 化粧パネルP-NP160WA×2 ¥110,000 分岐管TW-NP16A ¥31,500 リモコンPC-ARF ¥35,000	室内RCI-AP80KY×2 ¥778,000 室外RAS-AP160HVMY ¥838,000 化粧パネルP-NP160WA×2 ¥110,000 分岐管TW-NP16A ¥31,500 リモコンPC-ARF ¥35,000
同時 セット希望小売価格 ¥1,535,500	同時 セット希望小売価格 ¥1,690,500	同時 セット希望小売価格 ¥1,792,500
個別の場合 リモコンPC-ARF×2 ¥70,000	個別の場合 リモコンPC-ARF×2 ¥70,000	個別の場合 リモコンPC-ARF×2 ¥70,000
個別 セット希望小売価格 ¥1,570,500	個別 セット希望小売価格 ¥1,725,500	個別 セット希望小売価格 ¥1,827,500

冷暖 **同時 個別** トリプル

多機能リモコン (PC-ARF)

同時 1 個別 3

*爽快除湿は専用室内機、専用室外機の組み合わせとなります。異容量、異タイプとの組み合わせはできません。

NEW 112型 (4.0馬力相当) R410A	NEW 140型 (5.0馬力相当) R410A	NEW 160型 (6.0馬力相当) R410A
冷房: 10.0(4.9~11.2)kW 暖房: 11.2(5.0~13.9)kW	冷房: 12.5(5.7~14.0)kW 暖房: 14.0(5.0~17.9)kW	冷房: 14.0(6.0~16.0)kW 暖房: 16.0(5.0~19.9)kW
282 RCI-AP112HVMGY1	283 RCI-AP140HVMGY1	284 RCI-AP160HVMGY1
室内RCI-AP40KY×3 ¥966,000 室外RAS-AP112HVMY ¥653,000 化粧パネルP-NP160WA×3 ¥165,000 分岐管TG-NP16A ¥48,400 リモコンPC-ARF ¥35,000	室内RCI-AP45KY×3 ¥1,011,000 室外RAS-AP140HVMY ¥764,000 化粧パネルP-NP160WA×3 ¥165,000 分岐管TG-NP16A ¥48,400 リモコンPC-ARF ¥35,000	室内RCI-AP56KY×3 ¥1,059,000 室外RAS-AP160HVMY ¥838,000 化粧パネルP-NP160WA×3 ¥165,000 分岐管TG-NP16A ¥48,400 リモコンPC-ARF ¥35,000
同時 セット希望小売価格 ¥1,867,400	同時 セット希望小売価格 ¥2,023,400	同時 セット希望小売価格 ¥2,145,400
個別の場合 リモコンPC-ARF×3 ¥105,000	個別の場合 リモコンPC-ARF×3 ¥105,000	個別の場合 リモコンPC-ARF×3 ¥105,000
個別 セット希望小売価格 ¥1,937,400	個別 セット希望小売価格 ¥2,093,400	個別 セット希望小売価格 ¥2,215,400

■室内ユニット寸法図(てんかせ4方向【爽快除湿】)

(単位: mm)

●40~80型

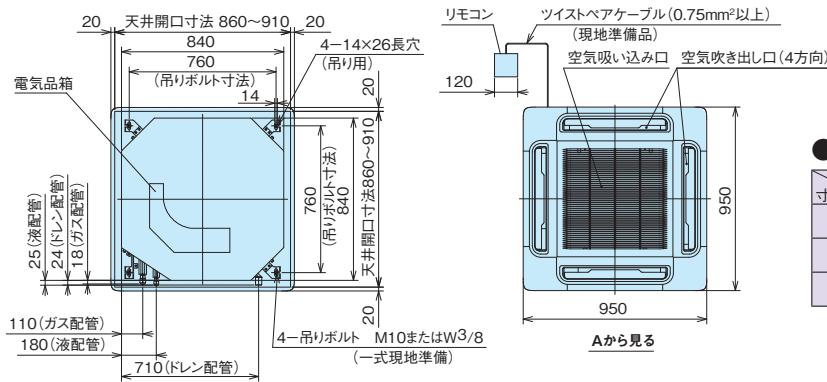

●寸法対応表

型名 寸法	40・45型	50・56型	63型	71型	80型
a	248	248	248	248	298
b	6.35	6.35	6.35	9.53	9.53
c	12.7	12.7	12.7	15.88	15.88

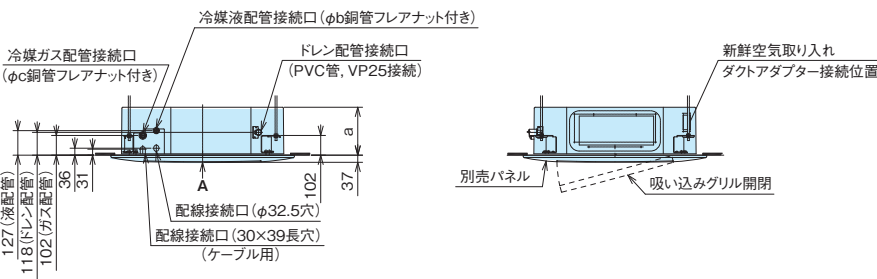

サービススペース

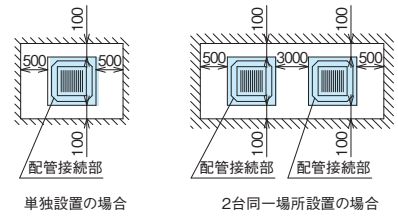

てんかせ4方向【爽快除湿】の

- オプション構成図
- オプション一覧
- オプション組み合わせ表
- 化粧パネル

は、てんかせ4方向と共通です。
P.45・46をご覧ください。

詳しくは P.45・46

てんかせ4方向【爽快除湿】

日立アプライアンスホームページ

<http://www.hitachi-ap.co.jp/>



最新ニュースや製品・サービス紹介など、役立つコンテンツ満載。技術支援のページではCAD図面データのダウンロードもできます。

日立の業務用エアコンリース

コスト重視のお客様に

▶ **ファイナンスリース**

修理保証付

▶ **サポートリース**

初期投資を抑えたい方に、最適なプランをお選びいただけます。

詳しくは P.235

てんかせ2方向

業界トップクラスの
静かさと
コンパクト設計を両立。

■てんかせ2方向 主要機能 一覧

機能	主要オプション				制御				サービス・工事				快適性									
	加湿器	昇降グリル	抗菌フィルター	電気集じん器	補助電気ヒーター	全熱交換器連動運転対応	集中制御対応	遠方制御対応	リモコングループ制御	2リモコン運転	ワイヤレスリモコン対応	e-LINE接続配線	故障診断機能	フィルターサイン	ドレンアップメカ	年間冷房(5℃)	ホットスタート	高天井対応	ドライ	風量調整3段	風向選択	オートルーバー
冷暖房	●	●	●	●	付/不付	●	●	●	●	●	●	●	●	●	●	●	●	●	●	●	●	●

■形状・寸法・質量

※天井内寸法

室内ユニット形状 (mm)	1,100mm × 710mm		1,660mm × 710mm	
	シングル	63・80型	112~160型	
同時/個別*ツイン	40~112型	140・160型	224~335型	
同時/個別*トリプル	112~160型	224・280型	335型	
同時/個別*フォー	112~224型	280・335型	—	
質量(kg) ()内はパネル	ヒーターレス	27(+6)	30(+6)	48(+8)
	ヒーター付き	29(+6)	32(+6)	52(+8)

*個別運転は省エネの達人のみです。

レイアウト対応力

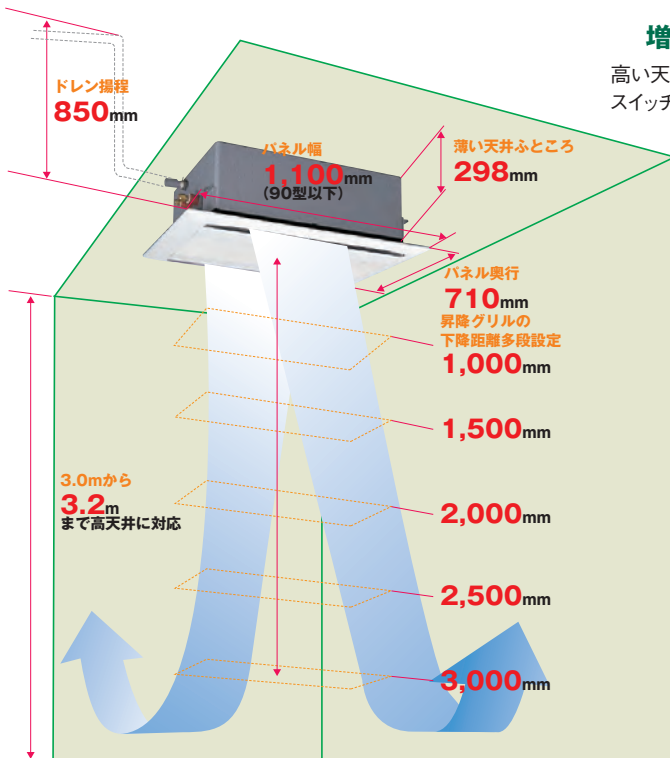

狭い天井ふところにも対応できる 薄型設計

てんかせ2方向にコンパクトターボファンを業界初採用するなど構造の簡素化を図り、高さ寸法を298mmに縮めました。小規模事務所など、天井裏のふところ寸法が狭い場所でも対応できます。

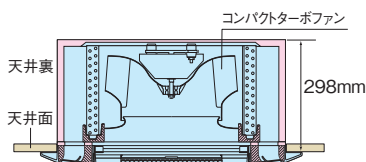

増速タップを装備

高い天井に設置しても、リモコンスイッチからの設定切り替えだけで対応できます。それぞれのお店やオフィスに合った快適な空調が実現します。

小型化と軽量化で リニューアル対応力も向上

80型で幅を1,320mmから860mmと短くし、高さの縮減と併せ、容積比で約50%に小型化。天井にコンパクトに収まります。また、重さも30kgと軽量化。取り扱いがしやすく作業効率も上がります。

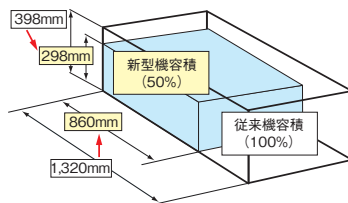

デザイン

天井になじむシンプルなニューデザイン

すっきりした広い面と最小限の線で構成したデザインです。両端を絞った吹き出し口が、引き締まった印象を与えます。インテリアに合わせてお選びいただけるよう、4種類のカラー(オプション)を用意しました。

インテリアに合わせてカラーも4タイプ。

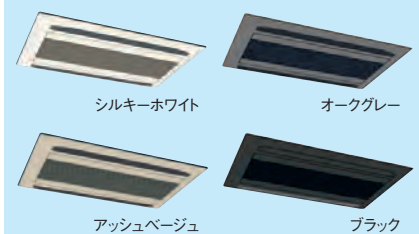

●シルキーホワイト以外は納期に多少時間がかかります。(受注対応)

静音

運転音も38dB(A)を実現 (80型急風運転時)

3次元ねじり翼の静音化技術をコンパクトターボファンに採用し、ファンの音を小さくするとともに、空気流路系の通風抵抗をCAE解析により低減。また、新開発のACチョッパーでファンモーターの回転数を制御し、気になる電磁音もカットしました。

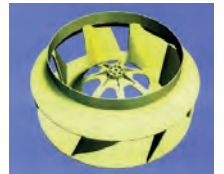

清潔・お手入れ簡単

汚れが付きにくい

オートルーバーの植毛をなくしました。汚れが付きにくく、付いた汚れも簡単にふき取れます。吸い込みグリルも、ちりやほこりが付きにくい形状です。

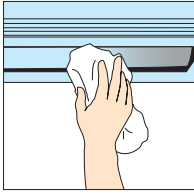

天井面の汚れを防止

吹き出す空気の流れを円滑化し、天井面の汚れの原因となるスマッジングを防止しました。

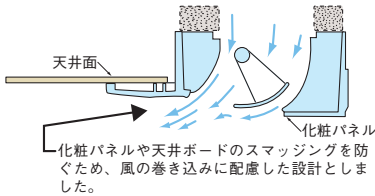

昇降グリルで日常の掃除も簡単

手元のリモコンスイッチ(PC-ARF、PC-AR1)でグリルが自動昇降します。従来機同様、ワイヤードリモコンでの操作ができます。さらにワイヤレスリモコン(別売:PC-LG2(昇降専用))での操作も可能にしました。また、下降距離の設定を可能とし、操作性を改善しました。

(注)ワイヤレスリモコン(PC-LG2)を使用する場合は受光部キット(PC-ALHD)が必要です。

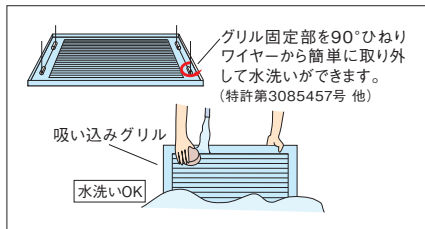

毎月の定期的なお手入れで、エアコンは良好に運転し、電気代が節約できます。

環境保護への取り組み

梱包材まで含めた環境への配慮

産業廃棄物を削減するため、使用梱包材のさらなる低減に取り組み、全室内ユニットの梱包用スチロールをゼロにしました。プラスチックなど成形品の分別・リサイクルをしやすくするため、各部品の材質表示も推進しています。また、制御基板には鉛フリーはんだを採用しました。

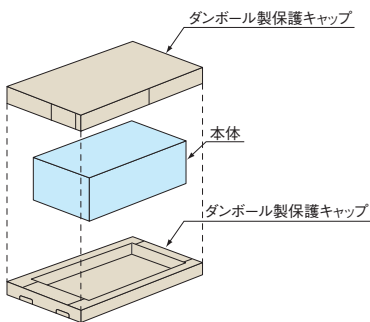

工事性

ドレン配管アップ対応高850mm

配管の引き直し作業を容易にしました。吸い込みグリルを外して基板の設定や電気品箱内の作業ができます。

天井開口作業時の寸法取りが簡単

本体とパネルの中心を合わせたので、寸法取りが簡単です。

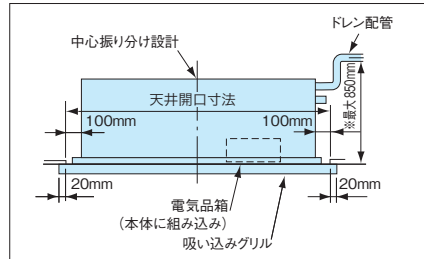

配線工事を約50%削減

電源線、制御線兼用方式のe-LINE方式に切り替えることにより、室内外ユニット間の配線本数を1本化(3芯線(ヒーターレス時))できます。

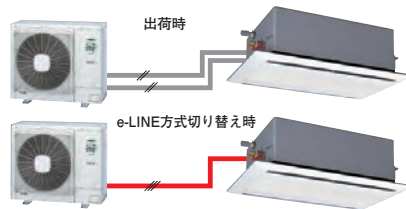

オプション

脱臭・抗菌フィルターもオプション装備

防カビ処理のフィルターを標準装備しました。抗菌加工フィルター(オプション)は無機系抗菌材と有機系抗菌材の作用により、一般細菌とカビの両方の繁殖を抑制します。ロングライフタイプと高性能タイプ(比色法65%)の2つがあり、用途によって使い分けできます。

業界初 脱臭フィルター(オプション)は特殊化学繊維の効果で、タバコのおいしさや体臭を強力に除去します。効果が薄れたときは約1日の天日干しで脱臭力が回復し、再利用が可能です。

詳しくは P.20

※抗菌加工高性能フィルターはSEKマーク(赤)を取得しました。

SEKマークとは、繊維製品新機能評価協議会の定めた基準をクリアした製品のみに表示が許諾される、品質と安全を保障するマークです。認証製品には、以下の3つが約束されます。

1. 制菌効果
2. 効果の耐久性
3. 加工の安全性

自然蒸発式加湿器でクリーンな湿度を提供

自然蒸発式加湿器は本体に直付けするため、取り付け用の吊りボルトは不要です。また、滴下する水もユニットのドレンパンを利用するので加湿器用ドレン配管が不要。工事を省力化できます。標準加湿タイプ、高加湿タイプを用意しています。



てんかせ2方向



このマークの付いた機種はグリーン購入法判断基準をクリアした機種です。



冷暖

シングル



多機能リモコン (PC-ARF)



NEW	チャージレス R410A	NEW	チャージレス R410A	NEW	チャージレス R410A	NEW	チャージレス R410A
40 型 (1.5馬力相当)	20m	45 型 (1.8馬力相当)	20m	50 型 (2.0馬力相当)	20m	56 型 (2.3馬力相当)	30m
冷房: 3.6(1.5~4.0)kW	暖房: 4.0(1.5~5.3)kW	冷房: 4.0(1.5~4.5)kW	暖房: 4.5(1.5~5.9)kW	冷房: 4.5(1.5~5.0)kW	暖房: 5.0(1.5~6.3)kW	冷房: 5.0(2.2~5.6)kW	暖房: 5.6(2.2~7.1)kW
285 RCID-AP40HVMJ3 (単)	287 RCID-AP40HVM3	289 RCID-AP45HVMJ3 (単)	291 RCID-AP45HVM3	293 RCID-AP50HVMJ3 (単)	295 RCID-AP50HVM3	297 RCID-AP56HVMJ3 (単)	299 RCID-AP56HVM3
室内RCID-AP40K ¥273,000	室外RAS-AP40HVMJ3 (単)・AP40HVM3 ¥442,000	室内RCID-AP45K ¥283,000	室外RAS-AP45HVMJ3 (単)・AP45HVM3 ¥484,000	室内RCID-AP50K ¥290,000	室外RAS-AP50HVMJ3 (単)・AP50HVM3 ¥519,000	室内RCID-AP56K ¥298,000	室外RAS-AP56HVMJ3 (単)・AP56HVM3 ¥548,000
化粧パネルP-NP90DWA ¥55,000	リモコンPC-ARF ¥35,000	化粧パネルP-NP90DWA ¥55,000	リモコンPC-ARF ¥35,000	化粧パネルP-NP90DWA ¥55,000	リモコンPC-ARF ¥35,000	化粧パネルP-NP90DWA ¥55,000	リモコンPC-ARF ¥35,000
セット希望小売価格 ¥805,000		セット希望小売価格 ¥857,000		セット希望小売価格 ¥899,000		セット希望小売価格 ¥936,000	
ヒーター付き 暖房: 5.4(2.9~6.7)kW(ヒーターON時)		ヒーター付き 暖房: 5.9(2.9~7.3)kW(ヒーターON時)		ヒーター付き 暖房: 6.6(3.1~7.9)kW(ヒーターON時)		ヒーター付き 暖房: 7.2(3.8~8.7)kW(ヒーターON時)	
286 RCID-AP40HVMJT3 (単)	288 RCID-AP40HVMT3	290 RCID-AP45HVMJT3 (単)	292 RCID-AP45HVMT3	294 RCID-AP50HVMJT3 (単)	296 RCID-AP50HVMT3	298 RCID-AP56HVMJT3 (単)	300 RCID-AP56HVMT3
室内RCID-AP40KTJ (単)・AP40KT ¥325,000	室外RAS-AP40HVMJ3 (単)・AP40HVM3 ¥442,000	室内RCID-AP45KTJ (単)・AP45KT ¥337,000	室外RAS-AP45HVMJ3 (単)・AP45HVM3 ¥484,000	室内RCID-AP50KTJ (単)・AP50KT ¥362,000	室外RAS-AP50HVMJ3 (単)・AP50HVM3 ¥519,000	室内RCID-AP56KTJ (単)・AP56KT ¥370,000	室外RAS-AP56HVMJ3 (単)・AP56HVM3 ¥548,000
化粧パネルP-NP90DWA ¥55,000	リモコンPC-ARF ¥35,000	化粧パネルP-NP90DWA ¥55,000	リモコンPC-ARF ¥35,000	化粧パネルP-NP90DWA ¥55,000	リモコンPC-ARF ¥35,000	化粧パネルP-NP90DWA ¥55,000	リモコンPC-ARF ¥35,000
セット希望小売価格 ¥857,000		セット希望小売価格 ¥911,000		セット希望小売価格 ¥971,000		セット希望小売価格 ¥1,008,000	
63 型 (2.5馬力相当)	30m	80 型 (3.0馬力相当)	30m	112 型 (4.0馬力相当)	30m	140 型 (5.0馬力相当)	30m
冷房: 5.6(2.2~6.3)kW	暖房: 6.3(2.2~8.0)kW	冷房: 7.1(3.2~8.0)kW	暖房: 8.0(3.5~10.6)kW	冷房: 10.0(4.9~11.2)kW	暖房: 11.2(5.0~14.0)kW	冷房: 12.5(5.7~14.0)kW	暖房: 14.0(5.0~18.0)kW
301 RCID-AP63HVMJ2 (単)	302 RCID-AP63HVM2	304 RCID-AP80HVMJ1 (単)	305 RCID-AP80HVM1	307 RCID-AP112HVM3	309 RCID-AP140HVM2		
室内RCID-AP63K ¥309,000	室外RAS-AP63HVMJ2 (単)・AP63HVM2 ¥577,000	室内RCID-AP80K ¥333,000	室外RAS-AP80HVMJ1 (単)・AP80HVM1 ¥611,000	室内RCID-AP112K ¥371,000	室外RAS-AP112HVM3 ¥738,000	室内RCID-AP140K ¥422,000	室外RAS-AP140HVM2 ¥863,000
化粧パネルP-NP90DWA ¥55,000	リモコンPC-ARF ¥35,000	化粧パネルP-NP90DWA ¥55,000	リモコンPC-ARF ¥35,000	化粧パネルP-NP160DWA ¥64,000	リモコンPC-ARF ¥35,000	化粧パネルP-NP160DWA ¥64,000	リモコンPC-ARF ¥35,000
セット希望小売価格 ¥976,000		セット希望小売価格 ¥1,034,000		セット希望小売価格 ¥1,208,000		セット希望小売価格 ¥1,384,000	
ヒーター付き 暖房: 7.9(3.8~9.6)kW(ヒーターON時)		ヒーター付き 暖房: 9.7(5.2~12.3)kW(ヒーターON時)		ヒーター付き 暖房: 13.5(7.3~16.3)kW(ヒーターON時)		ヒーター付き 暖房: 16.6(7.6~20.6)kW(ヒーターON時)	
303 RCID-AP63HVMT2	306 RCID-AP80HVMT1	308 RCID-AP112HVMT3	310 RCID-AP140HVMT2				
室内RCID-AP63KT ¥381,000	室外RAS-AP63HVM2 ¥577,000	室内RCID-AP112KT ¥459,000	室外RAS-AP112HVM3 ¥738,000	室内RCID-AP140KT ¥520,000	室外RAS-AP140HVM2 ¥863,000	室内RCID-AP140HVM2 ¥863,000	室外RAS-AP140HVM2 ¥863,000
化粧パネルP-NP90DWA ¥55,000	リモコンPC-ARF ¥35,000	化粧パネルP-NP160DWA ¥64,000	リモコンPC-ARF ¥35,000	化粧パネルP-NP160DWA ¥64,000	リモコンPC-ARF ¥35,000	化粧パネルP-NP160DWA ¥64,000	リモコンPC-ARF ¥35,000
セット希望小売価格 ¥1,048,000		セット希望小売価格 ¥1,296,000		セット希望小売価格 ¥1,482,000			
160 型 (6.0馬力相当)	30m						
冷房: 14.0(6.0~16.0)kW	暖房: 16.0(5.0~20.0)kW						
311 RCID-AP160HVM2							
室内RCID-AP160K ¥465,000	室外RAS-AP160HVM2 ¥947,000						
化粧パネルP-NP160DWA ¥64,000	リモコンPC-ARF ¥35,000						
セット希望小売価格 ¥1,511,000							
ヒーター付き 暖房: 18.7(7.7~22.7)kW(ヒーターON時)							
312 RCID-AP160HVMT2							
室内RCID-AP160KT ¥568,000	室外RAS-AP160HVM2 ¥947,000						
化粧パネルP-NP160DWA ¥64,000	リモコンPC-ARF ¥35,000						
セット希望小売価格 ¥1,614,000							

てんかせ2方向

日立アプライアンスホームページ

<http://www.hitachi-ap.co.jp/>



最新ニュースや製品・サービス紹介など、役立つコンテンツ満載。技術支援のページではCAD図面データのダウンロードもできます。

日立の業務用エアコンリース

コスト重視のお客様に

▶ **ファイナンスリース**

修理保証付

▶ **サポートリース**

初期投資を抑えたい方に、最適なプランをお選びいただけます。

詳しくは P.235

てんかせ2方向



このマークの付いた機種はグリーン購入法判断基準をクリアした機種です。



冷暖

同時 個別
トリプル

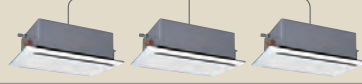

多機能リモコン
(PC-ARF)

同時 1

個別 3

異容量・異タイプ
組み合わせ可能

NEW 112型 (4.0馬力相当) 30m チャージレス R410A
冷房: 10.0(4.9 ~ 11.2)kW 暖房: 11.2(5.0 ~ 14.0)kW

344 RCID-AP112HVMG3
室内RCID-AP40K×3 ¥819,000
室外RAS-AP112HVM3 ¥738,000
化粧パネルP-NP90DWA×3 ¥165,000
分岐管TG-NP16A ¥48,400
リモコンPC-ARF ¥35,000

同時 セット希望小売価格 ¥1,805,400

個別の場合 リモコンPC-ARF×3 ¥105,000

個別 セット希望小売価格 ¥1,875,400

ヒーター付き 暖房: 15.4(9.2 ~ 18.2)kW(ヒーターON時)

345 RCID-AP112HVMGT3
室内RCID-AP40KT×3 ¥975,000
室外RAS-AP112HVM3 ¥738,000
化粧パネルP-NP90DWA×3 ¥165,000
分岐管TG-NP16A ¥48,400
リモコンPC-ARF ¥35,000

同時 セット希望小売価格 ¥1,961,400

個別の場合 リモコンPC-ARF×3 ¥105,000

個別 セット希望小売価格 ¥2,031,400

NEW 140型 (5.0馬力相当) 30m チャージレス R410A
冷房: 12.5(5.7 ~ 14.0)kW 暖房: 14.0(5.0 ~ 18.0)kW

346 RCID-AP140HVMG2
室内RCID-AP45K×3 ¥849,000
室外RAS-AP140HVM2 ¥863,000
化粧パネルP-NP90DWA×3 ¥165,000
分岐管TG-NP16A ¥48,400
リモコンPC-ARF ¥35,000

同時 セット希望小売価格 ¥1,960,400

個別の場合 リモコンPC-ARF×3 ¥105,000

個別 セット希望小売価格 ¥2,030,400

ヒーター付き 暖房: 18.2(9.2 ~ 22.2)kW(ヒーターON時)

347 RCID-AP140HVMGT2
室内RCID-AP45KT×3 ¥1,011,000
室外RAS-AP140HVM2 ¥863,000
化粧パネルP-NP90DWA×3 ¥165,000
分岐管TG-NP16A ¥48,400
リモコンPC-ARF ¥35,000

同時 セット希望小売価格 ¥2,122,400

個別の場合 リモコンPC-ARF×3 ¥105,000

個別 セット希望小売価格 ¥2,192,400

NEW 160型 (6.0馬力相当) 30m チャージレス R410A
冷房: 14.0(6.0 ~ 16.0)kW 暖房: 16.0(5.0 ~ 20.0)kW

348 RCID-AP160HVMG2
室内RCID-AP56K×3 ¥894,000
室外RAS-AP160HVM2 ¥947,000
化粧パネルP-NP90DWA×3 ¥165,000
分岐管TG-NP16A ¥48,400
リモコンPC-ARF ¥35,000

同時 セット希望小売価格 ¥2,089,400

個別の場合 リモコンPC-ARF×3 ¥105,000

個別 セット希望小売価格 ¥2,159,400

ヒーター付き 暖房: 20.7(9.7 ~ 24.7)kW(ヒーターON時)

349 RCID-AP160HVMGT2
室内RCID-AP56KT×3 ¥1,110,000
室外RAS-AP160HVM2 ¥947,000
化粧パネルP-NP90DWA×3 ¥165,000
分岐管TG-NP16A ¥48,400
リモコンPC-ARF ¥35,000

同時 セット希望小売価格 ¥2,305,400

個別の場合 リモコンPC-ARF×3 ¥105,000

個別 セット希望小売価格 ¥2,375,400

NEW 224型 (8.0馬力相当) 30m チャージレス R410A
冷房: 20.0(9.0 ~ 22.4)kW 暖房: 22.4(8.3 ~ 28.0)kW

350 RCID-AP224HVMG3
室内RCID-AP80K×3 ¥999,000
室外RAS-AP224HVM3 ¥1,368,000
化粧パネルP-NP90DWA×3 ¥165,000
分岐管TG-NP28A ¥48,400
リモコンPC-ARF ¥35,000

同時 セット希望小売価格 ¥2,615,400

個別の場合 リモコンPC-ARF×3 ¥105,000

個別 セット希望小売価格 ¥2,685,400

ヒーター付き 暖房: 27.5(13.4 ~ 33.1)kW(ヒーターON時)

351 RCID-AP224HVMGT3
室内RCID-AP80KT×3 ¥1,221,000
室外RAS-AP224HVM3 ¥1,368,000
化粧パネルP-NP90DWA×3 ¥165,000
分岐管TG-NP28A ¥48,400
リモコンPC-ARF ¥35,000

同時 セット希望小売価格 ¥2,837,400

個別の場合 リモコンPC-ARF×3 ¥105,000

個別 セット希望小売価格 ¥2,907,400

NEW 280型 (10.0馬力相当) 30m チャージレス R410A
冷房: 25.0(11.2 ~ 28.0)kW 暖房: 28.0(10.5 ~ 35.0)kW

352 RCID-AP280HVMG2
室内RCID-AP90K×3 ¥1,029,000
室外RAS-AP280HVM2 ¥1,681,000
化粧パネルP-NP90DWA×3 ¥165,000
分岐管TG-NP28A ¥48,400
リモコンPC-ARF ¥35,000

同時 セット希望小売価格 ¥2,958,400

個別の場合 リモコンPC-ARF×3 ¥105,000

個別 セット希望小売価格 ¥3,028,400

ヒーター付き 暖房: 34.3(16.8 ~ 41.3)kW(ヒーターON時)

353 RCID-AP280HVMGT2
室内RCID-AP90KT×3 ¥1,266,000
室外RAS-AP280HVM2 ¥1,681,000
化粧パネルP-NP90DWA×3 ¥165,000
分岐管TG-NP28A ¥48,400
リモコンPC-ARF ¥35,000

同時 セット希望小売価格 ¥3,195,400

個別の場合 リモコンPC-ARF×3 ¥105,000

個別 セット希望小売価格 ¥3,265,400

NEW 335型 (12.0馬力相当) 30m チャージレス R410A
冷房: 30.0(13.5 ~ 33.5)kW 暖房: 33.5(12.6 ~ 37.5)kW

354 RCID-AP335HVMG2
室内RCID-AP112K×3 ¥1,113,000
室外RAS-AP335HVM2 ¥1,923,000
化粧パネルP-NP160DWA×3 ¥192,000
分岐管TG-NP28A ¥48,400
リモコンPC-ARF ¥35,000

同時 セット希望小売価格 ¥3,311,400

個別の場合 リモコンPC-ARF×3 ¥105,000

個別 セット希望小売価格 ¥3,381,400

ヒーター付き 暖房: 40.4(19.5 ~ 44.4)kW(ヒーターON時)

355 RCID-AP335HVMGT2
室内RCID-AP112KT×3 ¥1,377,000
室外RAS-AP335HVM2 ¥1,923,000
化粧パネルP-NP160DWA×3 ¥192,000
分岐管TG-NP28A ¥48,400
リモコンPC-ARF ¥35,000

同時 セット希望小売価格 ¥3,575,400

個別の場合 リモコンPC-ARF×3 ¥105,000

個別 セット希望小売価格 ¥3,645,400

てんかせ2方向



冷暖

同時 個別
フォー



多機能リモコン (PC-ARF)

同時 1

個別 4

異容量・異タイプ
組み合わせ可能

NEW 112型 (4.0馬力相当) 30m チャージレス R410A
冷房: 10.0(4.9~11.2)kW 暖房: 11.2(5.0~14.0)kW

356	RCID-AP112HVMW	Green
室内RCID-AP28K×4	¥1,040,000	
室外RAS-AP112HVM3	¥738,000	
化粧パネルP-NP90DWA×4	¥220,000	
分岐管TW-NP16A	¥31,500	
分岐管TW-NP06A×2	¥63,000	
リモコンPC-ARF	¥35,000	

同時 セット希望小売価格 ¥2,127,500
個別の場合 リモコンPC-ARF×4 ¥140,000
個別 セット希望小売価格 ¥2,232,500

NEW 140型 (5.0馬力相当) 30m チャージレス R410A
冷房: 12.5(5.7~14.0)kW 暖房: 14.0(5.0~18.0)kW

357	RCID-AP140HVMW	Green
室内RCID-AP36K×4	¥1,076,000	
室外RAS-AP140HVM2	¥863,000	
化粧パネルP-NP90DWA×4	¥220,000	
分岐管TW-NP16A	¥31,500	
分岐管TW-NP16A×2	¥63,000	
リモコンPC-ARF	¥35,000	

同時 セット希望小売価格 ¥2,288,500
個別の場合 リモコンPC-ARF×4 ¥140,000
個別 セット希望小売価格 ¥2,393,500

NEW 160型 (6.0馬力相当) 30m チャージレス R410A
冷房: 14.0(6.0~16.0)kW 暖房: 16.0(5.0~20.0)kW

358	RCID-AP160HVMW	Green
室内RCID-AP40K×4	¥1,092,000	
室外RAS-AP160HVM2	¥947,000	
化粧パネルP-NP90DWA×4	¥220,000	
分岐管TW-NP16A	¥31,500	
分岐管TW-NP16A×2	¥63,000	
リモコンPC-ARF	¥35,000	

同時 セット希望小売価格 ¥2,388,500
個別の場合 リモコンPC-ARF×4 ¥140,000
個別 セット希望小売価格 ¥2,493,500

NEW 224型 (8.0馬力相当) 30m チャージレス R410A
冷房: 20.0(9.0~22.4)kW 暖房: 22.4(8.3~28.0)kW

360	RCID-AP224HVMW3	Green
室内RCID-AP56K×4	¥1,192,000	
室外RAS-AP224HVM3	¥1,368,000	
化粧パネルP-NP90DWA×4	¥220,000	
分岐管TW-NP28A	¥35,100	
分岐管TW-NP16A×2	¥63,000	
リモコンPC-ARF	¥35,000	

同時 セット希望小売価格 ¥2,913,100
個別の場合 リモコンPC-ARF×4 ¥140,000
個別 セット希望小売価格 ¥3,018,100

NEW 280型 (10.0馬力相当) 30m チャージレス R410A
冷房: 25.0(11.2~28.0)kW 暖房: 28.0(10.5~35.0)kW

362	RCID-AP280HVMW2	Green
室内RCID-AP71K×4	¥1,276,000	
室外RAS-AP280HVM2	¥1,681,000	
化粧パネルP-NP90DWA×4	¥220,000	
分岐管TW-NP28A	¥35,100	
分岐管TW-NP16A×2	¥63,000	
リモコンPC-ARF	¥35,000	

同時 セット希望小売価格 ¥3,310,100
個別の場合 リモコンPC-ARF×4 ¥140,000
個別 セット希望小売価格 ¥3,415,100

NEW 335型 (12.0馬力相当) 30m チャージレス R410A
冷房: 30.0(13.5~33.5)kW 暖房: 33.5(12.6~37.5)kW

364	RCID-AP335HVMW2	Green
室内RCID-AP80K×4	¥1,332,000	
室外RAS-AP335HVM2	¥1,923,000	
化粧パネルP-NP90DWA×4	¥220,000	
分岐管TW-NP28A	¥35,100	
分岐管TW-NP16A×2	¥63,000	
リモコンPC-ARF	¥35,000	

同時 セット希望小売価格 ¥3,608,100
個別の場合 リモコンPC-ARF×4 ¥140,000
個別 セット希望小売価格 ¥3,713,100

ヒーター付き 暖房: 21.6(10.6~25.6)kW(ヒーターON時)

359	RCID-AP160HVMWT	Green
室内RCID-AP40KT×4	¥1,300,000	
室外RAS-AP160HVM2	¥947,000	
化粧パネルP-NP90DWA×4	¥220,000	
分岐管TW-NP16A	¥31,500	
分岐管TW-NP16A×2	¥63,000	
リモコンPC-ARF	¥35,000	

同時 セット希望小売価格 ¥2,596,500
個別の場合 リモコンPC-ARF×4 ¥140,000
個別 セット希望小売価格 ¥2,701,500

ヒーター付き 暖房: 28.6(14.5~34.2)kW(ヒーターON時)

361	RCID-AP224HVMWT3	Green
室内RCID-AP56KT×4	¥1,480,000	
室外RAS-AP224HVM3	¥1,368,000	
化粧パネルP-NP90DWA×4	¥220,000	
分岐管TW-NP28A	¥35,100	
分岐管TW-NP16A×2	¥63,000	
リモコンPC-ARF	¥35,000	

同時 セット希望小売価格 ¥3,201,100
個別の場合 リモコンPC-ARF×4 ¥140,000
個別 セット希望小売価格 ¥3,306,100

ヒーター付き 暖房: 34.8(17.3~41.8)kW(ヒーターON時)

363	RCID-AP280HVMWT2	Green
室内RCID-AP71KT×4	¥1,572,000	
室外RAS-AP280HVM2	¥1,681,000	
化粧パネルP-NP90DWA×4	¥220,000	
分岐管TW-NP28A	¥35,100	
分岐管TW-NP16A×2	¥63,000	
リモコンPC-ARF	¥35,000	

同時 セット希望小売価格 ¥3,606,100
個別の場合 リモコンPC-ARF×4 ¥140,000
個別 セット希望小売価格 ¥3,711,100

ヒーター付き 暖房: 40.3(19.4~44.3)kW(ヒーターON時)

365	RCID-AP335HVMWT2	Green
室内RCID-AP80KT×4	¥1,628,000	
室外RAS-AP335HVM2	¥1,923,000	
化粧パネルP-NP90DWA×4	¥220,000	
分岐管TW-NP28A	¥35,100	
分岐管TW-NP16A×2	¥63,000	
リモコンPC-ARF	¥35,000	

同時 セット希望小売価格 ¥3,904,100
個別の場合 リモコンPC-ARF×4 ¥140,000
個別 セット希望小売価格 ¥4,009,100

てんかせ2方向

日立の業務用エアコンリース

コスト重視のお客様に

▶ **ファイナンスリース**

修理保証付

▶ **サポートリース**

初期投資を抑えたい方に、
最適なプランをお選びいただけます。

詳しくは P.235

てんかせ2方向

 このマークの付いた機種はグリーン購入法判断基準をクリアした機種です。



冷暖 シングル



アメニティリモコン (PC-AR1)



NEW 40型 (1.5馬力相当) チャージレス 20m R410A	NEW 45型 (1.8馬力相当) チャージレス 20m R410A	NEW 50型 (2.0馬力相当) チャージレス 20m R410A	NEW 56型 (2.3馬力相当) チャージレス 20m R410A
冷房: 3.6(1.0~4.0)kW 暖房: 4.0(1.0~5.0)kW	冷房: 4.0(1.0~4.5)kW 暖房: 4.5(1.0~5.0)kW	冷房: 4.5(1.0~5.0)kW 暖房: 5.0(1.0~5.6)kW	冷房: 5.0(1.5~5.6)kW 暖房: 5.6(1.5~6.3)kW
366 RCID-AP40HVJ2 (単)  368 RCID-AP40HV2 	370 RCID-AP45HVJ2 (単)  372 RCID-AP45HV2 	374 RCID-AP50HVJ2 (単)  376 RCID-AP50HV2 	378 RCID-AP56HVJ2 (単)  380 RCID-AP56HV2 
室内RCID-AP40K ¥273,000 室外RAS-AP40HVJ2 (単)・AP40HV2 ¥391,000 化粧パネルP-NP90DWA ¥55,000 リモコンPC-AR1 ¥28,000 セット希望小売価格 ¥747,000 ヒーター付き 暖房: 5.4(2.4~6.4)kW(ヒーターON時)	室内RCID-AP45K ¥283,000 室外RAS-AP45HVJ2 (単)・AP45HV2 ¥429,000 化粧パネルP-NP90DWA ¥55,000 リモコンPC-AR1 ¥28,000 セット希望小売価格 ¥795,000 ヒーター付き 暖房: 5.9(2.4~6.4)kW(ヒーターON時)	室内RCID-AP50K ¥290,000 室外RAS-AP50HVJ2 (単)・AP50HV2 ¥461,000 化粧パネルP-NP90DWA ¥55,000 リモコンPC-AR1 ¥28,000 セット希望小売価格 ¥834,000 ヒーター付き 暖房: 6.6(2.6~7.2)kW(ヒーターON時)	室内RCID-AP56K ¥298,000 室外RAS-AP56HVJ2 (単)・AP56HV2 ¥486,000 化粧パネルP-NP90DWA ¥55,000 リモコンPC-AR1 ¥28,000 セット希望小売価格 ¥867,000 ヒーター付き 暖房: 7.2(3.1~7.9)kW(ヒーターON時)
367 RCID-AP40HVTJ2 (単) 369 RCID-AP40HVT2	371 RCID-AP45HVTJ2 (単) 373 RCID-AP45HVT2	375 RCID-AP50HVTJ2 (単) 377 RCID-AP50HVT2	379 RCID-AP56HVTJ2 (単) 381 RCID-AP56HVT2
室内RCID-AP40KTJ (単)・AP40KT ¥325,000 室外RAS-AP40HVJ2 (単)・AP40HV2 ¥391,000 化粧パネルP-NP90DWA ¥55,000 リモコンPC-AR1 ¥28,000 セット希望小売価格 ¥799,000	室内RCID-AP45KTJ (単)・AP45KT ¥337,000 室外RAS-AP45HVJ2 (単)・AP45HV2 ¥429,000 化粧パネルP-NP90DWA ¥55,000 リモコンPC-AR1 ¥28,000 セット希望小売価格 ¥849,000	室内RCID-AP50KTJ (単)・AP50KT ¥362,000 室外RAS-AP50HVJ2 (単)・AP50HV2 ¥461,000 化粧パネルP-NP90DWA ¥55,000 リモコンPC-AR1 ¥28,000 セット希望小売価格 ¥906,000	室内RCID-AP56KTJ (単)・AP56KT ¥370,000 室外RAS-AP56HVJ2 (単)・AP56HV2 ¥486,000 化粧パネルP-NP90DWA ¥55,000 リモコンPC-AR1 ¥28,000 セット希望小売価格 ¥939,000
NEW 63型 (2.5馬力相当) チャージレス 20m R410A	NEW 80型 (3.0馬力相当) チャージレス 20m R410A	NEW 112型 (4.0馬力相当) チャージレス 20m R410A	NEW 140型 (5.0馬力相当) チャージレス 30m R410A
冷房: 5.6(1.5~6.3)kW 暖房: 6.3(1.5~7.1)kW	冷房: 7.1(1.5~8.0)kW 暖房: 8.0(1.5~9.0)kW	冷房: 10.0(4.9~11.2)kW 暖房: 11.2(5.0~12.5)kW	冷房: 12.5(5.7~14.0)kW 暖房: 14.0(6.0~16.0)kW
382 RCID-AP63HVJ2 (単)  383 RCID-AP63HV2 	385 RCID-AP80HVJ2 (単)  386 RCID-AP80HV2 	388 RCID-AP112HV1 	390 RCID-AP140HV1 
室内RCID-AP63K ¥309,000 室外RAS-AP63HVJ2 (単)・AP63HV2 ¥510,000 化粧パネルP-NP90DWA ¥55,000 リモコンPC-AR1 ¥28,000 セット希望小売価格 ¥902,000 ヒーター付き 暖房: 7.9(3.1~8.7)kW(ヒーターON時)	室内RCID-AP80K ¥333,000 室外RAS-AP80HVJ2 (単)・AP80HV2 ¥551,000 化粧パネルP-NP90DWA ¥55,000 リモコンPC-AR1 ¥28,000 セット希望小売価格 ¥967,000 ヒーター付き 暖房: 9.7(3.2~10.7)kW(ヒーターON時)	室内RCID-AP112K ¥371,000 室外RAS-AP112HV1 ¥664,000 化粧パネルP-NP160DWA ¥64,000 リモコンPC-AR1 ¥28,000 セット希望小売価格 ¥1,127,000 ヒーター付き 暖房: 13.5(7.3~14.8)kW(ヒーターON時)	室内RCID-AP140K ¥422,000 室外RAS-AP140HV1 ¥767,000 化粧パネルP-NP160DWA ¥64,000 リモコンPC-AR1 ¥28,000 セット希望小売価格 ¥1,281,000 ヒーター付き 暖房: 16.6(8.6~18.6)kW(ヒーターON時)
384 RCID-AP63HVT2	387 RCID-AP80HVT2	389 RCID-AP112HVT1	391 RCID-AP140HVT1
室内RCID-AP63KT ¥381,000 室外RAS-AP63HV2 ¥510,000 化粧パネルP-NP90DWA ¥55,000 リモコンPC-AR1 ¥28,000 セット希望小売価格 ¥974,000	室内RCID-AP80KT ¥407,000 室外RAS-AP80HV2 ¥551,000 化粧パネルP-NP90DWA ¥55,000 リモコンPC-AR1 ¥28,000 セット希望小売価格 ¥1,041,000	室内RCID-AP112KT ¥459,000 室外RAS-AP112HV1 ¥664,000 化粧パネルP-NP160DWA ¥64,000 リモコンPC-AR1 ¥28,000 セット希望小売価格 ¥1,215,000	室内RCID-AP140KT ¥520,000 室外RAS-AP140HV1 ¥767,000 化粧パネルP-NP160DWA ¥64,000 リモコンPC-AR1 ¥28,000 セット希望小売価格 ¥1,379,000
NEW 160型 (6.0馬力相当) チャージレス 30m R410A			
冷房: 14.0(6.0~16.0)kW 暖房: 16.0(6.0~18.0)kW			
392 RCID-AP160HV1 			
室内RCID-AP160K ¥465,000 室外RAS-AP160HV1 ¥828,000 化粧パネルP-NP160DWA ¥64,000 リモコンPC-AR1 ¥28,000 セット希望小売価格 ¥1,385,000 ヒーター付き 暖房: 18.7(8.7~20.7)kW(ヒーターON時)			
393 RCID-AP160HVT1			
室内RCID-AP160KT ¥568,000 室外RAS-AP160HV1 ¥828,000 化粧パネルP-NP160DWA ¥64,000 リモコンPC-AR1 ¥28,000 セット希望小売価格 ¥1,488,000			

てんかせ2方向

日立アプライアンスホームページ

<http://www.hitachi-ap.co.jp/>



最新ニュースや製品・サービス紹介など、役立つコンテンツ満載。技術支援のページではCAD図面データのダウンロードもできます。

日立の業務用エアコンリース

コスト重視のお客様に

▶ **ファイナンスリース**

修理保証付

▶ **サポートリース**

初期投資を抑えたい方に、最適なプランをお選びいただけます。

詳しくは P.235



冷暖 **同時**
ツイン



アミニティリモコン (PC-AR1)



異容量・異タイプ
組み合わせ可能*
※ゆかおきタイプとの異タイプ
組み合わせはできません。

NEW 80型 (3.0馬力相当) 20m R410A	NEW 112型 (4.0馬力相当) 20m R410A	NEW 140型 (5.0馬力相当) 30m R410A	NEW 160型 (6.0馬力相当) 30m R410A
冷房: 7.1(1.5~8.0)kW 暖房: 8.0(1.5~9.0)kW	冷房: 10.0(4.9~11.2)kW 暖房: 11.2(5.0~12.5)kW	冷房: 12.5(5.7~14.0)kW 暖房: 14.0(6.0~16.0)kW	冷房: 14.0(6.0~16.0)kW 暖房: 16.0(6.0~18.0)kW
394 RCID-AP80HVPJ2 (単) Green 396 RCID-AP80HVP2	398 RCID-AP112HVP1 Green	400 RCID-AP140HVP1 Green	402 RCID-AP160HVP1
室内RCID-AP40K×2 ¥546,000 室外RAS-AP80HVJ2 (単)・AP80HV2 ¥551,000 化粧パネルP-NP90DWA×2 ¥110,000 分岐管TW-NP16A ¥31,500 リモコンPC-AR1 ¥28,000 セット希望小売価格 ¥1,266,500	室内RCID-AP56K×2 ¥596,000 室外RAS-AP112HV1 ¥664,000 化粧パネルP-NP90DWA×2 ¥110,000 分岐管TW-NP16A ¥31,500 リモコンPC-AR1 ¥28,000 セット希望小売価格 ¥1,429,500	室内RCID-AP71K×2 ¥638,000 室外RAS-AP140HV1 ¥767,000 化粧パネルP-NP90DWA×2 ¥110,000 分岐管TW-NP16A ¥31,500 リモコンPC-AR1 ¥28,000 セット希望小売価格 ¥1,574,500	室内RCID-AP80K×2 ¥666,000 室外RAS-AP160HV1 ¥828,000 化粧パネルP-NP90DWA×2 ¥110,000 分岐管TW-NP16A ¥31,500 リモコンPC-AR1 ¥28,000 セット希望小売価格 ¥1,663,500
ヒーター付き 暖房: 10.8(4.3~11.8)kW(ヒーターON時)	ヒーター付き 暖房: 14.3(8.1~15.6)kW(ヒーターON時)	ヒーター付き 暖房: 17.4(9.4~19.4)kW(ヒーターON時)	ヒーター付き 暖房: 19.4(9.4~21.4)kW(ヒーターON時)
395 RCID-AP80HVPTJ2 (単) 397 RCID-AP80HVPT2	399 RCID-AP112HVPT1	401 RCID-AP140HVPT1	403 RCID-AP160HVPT1
室内RCID-AP40KTJ (単)・AP40KT×2 ¥650,000 室外RAS-AP80HVJ2 (単)・AP80HV2 ¥551,000 化粧パネルP-NP90DWA×2 ¥110,000 分岐管TW-NP16A ¥31,500 リモコンPC-AR1 ¥28,000 セット希望小売価格 ¥1,370,500	室内RCID-AP56KT×2 ¥740,000 室外RAS-AP112HV1 ¥664,000 化粧パネルP-NP90DWA×2 ¥110,000 分岐管TW-NP16A ¥31,500 リモコンPC-AR1 ¥28,000 セット希望小売価格 ¥1,573,500	室内RCID-AP71KT×2 ¥786,000 室外RAS-AP140HV1 ¥767,000 化粧パネルP-NP90DWA×2 ¥110,000 分岐管TW-NP16A ¥31,500 リモコンPC-AR1 ¥28,000 セット希望小売価格 ¥1,722,500	室内RCID-AP80KT×2 ¥814,000 室外RAS-AP160HV1 ¥828,000 化粧パネルP-NP90DWA×2 ¥110,000 分岐管TW-NP16A ¥31,500 リモコンPC-AR1 ¥28,000 セット希望小売価格 ¥1,811,500

NEW 224型 (8.0馬力相当) 30m R410A	NEW 280型 (10.0馬力相当) 30m R410A
冷房: 20.0(9.0~22.4)kW 暖房: 22.4(8.3~25.0)kW	冷房: 25.0(11.2~28.0)kW 暖房: 28.0(9.0~31.5)kW
404 RCID-AP224HVP1 Green	406 RCID-AP280HVP1 Green
室内RCID-AP112K×2 ¥742,000 室外RAS-AP224HV1 ¥1,119,000 化粧パネルP-NP160DWA×2 ¥128,000 分岐管TW-NP28A ¥35,100 リモコンPC-AR1 ¥28,000 セット希望小売価格 ¥2,052,100	室内RCID-AP140K×2 ¥844,000 室外RAS-AP280HV1 ¥1,389,000 化粧パネルP-NP160DWA×2 ¥128,000 分岐管TW-NP28A ¥35,100 リモコンPC-AR1 ¥28,000 セット希望小売価格 ¥2,424,100
ヒーター付き 暖房: 27.0(12.9~29.6)kW(ヒーターON時)	ヒーター付き 暖房: 33.2(14.2~36.7)kW(ヒーターON時)
405 RCID-AP224HVPT1	407 RCID-AP280HVPT1
室内RCID-AP112KT×2 ¥918,000 室外RAS-AP224HV1 ¥1,119,000 化粧パネルP-NP160DWA×2 ¥128,000 分岐管TW-NP28A ¥35,100 リモコンPC-AR1 ¥28,000 セット希望小売価格 ¥2,228,100	室内RCID-AP140KT×2 ¥1,040,000 室外RAS-AP280HV1 ¥1,389,000 化粧パネルP-NP160DWA×2 ¥128,000 分岐管TW-NP28A ¥35,100 リモコンPC-AR1 ¥28,000 セット希望小売価格 ¥2,620,100



冷暖 **同時**
トリプル



アミニティリモコン (PC-AR1)



異容量・異タイプ
組み合わせ可能*
※ゆかおきタイプとの異タイプ
組み合わせはできません。

NEW 160型 (6.0馬力相当) 30m R410A	NEW 224型 (8.0馬力相当) 30m R410A
冷房: 14.0(6.0~16.0)kW 暖房: 16.0(6.0~18.0)kW	冷房: 20.0(9.0~22.4)kW 暖房: 22.4(8.3~25.0)kW
408 RCID-AP160HVG1 Green	410 RCID-AP224HVG1 Green
室内RCID-AP56K×3 ¥894,000 室外RAS-AP160HV1 ¥828,000 化粧パネルP-NP90DWA×3 ¥165,000 分岐管TG-NP16A ¥48,400 リモコンPC-AR1 ¥28,000 セット希望小売価格 ¥1,963,400	室内RCID-AP80K×3 ¥999,000 室外RAS-AP224HV1 ¥1,119,000 化粧パネルP-NP90DWA×3 ¥165,000 分岐管TG-NP28A ¥48,400 リモコンPC-AR1 ¥28,000 セット希望小売価格 ¥2,359,400
ヒーター付き 暖房: 20.7(10.7~22.7)kW(ヒーターON時)	ヒーター付き 暖房: 27.5(13.4~30.1)kW(ヒーターON時)
409 RCID-AP160HVG1	411 RCID-AP224HVG1
室内RCID-AP56KT×3 ¥1,110,000 室外RAS-AP160HV1 ¥828,000 化粧パネルP-NP90DWA×3 ¥165,000 分岐管TG-NP16A ¥48,400 リモコンPC-AR1 ¥28,000 セット希望小売価格 ¥2,179,400	室内RCID-AP80KT×3 ¥1,221,000 室外RAS-AP224HV1 ¥1,119,000 化粧パネルP-NP90DWA×3 ¥165,000 分岐管TG-NP28A ¥48,400 リモコンPC-AR1 ¥28,000 セット希望小売価格 ¥2,581,400

てんかせ2方向

てんかせ2方向



このマークの付いた機種はグリーン購入法判断基準をクリアした機種です。



冷暖

同時
フォー



アメニティリモコン
(PC-AR1)



異容量・異タイプ
組み合わせ可能*
*ゆがみタイプとの異タイプ
組み合わせはできません。

NEW 224型 (8.0馬力相当) 30m チャージレス R410A
冷房: 20.0(9.0 ~ 22.4)kW 暖房: 22.4(8.3 ~ 25.0)kW

412 RCID-AP224HVW1
室内RCID-AP56K×4 ¥1,192,000
室外RAS-AP224HV1 ¥1,119,000
化粧パネルP-NP90DWA×4 ¥220,000
分岐管TW-NP28A ¥35,100
分岐管TW-NP16A×2 ¥63,000
リモコンPC-AR1 ¥28,000

セット希望小売価格 ¥2,657,100

ヒーター付き 暖房: 28.6(14.5 ~ 31.2)kW(ヒーターON時)

413 RCID-AP224HVWT1

室内RCID-AP56KT×4 ¥1,480,000
室外RAS-AP224HV1 ¥1,119,000
化粧パネルP-NP90DWA×4 ¥220,000
分岐管TW-NP28A ¥35,100
分岐管TW-NP16A×2 ¥63,000
リモコンPC-AR1 ¥28,000

セット希望小売価格 ¥2,945,100

NEW 280型 (10.0馬力相当) 30m チャージレス R410A
冷房: 25.0(11.2 ~ 28.0)kW 暖房: 28.0(9.0 ~ 31.5)kW

414 RCID-AP280HVW1
室内RCID-AP71K×4 ¥1,276,000
室外RAS-AP280HV1 ¥1,389,000
化粧パネルP-NP90DWA×4 ¥220,000
分岐管TW-NP28A ¥35,100
分岐管TW-NP16A×2 ¥63,000
リモコンPC-AR1 ¥28,000

セット希望小売価格 ¥3,011,100

ヒーター付き 暖房: 34.8(15.8 ~ 38.3)kW(ヒーターON時)

415 RCID-AP280HVWT1

室内RCID-AP71KT×4 ¥1,572,000
室外RAS-AP280HV1 ¥1,389,000
化粧パネルP-NP90DWA×4 ¥220,000
分岐管TW-NP28A ¥35,100
分岐管TW-NP16A×2 ¥63,000
リモコンPC-AR1 ¥28,000

セット希望小売価格 ¥3,307,100

室内ユニット寸法図(てんかせ2方向)

(単位: mm)

●22~90型

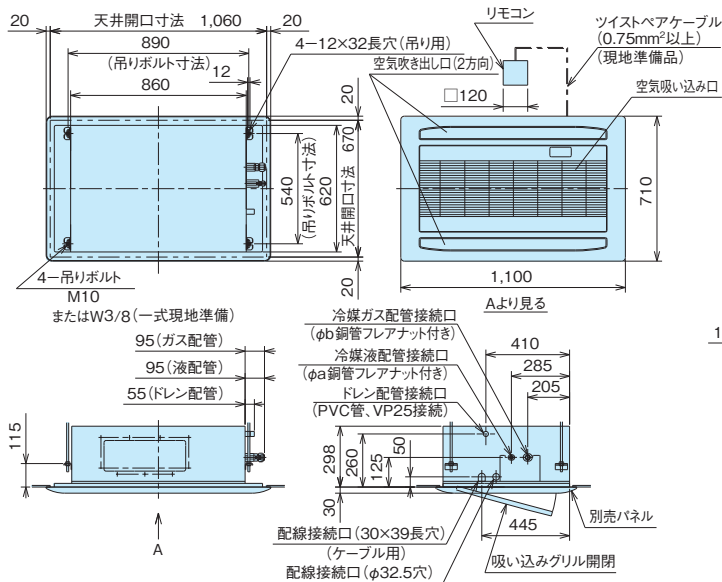

●寸法対応表

型名	22~45型	50・56型	63型	71~90型
寸法				
a	6.35	6.35	6.35	9.53
b	12.7	12.7	12.7	15.88

サービススペース

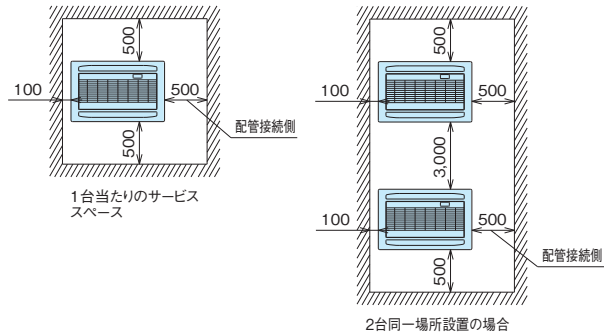

(単位: mm)

●112~160型

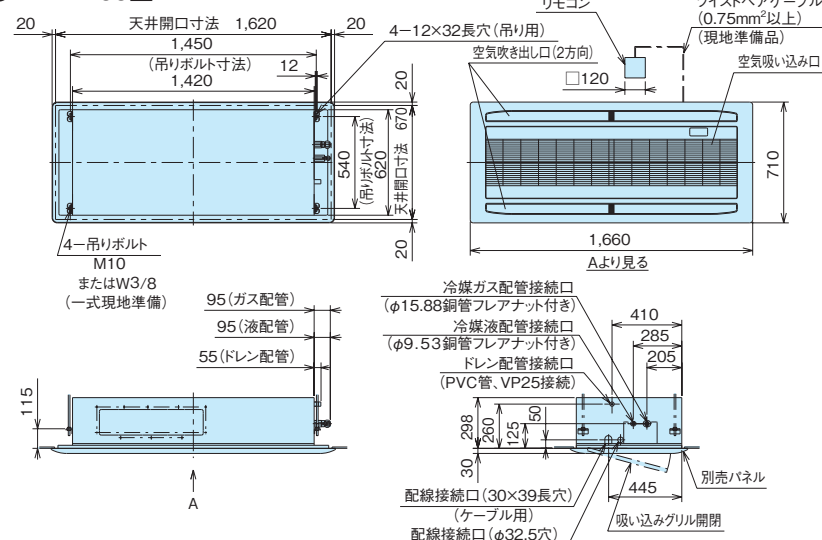

サービススペース

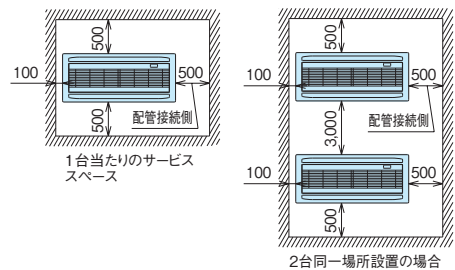

てんかせ2方向

■オプション一覧(てんかせ2方向)

品名	型名(相当馬力)	22型(0.8)~90型(3.3)	112型(4.0)~160型(6.0)		
フィルター	パネル用	ロングライフ フィルター	防カビ、交換用(注1)	F-23LD3 ¥4,500	F-46LD3 ¥6,000
		抗菌加工	F-23LD4-K ¥20,000	F-46LD4-K ¥30,000	
	昇降用	高性能フィルター	比色法65%	F-23MD4-P ¥31,000	F-46MD4-P ¥36,000
		ロングライフフィルター	抗菌加工[受注対応]	F-23LD4-PK ¥20,000	F-46LD4-PK ¥30,000
	ボックス用(注2)	高性能フィルター	比色法65%	F-23MD4 ¥25,000	F-46MD4 ¥31,000
			比色法65%抗菌加工 SEK	F-23MD4-K ¥39,000	F-46MD4-K ¥59,000
			比色法90%	F-23HD4 ¥32,000	F-46HD4 ¥35,000
		脱臭フィルター	F-23LD4-D ¥35,000	F-46LD4-D ¥50,000	
		フィルターボックス(注2)	B-23HD4 ¥30,000	B-46HD4 ¥34,000	
	補助	自然蒸発式加湿器(注3)(注4)(注11)	標準加湿タイプ	HUCID-064(0.5~0.7kg/h) ¥86,000	HUCID-124(1.1~1.3kg/h) ¥100,000
高加湿タイプ			HUCID-064W(1.2~1.4kg/h) ¥150,000	HUCID-124W(2.4~2.6kg/h) ¥187,000	
スペースパネル		PSP-90DW ¥20,000	PSP-160DW ¥26,000		
ワイドパネル(リニューアル用)(注5)		WP-90DW1 ¥32,000	WP-160DW1 ¥35,000		
分ダクトフランジ(φ150×2)(注6)		PDF-23C2 ¥10,000	PDF-46C ¥13,000		
ダクト	フレキシブルダクト(φ150)(注6)	分ダクト 1m	FD-1B×2 ¥10,000×2		
		分ダクト 2m	FD-2B×2 ¥15,000×2		
	吹き出しユニット(φ150×2)(注6)(注7)	ABS樹脂製グリル(ホワイト)	BPD-7WB ¥34,000		
	新鮮空気取り入れキット(φ150)(注8)	OACID-231 ¥35,000	OACID-461 ¥39,000		
	ボックス接続キット(注8)	TBCID-2 ¥4,000	TBCID-1 ¥4,000		
リモコン	受光部キット(ワイヤレスリモコン用)(注9)	PC-ALHD ¥21,000			
	ワイヤレスリモコン(単方向)	PC-LH3A ¥20,000			
	昇降専用ワイヤレスリモコン	PC-LG2 ¥2,000			
	鍵付リモコンケース(注10)	PC-KL2 ¥12,000			

- (注1) 「ロングライフフィルター(防カビ)」は、化粧パネルに標準で搭載している物の交換用です。また昇降グリル用に使用できます。
 (注2) 「高性能フィルター」、「脱臭フィルター」を使用する場合には、別売「フィルターボックス」が必要です。
 (注3) 「自然蒸発式加湿器」の能力は、室内ユニットの容量によって異なり、上表の()内に示す加湿量は「急」風量時の値を示しています。
 (注4) 天井内の室内キャビネット外側雰囲気低温(5℃等)となる恐れのあるところへ加湿器を組み込む場合、キャビネット内部が結露する恐れがあります。このような場合には、室内キャビネット外側全面に断熱「必要断熱厚さ(ポリエチレン30t)」を貼り付けてください。
 (注5) 既存の天井に「ワイドパネル」を取り付ける(リニューアル)場合、機種によっては対応不可または不要の場合がありますので、必ず既存の天井開口寸法を確認してください。
 (注6) 「分ダクトフランジ」、「フレキシブルダクト」、「吹き出しユニット」は、分ダクト施工時にご使用ください。
 (注7) 「吹き出しユニット」は、吹き出しボックスと吹き出しグリルのセット品です。
 (注8) 「フィルターボックス」と「新鮮空気取り入れキット」を併用する場合は、連結用の別売「ボックス接続キット」が必要です。また、どちらかが天井内の上側(下側)でも取り付け可能です(外気塵埃を除去した空気を供給要)。
 (注9) 「受光部キット」は、照明の影響で動作しなくなる場合がありますので、照明よりできるだけ(1m以上)離して据え付けてください。
 (注10) 「鍵付リモコンケース」に収納するリモコンスイッチのケーブルは埋め込み取り付けとし、JISボックスを使用してください(ケーブル露出取り付けはできません)。
 (注11) 「自然蒸発式加湿器」は、0℃以下の雰囲気となり凍結の恐れがある場所には取り付けしないでください(破損、水漏れの原因となります)。
 (注12) 各部品の併用可否は、「オプション組み合わせ表」をご参照ください。また、仕様・施工詳細等は、「寸法図」、「据付点検要領書」等をご参照ください。

■ワイドパネル

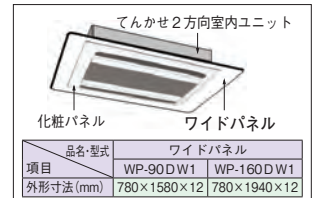

■昇降グリル



■オプション組み合わせ表(てんかせ2方向)

○: 併用可 △: 施工条件、施工位置制限あり(注記参照) ×: 併用不可

機種	組み合わせ	昇降グリル	フィルター								補助				ダクト		
			パネル用		昇降用		ボックス用		脱臭		自然蒸発式加湿器(注13)	スペースパネル(注14)	ワイドパネル	分ダクトフランジ	新鮮空気取り入れキット(注14)		
			ロングライフ(標準)	抗菌ロング	高性能(65%)	抗菌ロング	高性能(65%)	抗菌高性能(65%)	高性能(90%)	脱臭	標準加湿タイプ	高加湿タイプ					
昇降グリル		○	×	×	○	×	×	×	×	○	○	○	○	○	○	○	○
フィルター	パネル用		○	×	×	○	○	○	○	○	○	○	○	○	○	○	○
	抗菌ロング	×	×	×	×	○	○	○	○	○	○	○	○	○	○	○	○
	高性能(65%)	×	×	×	×	×	×	×	○	○	○	○	○	○	○	○	○
	抗菌ロング	○	×	×	×	×	×	×	○	○	○	○	○	○	○	○	○
	ボックス用		×	○	○	×	×	×	×	○	○	○	○	○	○	○	○
	高性能(90%)	×	○	○	×	×	×	×	×	○	○	○	○	○	○	○	○
脱臭	×	○	○	×	×	×	×	×	○	○	○	○	○	○	○	○	
補助	自然蒸発式加湿器(注13)		○	○	○	○	○	○	○	○	×	△	△	△	△	△	△
	スペースパネル(注14)		○	○	○	○	○	○	○	○	△	△	△	△	△	△	△
	ワイドパネル		○	○	○	○	○	○	○	○	○	○	○	○	○	○	○
ダクト	分ダクトフランジ(注13)		○	○	○	○	○	○	○	○	○	○	○	○	○	○	○
	新鮮空気取り入れキット(注14)		○	○	○	○	○	○	○	○	○	○	○	○	○	○	○

- (注13) 「自然蒸発式加湿器(標準)」と「分ダクトフランジ」を併用する場合は、分ダクトの接続は加湿器取り付け面の対面側となります。
 (注14) 「スペースパネル」は、「新鮮空気取り入れキット」との併用はできません。また「自然蒸発式加湿器」、「分ダクトフランジ」は、天井内の野縁構造により併設できない場合があります。

■オプション組み込み図

(単位: mm)

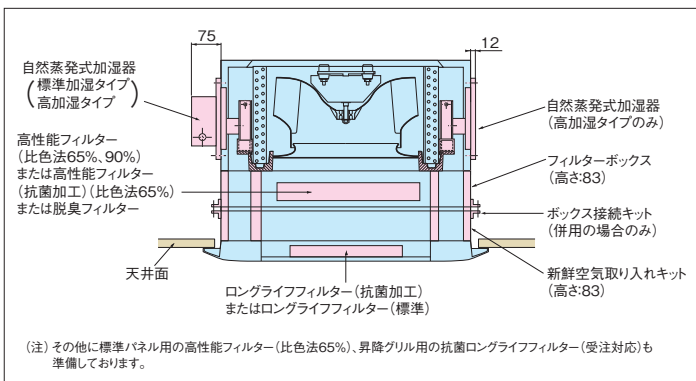

■化粧パネル(てんかせ2方向)

型名(相当馬力)	22型(0.8)~90型(3.3)	112型(4.0)~160型(6.0)
シルキーホワイト(標準色)(注15)(注16)	P-NP90DWA ¥55,000	P-NP160DWA ¥64,000
アッシュベージュ	P-NP90DCA ¥55,000	P-NP160DCA ¥64,000
オークグレー	P-NP90DHA ¥55,000	P-NP160DHA ¥64,000
ブラック	P-NP90DKA ¥55,000	P-NP160DKA ¥64,000
シルキーホワイト(昇降グリル)(注17)	P-NP90DWAU ¥89,000	P-NP160DWAU ¥99,000

- (注15) 室内雰囲気が高湿度(相対湿度80%以上)で長時間使用した場合、化粧パネルに結露が生じます。高湿度雰囲気(相対湿度80~85%)用の化粧パネルを受注対応しておりますので、詳細は当社営業窓口までお問い合わせください(高湿度雰囲気の具体例: ロビー、外気の出入りがある場所、湯気の立っている作業場、厨房等)。
 (注16) 油煙がこもる場所や厨房への設置はできません(パネルの破損の原因となります)(厨房用てんつりを設置してください)。また、機械(切削)油を使用する工場等への設置もできません(パネルの破損の原因となります)。
 (注17) 「昇降グリル」は、「高性能フィルター(比色法65%)」「比色法90%(抗菌加工比色法65%)」、「脱臭フィルター」との併用はできません。
 (注18) 新てんかせ4方向に採用の新しいニューラルホワイトについては特注対応しておりますので、当社営業窓口までお問い合わせください。

てんかせ1方向

多展開、3タイプで
天井設計プランも
思いのまま。

■てんかせ1方向 主要機能一覧

主要オプション		制御		サービス・工事		快適性																	
加湿器	昇降グリル	抗菌フィルター	脱臭フィルター	電気集じん器	補助電気ヒーター	全熱交換器連動運転対応	集中制御対応	遠方制御対応	リモコン運転	ワイヤレスリモコン対応	e-LINE接続配線	故障診断機能	フィルタサイン	ロングライフフィルター(防カビ)	ドレンアップメカ	タイマー運転	年間冷房(-5℃)	ホットスタート	高天井対応	ドライ	風量調整3段	風向選択	オートルーバー
冷房	●	●	●	●	●	●	●	●	●	●	●	●	●	●	●	●	●	●	●	●	●	●	●

■形状・寸法・質量

※天井内寸法

室内ユニット形状 (mm)	980	640	248	1,350	640	248
シングル	40・45型			50~80型		
同時/個別*ツイン	40~80型			112~160型		
同時/個別*トリプル	112・140型			160・224型		
同時/個別*フォー	112~160型			224~335型		
質量(kg) (*)内はパネル	ヒーターレス 24(+4.5)			31(+6)		

*個別運転は省エネの達人のみです。

レイアウト対応力

選べる3設置タイプ

3.5mの高い天井の部屋でもOK。(80型)

コーナータイプ(標準)

強力な1方向吹き出しの特長を生かし、壁面に近い天井コーナーに設置できます。照明、インテリアなどを考えた天井プランニングができ、さらに窓際のペリメータゾーン設置にも適しています。



狭い下がり天井を有効利用。(オプション対応)

下がり天井(ワンウェイ)タイプ

高さ270mmの天井ふところ設置できるコンパクト設計。空間デザインや照明などを考えた設計や天井に直接埋め込めない場合などの下がり天井に最適です。なお、暖気が床面に到達しにくい高天井には不向きです。



快適送風、ダブルフロー。(オプション対応)

下がり天井(ツーウェイ)タイプ

下がり天井への設置メリットを生かし、2方向への吹き出し風で快適さを広げる(ツーウェイ)タイプ。前方からの吹き出しと下方への吹き出しで室温分布が向上します。

※(ツーウェイ)タイプの場合、風の到達距離が短くなります。設置場所は天井高さ約2.7m以内に限定してください。



コンパクト・軽量化

コンパクト化と軽量化を図り、吊り込み作業時の負担を軽減しました。(45型)

28.5kg



デザイン

モダンなデザインに一新

パネルを樹脂一体成形品としてフルモデルチェンジし、シンメトリカルなモダンデザインを採用しました。カラーバリエーションも他機種と同様に4色準備。

インテリアに合わせてカラーも4タイプ。

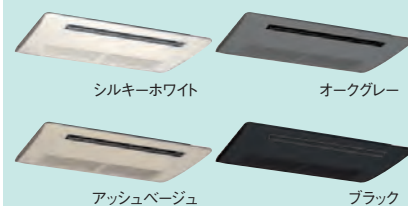

●シルキーホワイト以外は納期に多少時間がかかります。(受注対応)

静音

業界トップクラスの静音性

気流解析によりユニット内の空気抵抗を低減、静音ファンの最適配置で小型化を図りながら低騒音化を実現しました。

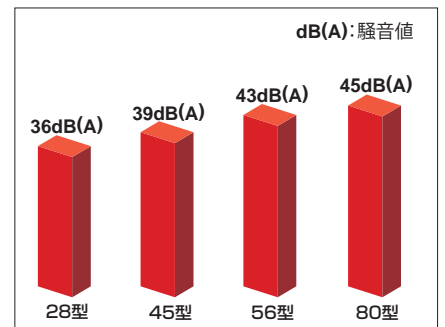

※騒音値は、反響音の影響があるため、表示値より大きくなります。ホテルや会議室等暗騒音の静かな場所に設置する場合は、36型以下でのご使用をお勧めします。

工 事 性

据付工事性を向上

天井開口、本体ユニット、パネルの中心をすべて統一し、左右対称化しました。寸法中心の割り出しが簡単になりました。

また配管の接続面も従来機と同一方向なのでリニューアル時の対応も簡単にできます。

(単位：mm)

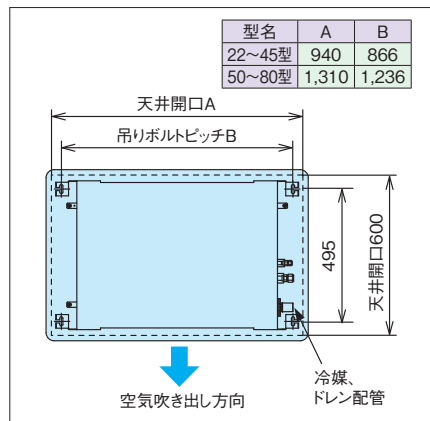

高揚程ドレンアップメカ搭載

ドレン揚程は天井面より850mmまで可能。フレキホース付属で接続の施工性も向上しました。

(単位：mm)

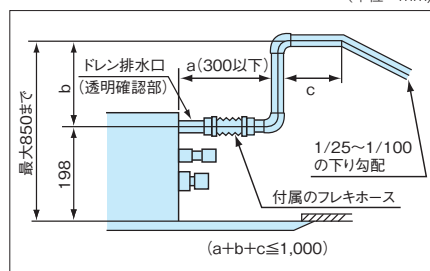

メンテナンス

ロングライフフィルターを標準装備

フィルター掃除の手間を大幅に削減できます。

汚れが付きにくいワイドルーバー

オートルーバーの植毛をなくしました。汚れが付きにくく、付いた汚れも簡単にふき取れます。

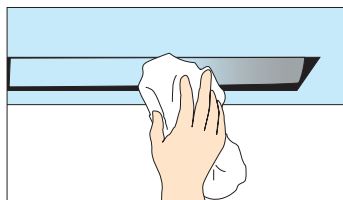

サイドポケット採用で 本体高さ調整簡略化

パネルの両端へサイドポケットを採用しパネルを外さずに本体の高さ調整が簡単にできます。

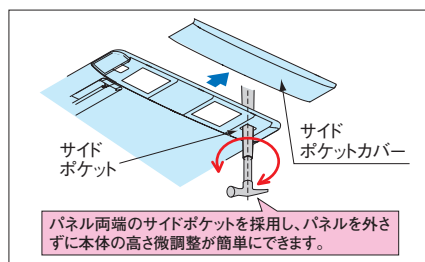

ワイヤレスリモコン受光部を パネルへ埋め込み可能に

パネル中央へ埋め込み可能とし、すっきり据え付けできます。

別置き型とは異なり天井内の伝送線が廃止でき、手間がかかりません。

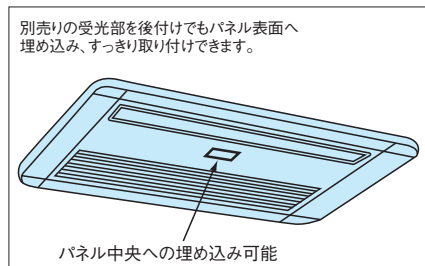

配線工事を約50%削減

電源線、制御線兼用方式のe-LINE方式に切り替えることにより、室内外ユニット間の配線本数を1本化(3芯線)できます。

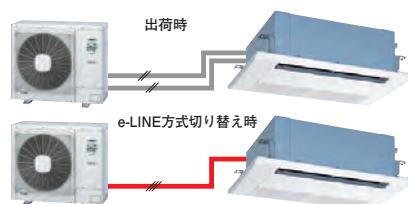

オプション

空気質向上のため フィルター類のオプションを充実

- 抗菌加工ロングライフフィルター
- 抗菌加工高性能フィルター
- 脱臭フィルター

を準備しました。特老、病院等の対応も可能です。抗菌加工フィルター(オプション)は無機系抗菌材と有機系抗菌材の作用により、一般細菌とカビの両方の繁殖を抑制します。ロングライフタイプと高性能タイプ(比色法65%)の2つがあり、用途によって使い分けできます。

業界初脱臭フィルター(オプション)は特殊化学繊維の効果で、タバコのおいや体臭を強力に除去します。効果が薄れたときは約1日の天日干しで脱臭力が回復し、再利用が可能です。

※抗菌加工高性能フィルターはSEKマーク(赤)を取得しました。

SEKマークとは、繊維製品新機能評価協議会の定めた基準をクリアした製品のみに表示が許諾される、品質と安全を保証するマークです。認証製品には、以下の3つが約束されます。

1. 制菌効果
2. 効果の耐久性
3. 加工の安全性



リニューアル対応

リニューアル時の施工を簡単にするため既存の天井開口に対応したワイドパネルを準備しました。また、天井ふところのない場所の据え付け用に、スペースパネル(50mm)を準備しました。

てんかせ1方向

Green このマークの付いた機種はグリーン購入法判断基準をクリアした機種です。



冷暖

シングル



多機能リモコン (PC-ARF)

NEW 40型 (1.5馬力相当) チャージレス 20m R410A	NEW 45型 (1.8馬力相当) チャージレス 20m R410A	NEW 50型 (2.0馬力相当) チャージレス 20m R410A	NEW 56型 (2.3馬力相当) チャージレス 30m R410A
冷房: 3.6(1.5~4.0)kW 暖房: 4.0(1.5~5.3)kW	冷房: 4.0(1.5~4.5)kW 暖房: 4.5(1.5~5.9)kW	冷房: 4.5(1.5~5.0)kW 暖房: 5.0(1.5~6.3)kW	冷房: 5.0(2.2~5.6)kW 暖房: 5.6(2.2~7.1)kW
416 RCIS-AP40HVMJ3 (単)	418 RCIS-AP45HVMJ3 (単)	420 RCIS-AP50HVMJ3 (単)	422 RCIS-AP56HVMJ3 (単)
417 RCIS-AP40HVM3	419 RCIS-AP45HVM3	421 RCIS-AP50HVM3	423 RCIS-AP56HVM3
室内RCIS-AP40K ¥268,000 室外RAS-AP40HVMJ3・AP40HVM3 ¥442,000 化粧パネルP-NP45CWA ¥55,000 リモコンPC-ARF ¥35,000	室内RCIS-AP45K ¥278,000 室外RAS-AP45HVMJ3・AP45HVM3 ¥484,000 化粧パネルP-NP45CWA ¥55,000 リモコンPC-ARF ¥35,000	室内RCIS-AP50K ¥292,000 室外RAS-AP50HVMJ3・AP50HVM3 ¥519,000 化粧パネルP-NP80CWA ¥58,000 リモコンPC-ARF ¥35,000	室内RCIS-AP56K ¥305,000 室外RAS-AP56HVMJ3・AP56HVM3 ¥548,000 化粧パネルP-NP80CWA ¥58,000 リモコンPC-ARF ¥35,000
セット希望小売価格 ¥800,000	セット希望小売価格 ¥852,000	セット希望小売価格 ¥904,000	セット希望小売価格 ¥946,000
NEW 63型 (2.5馬力相当) チャージレス 30m R410A	NEW 80型 (3.0馬力相当) チャージレス 30m R410A		
冷房: 5.6(2.2~6.3)kW 暖房: 6.3(2.2~8.0)kW	冷房: 7.1(3.2~8.0)kW 暖房: 8.0(3.5~10.6)kW		
424 RCIS-AP63HVMJ2 (単)	426 RCIS-AP80HVMJ1 (単)		
425 RCIS-AP63HVM2	427 RCIS-AP80HVM1		
室内RCIS-AP63K ¥319,000 室外RAS-AP63HVMJ2・AP63HVM2 ¥577,000 化粧パネルP-NP80CWA ¥58,000 リモコンPC-ARF ¥35,000	室内RCIS-AP80K ¥353,000 室外RAS-AP80HVMJ1・AP80HVM1 ¥611,000 化粧パネルP-NP80CWA ¥58,000 リモコンPC-ARF ¥35,000		
セット希望小売価格 ¥989,000	セット希望小売価格 ¥1,057,000		



冷暖

同時 個別
ツイン



多機能リモコン (PC-ARF)

同時 1 個別 2

異なる容量・異タイプ
組み合わせ可能

NEW 40型 (1.5馬力相当) R410A	NEW 45型 (1.8馬力相当) R410A	NEW 50型 (2.0馬力相当) R410A	NEW 56型 (2.3馬力相当) R410A
冷房: 3.6(1.5~4.0)kW 暖房: 4.0(1.5~5.3)kW	冷房: 4.0(1.5~4.5)kW 暖房: 4.5(1.5~5.9)kW	冷房: 4.5(1.5~5.0)kW 暖房: 5.0(1.5~6.3)kW	冷房: 5.0(2.2~5.6)kW 暖房: 5.6(2.2~7.1)kW
428 RCIS-AP40HVMPJ1 (単)	430 RCIS-AP45HVMPJ1 (単)	432 RCIS-AP50HVMPJ1 (単)	434 RCIS-AP56HVMPJ1 (単)
429 RCIS-AP40HVMP1	431 RCIS-AP45HVMP1	433 RCIS-AP50HVMP1	435 RCIS-AP56HVMP1
室内RCIS-AP22K×2 ¥480,000 室外RAS-AP40HVMJ3・AP40HVM3 ¥442,000 化粧パネルP-NP45CWA×2 ¥110,000 分岐管TW-NP06A ¥31,500 リモコンPC-ARF ¥35,000	室内RCIS-AP22K×2 ¥480,000 室外RAS-AP45HVMJ3・AP45HVM3 ¥484,000 化粧パネルP-NP45CWA×2 ¥110,000 分岐管TW-NP06A ¥31,500 リモコンPC-ARF ¥35,000	室内RCIS-AP22K×2 ¥496,000 室外RAS-AP50HVMJ3・AP50HVM3 ¥519,000 化粧パネルP-NP45CWA×2 ¥110,000 分岐管TW-NP06A ¥31,500 リモコンPC-ARF ¥35,000	室内RCIS-AP22K×2 ¥496,000 室外RAS-AP56HVMJ3・AP56HVM3 ¥548,000 化粧パネルP-NP45CWA×2 ¥110,000 分岐管TW-NP06A ¥31,500 リモコンPC-ARF ¥35,000
同時 セット希望小売価格 ¥1,098,500	同時 セット希望小売価格 ¥1,140,500	同時 セット希望小売価格 ¥1,191,500	同時 セット希望小売価格 ¥1,220,500
個別の場合 リモコンPC-ARF×2 ¥70,000	個別の場合 リモコンPC-ARF×2 ¥70,000	個別の場合 リモコンPC-ARF×2 ¥70,000	個別の場合 リモコンPC-ARF×2 ¥70,000
個別 セット希望小売価格 ¥1,133,500	個別 セット希望小売価格 ¥1,175,500	個別 セット希望小売価格 ¥1,226,500	個別 セット希望小売価格 ¥1,255,500
NEW 63型 (2.5馬力相当) チャージレス 20m R410A	NEW 80型 (3.0馬力相当) チャージレス 30m R410A	NEW 112型 (4.0馬力相当) チャージレス 30m R410A	NEW 140型 (5.0馬力相当) チャージレス 30m R410A
冷房: 5.6(2.2~6.3)kW 暖房: 6.3(2.2~8.0)kW	冷房: 7.1(3.2~8.0)kW 暖房: 8.0(3.5~10.6)kW	冷房: 10.0(4.9~11.2)kW 暖房: 11.2(5.0~14.0)kW	冷房: 12.5(5.7~14.0)kW 暖房: 14.0(5.0~18.0)kW
436 RCIS-AP63HVMPJ1 (単)	438 RCIS-AP80HVMPJ1 (単)	440 RCIS-AP112HVMP3	441 RCIS-AP140HVMP2
437 RCIS-AP63HVMP1	439 RCIS-AP80HVMP1		
室内RCIS-AP36K×2 ¥524,000 室外RAS-AP63HVMJ2・AP63HVM2 ¥577,000 化粧パネルP-NP45CWA×2 ¥110,000 分岐管TW-NP06A ¥31,500 リモコンPC-ARF ¥35,000	室内RCIS-AP40K×2 ¥536,000 室外RAS-AP80HVMJ1・AP80HVM1 ¥611,000 化粧パネルP-NP45CWA×2 ¥110,000 分岐管TW-NP16A ¥31,500 リモコンPC-ARF ¥35,000	室内RCIS-AP56K×2 ¥610,000 室外RAS-AP112HVM3 ¥738,000 化粧パネルP-NP80CWA×2 ¥116,000 分岐管TW-NP16A ¥31,500 リモコンPC-ARF ¥35,000	室内RCIS-AP71K×2 ¥672,000 室外RAS-AP140HVM2 ¥863,000 化粧パネルP-NP80CWA×2 ¥116,000 分岐管TW-NP16A ¥31,500 リモコンPC-ARF ¥35,000
同時 セット希望小売価格 ¥1,277,500	同時 セット希望小売価格 ¥1,323,500	同時 セット希望小売価格 ¥1,530,500	同時 セット希望小売価格 ¥1,717,500
個別の場合 リモコンPC-ARF×2 ¥70,000	個別の場合 リモコンPC-ARF×2 ¥70,000	個別の場合 リモコンPC-ARF×2 ¥70,000	個別の場合 リモコンPC-ARF×2 ¥70,000
個別 セット希望小売価格 ¥1,312,500	個別 セット希望小売価格 ¥1,358,500	個別 セット希望小売価格 ¥1,565,500	個別 セット希望小売価格 ¥1,752,500
NEW 160型 (6.0馬力相当) チャージレス 30m R410A			
冷房: 14.0(6.0~16.0)kW 暖房: 16.0(5.0~20.0)kW			
442 RCIS-AP160HVMP2			
室内RCIS-AP80K×2 ¥706,000 室外RAS-AP160HVM2 ¥947,000 化粧パネルP-NP80CWA×2 ¥116,000 分岐管TW-NP16A ¥31,500 リモコンPC-ARF ¥35,000			
同時 セット希望小売価格 ¥1,835,500			
個別の場合 リモコンPC-ARF×2 ¥70,000			
個別 セット希望小売価格 ¥1,870,500			

てんかせ1方向



冷暖

同時 個別

トリプル



多機能リモコン (PC-ARF)



同時 1 個別 3



異容量・異タイプ
組み合わせ可能

NEW 112型 (4.0馬力相当) 30m	NEW 140型 (5.0馬力相当) 30m	NEW 160型 (6.0馬力相当) 30m	NEW 224型 (8.0馬力相当) 30m
チャージレス R410A 冷房: 10.0(4.9~11.2)kW 暖房: 11.2(5.0~14.0)kW	チャージレス R410A 冷房: 12.5(5.7~14.0)kW 暖房: 14.0(5.0~18.0)kW	チャージレス R410A 冷房: 14.0(6.0~16.0)kW 暖房: 16.0(5.0~20.0)kW	チャージレス R410A 冷房: 20.0(9.0~22.4)kW 暖房: 22.4(8.3~28.0)kW
443 RCIS-AP112HVMG3	444 RCIS-AP140HVMG2	445 RCIS-AP160HVMG2	446 RCIS-AP224HVMG3
室内RCIS-AP40K×3 ¥804,000 室外RAS-AP112HVM3 ¥738,000 化粧パネルP-NP45CWA×3 ¥165,000 分岐管TG-NP16A ¥48,400 リモコンPC-ARF ¥35,000	室内RCIS-AP45K×3 ¥834,000 室外RAS-AP140HVM2 ¥863,000 化粧パネルP-NP45CWA×3 ¥165,000 分岐管TG-NP16A ¥48,400 リモコンPC-ARF ¥35,000	室内RCIS-AP56K×3 ¥915,000 室外RAS-AP160HVM2 ¥947,000 化粧パネルP-NP80CWA×3 ¥174,000 分岐管TG-NP16A ¥48,400 リモコンPC-ARF ¥35,000	室内RCIS-AP80K×3 ¥1,059,000 室外RAS-AP224HVM3 ¥1,368,000 化粧パネルP-NP80CWA×3 ¥174,000 分岐管TG-NP28A ¥48,400 リモコンPC-ARF ¥35,000
同時 セット希望小売価格 ¥1,790,400 個別の場合 リモコンPC-ARF×3 ¥105,000 個別 セット希望小売価格 ¥1,860,400	同時 セット希望小売価格 ¥1,945,400 個別の場合 リモコンPC-ARF×3 ¥105,000 個別 セット希望小売価格 ¥2,015,400	同時 セット希望小売価格 ¥2,119,400 個別の場合 リモコンPC-ARF×3 ¥105,000 個別 セット希望小売価格 ¥2,189,400	同時 セット希望小売価格 ¥2,684,400 個別の場合 リモコンPC-ARF×3 ¥105,000 個別 セット希望小売価格 ¥2,754,400



冷暖

同時 個別

フォー



多機能リモコン (PC-ARF)



同時 1 個別 4



異容量・異タイプ
組み合わせ可能

NEW 112型 (4.0馬力相当) 30m	NEW 140型 (5.0馬力相当) 30m	NEW 160型 (6.0馬力相当) 30m	NEW 224型 (8.0馬力相当) 30m
チャージレス R410A 冷房: 10.0(4.9~11.2)kW 暖房: 11.2(5.0~14.0)kW	チャージレス R410A 冷房: 12.5(5.7~14.0)kW 暖房: 14.0(5.0~18.0)kW	チャージレス R410A 冷房: 14.0(6.0~16.0)kW 暖房: 16.0(5.0~20.0)kW	チャージレス R410A 冷房: 20.0(9.0~22.4)kW 暖房: 22.4(8.3~28.0)kW
447 RCIS-AP112HVMW	448 RCIS-AP140HVMW	449 RCIS-AP160HVMW	450 RCIS-AP224HVMW3
室内RCIS-AP28K×4 ¥992,000 室外RAS-AP112HVM3 ¥738,000 化粧パネルP-NP45CWA×4 ¥220,000 分岐管TW-NP16A ¥31,500 分岐管TW-NP06A×2 ¥63,000 リモコンPC-ARF ¥35,000	室内RCIS-AP36K×4 ¥1,048,000 室外RAS-AP140HVM2 ¥863,000 化粧パネルP-NP45CWA×4 ¥220,000 分岐管TW-NP16A ¥31,500 分岐管TW-NP16A×2 ¥63,000 リモコンPC-ARF ¥35,000	室内RCIS-AP40K×4 ¥1,072,000 室外RAS-AP160HVM2 ¥947,000 化粧パネルP-NP45CWA×4 ¥220,000 分岐管TW-NP16A ¥31,500 分岐管TW-NP16A×2 ¥63,000 リモコンPC-ARF ¥35,000	室内RCIS-AP56K×4 ¥1,220,000 室外RAS-AP224HVM3 ¥1,368,000 化粧パネルP-NP80CWA×4 ¥232,000 分岐管TW-NP28A ¥35,100 分岐管TW-NP16A×2 ¥63,000 リモコンPC-ARF ¥35,000
同時 セット希望小売価格 ¥2,079,500 個別の場合 リモコンPC-ARF×4 ¥140,000 個別 セット希望小売価格 ¥2,184,500	同時 セット希望小売価格 ¥2,260,500 個別の場合 リモコンPC-ARF×4 ¥140,000 個別 セット希望小売価格 ¥2,365,500	同時 セット希望小売価格 ¥2,368,500 個別の場合 リモコンPC-ARF×4 ¥140,000 個別 セット希望小売価格 ¥2,473,500	同時 セット希望小売価格 ¥2,953,100 個別の場合 リモコンPC-ARF×4 ¥140,000 個別 セット希望小売価格 ¥3,058,100
NEW 280型 (10.0馬力相当) 30m	NEW 335型 (12.0馬力相当) 30m		
チャージレス R410A 冷房: 25.0(11.2~28.0)kW 暖房: 28.0(10.5~35.0)kW	チャージレス R410A 冷房: 30.0(13.5~33.5)kW 暖房: 33.5(12.6~37.5)kW		
451 RCIS-AP280HVMW2	452 RCIS-AP335HVMW2		
室内RCIS-AP71K×4 ¥1,344,000 室外RAS-AP280HVM2 ¥1,681,000 化粧パネルP-NP80CWA×4 ¥232,000 分岐管TW-NP28A ¥35,100 分岐管TW-NP16A×2 ¥63,000 リモコンPC-ARF ¥35,000	室内RCIS-AP80K×4 ¥1,412,000 室外RAS-AP335HVM2 ¥1,923,000 化粧パネルP-NP80CWA×4 ¥232,000 分岐管TW-NP28A ¥35,100 分岐管TW-NP16A×2 ¥63,000 リモコンPC-ARF ¥35,000		
同時 セット希望小売価格 ¥3,390,100 個別の場合 リモコンPC-ARF×4 ¥140,000 個別 セット希望小売価格 ¥3,495,100	同時 セット希望小売価格 ¥3,700,100 個別の場合 リモコンPC-ARF×4 ¥140,000 個別 セット希望小売価格 ¥3,805,100		

てんかせ1方向

てんかせ1方向

Green このマークの付いた機種はグリーン購入法判断基準をクリアした機種です。



冷暖

シングル



アメニティリモコン
(PC-AR1)



NEW	40型 (1.5馬力相当)	チャージレス 20m R410A	NEW	45型 (1.8馬力相当)	チャージレス 20m R410A	NEW	50型 (2.0馬力相当)	チャージレス 20m R410A	NEW	56型 (2.3馬力相当)	チャージレス 20m R410A
	冷房: 3.6(1.0~4.0)kW 暖房: 4.0(1.0~5.0)kW			冷房: 4.0(1.0~4.5)kW 暖房: 4.5(1.0~5.0)kW			冷房: 4.5(1.0~5.0)kW 暖房: 5.0(1.0~5.6)kW			冷房: 5.0(1.5~5.6)kW 暖房: 5.6(1.5~6.3)kW	
	453 RCIS-AP40HVJ2 (単)			455 RCIS-AP45HVJ2 (単)			457 RCIS-AP50HVJ2 (単)			459 RCIS-AP56HVJ2 (単)	
	454 RCIS-AP40HV2			456 RCIS-AP45HV2			458 RCIS-AP50HV2			460 RCIS-AP56HV2	
	室内RCIS-AP40K ¥268,000 室外RAS-AP40HVJ2・AP40HV2 ¥391,000 化粧パネルP-NP45CWA ¥55,000 リモコンPC-AR1 ¥28,000			室内RCIS-AP45K ¥278,000 室外RAS-AP45HVJ2・AP45HV2 ¥429,000 化粧パネルP-NP45CWA ¥55,000 リモコンPC-AR1 ¥28,000			室内RCIS-AP50K ¥292,000 室外RAS-AP50HVJ2・AP50HV2 ¥461,000 化粧パネルP-NP80CWA ¥58,000 リモコンPC-AR1 ¥28,000			室内RCIS-AP56K ¥305,000 室外RAS-AP56HVJ2・AP56HV2 ¥486,000 化粧パネルP-NP80CWA ¥58,000 リモコンPC-AR1 ¥28,000	
	セット希望小売価格 ¥742,000			セット希望小売価格 ¥790,000			セット希望小売価格 ¥839,000			セット希望小売価格 ¥877,000	

NEW	63型 (2.5馬力相当)	チャージレス 20m R410A	NEW	80型 (3.0馬力相当)	チャージレス 20m R410A
	冷房: 5.6(1.5~6.3)kW 暖房: 6.3(1.5~7.1)kW			冷房: 7.1(1.5~8.0)kW 暖房: 8.0(1.5~9.0)kW	
	461 RCIS-AP63HVJ2 (単)			463 RCIS-AP80HVJ2 (単)	
	462 RCIS-AP63HV2			464 RCIS-AP80HV2	
	室内RCIS-AP63K ¥319,000 室外RAS-AP63HVJ2・AP63HV2 ¥510,000 化粧パネルP-NP80CWA ¥58,000 リモコンPC-AR1 ¥28,000			室内RCIS-AP80K ¥353,000 室外RAS-AP80HVJ2・AP80HV2 ¥551,000 化粧パネルP-NP80CWA ¥58,000 リモコンPC-AR1 ¥28,000	
	セット希望小売価格 ¥915,000			セット希望小売価格 ¥990,000	



冷暖

**同時
ツイン**



同時1
アメニティリモコン
(PC-AR1)



異容量・異タイプ
組み合わせ可能*
※ゆかおきタイプとの異タイプ
組み合わせはできません。

NEW	80型 (3.0馬力相当)	チャージレス 20m R410A	NEW	112型 (4.0馬力相当)	チャージレス 20m R410A	NEW	140型 (5.0馬力相当)	チャージレス 30m R410A	NEW	160型 (6.0馬力相当)	チャージレス 30m R410A
	冷房: 7.1(1.5~8.0)kW 暖房: 8.0(1.5~9.0)kW			冷房: 10.0(4.9~11.2)kW 暖房: 11.2(5.0~12.5)kW			冷房: 12.5(5.7~14.0)kW 暖房: 14.0(6.0~16.0)kW			冷房: 14.0(6.0~16.0)kW 暖房: 16.0(6.0~18.0)kW	
	465 RCIS-AP80HVPJ2 (単)			467 RCIS-AP112HVP1			468 RCIS-AP140HVP1			469 RCIS-AP160HVP1	
	466 RCIS-AP80HVP2										
	室内RCIS-AP40K×2 ¥536,000 室外RAS-AP80HVJ2・AP80HV2 ¥551,000 化粧パネルP-NP45CWA×2 ¥110,000 分岐管TW-NP16A ¥31,500 リモコンPC-AR1 ¥28,000			室内RCIS-AP56K×2 ¥610,000 室外RAS-AP112HV1 ¥664,000 化粧パネルP-NP80CWA×2 ¥116,000 分岐管TW-NP16A ¥31,500 リモコンPC-AR1 ¥28,000			室内RCIS-AP71K×2 ¥672,000 室外RAS-AP140HV1 ¥767,000 化粧パネルP-NP80CWA×2 ¥116,000 分岐管TW-NP16A ¥31,500 リモコンPC-AR1 ¥28,000			室内RCIS-AP80K×2 ¥706,000 室外RAS-AP160HV1 ¥828,000 化粧パネルP-NP80CWA×2 ¥116,000 分岐管TW-NP16A ¥31,500 リモコンPC-AR1 ¥28,000	
	セット希望小売価格 ¥1,256,500			セット希望小売価格 ¥1,449,500			セット希望小売価格 ¥1,614,500			セット希望小売価格 ¥1,709,500	

てんかせ1方向



冷暖

同時

トリプル





同時 1

アメニティリモコン (PC-AR1)



異容量・異タイプ
組み合わせ可能*

*あらかじめタイプとの異タイプ
組み合わせはできません。

<p>NEW 160 チャージレス 30m R410A 型 (6.0馬力相当)</p> <p>冷房: 14.0(6.0~16.0)kW 暖房: 16.0(6.0~18.0)kW</p> <p>470 RCIS-AP160HVG1 </p> <table border="0" style="width: 100%;"> <tr><td>室内RCIS-AP56K×3</td><td style="text-align: right;">¥915,000</td></tr> <tr><td>室外RAS-AP160HV1</td><td style="text-align: right;">¥828,000</td></tr> <tr><td>化粧パネルP-NP80CWA×3</td><td style="text-align: right;">¥174,000</td></tr> <tr><td>分岐管TG-NP16A</td><td style="text-align: right;">¥48,400</td></tr> <tr><td>リモコンPC-AR1</td><td style="text-align: right;">¥28,000</td></tr> </table> <p>セット希望小売価格 ¥1,993,400</p>	室内RCIS-AP56K×3	¥915,000	室外RAS-AP160HV1	¥828,000	化粧パネルP-NP80CWA×3	¥174,000	分岐管TG-NP16A	¥48,400	リモコンPC-AR1	¥28,000	<p>NEW 224 チャージレス 30m R410A 型 (8.0馬力相当)</p> <p>冷房: 20.0(9.0~22.4)kW 暖房: 22.4(8.3~25.0)kW</p> <p>471 RCIS-AP224HVG1 </p> <table border="0" style="width: 100%;"> <tr><td>室内RCIS-AP80K×3</td><td style="text-align: right;">¥1,059,000</td></tr> <tr><td>室外RAS-AP224HV1</td><td style="text-align: right;">¥1,119,000</td></tr> <tr><td>化粧パネルP-NP80CWA×3</td><td style="text-align: right;">¥174,000</td></tr> <tr><td>分岐管TG-NP28A</td><td style="text-align: right;">¥48,400</td></tr> <tr><td>リモコンPC-AR1</td><td style="text-align: right;">¥28,000</td></tr> </table> <p>セット希望小売価格 ¥2,428,400</p>	室内RCIS-AP80K×3	¥1,059,000	室外RAS-AP224HV1	¥1,119,000	化粧パネルP-NP80CWA×3	¥174,000	分岐管TG-NP28A	¥48,400	リモコンPC-AR1	¥28,000
室内RCIS-AP56K×3	¥915,000																				
室外RAS-AP160HV1	¥828,000																				
化粧パネルP-NP80CWA×3	¥174,000																				
分岐管TG-NP16A	¥48,400																				
リモコンPC-AR1	¥28,000																				
室内RCIS-AP80K×3	¥1,059,000																				
室外RAS-AP224HV1	¥1,119,000																				
化粧パネルP-NP80CWA×3	¥174,000																				
分岐管TG-NP28A	¥48,400																				
リモコンPC-AR1	¥28,000																				



冷暖

同時

フォー



同時 1

アメニティリモコン (PC-AR1)



異容量・異タイプ
組み合わせ可能*

*あらかじめタイプとの異タイプ
組み合わせはできません。

<p>NEW 224 チャージレス 30m R410A 型 (8.0馬力相当)</p> <p>冷房: 20.0(9.0~22.4)kW 暖房: 22.4(8.3~25.0)kW</p> <p>472 RCIS-AP224HVW1 </p> <table border="0" style="width: 100%;"> <tr><td>室内RCIS-AP56K×4</td><td style="text-align: right;">¥1,220,000</td></tr> <tr><td>室外RAS-AP224HV1</td><td style="text-align: right;">¥1,119,000</td></tr> <tr><td>化粧パネルP-NP80CWA×4</td><td style="text-align: right;">¥232,000</td></tr> <tr><td>分岐管TW-NP28A</td><td style="text-align: right;">¥35,100</td></tr> <tr><td>分岐管TW-NP16A×2</td><td style="text-align: right;">¥63,000</td></tr> <tr><td>リモコンPC-AR1</td><td style="text-align: right;">¥28,000</td></tr> </table> <p>セット希望小売価格 ¥2,697,100</p>	室内RCIS-AP56K×4	¥1,220,000	室外RAS-AP224HV1	¥1,119,000	化粧パネルP-NP80CWA×4	¥232,000	分岐管TW-NP28A	¥35,100	分岐管TW-NP16A×2	¥63,000	リモコンPC-AR1	¥28,000	<p>NEW 280 チャージレス 30m R410A 型 (10.0馬力相当)</p> <p>冷房: 25.0(11.2~28.0)kW 暖房: 28.0(9.0~31.5)kW</p> <p>473 RCIS-AP280HVW1 </p> <table border="0" style="width: 100%;"> <tr><td>室内RCIS-AP71K×4</td><td style="text-align: right;">¥1,344,000</td></tr> <tr><td>室外RAS-AP280HV1</td><td style="text-align: right;">¥1,389,000</td></tr> <tr><td>化粧パネルP-NP80CWA×4</td><td style="text-align: right;">¥232,000</td></tr> <tr><td>分岐管TW-NP28A</td><td style="text-align: right;">¥35,100</td></tr> <tr><td>分岐管TW-NP16A×2</td><td style="text-align: right;">¥63,000</td></tr> <tr><td>リモコンPC-AR1</td><td style="text-align: right;">¥28,000</td></tr> </table> <p>セット希望小売価格 ¥3,091,100</p>	室内RCIS-AP71K×4	¥1,344,000	室外RAS-AP280HV1	¥1,389,000	化粧パネルP-NP80CWA×4	¥232,000	分岐管TW-NP28A	¥35,100	分岐管TW-NP16A×2	¥63,000	リモコンPC-AR1	¥28,000
室内RCIS-AP56K×4	¥1,220,000																								
室外RAS-AP224HV1	¥1,119,000																								
化粧パネルP-NP80CWA×4	¥232,000																								
分岐管TW-NP28A	¥35,100																								
分岐管TW-NP16A×2	¥63,000																								
リモコンPC-AR1	¥28,000																								
室内RCIS-AP71K×4	¥1,344,000																								
室外RAS-AP280HV1	¥1,389,000																								
化粧パネルP-NP80CWA×4	¥232,000																								
分岐管TW-NP28A	¥35,100																								
分岐管TW-NP16A×2	¥63,000																								
リモコンPC-AR1	¥28,000																								

てんかせ1方向

日立アプライアンスホームページ

<http://www.hitachi-ap.co.jp/>



最新ニュースや製品・サービス紹介など、役立つコンテンツ満載。技術支援のページではCAD図面データのダウンロードもできます。

日立の業務用エアコンリース

コスト重視のお客様に

▶ **ファイナンスリース**

修理保証付

▶ **サポートリース**

初期投資を抑えたい方に、最適なプランをお選びいただけます。

詳しくは P.235

■室内ユニット寸法図(てんかせ1方向)

(単位: mm)

<コーナータイプ>

●22~80型

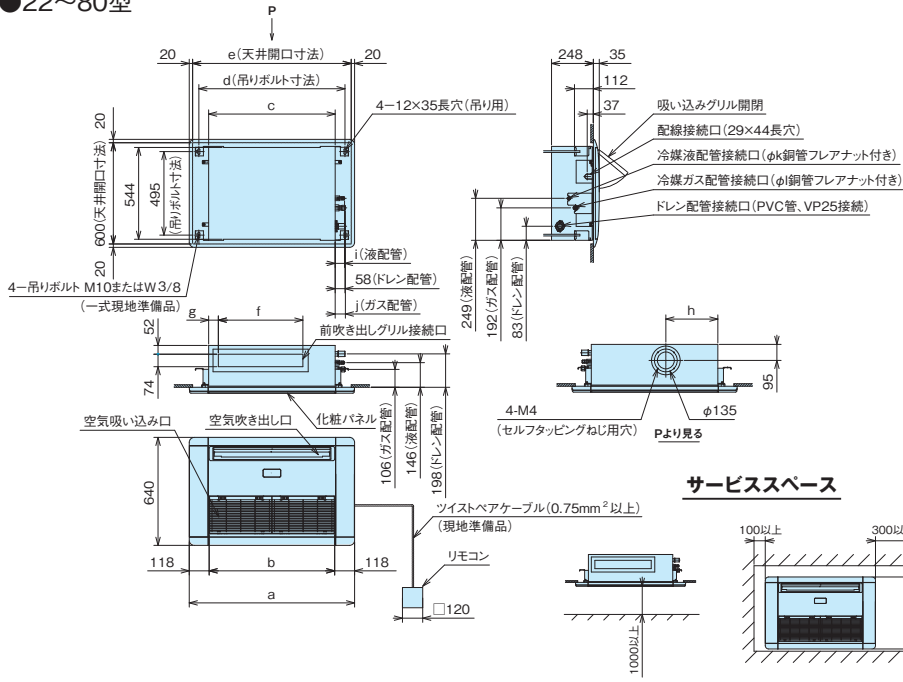

●寸法対応表

寸法	型名	22~45型	50・56型	63型	71・80型
a		980	1,350	1,350	1,350
b		744	1,114	1,114	1,114
c		750	1,120	1,120	1,120
d		866	1,236	1,236	1,236
e		940	1,310	1,310	1,310
f		501	846	846	846
g		58	70	70	70
h		308	333	333	333
i		50	50	54	52
j		53	60	60	60
k		6.35	6.35	6.35	9.53
l		12.7	12.7	12.7	15.88

(単位: mm)

<下がり天井タイプ>

●22~80型

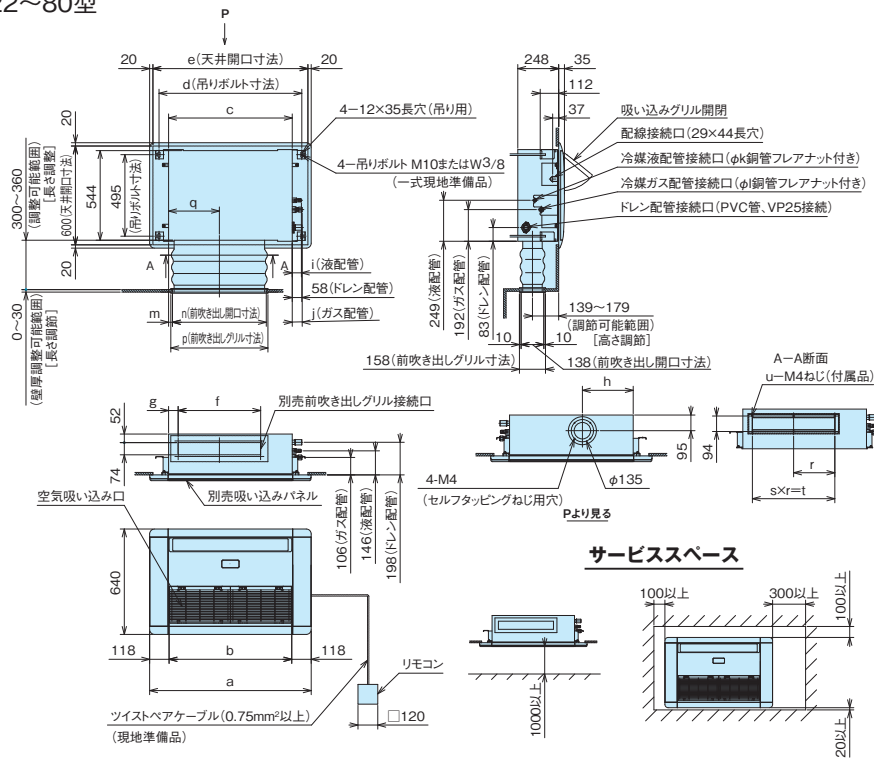

●寸法対応表

寸法	型名	22~45型	50・56型	63型	71・80型
a		980	1,350	1,350	1,350
b		744	1,114	1,114	1,114
c		750	1,120	1,120	1,120
d		866	1,236	1,236	1,236
e		940	1,310	1,310	1,310
f		501	846	846	846
g		58	70	70	70
h		308	333	333	333
i		50	50	54	52
j		53	60	60	60
k		6.35	6.35	6.35	9.53
l		12.7	12.7	12.7	15.88
m		24	36	36	36
n		569	914	914	914
p		589	934	934	934
q		308	493	493	493
r		250	280	280	280
s		2	3	3	3
t		500	840	840	840
u		6	8	8	8

てんかせ1方向

■化粧パネル(てんかせ1方向)

タイプ	コーナータイプ		下がり天井タイプ(ツーウェイ)		下がり天井タイプ(ワンウェイ)	
	型名(相当馬力)	22型(0.8)~45型(1.8)	50型(2.0)~80型(3.0)	22型(0.8)~45型(1.8)	50型(2.0)~80型(3.0)	22型(0.8)~45型(1.8)
シルキーホワイト (標準色)(注1)(注2)	P-NP45CWA ¥55,000	P-NP80CWA ¥58,000	P-NP45CWA ¥55,000	P-NP80CWA ¥58,000	P-NP45HW ¥43,000	P-NP80HW ¥45,000
アッシュベージュ	P-NP45CCA ¥55,000	P-NP80CCA ¥58,000	P-NP45CCA ¥55,000	P-NP80CCA ¥58,000	—	—
オークグレー	P-NP45CHA ¥55,000	P-NP80CHA ¥58,000	P-NP45CHA ¥55,000	P-NP80CHA ¥58,000	—	—
ブラック	P-NP45CKA1 ¥55,000	P-NP80CKA1 ¥58,000	P-NP45CKA1 ¥55,000	P-NP80CKA1 ¥58,000	—	—

- (注1) 室内雰囲気が高湿度(相対湿度80%以上)で長時間使用した場合、化粧パネルに結露が生じます。高湿度雰囲気(相対湿度80~85%)用の化粧パネルを受注対応しておりますので、詳細は当社営業窓口までお問い合わせください(高湿度雰囲気の具体例:ロビー、外気の出入りがある場所、湯気の立っている作業場、厨房等)。
 (注2) 油煙がこもる場所や厨房への設置はできません(パネルの破損・落下の原因となります)(厨房用でんつりを設置してください)。また、機械(切削)油を使用する工場等への設置もできません(パネルの破損の原因となります)。
 (注3) 新てんかせ4方向に採用の新しいニューラルホワイトについては特注対応しておりますので、当社営業窓口までお問い合わせください。

■オプション一覧(てんかせ1方向)

品名	型名(相当馬力)	22型(0.8)~45型(1.8)		50型(2.0)~80型(3.0)		
		型名	価格	型名	価格	
フィルター パネル用 (注5)	ロングライフ フィルター	F-45LS	¥4,000	F-80LS	¥6,000	
	高性能フィルター	抗菌加工	F-45LS-K	¥22,000	F-80LS-K	¥33,000
		比色法65%抗菌加工	F-45MS-PK	¥30,000	F-80MS-PK	¥45,000
		脱臭フィルター	F-45LS-PD	¥38,000	F-80LS-PD	¥57,000
補助	自然蒸発式加湿器(注6)(注7)(注12)	HUCIS-45K(0.7~0.8kg/h)	¥112,000	HUCIS-80K(1.2~1.3kg/h)	¥126,000	
	スペースパネル	PSP-45SW	¥19,000	PSP-80SW	¥24,000	
ダクト	ダクトアダプター(新鮮空気取り入れ口φ100)	PD-100	¥2,500	—	—	
	前吹き出しグリル(下がり天井タイプ用)(注9)	DG-45SW	¥43,000	DG-80SW	¥50,000	
リモコン	受光部キット(ワイヤレスリモコン用)(注10)	PC-ALHS	¥21,000	—	—	
	ワイヤレスリモコン(単方向)	PC-LH3A	¥20,000	—	—	
	鍵付リモコンケース(注11)	PC-KL2	¥12,000	—	—	

- (注4) 「ロングライフフィルター(防カビ)」は、化粧パネルに標準で搭載している物の交換用です。
 (注5) 各「フィルター」は、化粧パネル搭載用です。
 (注6) 「自然蒸発式加湿器」の能力は、室内ユニットの容量により異なります。上表の()内に示す加湿量は、「急」風量時の値を示しています。
 (注7) 天井内の室内キャビネット外側雰囲気(低温(5℃等)となる恐れのあるところへ加湿器を組み込む場合、キャビネット内部が結露する恐れがあります。このような場合には、室内キャビネット外側全面に断熱「必要断熱厚さ(ポリエチレン30T)」を貼り付けてください。
 (注8) 既存の天井に「ワイドパネル」を取り付ける(リニューアル)場合、機種によっては対応不可または不要の場合がありますので、必ず既存の天井開口寸法を確認してください。
 (注9) 「前吹き出しグリル」は、室内ユニットの下がり天井(ワンウェイ・ツーウェイ)タイプに必ず必要です。
 (注10) 「受光部キット」は、照明の影響で動作しなくなる場合がありますので、照明よりできるだけ(1m以上)離して据え付けてください。
 (注11) 「鍵付リモコンケース」に収納するリモコンスイッチのケーブルは埋め込み取り付けとし、JISボックスを使用してください(ケーブル露出取り付けはできません)。
 (注12) 「自然蒸発式加湿器」は、0℃以下の雰囲気となり凍結の恐れがある場所には取り付けしないでください(破損、水漏れの原因となります)。
 (注13) 各部品の併用可否は、「オプション組み合わせ表」をご参照ください。また、仕様・施工詳細等は、「寸法図」、「据付点検要領書」等をご参照ください。

■オプション構成図(てんかせ1方向)

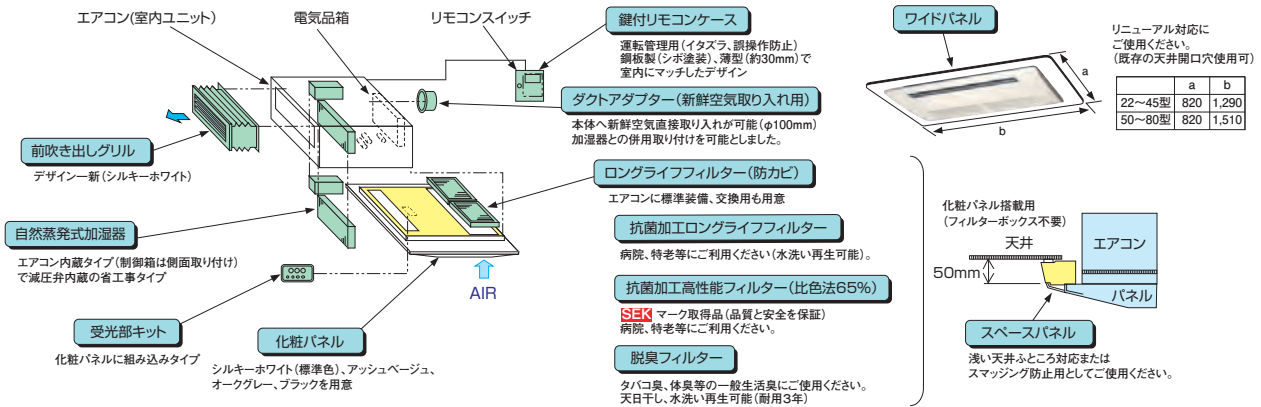

■オプション組み合わせ表(てんかせ1方向)

○: 併用可 △: 施工条件制限あり(注記参照) ×: 併用不可

機種	組み合わせ	フィルター				補助		ダクト	
		パネル用(注1)	抗菌ロング	抗菌高性能(65%)	脱臭	自然蒸発式加湿器	スペースパネル(注2)	ワイドパネル	ダクトアダプター(新鮮空気)
フィルター パネル用 (注1)	ロングライフ(標準)	×	×	×	×	○	○	○	○
	抗菌ロング	×	×	×	×	○	○	○	○
	抗菌高性能(65%)	×	×	×	×	○	○	○	○
	脱臭	×	×	×	×	○	○	○	○
補助	自然蒸発式加湿器	○	○	○	○	△	○	○	○
	スペースパネル(注2)	○	○	○	○	△	○	○	○
	ワイドパネル	○	○	○	○	○	○	○	○
ダクト	ダクトアダプター(新鮮空気)	○	○	○	○	○	○	○	○
	前吹き出しグリル	○	○	○	○	○	○	○	○

- (注1) 各フィルターは化粧パネル搭載用ですので、フィルター同士の併用はできません。
 (注2) 「自然蒸発式加湿器」、「前吹き出しグリル」と「スペースパネル」は、天井内の野線構造により併設できない場合があります。

■自動熱交換器洗浄ユニット[1方向、てんつり用]

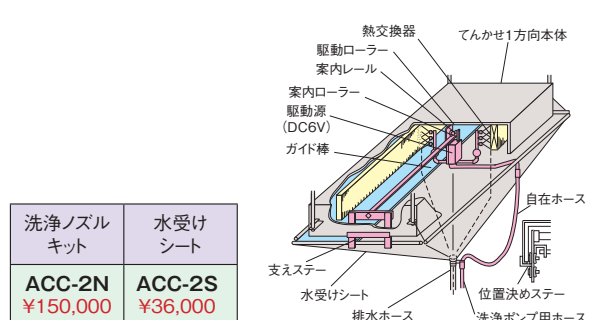

てんかせ1方向

ビルトイン

10mまで可能な長ダクトおよびフレキシブルダクト採用により、吹き出し口を自在に設置。

■ビルトイン 主要機能一覧

		主要オプション				制御				サービス・工事				快適性										
加湿器	昇降グリル	抗菌フィルター	脱臭フィルター	電気集じん器	補助電気ヒーター	全熱交換送風運動運転対応	集中制御対応	遠方制御対応	リモコングループ制御	2リモコン運転	ワイヤレスリモコン対応	φLINE接続配線	故障診断機能	フィルターサイン	ロングライフフィルター(防カビ)	ドレアンアップメカ	タイマー運転	年間冷房(-5℃)	ホットスタート	高天井対応	ドレイ	風量調整3段階	風向選択	オートルバー
房冷暖	専用房	●	○	●	○	●	●	●	●	●	●	●	●	●	●	●	●	●	●	●	●	●	●	

■形状・寸法・質量

※キャンバスダクト不付きの場合の天井内寸法

室内ユニット形状 (mm)	シングル	同時/個別*ツイン	同時/個別*トリプル	同時/個別*フォー	質量(kg) ()内はパネル
	40~56型	40~112型	112~160型	112~224型	32(+5)
	63・80型	140・160型	224型	280・335型	41(+7)
	112~160型	224~335型	280・335型	—	51(+8)
ヒーターレス					

*個別運転は省エネの達人のみです。

レイアウト対応力

設置自由度大幅アップ

機外静圧50Paがうみだすパワフルな風量により、10mまでの長ダクトが可能です。吹き出し口の設置に大きな自由度が得られます。

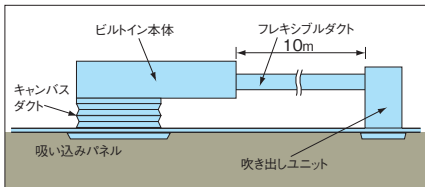

さらに、フレキシブルダクトにより、吹き出し口をユニット本体から分離し、自在な位置に据え付けが可能です。さまざまな形の空間に、すみずみまで冷温風を送ります。

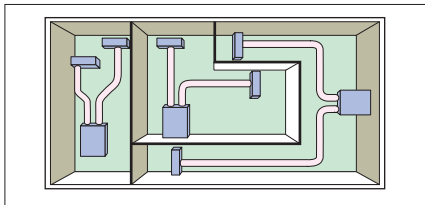

レイアウト例

キャンバスダクト取り付け状態

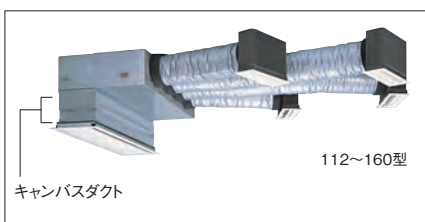

キャンバスダクト

112~160型

ドレアンアップメカ標準装備

従来型では外付オプションとなっていたドレアンアップメカを本体内部で標準装備しました。高揚程ポンプの採用で、本体下面より最大850mmまでドレアンアップが可能。配管レイアウトの自由度を高めます。

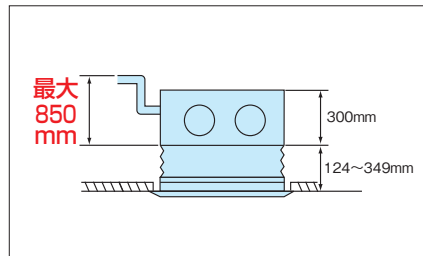

機外静圧を3段階切り替え

現地ダクトの施工状態に合わせ、据え付け後でも容易に機外静圧の切り替えが可能です。リモコンスイッチから機外静圧を100-50-30Paの3段階に切り替えできます。

■室内ユニット 機外静圧

機外静圧切り替え※	低静圧	30Pa
	標準	50Pa
	高静圧	100Pa

※リモコンスイッチから機外静圧の切り替えができます。
(工場出荷時は「標準」に設定されています。)

デザイン

2種類の吸い込みパネルを用意

吸い込みパネルはシンメトリカル(対称的)なデザインを採用し、従来のハーフサイズパネルに加えフルサイズパネルを用意しました。また、インテリアを重視したい空間用として天井材組み込みパネルも用意しました。(受注対応)



ハーフサイズパネル



フルサイズパネル

静音

業界トップクラスの静音化

流路抵抗の改善により送風機の回転数を下げ、騒音を低減しました。

■騒音値の比較

50型	従来機	急風45dB(A)
	新型機	急風40dB(A)
80型	従来機	急風47dB(A)
	新型機	急風41dB(A)
140型	従来機	急風49dB(A)
	新型機	急風45dB(A)

省エネ

モーター効率アップ

DCモーター採用で従来のACモーターにくらべてファンモーター入力を低減しました。また、全領域においてもモーター効率をアップし、省エネ運転を実現しました。

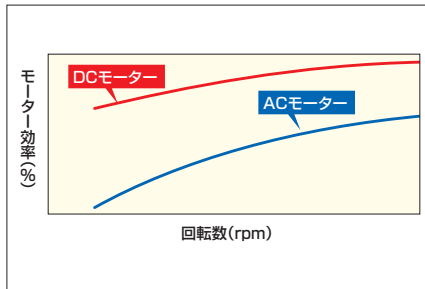

オプション

本格ダクト施工への対応可能

吹き出し角ダクトフランジや背面吸い込み用フィルターボックスをオプション設定しました。本格ダクトへの対応など設計自由度がさらに広がります。

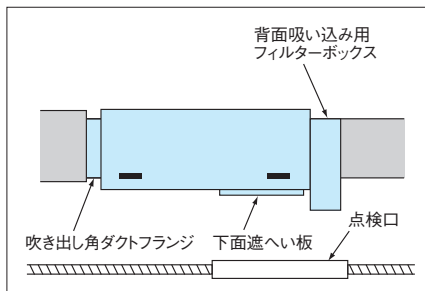

背面吸い込み用フィルターボックスへはロングライフフィルターと高性能フィルターの同時取り付けが可能です。

脱臭・抗菌フィルターをオプション設定

- 防カビ処理のロングライフフィルターを標準装備しました。
- 抗菌加工フィルター(オプション)は無機系抗菌材と有機系抗菌材の作用により、一般細菌とカビの両方の繁殖を抑制します。
- 脱臭フィルター(オプション)は特殊化学繊維の効果で、タバコのおいや体臭を強力に除去します。効果が薄れたときも約1日の天日干しで効果が回復し、再利用が可能です(業界初)。
- クリーン空調機能のオプション充実
業界初のSEKマーク(赤)(主に医療機関等に受け入れられやすい認証マーク)を取得した抗菌加工高性能フィルター等、クリーン空調機能を充実させるオプション部品を用意しました。

SEKマークとは、繊維製品新機能評価協議会の定めた基準をクリアした製品のみに表示が許諾される、品質と安全を保证するマークです。認証製品には、以下の3つが約束されます。

1. 制菌効果
2. 効果の耐久性
3. 加工の安全性



工事性

据え付け作業性を向上

398mmから300mmへと本体高さの薄型化を図り、天井ふところが狭い場所でも設置可能です。また本体吊り金具の低位置化、吸い込みパネル取り付け構造の見直しにより、据え付け作業性を改善しました。

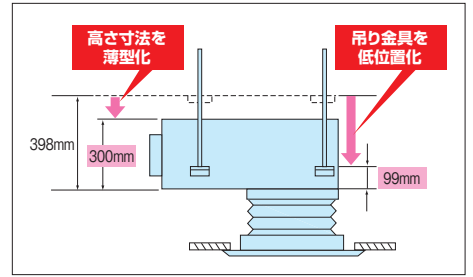

吸い込みパネルの取り付け構造

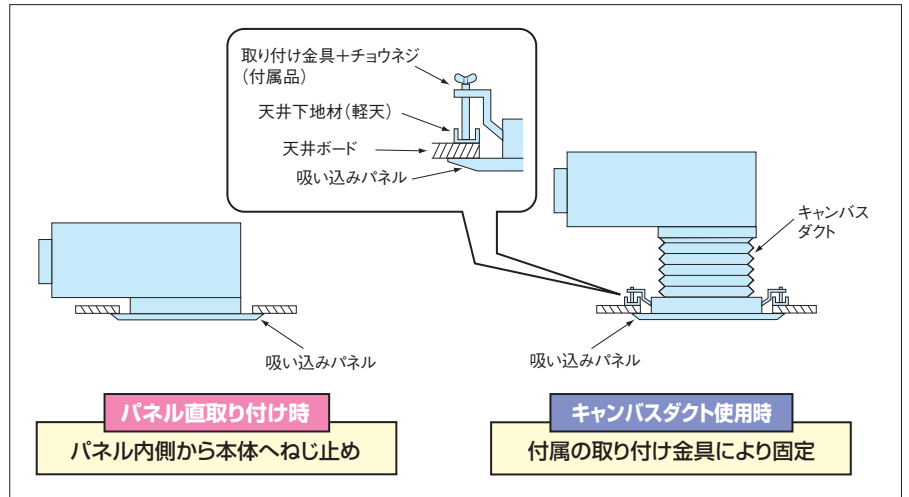

配線工事を約50%削減

電源線、制御線兼用方式のe-LINE方式に切り替えることにより、室内外ユニット間の配線本数を1本化(3芯線)できます。

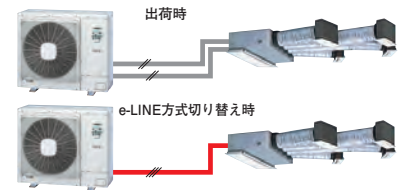

環境保護への取り組み

梱包材まで含めた環境への配慮

産業廃棄物を削減するため、使用梱包材のさらなる低減に取り組み、全室内ユニットの梱包用スチロールをゼロにしました。プラスチックなど成形品の分別・リサイクルをやすくするため、各部品の材質表示も推進しています。また、制御基板には鉛フリーはんだを採用しました。

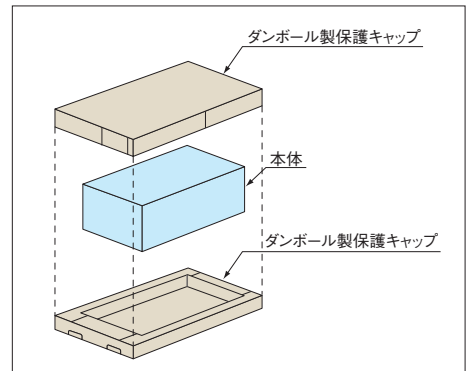



冷暖

シングル



多機能リモコン (PC-ARF)



NEW 40型 (1.5馬力相当)	NEW 45型 (1.8馬力相当)	NEW 50型 (2.0馬力相当)	NEW 56型 (2.3馬力相当)
<p>チャージレス 20m R410A</p> <p>冷房: 3.6(1.5~4.0)kW 暖房: 4.0(1.5~5.3)kW</p> <p>474 RCB-AP40HVMJ3 (単)</p> <p>475 RCB-AP40HVM3</p> <p>室内RCB-AP40K ¥297,000 室外RAS-AP40HVMJ3 (単)・AP40HVM3 ¥442,000 吸い込みパネルPS-NP56WH ¥25,000 リモコンPC-ARF ¥35,000</p> <p>セット希望小売価格 ¥799,000</p>	<p>チャージレス 20m R410A</p> <p>冷房: 4.0(1.5~4.5)kW 暖房: 4.5(1.5~5.9)kW</p> <p>476 RCB-AP45HVMJ3 (単)</p> <p>477 RCB-AP45HVM3</p> <p>室内RCB-AP45K ¥301,000 室外RAS-AP45HVMJ3 (単)・AP45HVM3 ¥484,000 吸い込みパネルPS-NP56WH ¥25,000 リモコンPC-ARF ¥35,000</p> <p>セット希望小売価格 ¥845,000</p>	<p>チャージレス 20m R410A</p> <p>冷房: 4.5(1.5~5.0)kW 暖房: 5.0(1.5~6.3)kW</p> <p>478 RCB-AP50HVMJ3 (単)</p> <p>479 RCB-AP50HVM3</p> <p>室内RCB-AP50K ¥306,000 室外RAS-AP50HVMJ3 (単)・AP50HVM3 ¥519,000 吸い込みパネルPS-NP56WH ¥25,000 リモコンPC-ARF ¥35,000</p> <p>セット希望小売価格 ¥885,000</p>	<p>チャージレス 30m R410A</p> <p>冷房: 5.0(2.2~5.6)kW 暖房: 5.6(2.2~7.1)kW</p> <p>480 RCB-AP56HVMJ3 (単)</p> <p>481 RCB-AP56HVM3</p> <p>室内RCB-AP56K ¥311,000 室外RAS-AP56HVMJ3 (単)・AP56HVM3 ¥548,000 吸い込みパネルPS-NP56WH ¥25,000 リモコンPC-ARF ¥35,000</p> <p>セット希望小売価格 ¥919,000</p>
<p>NEW 63型 (2.5馬力相当)</p> <p>チャージレス 30m R410A</p> <p>冷房: 5.6(2.2~6.3)kW 暖房: 6.3(2.2~8.0)kW</p> <p>482 RCB-AP63HVMJ2 (単)</p> <p>483 RCB-AP63HVM2</p> <p>室内RCB-AP63K ¥322,000 室外RAS-AP63HVMJ2 (単)・AP63HVM2 ¥577,000 吸い込みパネルPS-NP80WH ¥27,000 リモコンPC-ARF ¥35,000</p> <p>セット希望小売価格 ¥961,000</p>	<p>NEW 80型 (3.0馬力相当)</p> <p>チャージレス 30m R410A</p> <p>冷房: 7.1(3.2~8.0)kW 暖房: 8.0(3.5~10.6)kW</p> <p>484 RCB-AP80HVMJ1 (単)</p> <p>485 RCB-AP80HVM1</p> <p>室内RCB-AP80K ¥345,000 室外RAS-AP80HVMJ1 (単)・AP80HVM1 ¥611,000 吸い込みパネルPS-NP80WH ¥27,000 リモコンPC-ARF ¥35,000</p> <p>セット希望小売価格 ¥1,018,000</p>	<p>NEW 112型 (4.0馬力相当)</p> <p>チャージレス 30m R410A</p> <p>冷房: 10.0(4.9~11.2)kW 暖房: 11.2(5.0~14.0)kW</p> <p>486 RCB-AP112HVM3</p> <p>室内RCB-AP112K ¥384,000 室外RAS-AP112HVM3 ¥738,000 吸い込みパネルPS-NP160WH ¥39,000 リモコンPC-ARF ¥35,000</p> <p>セット希望小売価格 ¥1,196,000</p>	<p>NEW 140型 (5.0馬力相当)</p> <p>チャージレス 30m R410A</p> <p>冷房: 12.5(5.7~14.0)kW 暖房: 14.0(5.0~18.0)kW</p> <p>487 RCB-AP140HVM2</p> <p>室内RCB-AP140K ¥421,000 室外RAS-AP140HVM2 ¥863,000 吸い込みパネルPS-NP160WH ¥39,000 リモコンPC-ARF ¥35,000</p> <p>セット希望小売価格 ¥1,358,000</p>
<p>NEW 160型 (6.0馬力相当)</p> <p>チャージレス 30m R410A</p> <p>冷房: 14.0(6.0~16.0)kW 暖房: 16.0(5.0~20.0)kW</p> <p>488 RCB-AP160HVM2</p> <p>室内RCB-AP160K ¥458,000 室外RAS-AP160HVM2 ¥947,000 吸い込みパネルPS-NP160WH ¥39,000 リモコンPC-ARF ¥35,000</p> <p>セット希望小売価格 ¥1,479,000</p>			

ビルトイン



冷暖

同時 個別

ツイン



同時 1 個別 2

多機能リモコン (PC-ARF)



異容量・異タイプ 組み合わせ可能

NEW 40型 (1.5馬力相当)	NEW 45型 (1.8馬力相当)	NEW 50型 (2.0馬力相当)	NEW 56型 (2.3馬力相当)
<p>チャージレス 20m R410A</p> <p>冷房: 3.6(1.5~4.0)kW 暖房: 4.0(1.5~5.3)kW</p> <p>489 RCB-AP40HVMPJ1 (単)</p> <p>490 RCB-AP40HVMP1</p> <p>室内RCB-AP22K×2 ¥564,000 室外RAS-AP40HVMJ3 (単)・AP40HVM3 ¥442,000 吸い込みパネルPS-NP56WH×2 ¥50,000 分岐管TW-NP06A ¥31,500 リモコンPC-ARF ¥35,000</p> <p>同時 セット希望小売価格 ¥1,122,500</p> <p>個別の場合 リモコンPC-ARF×2 ¥70,000</p> <p>個別 セット希望小売価格 ¥1,157,500</p>	<p>チャージレス 20m R410A</p> <p>冷房: 4.0(1.5~4.5)kW 暖房: 4.5(1.5~5.9)kW</p> <p>491 RCB-AP45HVMPJ1 (単)</p> <p>492 RCB-AP45HVMP1</p> <p>室内RCB-AP22K×2 ¥564,000 室外RAS-AP45HVMJ3 (単)・AP45HVM3 ¥484,000 吸い込みパネルPS-NP56WH×2 ¥50,000 分岐管TW-NP06A ¥31,500 リモコンPC-ARF ¥35,000</p> <p>同時 セット希望小売価格 ¥1,164,500</p> <p>個別の場合 リモコンPC-ARF×2 ¥70,000</p> <p>個別 セット希望小売価格 ¥1,199,500</p>	<p>チャージレス 20m R410A</p> <p>冷房: 4.5(1.5~5.0)kW 暖房: 5.0(1.5~6.3)kW</p> <p>493 RCB-AP50HVMPJ1 (単)</p> <p>494 RCB-AP50HVMP1</p> <p>室内RCB-AP28K×2 ¥576,000 室外RAS-AP50HVMJ3 (単)・AP50HVM3 ¥519,000 吸い込みパネルPS-NP56WH×2 ¥50,000 分岐管TW-NP06A ¥31,500 リモコンPC-ARF ¥35,000</p> <p>同時 セット希望小売価格 ¥1,211,500</p> <p>個別の場合 リモコンPC-ARF×2 ¥70,000</p> <p>個別 セット希望小売価格 ¥1,246,500</p>	<p>チャージレス 30m R410A</p> <p>冷房: 5.0(2.2~5.6)kW 暖房: 5.6(2.2~7.1)kW</p> <p>495 RCB-AP56HVMPJ1 (単)</p> <p>496 RCB-AP56HVMP1</p> <p>室内RCB-AP28K×2 ¥576,000 室外RAS-AP56HVMJ3 (単)・AP56HVM3 ¥548,000 吸い込みパネルPS-NP56WH×2 ¥50,000 分岐管TW-NP06A ¥31,500 リモコンPC-ARF ¥35,000</p> <p>同時 セット希望小売価格 ¥1,240,500</p> <p>個別の場合 リモコンPC-ARF×2 ¥70,000</p> <p>個別 セット希望小売価格 ¥1,275,500</p>
<p>NEW 63型 (2.5馬力相当)</p> <p>チャージレス 20m R410A</p> <p>冷房: 5.6(2.2~6.3)kW 暖房: 6.3(2.2~8.0)kW</p> <p>497 RCB-AP63HVMPJ1 (単)</p> <p>498 RCB-AP63HVMP1</p> <p>室内RCB-AP36K×2 ¥586,000 室外RAS-AP63HVMJ2 (単)・AP63HVM2 ¥577,000 吸い込みパネルPS-NP56WH×2 ¥50,000 分岐管TW-NP06A ¥31,500 リモコンPC-ARF ¥35,000</p> <p>同時 セット希望小売価格 ¥1,279,500</p> <p>個別の場合 リモコンPC-ARF×2 ¥70,000</p> <p>個別 セット希望小売価格 ¥1,314,500</p>	<p>NEW 80型 (3.0馬力相当)</p> <p>チャージレス 30m R410A</p> <p>冷房: 7.1(3.2~8.0)kW 暖房: 8.0(3.5~10.6)kW</p> <p>499 RCB-AP80HVMPJ1 (単)</p> <p>500 RCB-AP80HVMP1</p> <p>室内RCB-AP40K×2 ¥594,000 室外RAS-AP80HVMJ1 (単)・AP80HVM1 ¥611,000 吸い込みパネルPS-NP56WH×2 ¥50,000 分岐管TW-NP16A ¥31,500 リモコンPC-ARF ¥35,000</p> <p>同時 セット希望小売価格 ¥1,321,500</p> <p>個別の場合 リモコンPC-ARF×2 ¥70,000</p> <p>個別 セット希望小売価格 ¥1,356,500</p>	<p>NEW 112型 (4.0馬力相当)</p> <p>チャージレス 30m R410A</p> <p>冷房: 10.0(4.9~11.2)kW 暖房: 11.2(5.0~14.0)kW</p> <p>501 RCB-AP112HVMP3</p> <p>室内RCB-AP56K×2 ¥622,000 室外RAS-AP112HVM3 ¥738,000 吸い込みパネルPS-NP56WH×2 ¥50,000 分岐管TW-NP16A ¥31,500 リモコンPC-ARF ¥35,000</p> <p>同時 セット希望小売価格 ¥1,476,500</p> <p>個別の場合 リモコンPC-ARF×2 ¥70,000</p> <p>個別 セット希望小売価格 ¥1,511,500</p>	<p>NEW 140型 (5.0馬力相当)</p> <p>チャージレス 30m R410A</p> <p>冷房: 12.5(5.7~14.0)kW 暖房: 14.0(5.0~18.0)kW</p> <p>502 RCB-AP140HVMP2</p> <p>室内RCB-AP71K×2 ¥662,000 室外RAS-AP140HVM2 ¥863,000 吸い込みパネルPS-NP80WH×2 ¥54,000 分岐管TW-NP16A ¥31,500 リモコンPC-ARF ¥35,000</p> <p>同時 セット希望小売価格 ¥1,645,500</p> <p>個別の場合 リモコンPC-ARF×2 ¥70,000</p> <p>個別 セット希望小売価格 ¥1,680,500</p>

HVXシリーズ R410A 省エネ達人 冷暖 同時 個別 ツイン

NEW 160	NEW 224	NEW 280	NEW 335
チャージレス R410A 30m 型(6.0馬力相当)	チャージレス R410A 30m 型(8.0馬力相当)	チャージレス R410A 30m 型(10.0馬力相当)	チャージレス R410A 30m 型(12.0馬力相当)
冷房:14.0(6.0~16.0)kW 暖房:16.0(5.0~20.0)kW	冷房:20.0(9.0~22.4)kW 暖房:22.4(8.3~28.0)kW	冷房:25.0(11.2~28.0)kW 暖房:28.0(10.5~35.0)kW	冷房:30.0(13.5~33.5)kW 暖房:33.5(12.6~37.5)kW
503 RCB-AP160HVMP2	504 RCB-AP224HVMP3	505 RCB-AP280HVMP2	506 RCB-AP335HVMP2
室内RCB-AP80K×2 ¥690,000 室外RAS-AP160HVM2 ¥947,000 吸い込みパネルPS-NP80WH×2 ¥54,000 分岐管TW-NP16A ¥31,500 リモコンPC-ARF ¥35,000	室内RCB-AP112K×2 ¥768,000 室外RAS-AP224HVM3 ¥1,368,000 吸い込みパネルPS-NP160WH×2 ¥78,000 分岐管TW-NP28A ¥35,100 リモコンPC-ARF ¥35,000	室内RCB-AP140K×2 ¥842,000 室外RAS-AP280HVM2 ¥1,681,000 吸い込みパネルPS-NP160WH×2 ¥78,000 分岐管TW-NP28A ¥35,100 リモコンPC-ARF ¥35,000	室内RCB-AP160K×2 ¥916,000 室外RAS-AP335HVM2 ¥1,923,000 吸い込みパネルPS-NP160WH×2 ¥78,000 分岐管TW-NP28A ¥35,100 リモコンPC-ARF ¥35,000
同時 セット希望小売価格 ¥1,757,500	同時 セット希望小売価格 ¥2,284,100	同時 セット希望小売価格 ¥2,671,100	同時 セット希望小売価格 ¥2,987,100
個別の場合 リモコンPC-ARF×2 ¥70,000	個別の場合 リモコンPC-ARF×2 ¥70,000	個別の場合 リモコンPC-ARF×2 ¥70,000	個別の場合 リモコンPC-ARF×2 ¥70,000
個別 セット希望小売価格 ¥1,792,500	個別 セット希望小売価格 ¥2,319,100	個別 セット希望小売価格 ¥2,706,100	個別 セット希望小売価格 ¥3,022,100

IXXシリーズ R410A 省エネ達人 冷暖 同時 個別 トリプル

多機能リモコン (PC-ARF) 同時 1 個別 3 異容量・異タイプ 組み合わせ可能

NEW 112	NEW 140	NEW 160	NEW 224
チャージレス R410A 30m 型(4.0馬力相当)	チャージレス R410A 30m 型(5.0馬力相当)	チャージレス R410A 30m 型(6.0馬力相当)	チャージレス R410A 30m 型(8.0馬力相当)
冷房:10.0(4.9~11.2)kW 暖房:11.2(5.0~14.0)kW	冷房:12.5(5.7~14.0)kW 暖房:14.0(5.0~18.0)kW	冷房:14.0(6.0~16.0)kW 暖房:16.0(5.0~20.0)kW	冷房:20.0(9.0~22.4)kW 暖房:22.4(8.3~28.0)kW
507 RCB-AP112HVMG3	508 RCB-AP140HVMG2	509 RCB-AP160HVMG2	510 RCB-AP224HVMG3
室内RCB-AP40K×3 ¥891,000 室外RAS-AP112HVM3 ¥738,000 吸い込みパネルPS-NP56WH×3 ¥75,000 分岐管TG-NP16A ¥48,400 リモコンPC-ARF ¥35,000	室内RCB-AP45K×3 ¥903,000 室外RAS-AP140HVM2 ¥863,000 吸い込みパネルPS-NP56WH×3 ¥75,000 分岐管TG-NP16A ¥48,400 リモコンPC-ARF ¥35,000	室内RCB-AP56K×3 ¥933,000 室外RAS-AP160HVM2 ¥947,000 吸い込みパネルPS-NP56WH×3 ¥75,000 分岐管TG-NP16A ¥48,400 リモコンPC-ARF ¥35,000	室内RCB-AP80K×3 ¥1,035,000 室外RAS-AP224HVM3 ¥1,368,000 吸い込みパネルPS-NP80WH×3 ¥81,000 分岐管TG-NP28A ¥48,400 リモコンPC-ARF ¥35,000
同時 セット希望小売価格 ¥1,787,400	同時 セット希望小売価格 ¥1,924,400	同時 セット希望小売価格 ¥2,038,400	同時 セット希望小売価格 ¥2,567,400
個別の場合 リモコンPC-ARF×3 ¥105,000	個別の場合 リモコンPC-ARF×3 ¥105,000	個別の場合 リモコンPC-ARF×3 ¥105,000	個別の場合 リモコンPC-ARF×3 ¥105,000
個別 セット希望小売価格 ¥1,857,400	個別 セット希望小売価格 ¥1,994,400	個別 セット希望小売価格 ¥2,108,400	個別 セット希望小売価格 ¥2,637,400

NEW 280	NEW 335
チャージレス R410A 30m 型(10.0馬力相当)	チャージレス R410A 30m 型(12.0馬力相当)
冷房:25.0(11.2~28.0)kW 暖房:28.0(10.5~35.0)kW	冷房:30.0(13.5~33.5)kW 暖房:33.5(12.6~37.5)kW
511 RCB-AP280HVMG2	512 RCB-AP335HVMG2
室内RCB-AP90K×3 ¥1,074,000 室外RAS-AP280HVM2 ¥1,681,000 吸い込みパネルPS-NP160WH×3 ¥117,000 分岐管TG-NP28A ¥48,400 リモコンPC-ARF ¥35,000	室内RCB-AP112K×3 ¥1,152,000 室外RAS-AP335HVM2 ¥1,923,000 吸い込みパネルPS-NP160WH×3 ¥117,000 分岐管TG-NP28A ¥48,400 リモコンPC-ARF ¥35,000
同時 セット希望小売価格 ¥2,955,400	同時 セット希望小売価格 ¥3,275,400
個別の場合 リモコンPC-ARF×3 ¥105,000	個別の場合 リモコンPC-ARF×3 ¥105,000
個別 セット希望小売価格 ¥3,025,400	個別 セット希望小売価格 ¥3,345,400

IXXシリーズ R410A 省エネ達人 冷暖 同時 個別 フォー

多機能リモコン (PC-ARF) 同時 1 個別 4 異容量・異タイプ 組み合わせ可能

NEW 112	NEW 140	NEW 160	NEW 224
チャージレス R410A 30m 型(4.0馬力相当)	チャージレス R410A 30m 型(5.0馬力相当)	チャージレス R410A 30m 型(6.0馬力相当)	チャージレス R410A 30m 型(8.0馬力相当)
冷房:10.0(4.9~11.2)kW 暖房:11.2(5.0~14.0)kW	冷房:12.5(5.7~14.0)kW 暖房:14.0(5.0~18.0)kW	冷房:14.0(6.0~16.0)kW 暖房:16.0(5.0~20.0)kW	冷房:20.0(9.0~22.4)kW 暖房:22.4(8.3~28.0)kW
513 RCB-AP112HVMW	514 RCB-AP140HVMW	515 RCB-AP160HVMW	516 RCB-AP224HVMW3
室内RCB-AP28K×4 ¥1,152,000 室外RAS-AP112HVM3 ¥738,000 吸い込みパネルPS-NP56WH×4 ¥100,000 分岐管TW-NP16A ¥31,500 分岐管TW-NP06A×2 ¥63,000 リモコンPC-ARF ¥35,000	室内RCB-AP36K×4 ¥1,172,000 室外RAS-AP140HVM2 ¥863,000 吸い込みパネルPS-NP56WH×4 ¥100,000 分岐管TW-NP16A ¥31,500 分岐管TW-NP16A×2 ¥63,000 リモコンPC-ARF ¥35,000	室内RCB-AP40K×4 ¥1,188,000 室外RAS-AP160HVM2 ¥947,000 吸い込みパネルPS-NP56WH×4 ¥100,000 分岐管TW-NP16A ¥31,500 分岐管TW-NP16A×2 ¥63,000 リモコンPC-ARF ¥35,000	室内RCB-AP56K×4 ¥1,244,000 室外RAS-AP224HVM3 ¥1,368,000 吸い込みパネルPS-NP56WH×4 ¥100,000 分岐管TW-NP28A ¥35,100 分岐管TW-NP16A×2 ¥63,000 リモコンPC-ARF ¥35,000
同時 セット希望小売価格 ¥2,119,500	同時 セット希望小売価格 ¥2,264,500	同時 セット希望小売価格 ¥2,364,500	同時 セット希望小売価格 ¥2,845,100
個別の場合 リモコンPC-ARF×4 ¥140,000	個別の場合 リモコンPC-ARF×4 ¥140,000	個別の場合 リモコンPC-ARF×4 ¥140,000	個別の場合 リモコンPC-ARF×4 ¥140,000
個別 セット希望小売価格 ¥2,224,500	個別 セット希望小売価格 ¥2,369,500	個別 セット希望小売価格 ¥2,469,500	個別 セット希望小売価格 ¥2,950,100

NEW 280	NEW 335
チャージレス R410A 30m 型(10.0馬力相当)	チャージレス R410A 30m 型(12.0馬力相当)
冷房:25.0(11.2~28.0)kW 暖房:28.0(10.5~35.0)kW	冷房:30.0(13.5~33.5)kW 暖房:33.5(12.6~37.5)kW
517 RCB-AP280HVMW2	518 RCB-AP335HVMW2
室内RCB-AP71K×4 ¥1,324,000 室外RAS-AP280HVM2 ¥1,681,000 吸い込みパネルPS-NP80WH×4 ¥108,000 分岐管TW-NP28A ¥35,100 分岐管TW-NP16A×2 ¥63,000 リモコンPC-ARF ¥35,000	室内RCB-AP80K×4 ¥1,380,000 室外RAS-AP335HVM2 ¥1,923,000 吸い込みパネルPS-NP80WH×4 ¥108,000 分岐管TW-NP28A ¥35,100 分岐管TW-NP16A×2 ¥63,000 リモコンPC-ARF ¥35,000
同時 セット希望小売価格 ¥3,246,100	同時 セット希望小売価格 ¥3,544,100
個別の場合 リモコンPC-ARF×4 ¥140,000	個別の場合 リモコンPC-ARF×4 ¥140,000
個別 セット希望小売価格 ¥3,351,100	個別 セット希望小売価格 ¥3,649,100





冷暖 シングル





アミニティリモコン (PC-AR1)





NEW 40型 (1.5馬力相当) チャージレス 20m R410A
冷房: 3.6(1.0~4.0)kW 暖房: 4.0(1.0~5.0)kW

519 RCB-AP40HVJ2 (単) 
520 RCB-AP40HV2 
室内RCB-AP40K ¥297,000
室外RAS-AP40HVJ2 (単)・AP40HV2 ¥391,000
吸い込みパネルPS-NP56WH ¥25,000
リモコンPC-AR1 ¥28,000
セット希望小売価格 ¥741,000



NEW 45型 (1.8馬力相当) チャージレス 20m R410A
冷房: 4.0(1.0~4.5)kW 暖房: 4.5(1.0~5.0)kW

521 RCB-AP45HVJ2 (単) 
522 RCB-AP45HV2 
室内RCB-AP45K ¥301,000
室外RAS-AP45HVJ2 (単)・AP45HV2 ¥429,000
吸い込みパネルPS-NP56WH ¥25,000
リモコンPC-AR1 ¥28,000
セット希望小売価格 ¥783,000



NEW 50型 (2.0馬力相当) チャージレス 20m R410A
冷房: 4.5(1.0~5.0)kW 暖房: 5.0(1.0~5.6)kW

523 RCB-AP50HVJ2 (単) 
524 RCB-AP50HV2 
室内RCB-AP50K ¥306,000
室外RAS-AP50HVJ2 (単)・AP50HV2 ¥461,000
吸い込みパネルPS-NP56WH ¥25,000
リモコンPC-AR1 ¥28,000
セット希望小売価格 ¥820,000



NEW 56型 (2.3馬力相当) チャージレス 20m R410A
冷房: 5.0(1.5~5.6)kW 暖房: 5.6(1.5~6.3)kW

525 RCB-AP56HVJ2 (単) 
526 RCB-AP56HV2 
室内RCB-AP56K ¥311,000
室外RAS-AP56HVJ2 (単)・AP56HV2 ¥486,000
吸い込みパネルPS-NP56WH ¥25,000
リモコンPC-AR1 ¥28,000
セット希望小売価格 ¥850,000

NEW 63型 (2.5馬力相当) チャージレス 20m R410A
冷房: 5.6(1.5~6.3)kW 暖房: 6.3(1.5~7.1)kW

527 RCB-AP63HVJ2 (単) 
528 RCB-AP63HV2 
室内RCB-AP63K ¥322,000
室外RAS-AP63HVJ2 (単)・AP63HV2 ¥510,000
吸い込みパネルPS-NP80WH ¥27,000
リモコンPC-AR1 ¥28,000
セット希望小売価格 ¥887,000

NEW 80型 (3.0馬力相当) チャージレス 20m R410A
冷房: 7.1(1.5~8.0)kW 暖房: 8.0(1.5~9.0)kW

529 RCB-AP80HVJ2 (単) 
530 RCB-AP80HV2 
室内RCB-AP80K ¥345,000
室外RAS-AP80HVJ2 (単)・AP80HV2 ¥551,000
吸い込みパネルPS-NP80WH ¥27,000
リモコンPC-AR1 ¥28,000
セット希望小売価格 ¥951,000

NEW 112型 (4.0馬力相当) チャージレス 20m R410A
冷房: 10.0(4.9~11.2)kW 暖房: 11.2(5.0~12.5)kW

531 RCB-AP112HV1 
室内RCB-AP112K ¥384,000
室外RAS-AP112HV1 ¥664,000
吸い込みパネルPS-NP160WH ¥39,000
リモコンPC-AR1 ¥28,000
セット希望小売価格 ¥1,115,000

NEW 140型 (5.0馬力相当) チャージレス 30m R410A
冷房: 12.5(5.7~14.0)kW 暖房: 14.0(6.0~16.0)kW

532 RCB-AP140HV1 
室内RCB-AP140K ¥421,000
室外RAS-AP140HV1 ¥767,000
吸い込みパネルPS-NP160WH ¥39,000
リモコンPC-AR1 ¥28,000
セット希望小売価格 ¥1,255,000

NEW 160型 (6.0馬力相当) チャージレス 30m R410A
冷房: 14.0(6.0~16.0)kW 暖房: 16.0(6.0~18.0)kW

533 RCB-AP160HV1 
室内RCB-AP160K ¥458,000
室外RAS-AP160HV1 ¥828,000
吸い込みパネルPS-NP160WH ¥39,000
リモコンPC-AR1 ¥28,000
セット希望小売価格 ¥1,353,000



冷暖 同時 ツイン





アミニティリモコン (PC-AR1)



同時 1
異容量・異タイプ
組み合わせ可能*
※ゆかきタイプとの異タイプ
組み合わせはできません。

NEW 80型 (3.0馬力相当) チャージレス 20m R410A
冷房: 7.1(1.5~8.0)kW 暖房: 8.0(1.5~9.0)kW

534 RCB-AP80HVPJ2 (単) 
535 RCB-AP80HVP2 
室内RCB-AP40K×2 ¥594,000
室外RAS-AP80HVJ2 (単)・AP80HV2 ¥551,000
吸い込みパネルPS-NP56WH×2 ¥50,000
分岐管TW-NP16A ¥31,500
リモコンPC-AR1 ¥28,000
セット希望小売価格 ¥1,254,500

NEW 112型 (4.0馬力相当) チャージレス 20m R410A
冷房: 10.0(4.9~11.2)kW 暖房: 11.2(5.0~12.5)kW

536 RCB-AP112HVP1 
室内RCB-AP56K×2 ¥622,000
室外RAS-AP112HV1 ¥664,000
吸い込みパネルPS-NP56WH×2 ¥50,000
分岐管TW-NP16A ¥31,500
リモコンPC-AR1 ¥28,000
セット希望小売価格 ¥1,395,500

NEW 140型 (5.0馬力相当) チャージレス 30m R410A
冷房: 12.5(5.7~14.0)kW 暖房: 14.0(6.0~16.0)kW

537 RCB-AP140HVP1 
室内RCB-AP71K×2 ¥662,000
室外RAS-AP140HV1 ¥767,000
吸い込みパネルPS-NP80WH×2 ¥54,000
分岐管TW-NP16A ¥31,500
リモコンPC-AR1 ¥28,000
セット希望小売価格 ¥1,542,500

NEW 160型 (6.0馬力相当) チャージレス 30m R410A
冷房: 14.0(6.0~16.0)kW 暖房: 16.0(6.0~18.0)kW

538 RCB-AP160HVP1 
室内RCB-AP80K×2 ¥690,000
室外RAS-AP160HV1 ¥828,000
吸い込みパネルPS-NP80WH×2 ¥54,000
分岐管TW-NP16A ¥31,500
リモコンPC-AR1 ¥28,000
セット希望小売価格 ¥1,631,500

NEW 224型 (8.0馬力相当) チャージレス 30m R410A
冷房: 20.0(9.0~22.4)kW 暖房: 22.4(8.3~25.0)kW

539 RCB-AP224HVP1 
室内RCB-AP112K×2 ¥768,000
室外RAS-AP224HV1 ¥1,119,000
吸い込みパネルPS-NP160WH×2 ¥78,000
分岐管TW-NP28A ¥35,100
リモコンPC-AR1 ¥28,000
セット希望小売価格 ¥2,028,100

NEW 280型 (10.0馬力相当) チャージレス 30m R410A
冷房: 25.0(11.2~28.0)kW 暖房: 28.0(9.0~31.5)kW

540 RCB-AP280HVP1 
室内RCB-AP140K×2 ¥842,000
室外RAS-AP280HV1 ¥1,389,000
吸い込みパネルPS-NP160WH×2 ¥78,000
分岐管TW-NP28A ¥35,100
リモコンPC-AR1 ¥28,000
セット希望小売価格 ¥2,372,100



冷暖

同時
トリプル





同時 1

アメニティリモコン (PC-AR1)



異容量・異タイプ
組み合わせ可能*
*おおよそタイプとの異タイプ
組み合わせはできません。

NEW 160型 (6.0馬力相当) 30m チャージレス R410A	NEW 224型 (8.0馬力相当) 30m チャージレス R410A
冷房: 14.0(6.0 ~ 16.0)kW 暖房: 16.0(6.0 ~ 18.0)kW	冷房: 20.0(9.0 ~ 22.4)kW 暖房: 22.4(8.3 ~ 25.0)kW
541 RCB-AP160HVG1 	542 RCB-AP224HVG1 
室内RCB-AP56K×3 ¥933,000	室内RCB-AP80K×3 ¥1,035,000
室外RAS-AP160HV1 ¥828,000	室外RAS-AP224HV1 ¥1,119,000
吸い込みパネルPS-NP56WH×3 ¥75,000	吸い込みパネルPS-NP80WH×3 ¥81,000
分岐管TG-NP16A ¥48,400	分岐管TG-NP28A ¥48,400
リモコンPC-AR1 ¥28,000	リモコンPC-AR1 ¥28,000
セット希望小売価格 ¥1,912,400	セット希望小売価格 ¥2,311,400



冷暖

同時
フォー





同時 1

アメニティリモコン (PC-AR1)



異容量・異タイプ
組み合わせ可能*
*おおよそタイプとの異タイプ
組み合わせはできません。

NEW 224型 (8.0馬力相当) 30m チャージレス R410A	NEW 280型 (10.0馬力相当) 30m チャージレス R410A
冷房: 20.0(9.0 ~ 22.4)kW 暖房: 22.4(8.3 ~ 25.0)kW	冷房: 25.0(11.2 ~ 28.0)kW 暖房: 28.0(9.0 ~ 31.5)kW
543 RCB-AP224HVW1 	544 RCB-AP280HVW1 
室内RCB-AP56K×4 ¥1,244,000	室内RCB-AP71K×4 ¥1,324,000
室外RAS-AP224HV1 ¥1,119,000	室外RAS-AP280HV1 ¥1,389,000
吸い込みパネルPS-NP56WH×4 ¥100,000	吸い込みパネルPS-NP80WH×4 ¥108,000
分岐管TW-NP28A ¥35,100	分岐管TW-NP28A ¥35,100
分岐管TW-NP16A×2 ¥63,000	分岐管TW-NP16A×2 ¥63,000
リモコンPC-AR1 ¥28,000	リモコンPC-AR1 ¥28,000
セット希望小売価格 ¥2,589,100	セット希望小売価格 ¥2,947,100



冷専

シングル



アメニティリモコン (PC-AR1)



NEW 40型 (1.5馬力相当) 20m チャージレス R410A	NEW 45型 (1.8馬力相当) 20m チャージレス R410A	NEW 50型 (2.0馬力相当) 20m チャージレス R410A	NEW 56型 (2.3馬力相当) 20m チャージレス R410A
冷房: 3.6(1.0 ~ 4.0)kW	冷房: 4.0(1.0 ~ 4.5)kW	冷房: 4.5(1.0 ~ 5.0)kW	冷房: 5.0(1.5 ~ 5.6)kW
545 RCB-AP40AVJ2 	547 RCB-AP45AVJ2 	549 RCB-AP50AVJ2 	551 RCB-AP56AVJ2 
室内RCB-AP40K ¥297,000	室内RCB-AP45K ¥301,000	室内RCB-AP50K ¥306,000	室内RCB-AP56K ¥311,000
室外RAS-AP40AVJ2 ¥340,000	室外RAS-AP45AVJ2 ¥374,000	室外RAS-AP50AVJ2 ¥401,000	室外RAS-AP56AVJ2 ¥423,000
吸い込みパネルPS-NP56WH ¥25,000	吸い込みパネルPS-NP56WH ¥25,000	吸い込みパネルPS-NP56WH ¥25,000	吸い込みパネルPS-NP56WH ¥25,000
リモコンPC-AR1 ¥28,000	リモコンPC-AR1 ¥28,000	リモコンPC-AR1 ¥28,000	リモコンPC-AR1 ¥28,000
セット希望小売価格 ¥690,000	セット希望小売価格 ¥728,000	セット希望小売価格 ¥760,000	セット希望小売価格 ¥787,000

NEW 63型 (2.5馬力相当) 20m チャージレス R410A	NEW 80型 (3.0馬力相当) 20m チャージレス R410A	NEW 112型 (4.0馬力相当) 20m チャージレス R410A	NEW 140型 (5.0馬力相当) 30m チャージレス R410A
冷房: 5.6(1.5 ~ 6.3)kW	冷房: 7.1(1.5 ~ 8.0)kW	冷房: 10.0(4.9 ~ 11.2)kW	冷房: 12.5(5.7 ~ 14.0)kW
553 RCB-AP63AVJ2 	555 RCB-AP80AVJ2 	557 RCB-AP112AV1 	558 RCB-AP140AV1 
室内RCB-AP63K ¥322,000	室内RCB-AP80K ¥345,000	室内RCB-AP112K ¥384,000	室内RCB-AP140K ¥421,000
室外RAS-AP63AVJ2 ¥444,000	室外RAS-AP80AVJ2 ¥480,000	室外RAS-AP112AV1 ¥579,000	室外RAS-AP140AV1 ¥668,000
吸い込みパネルPS-NP80WH ¥27,000	吸い込みパネルPS-NP80WH ¥27,000	吸い込みパネルPS-NP160WH ¥39,000	吸い込みパネルPS-NP160WH ¥39,000
リモコンPC-AR1 ¥28,000	リモコンPC-AR1 ¥28,000	リモコンPC-AR1 ¥28,000	リモコンPC-AR1 ¥28,000
セット希望小売価格 ¥821,000	セット希望小売価格 ¥880,000	セット希望小売価格 ¥1,030,000	セット希望小売価格 ¥1,156,000

NEW 160型 (6.0馬力相当) 30m チャージレス R410A
冷房: 14.0(6.0 ~ 16.0)kW
559 RCB-AP160AV1 
室内RCB-AP160K ¥458,000
室外RAS-AP160AV1 ¥721,000
吸い込みパネルPS-NP160WH ¥39,000
リモコンPC-AR1 ¥28,000
セット希望小売価格 ¥1,246,000

ビルトイン



冷専

同時
ツイン



アメリティリモコン
(PC-AR1)

同時 1

異容量・異タイプ
組み合わせ可能*
※ゆかおきタイプとの異タイプ
組み合わせはできません。

NEW 80型 (3.0馬力相当) チャージレス 20m R410A
冷房: 7.1 (1.5 ~ 8.0) kW

560	RCB-AP80AVPJ2 (準)	
561	RCB-AP80AVP2	
室内RCB-AP40K×2		¥594,000
室外RAS-AP80AVJ2 (準)・AP80AV2		¥480,000
吸い込みパネルPS-NP56WH×2		¥50,000
分岐管TW-NP16A		¥31,500
リモコンPC-AR1		¥28,000
セット希望小売価格		¥1,183,500

NEW 112型 (4.0馬力相当) チャージレス 20m R410A
冷房: 10.0 (4.9 ~ 11.2) kW

562	RCB-AP112AVP1	
室内RCB-AP56K×2		¥622,000
室外RAS-AP112AV1		¥579,000
吸い込みパネルPS-NP56WH×2		¥50,000
分岐管TW-NP16A		¥31,500
リモコンPC-AR1		¥28,000
セット希望小売価格		¥1,310,500

NEW 140型 (5.0馬力相当) チャージレス 30m R410A
冷房: 12.5 (5.7 ~ 14.0) kW

563	RCB-AP140AVP1	
室内RCB-AP71K×2		¥662,000
室外RAS-AP140AV1		¥668,000
吸い込みパネルPS-NP80WH×2		¥54,000
分岐管TW-NP16A		¥31,500
リモコンPC-AR1		¥28,000
セット希望小売価格		¥1,443,500

NEW 160型 (6.0馬力相当) チャージレス 30m R410A
冷房: 14.0 (6.0 ~ 16.0) kW

564	RCB-AP160AVP1	
室内RCB-AP80K×2		¥690,000
室外RAS-AP160AV1		¥721,000
吸い込みパネルPS-NP80WH×2		¥54,000
分岐管TW-NP16A		¥31,500
リモコンPC-AR1		¥28,000
セット希望小売価格		¥1,524,500

NEW 224型 (8.0馬力相当) チャージレス 30m R410A
冷房: 20.0 (9.0 ~ 22.4) kW

565	RCB-AP224AVP1	
室内RCB-AP112K×2		¥768,000
室外RAS-AP224AV1		¥974,000
吸い込みパネルPS-NP160WH×2		¥78,000
分岐管TW-NP28A		¥35,100
リモコンPC-AR1		¥28,000
セット希望小売価格		¥1,883,100

NEW 280型 (10.0馬力相当) チャージレス 30m R410A
冷房: 25.0 (11.2 ~ 28.0) kW

566	RCB-AP280AVP1	
室内RCB-AP140K×2		¥842,000
室外RAS-AP280AV1		¥1,209,000
吸い込みパネルPS-NP160WH×2		¥78,000
分岐管TW-NP28A		¥35,100
リモコンPC-AR1		¥28,000
セット希望小売価格		¥2,192,100



冷専

同時
トリプル



アメリティリモコン
(PC-AR1)

同時 1

異容量・異タイプ
組み合わせ可能*
※ゆかおきタイプとの異タイプ
組み合わせはできません。

NEW 160型 (6.0馬力相当) チャージレス 30m R410A
冷房: 14.0 (6.0 ~ 16.0) kW

567	RCB-AP160AVG1	
室内RCB-AP56K×3		¥933,000
室外RAS-AP160AV1		¥721,000
吸い込みパネルPS-NP56WH×3		¥75,000
分岐管TG-NP16A		¥48,400
リモコンPC-AR1		¥28,000
セット希望小売価格		¥1,805,400

NEW 224型 (8.0馬力相当) チャージレス 30m R410A
冷房: 20.0 (9.0 ~ 22.4) kW

568	RCB-AP224AVG1	
室内RCB-AP80K×3		¥1,035,000
室外RAS-AP224AV1		¥974,000
吸い込みパネルPS-NP80WH×3		¥81,000
分岐管TG-NP28A		¥48,400
リモコンPC-AR1		¥28,000
セット希望小売価格		¥2,166,400

ビルトイン

■室内ユニット寸法図(ビルトイン)

(単位: mm)

●22~56型 (ハーフパネル / PS-NP56WH)

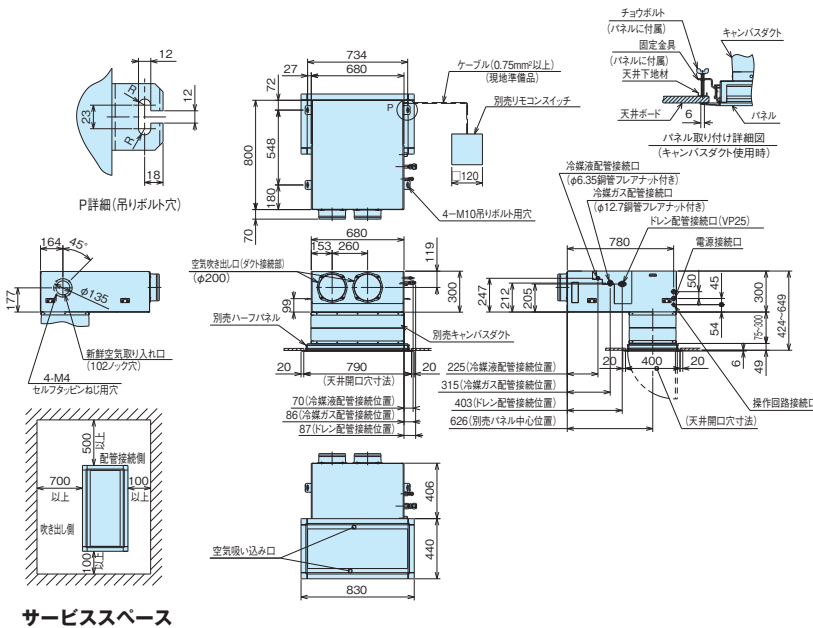

●フルパネル / PS-NP56WF

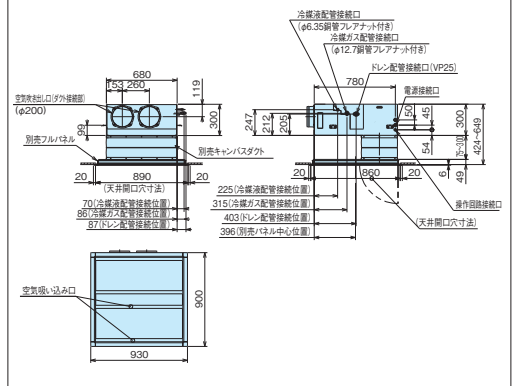

注記

1. 本図は、本体にハーフパネル、キャンバスダクトを組み合わせた寸法図です。
2. 吸い込みパネルと吹き出し口との距離は、ショートサーキット防止のため、1.5m以上の間隔を設けてください。
3. 空気吹き出し口および新鮮空気取り入れ口のダクト接続部およびダクトは、必ず断熱処理をしてください。(断熱材は、不燃材を使用してください。)
4. キャンバスダクトを使用しない場合には、ハーフパネルは室内ユニットに直接取り付けしてください。

■室内ユニット寸法図(ビルトイン)

(単位: mm)

●63~80型(ハーフパネル/PS-NP80WH)

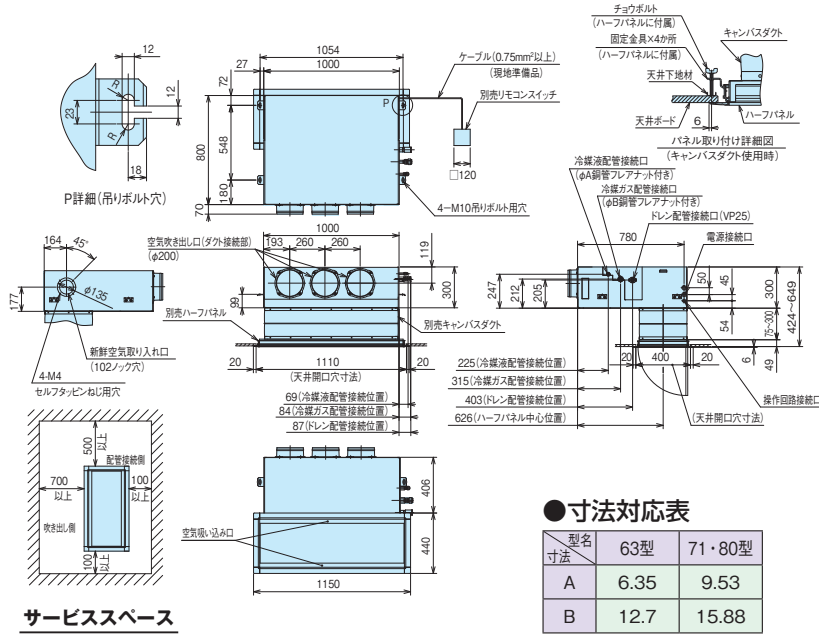

●寸法対応表

型名	63型	71・80型
寸法		
A	6.35	9.53
B	12.7	15.88

サービススペース



●フルパネル/PS-NP80WF

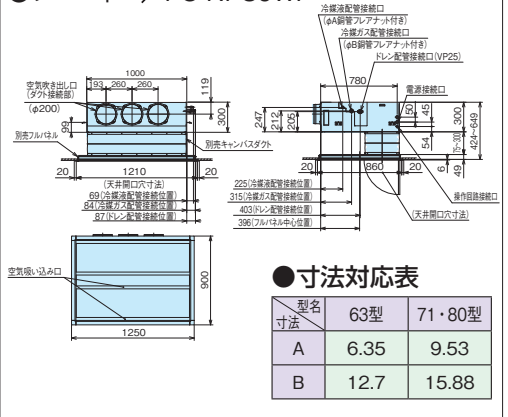

●寸法対応表

型名	63型	71・80型
寸法		
A	6.35	9.53
B	12.7	15.88

注記

- 1.本図は、本体にハーフパネル、キャンバスダクトを組み合わせた寸法図です。
- 2.吸い込みパネルと吹き出し口との距離は、ショートサーキット防止のため、1.5m以上の間隔を設けてください。
- 3.空気吹き出し口および新鮮空気取り入れ口のダクト接続部およびダクトは、必ず断熱処理をしてください。(断熱材は、不燃材を使用してください。)
- 4.キャンバスダクトを使用しない場合には、ハーフパネルは室内ユニットに直接取り付けしてください。

(単位: mm)

●90~160型(ハーフパネル/PS-NP160WH)

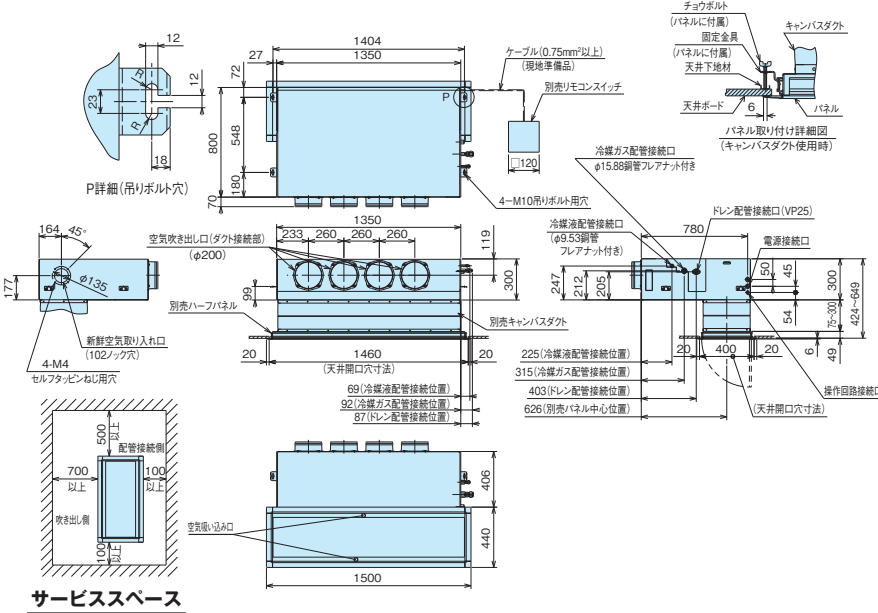

サービススペース



●フルパネル/PS-NP160WF

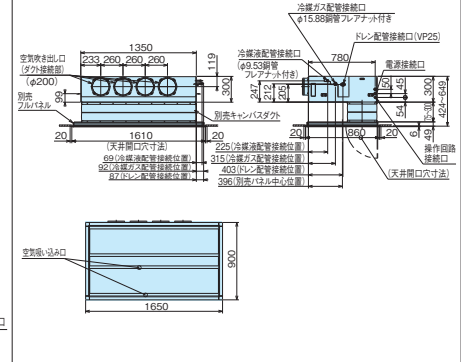

注記

- 1.本図は、本体にハーフパネル、キャンバスダクトを組み合わせた寸法図です。
- 2.吸い込みパネルと吹き出し口との距離は、ショートサーキット防止のため、1.5m以上の間隔を設けてください。
- 3.空気吹き出し口および新鮮空気取り入れ口のダクト接続部およびダクトは、必ず断熱処理をしてください。(断熱材は、不燃材を使用してください。)
- 4.キャンバスダクトを使用しない場合には、ハーフパネルは室内ユニットに直接取り付けしてください。

■オプション一覧(ビルトイン)

品名		型名(相当馬力)	22型(0.8)~56型(2.3)	63型(2.5)~80型(3.0)	90型(3.3)・112型(4.0)	140型(5.0)・160型(6.0)	
吸い込みパネル (シルキーホワイト)	ハーフ		PS-NP56WH ¥25,000	PS-NP80WH ¥27,000	PS-NP160WH ¥39,000		
	フル		PS-NP56WF ¥35,000	PS-NP80WF ¥37,000	PS-NP160WF ¥49,000		
フィルター	ロングライフフィルター(防カビ、交換用)(注1)		F-56LB ¥4,000	F-80LB ¥5,000	F-160LB ¥7,000		
	下面・背面 ボックス用 (注2)	高性能 フィルター	比色法65%	F-56MB ¥15,000	F-80MB ¥20,000	F-160MB ¥28,000	
			比色法90%	F-56HB ¥16,000	F-80HB ¥22,000	F-160HB ¥30,000	
		比色法65%抗菌加工SEK	F-56MB-K ¥30,000	F-80MB-K ¥40,000	F-160MB-K ¥45,000		
	脱臭フィルター		F-56LB-D ¥28,000	F-80LB-D ¥37,000	F-160LB-D ¥42,000		
	フィルターボックス (注2)	下面用	B-56HB ¥18,000	B-80HB ¥20,000	B-160HB ¥26,000		
背面用(下取り出し)		B-56HBR ¥27,000	B-80HBR ¥30,000	B-160HBR ¥41,000			
補助	自然蒸発式加湿器(注3)(注7)		HUCB-125(0.9~1.2kg/h) ¥102,000	HUCB-185(1.3~1.8kg/h) ¥115,000			
ダクト	吸い込み	キャンバスダクト	FS-56K ¥22,000	FS-80K ¥24,000	FS-160K ¥28,000		
		ダクトアダプター(新鮮空気取り入れ用、φ100)	PD-100 ¥2,500				
	吹き出し	吹き出しユニット(φ200)(注4)	ABS樹脂製 グリル(ホワイト)	BPD-7WA×2 ¥31,000×2	BPD-7WA×3 ¥31,000×3	BPD-7WA×4 ¥31,000×4	BPD-9WA×4 ¥33,000×4
			フレキシブルダクト (φ200)	1m FD-1A×2 ¥10,000×2	FD-1A×3 ¥10,000×3	FD-1A×4 ¥10,000×4	
				2m FD-2A×2 ¥15,000×2	FD-2A×3 ¥15,000×3	FD-2A×4 ¥15,000×4	
		吹き出し角ダクトフランジ		PDF-56K ¥6,000	PDF-80K ¥7,000	PDF-160K ¥8,000	
リモコン	受光部キット(別置きタイプ)(注5)		PC-ALHZ(シルキーホワイト) ¥21,000				
	ワイヤレスリモコン(単方向)		PC-LH3A ¥20,000				
	鍵付リモコンケース(注6)		PC-KL2 ¥12,000				

- (注1) 「ロングライフフィルター(防カビ)」は、室内ユニットに標準で内蔵している物の交換用です。
 (注2) 「高性能フィルター」、「脱臭フィルター」を使用する場合は、別売「フィルターボックス(下面・背面用)」が必要です。「フィルターボックス」は、標準「ロングライフフィルター」を収納し、併用してご使用ください。
 (注3) 「自然蒸発式加湿器」の能力は、室内ユニットの容量により異なります。上表の()内に示す加湿量は、「急」風量時の値を示しています。
 (注4) 「吹き出しユニット」は、吹き出しボックスと吹き出しグリルのセットです。
 (注5) 「受光部キット(別置きタイプ)」は、照明の影響で動作しにくくなる場合がありますので、照明よりできるだけ(1m以上)離して据え付けてください。
 (注6) 「鍵付リモコンケース」に収納するリモコンスイッチのケーブルは整理め込み取り付けとし、JISボックスを使用してください(ケーブル露出取り付けはできません)。
 (注7) 「自然蒸発式加湿器」は、0℃以下の雰囲気となり凍結の恐れがある場所には取り付けしないでください(破損、水漏れの原因となります)。
 (注8) 各部品の併用使用可否は、「オプション組み合わせ表」をご参照ください。また、仕様・施工詳細等は、「寸法図」、「据付点検要領書」等をご参照ください。

■オプション構成図(ビルトイン)

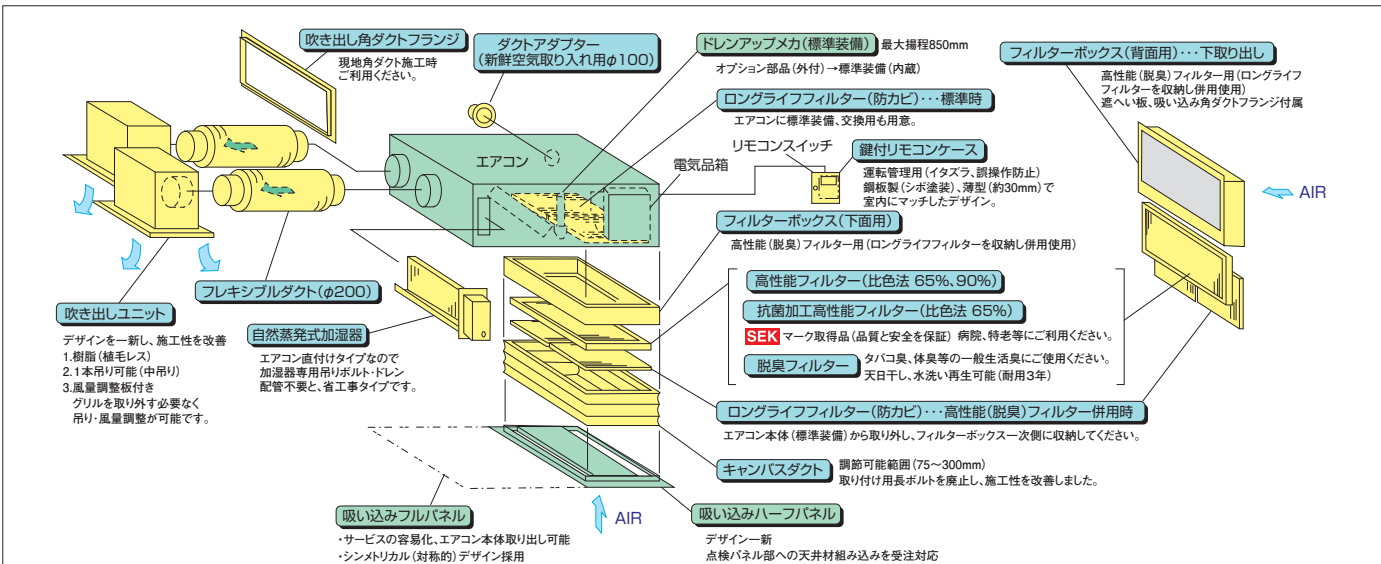

■オプション組み合わせ表

○：併用可 ×：併用不可

機種	組み合わせ	フィルター				補助	ダクト	
		ロングライフ (標準)	下面・背面 ボックス用(注1)	自然蒸発式 加湿器	キャンバス ダクト		ダクトアダプター (新鮮空気)	吹き出し角 ダクトフランジ
フィルター	ロングライフ(標準)	○	○	○	○	○	○	
	高性能(65%)	○	×	×	○	○	○	
	抗菌高性能(65%)	○	×	×	○	○	○	
	高性能(90%)	○	×	×	○	○	○	
補助	自然蒸発式加湿器	○	○	○	○	○	○	
	キャンバスダクト	○	○	○	○	○	○	
ダクト	ダクトアダプター(新鮮空気)	○	○	○	○	○	○	
	吹き出し角ダクトフランジ	○	○	○	○	○	○	

(注1) 各フィルターは、別売「フィルターボックス(下面・背面用)」が必要です。標準「ロングライフフィルター」をエアコン(室内ユニット)から取り外し、「フィルターボックス」一次(吸い込み)側に収納し、併用してご使用ください。

てんうめ

ゆとりの機外静圧で
快適な分散空調、
インテリア性の高い空調を実現。

■てんうめ 主要機能 一覧

主要オプション		制 御				サービス・工 事				快 適 性											
加湿器	昇降グリル	抗菌フィルター	脱臭フィルター	電気集じん器	補助電気ヒーター	全熱交換器連動運転対応	集中制御対応	遠方制御対応	1リモコングループ制御	2リモコン運転	ワイヤレスリモコン対応	eLINE接続配線	故障診断機能	フィルターサイン	ドレンアップメカ	年間冷房(5℃)	ホントスターン	高天井対応	風量調整3段階※1	風向選択	オートルーバー
房冷暖	専冷房																				

※1. 室内ユニット型名224・280型は風量調整はできません。
 ※2. 室内ユニット型名224・280型はオプション対応品になり、防カビ仕様品ではありません。
 ※3. 室内ユニット型名224・280型の加湿器については、当社営業窓口までお問い合わせください。

■形状・寸法・質量

室内ユニット形状 (mm)	高静圧		高静圧	高静圧		中静圧	中静圧	
シングル	45~56型	63~80型	112型	140・160型	224型	280・335型	140・160型	280・335型
同時/個別*ツイン	112型	140・160型	224型	280・335型	—	—	—	—
同時/個別*トリプル	140・160型	224型	280・335型	—	—	—	—	—
同時/個別*フォー	224型	280・335型	—	—	—	—	—	—
質量(kg)	36	37	46	58	26	35	26	35

*個別運転は省エネの達人のみです。

レイアウト対応力

業界トップクラスの薄型ボディ (高静圧型)

高静圧型の本体高さを業界トップクラスの薄型350mmに統一。天井ふところの低い場所にも設置可能となり、設置自由度が拡大しました。小型機種では、本体高さが270mmと超薄型の中静圧型を新たにラインナップ。天井ふところの狭い小部屋にも対応できます。

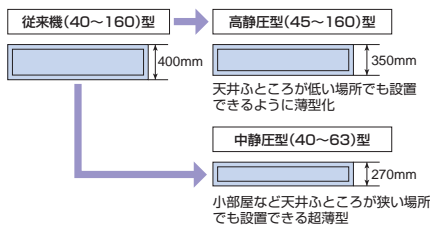

224・280型

- ・風量は急タップのみです。
- ・機外静圧は、標準(工場出荷時)200Pa。ユニット内のコネクタを差し替えることにより100Paに設定可能です。

機外静圧を3段階切り替え

現地ダクト施工状態に合わせ、据え付け後でもリモコンスイッチから容易に機外静圧の切り替えが可能です。

- ・高静圧型=170、120、60Paの3段階(45~160型)
- ・中静圧型=80、50、30Paの3段階

高静圧 室内ユニット 機外静圧(Pa) (50/60Hz)

室内ユニット型式	45~160型	224・280型
機外静圧切り替え※	低静圧 60/60 標準 120/120 高静圧 170/170	100/100 200/200 —

※リモコンスイッチから機外静圧の切り替えができます。(224・280型の機外静圧は、標準(工場出荷時)200Paです。室内ユニット内のコネクタを差し替えることにより100Paに設定変更可能。)

中静圧 室内ユニット 機外静圧(Pa) (50/60Hz)

室内ユニット型式	28~63型
機外静圧切り替え※	低静圧 30/30 標準 50/50 高静圧 80/80

※リモコンスイッチから機外静圧の切り替えができます。

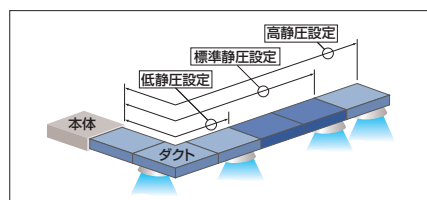

静 音

高静圧型でも42dB(A)の低騒音 (112型)

気流解析によりユニット内の抵抗を徹底低減し、新静音ファンの最適配置で業界トップクラスの低騒音化を実現しました。中静圧型はさらに低騒音の34dB(A) (56型)で、より静かさが求められる小部屋にも最適です。

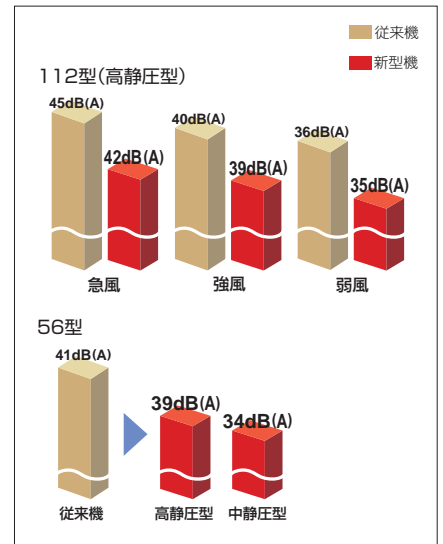

音質を改善するACチョッパー制御 (40~160型)

数十kHzの周波数でパワー MOSFET[※]をスイッチング制御してモーターの印加電流を疑似正弦波とするACチョッパー制御を採用し、ファンモーターの異音を抑制しました。

※パワー MOSFET：スイッチング素子

特長

- モーターの電流が正弦波電流となり、電磁音が出にくい。
- 高調波電流を含まない。

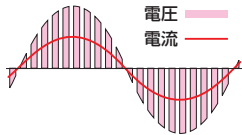

工事性

業界トップクラスの軽量ユニット (112型)

小型化にともない質量も大きく軽量化して、天井への吊り込み作業が容易になりました。

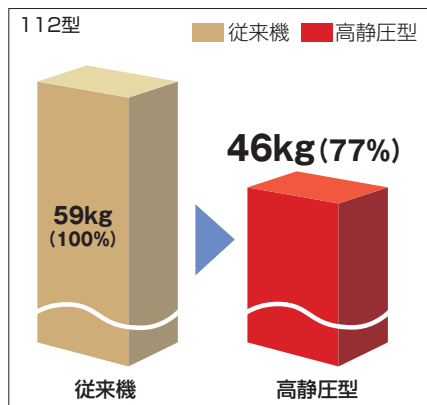

現地施工部品の取り付け 作業も省工事化

本体の小型化にともない、現地ダクト寸法も小型化して省資材化を実現しました。

112型の場合

■ 吸い込み側

高さ306mm×幅833mm(外周従来型比80%)

■ 吹き出し側

高さ220mm×幅803mm(外周従来型比75%)

配線工事を約50%削減

電源線、制御線兼用方式のe-LINE方式に切り替えることにより、室内外ユニット間の配線本数を1本化(3芯線)できます。

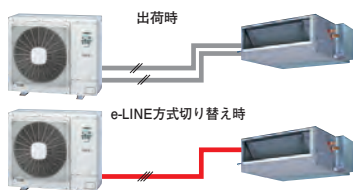

吊り金具の位置を下げて 吊り込み作業改善

吊り金具の位置を本体下面から100mmまで下げて、吊り込み時の工事を容易にしました。

オプション

豊富な品ぞろえ

自然蒸発式加湿器、高性能フィルター、ドレンアップメカなどをそろえ、高品質な空調に対応します。

取り付け作業も省工事化

ドレンアップメカ、自然蒸発式加湿器を本体収納。ドレンアップメカと本体の接続用ドレン配管、加湿器専用のドレン配管がともに不要です。

本体からの出代寸法を縮減

ドレンアップメカ、加湿器を本体内に収納。オプション部品を取り付けても本体からの出っ張りが小さく、設置場所の制約を少なくします。

ドレン揚程を600mmにアップ

高揚程ドレンアップの採用で、対応力がアップしました。

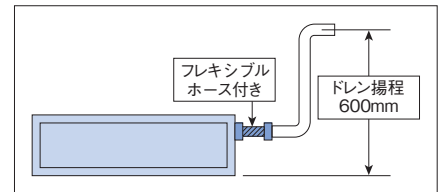

フィルター耐用時間を拡大

高性能フィルター 65%は3,000時間、高性能フィルター 90%は2,000時間使用可能です。

■オプション構成図

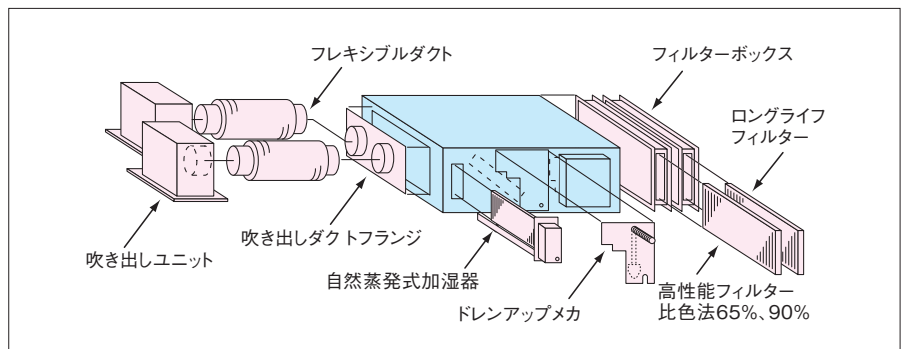

環境保護への取り組み

梱包材まで含めた環境への配慮

使用梱包材を大幅に縮減して省資源化を図りました。環境へのやさしい配慮です。さらに梱包材は折り込み方式ですから、廃棄の際の分解も容易です。



てんうめ



このマークの付いた機種はグリーン購入法判断基準をクリアした機種です。

省エネの達人

冷暖

シングル

高静圧タイプ

多機能リモコン (PC-ARF)

<p>NEW 45型 (1.8馬力相当) チャージレス 20m R410A</p> <p>冷房: 4.0(1.5~4.5)kW 暖房: 4.5(1.5~5.9)kW</p> <p>569 RPI-AP45HVM3</p> <p>室内RPI-AP45K ¥267,000 室外RAS-AP45HVM3 ¥484,000 リモコンPC-ARF ¥35,000</p> <p>セット希望小売価格 ¥786,000</p>	<p>NEW 50型 (2.0馬力相当) チャージレス 20m R410A</p> <p>冷房: 4.5(1.5~5.0)kW 暖房: 5.0(1.5~6.3)kW</p> <p>570 RPI-AP50HVM3</p> <p>室内RPI-AP50K ¥269,000 室外RAS-AP50HVM3 ¥519,000 リモコンPC-ARF ¥35,000</p> <p>セット希望小売価格 ¥823,000</p>	<p>NEW 56型 (2.3馬力相当) チャージレス 30m R410A</p> <p>冷房: 5.0(2.2~5.6)kW 暖房: 5.6(2.2~7.1)kW</p> <p>571 RPI-AP56HVM3</p> <p>室内RPI-AP56K ¥270,000 室外RAS-AP56HVM3 ¥548,000 リモコンPC-ARF ¥35,000</p> <p>セット希望小売価格 ¥853,000</p>	<p>NEW 63型 (2.5馬力相当) チャージレス 30m R410A</p> <p>冷房: 5.6(2.2~6.3)kW 暖房: 6.3(2.2~8.0)kW</p> <p>572 RPI-AP63HVM2</p> <p>室内RPI-AP63K ¥272,000 室外RAS-AP63HVM2 ¥577,000 リモコンPC-ARF ¥35,000</p> <p>セット希望小売価格 ¥884,000</p>
<p>NEW 80型 (3.0馬力相当) チャージレス 30m R410A</p> <p>冷房: 7.1(3.2~8.0)kW 暖房: 8.0(3.5~10.6)kW</p> <p>573 RPI-AP80HVM1</p> <p>室内RPI-AP80K ¥284,000 室外RAS-AP80HVM1 ¥611,000 リモコンPC-ARF ¥35,000</p> <p>セット希望小売価格 ¥930,000</p>	<p>NEW 112型 (4.0馬力相当) チャージレス 30m R410A</p> <p>冷房: 10.0(4.9~11.2)kW 暖房: 11.2(5.0~14.0)kW</p> <p>574 RPI-AP112HVM3</p> <p>室内RPI-AP112K ¥314,000 室外RAS-AP112HVM3 ¥738,000 リモコンPC-ARF ¥35,000</p> <p>セット希望小売価格 ¥1,087,000</p>	<p>NEW 140型 (5.0馬力相当) チャージレス 30m R410A</p> <p>冷房: 12.5(5.7~14.0)kW 暖房: 14.0(5.0~18.0)kW</p> <p>575 RPI-AP140HVM2</p> <p>室内RPI-AP140K ¥360,000 室外RAS-AP140HVM2 ¥863,000 リモコンPC-ARF ¥35,000</p> <p>セット希望小売価格 ¥1,258,000</p>	<p>NEW 160型 (6.0馬力相当) チャージレス 30m R410A</p> <p>冷房: 14.0(6.0~16.0)kW 暖房: 16.0(5.0~20.0)kW</p> <p>576 RPI-AP160HVM2</p> <p>室内RPI-AP160K ¥402,000 室外RAS-AP160HVM2 ¥947,000 リモコンPC-ARF ¥35,000</p> <p>セット希望小売価格 ¥1,384,000</p>
<p>NEW 224型 (8.0馬力相当) チャージレス 30m R410A</p> <p>冷房: 20.0(9.0~22.4)kW 暖房: 22.4(8.3~28.0)kW</p> <p>577 RPI-AP224HVM3</p> <p>室内RPI-AP224K ¥554,000 室外RAS-AP224HVM3 ¥1,368,000 リモコンPC-ARF ¥35,000</p> <p>セット希望小売価格 ¥1,957,000</p>	<p>NEW 280型 (10.0馬力相当) チャージレス 30m R410A</p> <p>冷房: 25.0(11.2~28.0)kW 暖房: 28.0(10.5~35.0)kW</p> <p>578 RPI-AP280HVM2</p> <p>室内RPI-AP280K ¥686,000 室外RAS-AP280HVM2 ¥1,681,000 リモコンPC-ARF ¥35,000</p> <p>セット希望小売価格 ¥2,402,000</p>		

省エネの達人

冷暖

同時 個別

ツイン 高静圧タイプ

多機能リモコン (PC-ARF)

同時 1 個別 2

異容量・異タイプ 組み合わせ可能

<p>NEW 112型 (4.0馬力相当) チャージレス 30m R410A</p> <p>冷房: 10.0(4.9~11.2)kW 暖房: 11.2(5.0~14.0)kW</p> <p>579 RPI-AP112HVMP3</p> <p>室内RPI-AP56K×2 ¥540,000 室外RAS-AP112HVM3 ¥738,000 分岐管TW-NP16A ¥31,500 リモコンPC-ARF ¥35,000</p> <p>同時 セット希望小売価格 ¥1,344,500</p> <p>個別の場合 リモコンPC-ARF×2 ¥70,000</p> <p>個別 セット希望小売価格 ¥1,379,500</p>	<p>NEW 140型 (5.0馬力相当) チャージレス 30m R410A</p> <p>冷房: 12.5(5.7~14.0)kW 暖房: 14.0(5.0~18.0)kW</p> <p>580 RPI-AP140HVMP2</p> <p>室内RPI-AP71K×2 ¥548,000 室外RAS-AP140HVM2 ¥863,000 分岐管TW-NP16A ¥31,500 リモコンPC-ARF ¥35,000</p> <p>同時 セット希望小売価格 ¥1,477,500</p> <p>個別の場合 リモコンPC-ARF×2 ¥70,000</p> <p>個別 セット希望小売価格 ¥1,512,500</p>	<p>NEW 160型 (6.0馬力相当) チャージレス 30m R410A</p> <p>冷房: 14.0(6.0~16.0)kW 暖房: 16.0(5.0~20.0)kW</p> <p>581 RPI-AP160HVMP2</p> <p>室内RPI-AP80K×2 ¥568,000 室外RAS-AP160HVM2 ¥947,000 分岐管TW-NP16A ¥31,500 リモコンPC-ARF ¥35,000</p> <p>同時 セット希望小売価格 ¥1,581,500</p> <p>個別の場合 リモコンPC-ARF×2 ¥70,000</p> <p>個別 セット希望小売価格 ¥1,616,500</p>	<p>NEW 224型 (8.0馬力相当) チャージレス 30m R410A</p> <p>冷房: 20.0(9.0~22.4)kW 暖房: 22.4(8.3~28.0)kW</p> <p>582 RPI-AP224HVMP3</p> <p>室内RPI-AP112K×2 ¥628,000 室外RAS-AP224HVM3 ¥1,368,000 分岐管TW-NP28A ¥35,100 リモコンPC-ARF ¥35,000</p> <p>同時 セット希望小売価格 ¥2,066,100</p> <p>個別の場合 リモコンPC-ARF×2 ¥70,000</p> <p>個別 セット希望小売価格 ¥2,101,100</p>
<p>NEW 280型 (10.0馬力相当) チャージレス 30m R410A</p> <p>冷房: 25.0(11.2~28.0)kW 暖房: 28.0(10.5~35.0)kW</p> <p>583 RPI-AP280HVMP2</p> <p>室内RPI-AP140K×2 ¥720,000 室外RAS-AP280HVM2 ¥1,681,000 分岐管TW-NP28A ¥35,100 リモコンPC-ARF ¥35,000</p> <p>同時 セット希望小売価格 ¥2,471,100</p> <p>個別の場合 リモコンPC-ARF×2 ¥70,000</p> <p>個別 セット希望小売価格 ¥2,506,100</p>	<p>NEW 335型 (12.0馬力相当) チャージレス 30m R410A</p> <p>冷房: 30.0(13.5~33.5)kW 暖房: 33.5(12.6~37.5)kW</p> <p>584 RPI-AP335HVMP2</p> <p>室内RPI-AP160K×2 ¥804,000 室外RAS-AP335HVM2 ¥1,923,000 分岐管TW-NP28A ¥35,100 リモコンPC-ARF ¥35,000</p> <p>同時 セット希望小売価格 ¥2,797,100</p> <p>個別の場合 リモコンPC-ARF×2 ¥70,000</p> <p>個別 セット希望小売価格 ¥2,832,100</p>		

省エネの達人

冷暖

同時 個別

トリプル 高静圧タイプ

多機能リモコン (PC-ARF)

同時 1 個別 3

異容量・異タイプ 組み合わせ可能

<p>NEW 140型 (5.0馬力相当) チャージレス 30m R410A</p> <p>冷房: 12.5(5.7~14.0)kW 暖房: 14.0(5.0~18.0)kW</p> <p>585 RPI-AP140HVMG2</p> <p>室内RPI-AP45K×3 ¥801,000 室外RAS-AP140HVM2 ¥863,000 分岐管TG-NP16A ¥48,400 リモコンPC-ARF ¥35,000</p> <p>同時 セット希望小売価格 ¥1,747,400</p> <p>個別の場合 リモコンPC-ARF×3 ¥105,000</p> <p>個別 セット希望小売価格 ¥1,817,400</p>	<p>NEW 160型 (6.0馬力相当) チャージレス 30m R410A</p> <p>冷房: 14.0(6.0~16.0)kW 暖房: 16.0(5.0~20.0)kW</p> <p>586 RPI-AP160HVMG2</p> <p>室内RPI-AP56K×3 ¥810,000 室外RAS-AP160HVM2 ¥947,000 分岐管TG-NP16A ¥48,400 リモコンPC-ARF ¥35,000</p> <p>同時 セット希望小売価格 ¥1,840,400</p> <p>個別の場合 リモコンPC-ARF×3 ¥105,000</p> <p>個別 セット希望小売価格 ¥1,910,400</p>	<p>NEW 224型 (8.0馬力相当) チャージレス 30m R410A</p> <p>冷房: 20.0(9.0~22.4)kW 暖房: 22.4(8.3~28.0)kW</p> <p>587 RPI-AP224HVMG3</p> <p>室内RPI-AP80K×3 ¥852,000 室外RAS-AP224HVM3 ¥1,368,000 分岐管TG-NP28A ¥48,400 リモコンPC-ARF ¥35,000</p> <p>同時 セット希望小売価格 ¥2,303,400</p> <p>個別の場合 リモコンPC-ARF×3 ¥105,000</p> <p>個別 セット希望小売価格 ¥2,373,400</p>	<p>NEW 280型 (10.0馬力相当) チャージレス 30m R410A</p> <p>冷房: 25.0(11.2~28.0)kW 暖房: 28.0(10.5~35.0)kW</p> <p>588 RPI-AP280HVMG2</p> <p>室内RPI-AP90K×3 ¥864,000 室外RAS-AP280HVM2 ¥1,681,000 分岐管TG-NP28A ¥48,400 リモコンPC-ARF ¥35,000</p> <p>同時 セット希望小売価格 ¥2,628,400</p> <p>個別の場合 リモコンPC-ARF×3 ¥105,000</p> <p>個別 セット希望小売価格 ¥2,698,400</p>
---	---	---	--

本カタログ掲載商品の希望小売価格には、消費税、配送費、試運転調整費、配管セット・工事費、使用済み商品の引き取り費などは含まれておりません。

てんうめ

ハイパター-IXX 省エネ達人 冷暖 同時 個別 トリプル

NEW 335 チャージレス R410A 型(12.0馬力相当) 30m
 冷房:30.0(13.5~33.5)kW 暖房:33.5(12.6~37.5)kW

589 RPI-AP335HVMG2

室内RPI-AP112K×3	¥942,000
室外RAS-AP335HVM2	¥1,923,000
分岐管TG-NP28A	¥48,400
リモコンPC-ARF	¥35,000

同時 セット希望小売価格 **¥2,948,400**
 個別の場合 リモコンPC-ARF×3 ¥105,000
 個別 セット希望小売価格 **¥3,018,400**

IXX 省エネ達人 冷暖 同時 個別 フォー (高静圧タイプ)

多機能リモコン (PC-ARF) 同時1 個別4 異容量・異タイプ 組み合わせ可能

NEW 224 チャージレス R410A 型(8.0馬力相当) 30m 冷房:20.0(9.0~22.4)kW 暖房:22.4(8.3~28.0)kW	NEW 280 チャージレス R410A 型(10.0馬力相当) 30m 冷房:25.0(11.2~28.0)kW 暖房:28.0(10.5~35.0)kW	NEW 335 チャージレス R410A 型(12.0馬力相当) 30m 冷房:30.0(13.5~33.5)kW 暖房:33.5(12.6~37.5)kW
590 RPI-AP224HVMW3	591 RPI-AP280HVMW2	592 RPI-AP335HVMW2
室内RPI-AP56K×4 ¥1,080,000 室外RAS-AP224HVM3 ¥1,368,000 分岐管TW-NP28A ¥35,100 分岐管TW-NP16A×2 ¥63,000 リモコンPC-ARF ¥35,000	室内RPI-AP71K×4 ¥1,096,000 室外RAS-AP280HVM2 ¥1,681,000 分岐管TW-NP28A ¥35,100 分岐管TW-NP16A×2 ¥63,000 リモコンPC-ARF ¥35,000	室内RPI-AP80K×4 ¥1,136,000 室外RAS-AP335HVM2 ¥1,923,000 分岐管TW-NP28A ¥35,100 分岐管TW-NP16A×2 ¥63,000 リモコンPC-ARF ¥35,000
同時 セット希望小売価格 ¥2,581,100 個別の場合 リモコンPC-ARF×4 ¥140,000 個別 セット希望小売価格 ¥2,686,100	同時 セット希望小売価格 ¥2,910,100 個別の場合 リモコンPC-ARF×4 ¥140,000 個別 セット希望小売価格 ¥3,015,100	同時 セット希望小売価格 ¥3,192,100 個別の場合 リモコンPC-ARF×4 ¥140,000 個別 セット希望小売価格 ¥3,297,100

Eco & Small ES インバーター 冷暖 シングル (高静圧タイプ)

アメニティリモコン (PC-AR1)

NEW 45 チャージレス R410A 型(1.8馬力相当) 20m 冷房:4.0(1.0~4.5)kW 暖房:4.5(1.0~5.0)kW	NEW 50 チャージレス R410A 型(2.0馬力相当) 20m 冷房:4.5(1.0~5.0)kW 暖房:5.0(1.0~5.6)kW	NEW 56 チャージレス R410A 型(2.3馬力相当) 20m 冷房:5.0(1.5~5.6)kW 暖房:5.6(1.5~6.3)kW	NEW 63 チャージレス R410A 型(2.5馬力相当) 20m 冷房:5.6(1.5~6.3)kW 暖房:6.3(1.5~7.1)kW
593 RPI-AP45HV2	594 RPI-AP50HV2	595 RPI-AP56HV2	596 RPI-AP63HV2
室内RPI-AP45K ¥267,000 室外RAS-AP45HV2 ¥429,000 リモコンPC-AR1 ¥28,000	室内RPI-AP50K ¥269,000 室外RAS-AP50HV2 ¥461,000 リモコンPC-AR1 ¥28,000	室内RPI-AP56K ¥270,000 室外RAS-AP56HV2 ¥486,000 リモコンPC-AR1 ¥28,000	室内RPI-AP63K ¥272,000 室外RAS-AP63HV2 ¥510,000 リモコンPC-AR1 ¥28,000
セット希望小売価格 ¥724,000	セット希望小売価格 ¥758,000	セット希望小売価格 ¥784,000	セット希望小売価格 ¥810,000
NEW 80 チャージレス R410A 型(3.0馬力相当) 20m 冷房:7.1(1.5~8.0)kW 暖房:8.0(1.5~9.0)kW	NEW 112 チャージレス R410A 型(4.0馬力相当) 20m 冷房:10.0(4.9~11.2)kW 暖房:11.2(5.0~12.5)kW	NEW 140 チャージレス R410A 型(5.0馬力相当) 30m 冷房:12.5(5.7~14.0)kW 暖房:14.0(6.0~16.0)kW	NEW 160 チャージレス R410A 型(6.0馬力相当) 30m 冷房:14.0(6.0~16.0)kW 暖房:16.0(6.0~18.0)kW
597 RPI-AP80HV2	598 RPI-AP112HV1	599 RPI-AP140HV1	600 RPI-AP160HV1
室内RPI-AP80K ¥284,000 室外RAS-AP80HV2 ¥551,000 リモコンPC-AR1 ¥28,000	室内RPI-AP112K ¥314,000 室外RAS-AP112HV1 ¥664,000 リモコンPC-AR1 ¥28,000	室内RPI-AP140K ¥360,000 室外RAS-AP140HV1 ¥767,000 リモコンPC-AR1 ¥28,000	室内RPI-AP160K ¥402,000 室外RAS-AP160HV1 ¥828,000 リモコンPC-AR1 ¥28,000
セット希望小売価格 ¥863,000	セット希望小売価格 ¥1,006,000	セット希望小売価格 ¥1,155,000	セット希望小売価格 ¥1,258,000
NEW 224 チャージレス R410A 型(8.0馬力相当) 30m 冷房:20.0(9.0~22.4)kW 暖房:22.4(8.3~25.0)kW	NEW 280 チャージレス R410A 型(10.0馬力相当) 30m 冷房:25.0(11.2~28.0)kW 暖房:28.0(9.0~31.5)kW		
601 RPI-AP224HV1	602 RPI-AP280HV1		
室内RPI-AP224K ¥554,000 室外RAS-AP224HV1 ¥1,119,000 リモコンPC-AR1 ¥28,000	室内RPI-AP280K ¥686,000 室外RAS-AP280HV1 ¥1,389,000 リモコンPC-AR1 ¥28,000		
セット希望小売価格 ¥1,701,000	セット希望小売価格 ¥2,103,000		

てんうめ



冷暖

同時 ツイン

高静圧タイプ



アメリティリモコン (PC-AR1)



同時 1

異容量・異タイプ
組み合わせ可能*

*ゆかおきタイプとの異タイプ
組み合わせはできません。

NEW 112	NEW 140	NEW 160	NEW 224
チャージレス R410A 型(4.0馬力相当) 20m	チャージレス R410A 型(5.0馬力相当) 30m	チャージレス R410A 型(6.0馬力相当) 30m	チャージレス R410A 型(8.0馬力相当) 30m
冷房:10.0(4.9~11.2)kW 暖房:11.2(5.0~12.5)kW	冷房:12.5(5.7~14.0)kW 暖房:14.0(6.0~16.0)kW	冷房:14.0(6.0~16.0)kW 暖房:16.0(6.0~18.0)kW	冷房:20.0(9.0~22.4)kW 暖房:22.4(8.3~25.0)kW
603 RPI-AP112HVP1	604 RPI-AP140HVP1	605 RPI-AP160HVP1	606 RPI-AP224HVP1
室内RPI-AP56K×2 ¥540,000	室内RPI-AP71K×2 ¥548,000	室内RPI-AP80K×2 ¥568,000	室内RPI-AP112K×2 ¥628,000
室外RAS-AP112HV1 ¥664,000	室外RAS-AP140HV1 ¥767,000	室外RAS-AP160HV1 ¥828,000	室外RAS-AP224HV1 ¥1,119,000
分岐管TW-NP16A ¥31,500	分岐管TW-NP16A ¥31,500	分岐管TW-NP16A ¥31,500	分岐管TW-NP28A ¥35,100
リモコンPC-AR1 ¥28,000	リモコンPC-AR1 ¥28,000	リモコンPC-AR1 ¥28,000	リモコンPC-AR1 ¥28,000
セット希望小売価格 ¥1,263,500	セット希望小売価格 ¥1,374,500	セット希望小売価格 ¥1,455,500	セット希望小売価格 ¥1,810,100

NEW 280
チャージレス R410A 型(10.0馬力相当) 30m
冷房:25.0(11.2~28.0)kW 暖房:28.0(9.0~31.5)kW
607 RPI-AP280HVP1
室内RPI-AP140K×2 ¥720,000
室外RAS-AP280HV1 ¥1,389,000
分岐管TW-NP28A ¥35,100
リモコンPC-AR1 ¥28,000
セット希望小売価格 ¥2,172,100



冷暖

同時 トリプル

高静圧タイプ



アメリティリモコン (PC-AR1)



同時 1

異容量・異タイプ
組み合わせ可能*

*ゆかおきタイプとの異タイプ
組み合わせはできません。

NEW 160	NEW 224
チャージレス R410A 型(6.0馬力相当) 30m	チャージレス R410A 型(8.0馬力相当) 30m
冷房:14.0(6.0~16.0)kW 暖房:16.0(6.0~18.0)kW	冷房:20.0(9.0~22.4)kW 暖房:22.4(8.3~25.0)kW
608 RPI-AP160HVG1	609 RPI-AP224HVG1
室内RPI-AP56K×3 ¥810,000	室内RPI-AP80K×3 ¥852,000
室外RAS-AP160HV1 ¥828,000	室外RAS-AP224HV1 ¥1,119,000
分岐管TG-NP16A ¥48,400	分岐管TG-NP28A ¥48,400
リモコンPC-AR1 ¥28,000	リモコンPC-AR1 ¥28,000
セット希望小売価格 ¥1,714,400	セット希望小売価格 ¥2,047,400



冷暖

同時 フォー

高静圧タイプ



アメリティリモコン (PC-AR1)



同時 1

異容量・異タイプ
組み合わせ可能*

*ゆかおきタイプとの異タイプ
組み合わせはできません。

NEW 224	NEW 280
チャージレス R410A 型(8.0馬力相当) 30m	チャージレス R410A 型(10.0馬力相当) 30m
冷房:20.0(9.0~22.4)kW 暖房:22.4(8.3~25.0)kW	冷房:25.0(11.2~28.0)kW 暖房:28.0(9.0~31.5)kW
610 RPI-AP224HVW1	611 RPI-AP280HVW1
室内RPI-AP56K×4 ¥1,080,000	室内RPI-AP71K×4 ¥1,096,000
室外RAS-AP224HV1 ¥1,119,000	室外RAS-AP280HV1 ¥1,389,000
分岐管TW-NP28A ¥35,100	分岐管TW-NP28A ¥35,100
分岐管TW-NP16A×2 ¥63,000	分岐管TW-NP16A×2 ¥63,000
リモコンPC-AR1 ¥28,000	リモコンPC-AR1 ¥28,000
セット希望小売価格 ¥2,325,100	セット希望小売価格 ¥2,611,100

てんうめ



冷専

シングル

高静圧タイプ

アムニティリモコン (PC-AR1)

<p>NEW</p> <p>80型 (3.0馬力相当) チャージレス 20m R410A</p> <p>冷房: 7.1 (1.5 ~ 8.0) kW</p> <p>612 RPI-AP80AV2</p> <p>室内RPI-AP80K ¥284,000 室外RAS-AP80AV2 ¥480,000 リモコンPC-AR1 ¥28,000</p> <p>セット希望小売価格 ¥792,000</p>	<p>NEW</p> <p>112型 (4.0馬力相当) チャージレス 20m R410A</p> <p>冷房: 10.0 (4.9 ~ 11.2) kW</p> <p>613 RPI-AP112AV1</p> <p>室内RPI-AP112K ¥314,000 室外RAS-AP112AV1 ¥579,000 リモコンPC-AR1 ¥28,000</p> <p>セット希望小売価格 ¥921,000</p>	<p>NEW</p> <p>140型 (5.0馬力相当) チャージレス 30m R410A</p> <p>冷房: 12.5 (5.7 ~ 14.0) kW</p> <p>614 RPI-AP140AV1</p> <p>室内RPI-AP140K ¥360,000 室外RAS-AP140AV1 ¥668,000 リモコンPC-AR1 ¥28,000</p> <p>セット希望小売価格 ¥1,056,000</p>	<p>NEW</p> <p>160型 (6.0馬力相当) チャージレス 30m R410A</p> <p>冷房: 14.0 (6.0 ~ 16.0) kW</p> <p>615 RPI-AP160AV1</p> <p>室内RPI-AP160K ¥402,000 室外RAS-AP160AV1 ¥721,000 リモコンPC-AR1 ¥28,000</p> <p>セット希望小売価格 ¥1,151,000</p>
<p>NEW</p> <p>224型 (8.0馬力相当) チャージレス 30m R410A</p> <p>冷房: 20.0 (9.0 ~ 22.4) kW</p> <p>616 RPI-AP224AV1</p> <p>室内RPI-AP224K ¥554,000 室外RAS-AP224AV1 ¥974,000 リモコンPC-AR1 ¥28,000</p> <p>セット希望小売価格 ¥1,556,000</p>	<p>NEW</p> <p>280型 (10.0馬力相当) チャージレス 30m R410A</p> <p>冷房: 25.0 (11.2 ~ 28.0) kW</p> <p>617 RPI-AP280AV1</p> <p>室内RPI-AP280K ¥686,000 室外RAS-AP280AV1 ¥1,209,000 リモコンPC-AR1 ¥28,000</p> <p>セット希望小売価格 ¥1,923,000</p>		

冷専

同時 ツイン

高静圧タイプ

アムニティリモコン (PC-AR1)

同時 1

異容量・異タイプ
組み合わせ可能

<p>NEW</p> <p>112型 (4.0馬力相当) チャージレス 20m R410A</p> <p>冷房: 10.0 (4.9 ~ 11.2) kW</p> <p>618 RPI-AP112AVP1</p> <p>室内RPI-AP56K×2 ¥540,000 室外RAS-AP112AV1 ¥579,000 分岐管TW-NP16A ¥31,500 リモコンPC-AR1 ¥28,000</p> <p>セット希望小売価格 ¥1,178,500</p>	<p>NEW</p> <p>140型 (5.0馬力相当) チャージレス 30m R410A</p> <p>冷房: 12.5 (5.7 ~ 14.0) kW</p> <p>619 RPI-AP140AVP1</p> <p>室内RPI-AP71K×2 ¥548,000 室外RAS-AP140AV1 ¥668,000 分岐管TW-NP16A ¥31,500 リモコンPC-AR1 ¥28,000</p> <p>セット希望小売価格 ¥1,275,500</p>	<p>NEW</p> <p>160型 (6.0馬力相当) チャージレス 30m R410A</p> <p>冷房: 14.0 (6.0 ~ 16.0) kW</p> <p>620 RPI-AP160AVP1</p> <p>室内RPI-AP80K×2 ¥568,000 室外RAS-AP160AV1 ¥721,000 分岐管TW-NP16A ¥31,500 リモコンPC-AR1 ¥28,000</p> <p>セット希望小売価格 ¥1,348,500</p>	<p>NEW</p> <p>224型 (8.0馬力相当) チャージレス 30m R410A</p> <p>冷房: 20.0 (9.0 ~ 22.4) kW</p> <p>621 RPI-AP224AVP1</p> <p>室内RPI-AP112K×2 ¥628,000 室外RAS-AP224AV1 ¥974,000 分岐管TW-NP28A ¥35,100 リモコンPC-AR1 ¥28,000</p> <p>セット希望小売価格 ¥1,665,100</p>
<p>NEW</p> <p>280型 (10.0馬力相当) チャージレス 30m R410A</p> <p>冷房: 25.0 (11.2 ~ 28.0) kW</p> <p>622 RPI-AP280AVP1</p> <p>室内RPI-AP140K×2 ¥720,000 室外RAS-AP280AV1 ¥1,209,000 分岐管TW-NP28A ¥35,100 リモコンPC-AR1 ¥28,000</p> <p>セット希望小売価格 ¥1,992,100</p>			

冷専

同時 トリプル

高静圧タイプ

アムニティリモコン (PC-AR1)

同時 1

異容量・異タイプ
組み合わせ可能

<p>NEW</p> <p>160型 (6.0馬力相当) チャージレス 30m R410A</p> <p>冷房: 14.0 (6.0 ~ 16.0) kW</p> <p>623 RPI-AP160AVG1</p> <p>室内RPI-AP56K×3 ¥810,000 室外RAS-AP160AV1 ¥721,000 分岐管TG-NP16A ¥48,400 リモコンPC-AR1 ¥28,000</p> <p>セット希望小売価格 ¥1,607,400</p>	<p>NEW</p> <p>224型 (8.0馬力相当) チャージレス 30m R410A</p> <p>冷房: 20.0 (9.0 ~ 22.4) kW</p> <p>624 RPI-AP224AVG1</p> <p>室内RPI-AP80K×3 ¥852,000 室外RAS-AP224AV1 ¥974,000 分岐管TG-NP28A ¥48,400 リモコンPC-AR1 ¥28,000</p> <p>セット希望小売価格 ¥1,902,400</p>
---	---

てんうめ



冷暖

シングル

中静圧タイプ



多機能リモコン (PC-ARF)



<p>NEW 40型 (1.5馬力相当) チャージレス 20m R410A</p> <p>冷房: 3.6(1.5 ~ 4.0)kW 暖房: 4.0(1.5 ~ 5.3)kW</p> <p>625 RPI-AP40HVMC3</p> <p>室内RPI-AP40KC ¥266,000 室外RAS-AP40HVM3 ¥442,000 リモコンPC-ARF ¥35,000</p> <p>セット希望小売価格 ¥743,000</p>	<p>NEW 45型 (1.8馬力相当) チャージレス 20m R410A</p> <p>冷房: 4.0(1.5 ~ 4.5)kW 暖房: 4.5(1.5 ~ 5.9)kW</p> <p>626 RPI-AP45HVMC3</p> <p>室内RPI-AP45KC ¥267,000 室外RAS-AP45HVM3 ¥484,000 リモコンPC-ARF ¥35,000</p> <p>セット希望小売価格 ¥786,000</p>	<p>NEW 50型 (2.0馬力相当) チャージレス 20m R410A</p> <p>冷房: 4.5(1.5 ~ 5.0)kW 暖房: 5.0(1.5 ~ 6.3)kW</p> <p>627 RPI-AP50HVMC3</p> <p>室内RPI-AP50KC ¥269,000 室外RAS-AP50HVM3 ¥519,000 リモコンPC-ARF ¥35,000</p> <p>セット希望小売価格 ¥823,000</p>	<p>NEW 56型 (2.3馬力相当) チャージレス 30m R410A</p> <p>冷房: 5.0(2.2 ~ 5.6)kW 暖房: 5.6(2.2 ~ 7.1)kW</p> <p>628 RPI-AP56HVMC3</p> <p>室内RPI-AP56KC ¥270,000 室外RAS-AP56HVM3 ¥548,000 リモコンPC-ARF ¥35,000</p> <p>セット希望小売価格 ¥853,000</p>
<p>NEW 63型 (2.5馬力相当) チャージレス 30m R410A</p> <p>冷房: 5.6(2.2 ~ 6.3)kW 暖房: 6.3(2.2 ~ 8.0)kW</p> <p>629 RPI-AP63HVMC2</p> <p>室内RPI-AP63KC ¥272,000 室外RAS-AP63HVM2 ¥577,000 リモコンPC-ARF ¥35,000</p> <p>セット希望小売価格 ¥884,000</p>			



冷暖

同時 個別

ツイン 中静圧タイプ



多機能リモコン (PC-ARF)



同時 1 個別 2

異容量・異タイプ
組み合わせ可能

<p>NEW 50型 (2.0馬力相当) R410A</p> <p>冷房: 4.5(1.5 ~ 5.0)kW 暖房: 5.0(1.5 ~ 6.3)kW</p> <p>630 RPI-AP50HVMPC1</p> <p>室内RPI-AP28KC×2 ¥500,000 室外RAS-AP50HVM3 ¥519,000 分岐管TW-NP06A ¥31,500 リモコンPC-ARF ¥35,000</p> <p>同時 セット希望小売価格 ¥1,085,500 個別の場合 リモコンPC-ARF×2 ¥70,000 個別 セット希望小売価格 ¥1,120,500</p>	<p>NEW 56型 (2.3馬力相当) R410A</p> <p>冷房: 5.0(2.2 ~ 5.6)kW 暖房: 5.6(2.2 ~ 7.1)kW</p> <p>631 RPI-AP56HVMPC1</p> <p>室内RPI-AP28KC×2 ¥500,000 室外RAS-AP56HVM3 ¥548,000 分岐管TW-NP06A ¥31,500 リモコンPC-ARF ¥35,000</p> <p>同時 セット希望小売価格 ¥1,114,500 個別の場合 リモコンPC-ARF×2 ¥70,000 個別 セット希望小売価格 ¥1,149,500</p>	<p>NEW 63型 (2.5馬力相当) チャージレス 20m R410A</p> <p>冷房: 5.6(2.2 ~ 6.3)kW 暖房: 6.3(2.2 ~ 8.0)kW</p> <p>632 RPI-AP63HVMPC1</p> <p>室内RPI-AP36KC×2 ¥508,000 室外RAS-AP63HVM2 ¥577,000 分岐管TW-NP06A ¥31,500 リモコンPC-ARF ¥35,000</p> <p>同時 セット希望小売価格 ¥1,151,500 個別の場合 リモコンPC-ARF×2 ¥70,000 個別 セット希望小売価格 ¥1,186,500</p>	<p>NEW 80型 (3.0馬力相当) チャージレス 30m R410A</p> <p>冷房: 7.1(3.2 ~ 8.0)kW 暖房: 8.0(3.5 ~ 10.6)kW</p> <p>633 RPI-AP80HVMPC1</p> <p>室内RPI-AP40KC×2 ¥532,000 室外RAS-AP80HVM1 ¥611,000 分岐管TW-NP16A ¥31,500 リモコンPC-ARF ¥35,000</p> <p>同時 セット希望小売価格 ¥1,209,500 個別の場合 リモコンPC-ARF×2 ¥70,000 個別 セット希望小売価格 ¥1,244,500</p>
<p>NEW 112型 (4.0馬力相当) チャージレス 30m R410A</p> <p>冷房: 10.0(4.9 ~ 11.2)kW 暖房: 11.2(5.0 ~ 14.0)kW</p> <p>634 RPI-AP112HVMPC3</p> <p>室内RPI-AP56KC×2 ¥540,000 室外RAS-AP112HVM3 ¥738,000 分岐管TW-NP16A ¥31,500 リモコンPC-ARF ¥35,000</p> <p>同時 セット希望小売価格 ¥1,344,500 個別の場合 リモコンPC-ARF×2 ¥70,000 個別 セット希望小売価格 ¥1,379,500</p>			



冷暖

同時 個別

トリプル 中静圧タイプ



多機能リモコン (PC-ARF)



同時 1 個別 3

異容量・異タイプ
組み合わせ可能

<p>NEW 112型 (4.0馬力相当) チャージレス 30m R410A</p> <p>冷房: 10.0(4.9 ~ 11.2)kW 暖房: 11.2(5.0 ~ 14.0)kW</p> <p>635 RPI-AP112HVMGC3</p> <p>室内RPI-AP40KC×3 ¥798,000 室外RAS-AP112HVM3 ¥738,000 分岐管TG-NP16A ¥48,400 リモコンPC-ARF ¥35,000</p> <p>同時 セット希望小売価格 ¥1,619,400 個別の場合 リモコンPC-ARF×3 ¥105,000 個別 セット希望小売価格 ¥1,689,400</p>	<p>NEW 140型 (5.0馬力相当) チャージレス 30m R410A</p> <p>冷房: 12.5(5.7 ~ 14.0)kW 暖房: 14.0(5.0 ~ 18.0)kW</p> <p>636 RPI-AP140HVMGC2</p> <p>室内RPI-AP45KC×3 ¥801,000 室外RAS-AP140HVM2 ¥863,000 分岐管TG-NP16A ¥48,400 リモコンPC-ARF ¥35,000</p> <p>同時 セット希望小売価格 ¥1,747,400 個別の場合 リモコンPC-ARF×3 ¥105,000 個別 セット希望小売価格 ¥1,817,400</p>	<p>NEW 160型 (6.0馬力相当) チャージレス 30m R410A</p> <p>冷房: 14.0(6.0 ~ 16.0)kW 暖房: 16.0(5.0 ~ 20.0)kW</p> <p>637 RPI-AP160HVMGC2</p> <p>室内RPI-AP56KC×3 ¥810,000 室外RAS-AP160HVM2 ¥947,000 分岐管TG-NP16A ¥48,400 リモコンPC-ARF ¥35,000</p> <p>同時 セット希望小売価格 ¥1,840,400 個別の場合 リモコンPC-ARF×3 ¥105,000 個別 セット希望小売価格 ¥1,910,400</p>
---	---	---



IX
省エネ達人



冷暖

同時 個別
フォー (中静圧タイプ)



多機能リモコン (PC-ARF)

同時 1 **個別 4**

異容量・異タイプ
組み合わせ可能

NEW 112型 (4.0馬力相当) 30m R410A	NEW 140型 (5.0馬力相当) 30m R410A	NEW 160型 (6.0馬力相当) 30m R410A	NEW 224型 (8.0馬力相当) 30m R410A
冷房: 10.0(4.9 ~ 11.2)kW 暖房: 11.2(5.0 ~ 14.0)kW	冷房: 12.5(5.7 ~ 14.0)kW 暖房: 14.0(5.0 ~ 18.0)kW	冷房: 14.0(6.0 ~ 16.0)kW 暖房: 16.0(5.0 ~ 20.0)kW	冷房: 20.0(9.0 ~ 22.4)kW 暖房: 22.4(8.3 ~ 28.0)kW
[638] RPI-AP112HVMWC	[639] RPI-AP140HVMWC	[640] RPI-AP160HVMWC	[641] RPI-AP224HVMWC3
室内RPI-AP28KC×4 ¥1,000,000	室内RPI-AP36KC×4 ¥1,016,000	室内RPI-AP40KC×4 ¥1,064,000	室内RPI-AP56KC×4 ¥1,080,000
室外RAS-AP112HVM3 ¥738,000	室外RAS-AP140HVM2 ¥863,000	室外RAS-AP160HVM2 ¥947,000	室外RAS-AP224HVM3 ¥1,368,000
分岐管TW-NP16A ¥31,500	分岐管TW-NP16A ¥31,500	分岐管TW-NP16A ¥31,500	分岐管TW-NP28A ¥35,100
分岐管TW-NP06A×2 ¥63,000	分岐管TW-NP16A×2 ¥63,000	分岐管TW-NP16A×2 ¥63,000	分岐管TW-NP16A×2 ¥63,000
リモコンPC-ARF ¥35,000	リモコンPC-ARF ¥35,000	リモコンPC-ARF ¥35,000	リモコンPC-ARF ¥35,000
同時 セット希望小売価格 ¥1,867,500	同時 セット希望小売価格 ¥2,008,500	同時 セット希望小売価格 ¥2,140,500	同時 セット希望小売価格 ¥2,581,100
個別の場合 リモコンPC-ARF×4 ¥140,000	個別の場合 リモコンPC-ARF×4 ¥140,000	個別の場合 リモコンPC-ARF×4 ¥140,000	個別の場合 リモコンPC-ARF×4 ¥140,000
個別 セット希望小売価格 ¥1,972,500	個別 セット希望小売価格 ¥2,113,500	個別 セット希望小売価格 ¥2,245,500	個別 セット希望小売価格 ¥2,686,100



Eco & Small ES
インバーター

冷暖

シングル
(中静圧タイプ)



アメニティリモコン (PC-AR1)



NEW 45型 (1.8馬力相当) 20m R410A	NEW 50型 (2.0馬力相当) 20m R410A	NEW 56型 (2.3馬力相当) 20m R410A	NEW 63型 (2.5馬力相当) 20m R410A
冷房: 4.0(1.0 ~ 4.5)kW 暖房: 4.5(1.0 ~ 5.0)kW	冷房: 4.5(1.0 ~ 5.0)kW 暖房: 5.0(1.0 ~ 5.6)kW	冷房: 5.0(1.5 ~ 5.6)kW 暖房: 5.6(1.5 ~ 6.3)kW	冷房: 5.6(1.5 ~ 6.3)kW 暖房: 6.3(1.5 ~ 7.1)kW
[642] RPI-AP45HVC2	[643] RPI-AP50HVC2	[644] RPI-AP56HVC2	[645] RPI-AP63HVC2
室内RPI-AP45KC ¥267,000	室内RPI-AP50KC ¥269,000	室内RPI-AP56KC ¥270,000	室内RPI-AP63KC ¥272,000
室外RAS-AP45HV2 ¥429,000	室外RAS-AP50HV2 ¥461,000	室外RAS-AP56HV2 ¥486,000	室外RAS-AP63HV2 ¥510,000
リモコンPC-AR1 ¥28,000	リモコンPC-AR1 ¥28,000	リモコンPC-AR1 ¥28,000	リモコンPC-AR1 ¥28,000
セット希望小売価格 ¥724,000	セット希望小売価格 ¥758,000	セット希望小売価格 ¥784,000	セット希望小売価格 ¥810,000



Eco & Small ES
インバーター

冷暖

同時 ツイン
(中静圧タイプ)



アメニティリモコン (PC-AR1)

同時 1



異容量・異タイプ
組み合わせ可能*
※ゆかおきタイプとの異タイプ
組み合わせはできません。

NEW 80型 (3.0馬力相当) 20m R410A	NEW 112型 (4.0馬力相当) 20m R410A
冷房: 7.1(1.5 ~ 8.0)kW 暖房: 8.0(1.5 ~ 9.0)kW	冷房: 10.0(4.9 ~ 11.2)kW 暖房: 11.2(5.0 ~ 12.5)kW
[646] RPI-AP80HVPC2	[647] RPI-AP112HVPC1
室内RPI-AP40KC×2 ¥532,000	室内RPI-AP56KC×2 ¥540,000
室外RAS-AP80HV2 ¥551,000	室外RAS-AP112HV1 ¥664,000
分岐管TW-NP16A ¥31,500	分岐管TW-NP16A ¥31,500
リモコンPC-AR1 ¥28,000	リモコンPC-AR1 ¥28,000
セット希望小売価格 ¥1,142,500	セット希望小売価格 ¥1,263,500



Eco & Small ES
インバーター

冷暖

同時 トリプル
(中静圧タイプ)



アメニティリモコン (PC-AR1)

同時 1



異容量・異タイプ
組み合わせ可能*
※ゆかおきタイプとの異タイプ
組み合わせはできません。

NEW 160型 (6.0馬力相当) 30m R410A
冷房: 14.0(6.0 ~ 16.0)kW 暖房: 16.0(6.0 ~ 18.0)kW
[648] RPI-AP160HVGC1
室内RPI-AP56KC×3 ¥810,000
室外RAS-AP160HV1 ¥828,000
分岐管TG-NP16A ¥48,400
リモコンPC-AR1 ¥28,000
セット希望小売価格 ¥1,714,400

てんうめ