

日立寒冷地向けパッケージエアコン
店舗・オフィス用／ビル用

R410A冷媒シリーズ
システムフリーZ

HITACHI
Inspire the Next

2015年6月

寒さ知らず

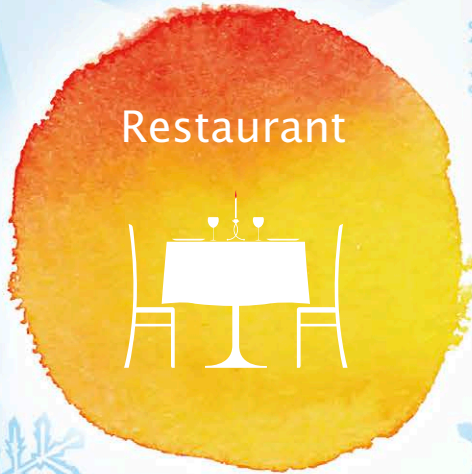

外気温-20℃でも「寒さ知らず」なら暖かい。



製品概要

店舗・
オフィス用

ビル用マルチ
室外ユニット

室内ユニット

寸法図

制御部品

外気温
-25℃でも
暖房運転可能

店舗・オフィス用

寒冷地に強い
暖房性能
マルチ接続も可能



ビル用マルチ

全16機種
(224~850型)
リニューアル型も
ラインアップ



掲載商品の価格は事業者様向けの積算見積価格であり、一般消費者様向けの販売価格ではありません。
なお、積算見積価格には、消費税・配送費・試運転調整費・配管セット・工事費・使用済み商品の引き取り費などは含まれておりません。

寒い冬でも「寒さ知らず」

寒冷地における店舗からビルまで、驚きの暖かさをお届けする日立の「寒さ知らず」シリーズ。

冬は低外気温になる寒冷地でも、液インジェクションサイクルを搭載した「寒さ知らず」なら、高い暖房能力を発揮。年間を通じて快適性と経済性の両立に貢献します。



Shop



Building

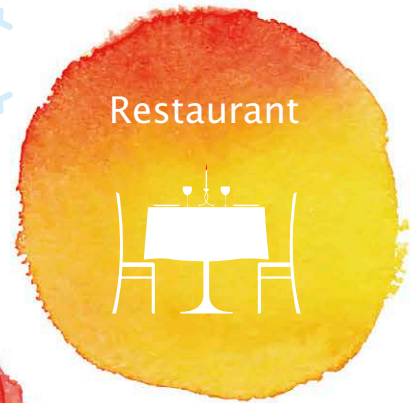

Restaurant



Office

寒さ知らず

R410A

■設置例



RAS-AP280DN (R) 1

■製品ラインアップ

店舗・オフィス用

80型 (3馬力相当) 112型 (4馬力相当) 140型 (5馬力相当) 160型 (6馬力相当)



室内ユニットとの組み合わせ例



ビル用マルチ・ビル用マルチ

リニューアル型



室内ユニットとの組み合わせ例

で暖か!

店舗・オフィス用の特長

「寒さ知らず」なら低外気温でも高い暖房性能を発揮

◎ここでは店舗・オフィス用の特長を紹介しています。ビル用マルチの特長についてはP.33~36・P.45~48をご参照ください。

1 優れた暖房能力

低外気温での暖房性能を向上しています。寒冷地での機器容量を大幅に低減でき経済的です。

2 外気温-20℃でも高い暖房能力を発揮

-20℃における暖房能力を従来機種に比べて約15%アップしています(112型の場合)。さらに、外気温-25℃でも暖房運転可能です。

3 着霜量に応じた制御で、除霜時間や回数を低減

前回の除霜時間から熱交換器の着霜量を推定し、少ない場合は除霜に入るまでの暖房運転時間を自動的に延長する除霜インターバル制御を採用。除霜運転を効率良く制御することにより、暖房の持続性をアップします。

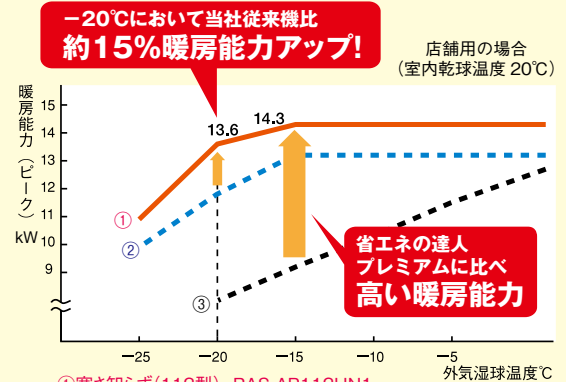

- ①寒さ知らず(112型) RAS-AP112HN1
- ②従来型寒さ知らず(112型) RAS-NP112HN1
- ③省エネの達人プレミアム(112型) RAS-AP112GH3

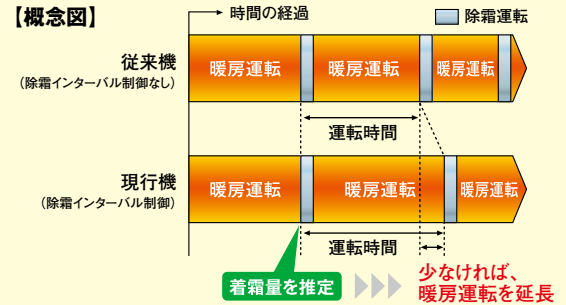

パワフルな暖房性能を生み出すテクノロジー

【液インJECTIONサイクル】

圧縮機に液冷媒を適量分配して中間圧室にインJECTIONするサイクルです。

※ビル用マルチには、圧縮機ごとに対応するマルチ液インJECTIONサイクルを採用。

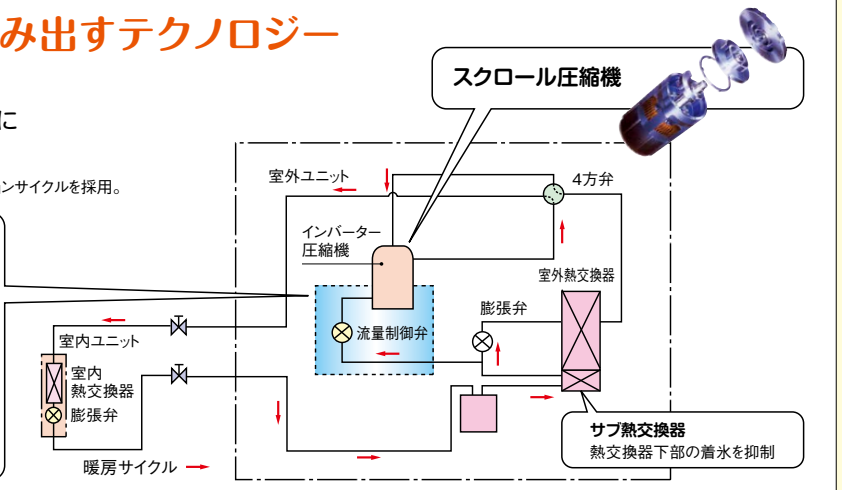
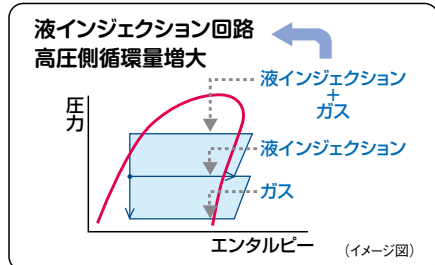

※リニューアル型には対応していません。

業務用エアコンは、2015年4月以降、より省エネ性能の高いトップランナー基準が適用されました。

2010年省エネルギー法改正に伴い、業務用エアコンについても2015年度達成目標値(トップランナー基準値)が設定されました。これに対応し、各製造事業者はより省エネ性能の高い製品の開発により、2015年4月以降の出荷分より加重平均で目標基準値の達成が義務付けられています。

トップランナー制度とは

地球環境保護や温暖化防止をめざして、テレビ、OA機器、エアコン、照明器具や自動車などのエネルギー消費機器の中で、最も省エネ性能の高い製品(トップランナー)以上の性能を目標基準値に設定し、これより上をめざすという考え方が「トップランナー方式」です。なお、トップランナー制度の対象となる機器は省エネルギー法第78条に基づき、以下3要件を満たすものとされています。

- ①日本国内で大量に使用される機械器具。
 - ②使用に際し相当量のエネルギーを消費する機械器具。
 - ③エネルギー消費効率の向上を図ることが特に必要なもの。
- 現時点で自動車や家電等28品目が対象特定機種に指定されています。

〈一例〉乗用自動車・エアコンディショナー・テレビジョン受信機・電気冷蔵庫・電気温水機器(ヒートポンプ給湯機)・三相誘導電動機・電球形LEDランプ



■業務用エアコン2015年トップランナー基準値(APF(2006)値※)

	40型	45型	50型	56型	63型	80型	112型	140型	160型	224型	280型	335型	400型	450型	500型	504型
店舗・オフィス用エアコン	6.0	5.9	5.9	5.8	5.8	5.7	6.0	5.7	5.5	5.1	4.8	—	—	—	—	—
ビル用マルチエアコン	—	—	—	—	—	5.7	5.5	5.2	5.0	5.5	5.1	4.8	4.8	4.6	4.4	4.3

※ APF表示は、JIS B 8616:2006(パッケージエアコンディショナ)に基づいて行います。

■算出方法

- ①東京地区を条件に、店舗・オフィス用エアコンは「店舗」をまた、ビル用マルチエアコン・設備用エアコンは「事務所」をモデルとして年間の総合負荷を算出します。
- ②定格冷房能力・定格暖房能力・暖房低温能力に、中間冷房能力・中間暖房能力を加えた5つの評価点により、①で求めた年間の総合負荷に応じた消費電力量を算出し、APFを求めます。

■算出条件

	店舗・オフィス用エアコン	ビル用マルチエアコン設備用エアコン
規格	JIS B 8616:2006	
地区	東京	
建物用途	戸建て店舗	事務所
使用期間	冷房 5/23~10/10 暖房 11/21~4/11	4/16~11/8 12/14~3/23
使用日数	週7日	
使用時間	8:00~21:00	8:00~20:00

JIS B 8616(パッケージエアコンディショナ)の改正に伴い、2015年4月以降、年間エネルギー消費効率(APF)と運転音が新しい指標に変更されました。

1. 年間エネルギー消費効率の変更

(現行)APF2006⇒(新)APF2015

APF2015は、現APF(APF2006)に対して、空調負荷や外気温度発生時間などをより実態に合わせた新しいAPFです。従来の5つの評価点に中間冷房中温・最小冷房中温・最小暖房標準の評価点が追加され、最大8つの評価点(右表)から算出されます。

■APF2015の8つの評価点

	モード	評価点	測定空気条件
①	冷房	定格標準	室外35°CDB
②		中間標準	
③		中間中温	
④		最小中温	
⑤	暖房	定格標準	室外7°CDB/6°CWB
⑥		中間標準	
⑦		最小標準	
⑧		最大低温	

★JIS B8616の改正にて追加 ※暖房低温から名称変更

■対象機種

「店舗・オフィス用エアコン」「ビル用マルチエアコン」「設備用エアコン」のうち、定格冷房能力が56kW*以下の「空冷式冷房専用形」および「空冷式冷房・暖房兼用(ヒートポンプ)形」が対象となります。

*JRA 4002:2013Rにおいては400kW以下が対象。

■算出方法

- ①東京地区を条件に、店舗・オフィス用エアコンは「店舗」をまた、ビル用マルチエアコン・設備用エアコンは「事務所」をモデルとして年間の総合負荷を算出します。
- ②従来の5つの評価点に、中間・最小冷房中温性能・最小暖房標準性能の3点を加えて、最大8点の評価点により、①で求めた年間の総合負荷に応じた消費電力量を算出し、APF2015を求めます。

※寒冷地向けパッケージエアコンは、さらに最大暖房極低温性能が必須の評価点として追加となり、最大9点の評価点となります。

※機種によって評価点数は、異なります。

■算出条件

	店舗・オフィス用エアコン	ビル用マルチエアコン設備用エアコン
規格	JIS B 8616:2015、JRA 4002:2013R	
地区	東京	
建物用途	店舗	事務所
使用期間	冷房 5/7~10/17 暖房 11/21~4/3	4/19~11/11 12/3~3/15
使用日数	週7日	
使用時間	8:00~21:00	8:00~20:00

■APF算出のための外気温度発生時間と評価点

店舗・オフィス用エアコン(東京:店舗)

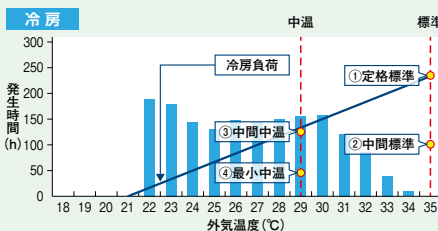

ビル用マルチエアコン(東京:事務所)

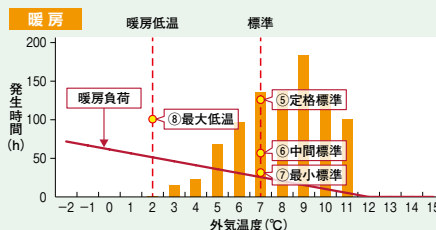
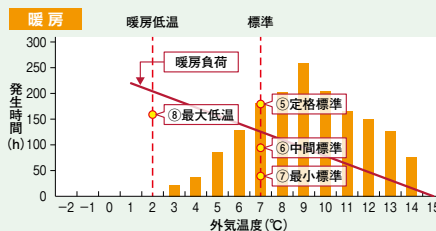
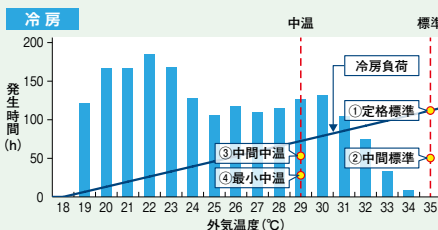

2. 運転音の表示(音響パワーレベル < sound power level >)

現行の音圧レベルから音響パワーレベルに変更します。

●音響パワーレベルとは

音源が発する音響エネルギーの大きさを基にした量です。音響パワーレベルは音源との距離や方向などの位置関係によらず、運転音の大きさによって一義的に決まりますので、製品から発生する運転音がより正確に表示されます。



音源が周囲に発する全音響エネルギーを測定するので、運転音の大きさにより一義的に決まる。

【参考】従来の音圧レベル < sound pressure level >

音源から発生した音のある1点における音の大きさ(音圧)を基にした量です。音圧レベル(騒音レベル)は測定点における値です。実際は音源から発生する運転音が同じでも、音源との距離や方向などの位置関係によっても変化します。

測定する位置(音源との距離や方向)によって音圧レベル(騒音レベル)が異なる。





Shop & Office

店舗・オフィス用

室外ユニット	P.5-8
セット価格一覧	P.9-16
てんかせ4方向	P.9-12
てんかせ2方向	P.9-12
てんかせ1方向	P.9-12
ビルトイン	P.9-12
てんうめ(高静圧型)	P.9-12
てんうめ(中静圧型)	P.13-16
てんつり	P.13-16
かべかけ	P.13-16
ゆかおき	P.13-16
厨房用てんつり	P.13-16
室内外セット仕様表	P.17-26
配線工事要領	P.27-29
配管接続方法	P.30-31
冷媒封入量	P.31

寒さ知らず

RAS-AP HN1
80~160型

80型から160型までラインアップ
寒冷地に強い、高い暖房性能を発揮

NEW



RAS-AP112HN1

- R410A
 - H-LINK II*対応
 - インバーター制御
 - 厨房用てんつり対応
- * H-LINK IIとは、日立独自の高性能伝送方式です。

暖房性能

低外気温でも高い暖房性能を発揮

- -20℃における暖房能力を約15%アップ。(112型の場合)
- 外気温-15℃において、40℃以上の吹出温度を実現。
(てんかせ4方向[シングル]との組み合わせの場合)
- -25℃でも暖房運転可能。

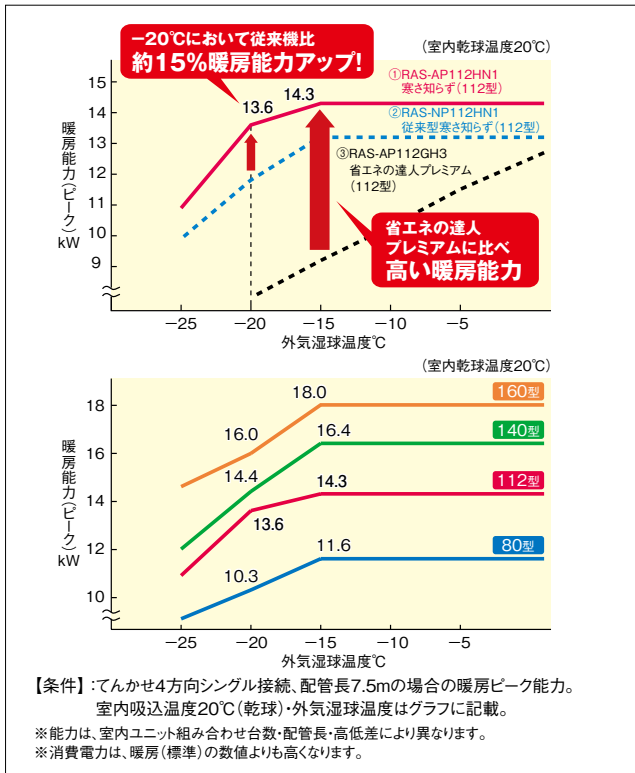

すばやい暖房立ち上がりを実現

- 外気温-15℃以上では、運転開始10分以内に40℃の温風を、
外気温2℃では、運転開始10分で45℃の温風を吹き出します。
(160型の場合)
- ※実使用時の立ち上がり時間は、条件によって異なります。

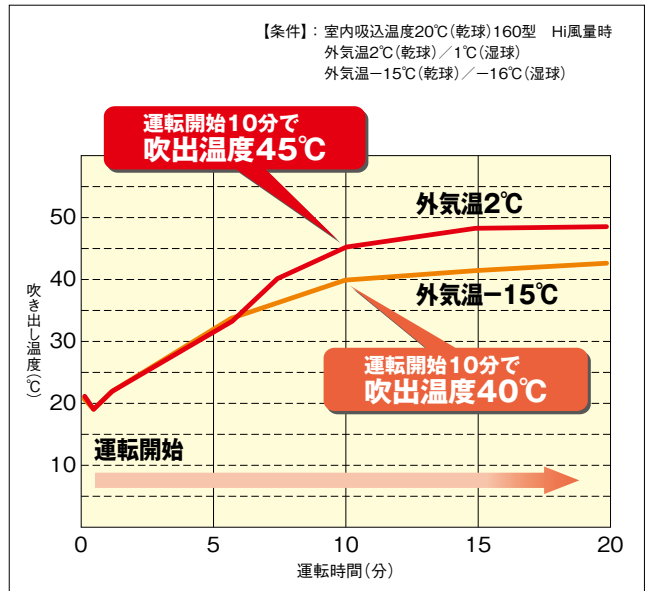

除霜インターバル制御

前回の除霜時間から熱交換器の着霜量を推定し、少ない場合は除霜に入るまでの暖房運転時間を自動的に延長。

省エネ

消費電力量カット

圧縮機性能向上や冷凍サイクル制御最適化により、期間消費電力量を大幅に低減。

※てんかせ4方向(シングル機)接続時

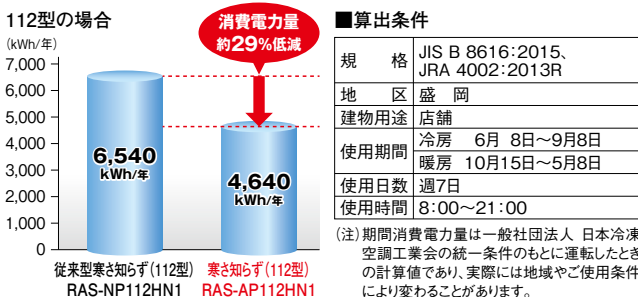

通年エネルギー消費効率(APF2015)

てんかせ4方向の場合

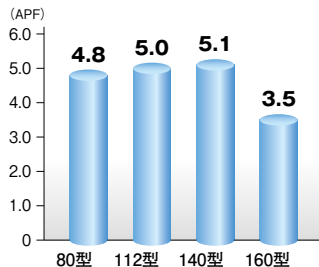

■算出条件

店舗・オフィス用エアコン	
規格	JIS B 8616:2015、JRA 4002:2013R
地区	東京
建物用途	店舗
使用期間	冷房 5月7日~10月17日 暖房 11月21日~4月3日
使用日数	週7日
使用時間	8:00~21:00

「個別運転」機能搭載

使う部屋だけをしっかり空調、ムダを抑えた運転で電気代を節約

お部屋の利用状況に応じて、室内ユニットを個別にON/OFFできます。

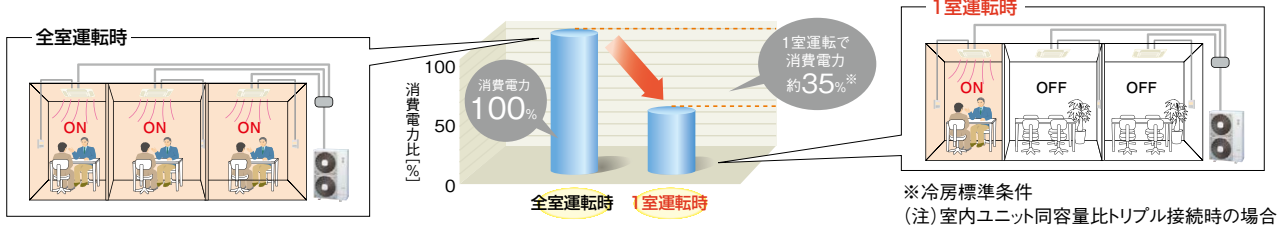

間仕切り変更にも対応



設計自由度

お部屋の形や広さ、使い勝手に合わせた空調設計が可能

最大4台までの室内ユニットを、異容量・異タイプで組み合わせることで個別運転することができます。

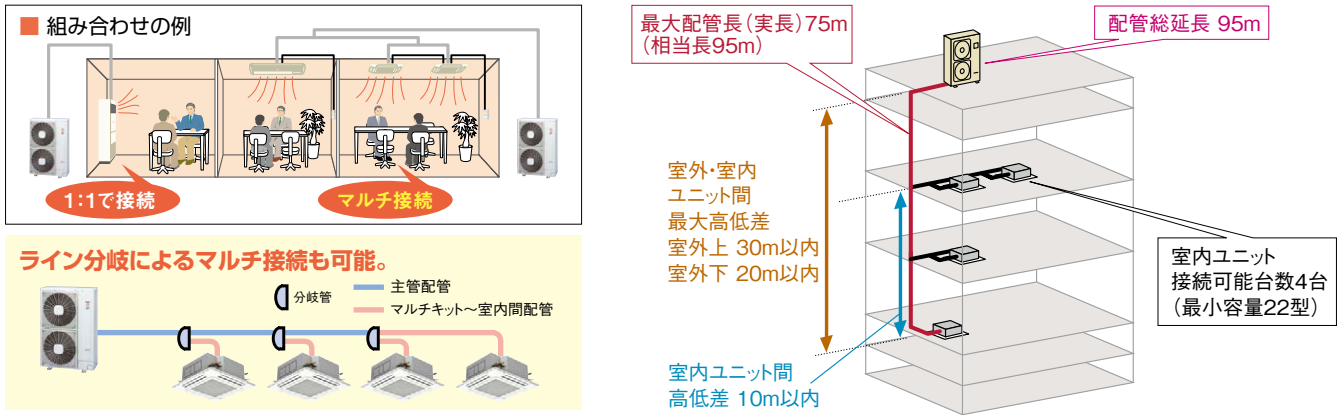

リニューアル対応

既設配管を洗浄レスで再利用可能

圧縮機が故障して動かない場合でもリニューアルキット(別売)を使用することにより、洗浄レスで配管の流用が可能です。

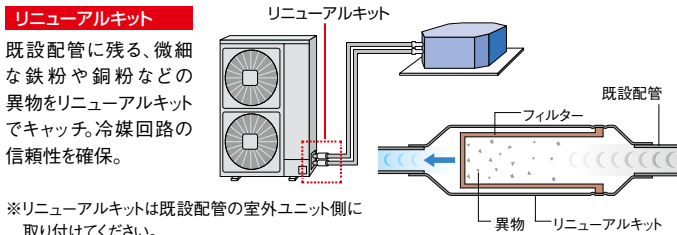

リニューアルキット	
室外ユニット外取付 [短管(現地)+キット+既設配管]	室外ユニット内取付 [キット+既設配管]
TRF-NP160S 15,000円	TRF-NP160U 15,000円

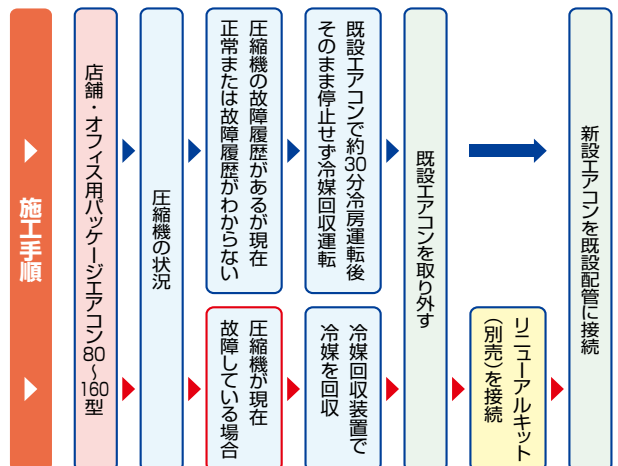

掲載商品の価格は事業者様向けの積算見積価格であり、一般消費者様向けの販売価格ではありません。
なお、積算見積価格には、消費税・配送費・試運転調整費・配管セット・工事費・使用済み商品の引き取り費などは含まれておりません。

標準仕様表(寒さ知らず)

(50/60Hz)

型名(相当馬力)		80型(3.0)	112型(4.0)	140型(5.0)	160型(6.0)
室外ユニット型式		RAS-AP80HN1	RAS-AP112HN1	RAS-AP140HN1	RAS-AP160HN1
外形寸法W×D×H (mm)		W950×D370×H1,380			
暖房能力	標準 (kW)	8.0(2.0~12.6)	11.2(2.9~15.7)	14.0(3.5~20.1)	16.0(5.0~20.8)
	低温(2℃) (kW)	11.6	14.3	16.4	18.0
	極低温(-10℃) (kW)	11.6	14.3	16.4	18.0
	極低温(-15℃) (kW)	11.6	14.3	16.4	18.0
	極低温(-20℃) (kW)	10.3	13.6	14.4	16.0
冷房能力 (kW)	7.1(2.6~8.0)	10.0(3.7~11.2)	12.5(3.8~14.0)	14.0(5.8~16.0)	
電気特性	消費電力	暖房(標準) (kW) 1.57	2.20	3.10	4.42
	運転電流	暖房 (A) 4.9	6.8	9.6	13.7
	力率	暖房 (%) 93	93	93	93
		冷房 (%) 93	93	93	93
	冷暖平均COP(室外ユニット単体)	4.87	4.72	4.26	3.47
	圧縮機出力 (kW)	1.20×1	1.80×1	2.50×1	3.30×1
送風機出力 (kW)	0.07×1+0.07×1	0.07×1+0.07×1	0.07×1+0.07×1	0.17×1+0.12×1	
風量(冷房/暖房) (m ³ /min)	80/80	90/90	100/100	121/121	
運転音(冷房/暖房)	音圧レベル [dB(A)]	46/48	47/49	49/51	53/55
	音響パワーレベル [dB(A)]	65/68	66/69	69/70	73/76
質量 (kg)	107	108	118	137	
配管径	ガス (mm)	φ15.88			
	液 (mm)	φ9.52			

*冷房・暖房能力の()内はインバーターによる可変範囲を示します。
 *電気特性はてんかせ4方向(RCI-AP K6型タイプ)と組み合わせた場合の室外ユニット性能を示します。

店舗・オフィス用

室内ユニット接続条件

室外ユニット型式	RAS-AP80~160HN1
室内ユニット接続合計容量(室外容量比)	50~130%
室内ユニット接続可能台数	4台
接続可能最小室内ユニット容量	22型

- (注1) 室内ユニット組み合わせ容量が100%を超える接続において全室内ユニットを同時に運転した場合、それぞれの室内ユニットあたりの能力が低下します。100%を超えた接続をした場合でも、同時に運転する室内合計運転容量は100%以下になるようにしてください。また、外気温が-10℃を下まわる可能性がある場所では、接続室内ユニット合計容量が必ず標準組み合わせ容量以下になるようにしてください。
 (注2) 当該室外ユニットは暖房性能を重視した仕様のため外気低温冷房(20℃以下)において室内ユニットの運転負荷が小さくなると連続運転ができない場合がありますのでご注意ください。
 (注3) %は室外ユニットに対する容量比を示します。
 (注4) 寒さ知らず接続時の室内ユニットの能力値は下記となりますのでご注意ください。

室内ユニット冷暖房能力(寒さ知らず接続時)

●シングル接続(1:1)の場合

仕様	型名	80型	112型	140型	160型
冷房能力(kW)	標準	8.0	11.2	14.0	16.0
	標準	12.6	15.7	20.1	20.8
	低温	11.6	14.3	16.4	18.0
	低温(-15℃)	11.6	14.3	16.4	18.0
	低温(-20℃)	10.3	13.6	14.4	16.0

●室内ユニット複数台接続時

冷房能力は室外ユニット能力によるため、室内ユニットの能力値は下記式により算出してください。

$$\begin{aligned} & \text{室外ユニット容量} \leq \text{室内ユニット合計容量} \text{ の場合、 } \text{室内ユニット能力} = \text{室外ユニット能力} \times \text{室内ユニット容量比} \\ & \text{室外ユニット容量} > \text{室内ユニット合計容量} \text{ の場合、 } \text{室内ユニット能力} = \text{室内ユニット合計能力} \times \text{室内ユニット容量比} \\ & \left(\text{室内ユニット容量比} = \frac{\text{室内ユニット容量}}{\text{室内ユニット合計容量}} \right) \end{aligned}$$

接続可能室内ユニット一覧

タイプ	型名(相当馬力)	22型(0.8)	28型(1.0)	36型(1.3)	40型(1.5)	45型(1.8)	50型(2.0)	56型(2.3)	63型(2.5)	71型(2.8)	80型(3.0)	90型(3.3)	112型(4.0)	140型(5.0)	160型(6.0)
てんかせ4方向(注1)	室内単体仕様寸法図 P.68 P.104		●	●	●	●	●	●	●	●	●	●	●	●	●
てんかせ2方向(注2)	室内単体仕様寸法図 P.73 P.104	●	●	●	●	●	●	●	●	●	●	●	●	●	●
てんかせ1方向(注2)	室内単体仕様寸法図 P.77 P.105	●	●	●	●	●	●	●	●	●	●				
ビルトイン	室内単体仕様寸法図 P.79 P.106	●	●	●	●	●	●	●	●	●	●	●	●	●	●
てんうめ(高静圧型)	室内単体仕様寸法図 P.81 P.107					●	●	●	●	●	●	●	●	●	●
てんうめ(中静圧型)	室内単体仕様寸法図 P.81 P.107		●	●	●	●	●	●	●	●	●	●	●	●	●
てんつり(注2)	室内単体仕様寸法図 P.84 P.108			●	●	●	●	●	●	●	●	●	●	●	●
かべかけ	室内単体仕様寸法図 P.87 P.109	●	●	●	●	●	●	●	●	●	●	●	●	●	●
ゆかおき	室内単体仕様寸法図 P.89 P.110						●	●	●	●	●	●	●	●	●
ゆかおき横型	室内単体仕様寸法図 P.92 P.112		●	●		●		●		●					
ゆかうめ	室内単体仕様寸法図 P.92 P.112		●	●		●		●		●					
厨房用てんつり	室内単体仕様寸法図 P.99 P.119										●			●	

(注1) センサー付き化粧パネルは使用できません。(注2) 人感センサーキットは使用できません。

■ 寸法図

(単位:mm)

RAS-AP80HN1~AP160HN1

●対応寸法表

寸法	80~140型	160型
a	(1,058)	(1,105)
b	(964)	(1,018)
c	M5	M6

サービススペース

側面障害時 (正面・上面開放) 300以上, 50以上, 600以上, 100以上

側面開放時 (正面・上面開放) 200以上, 600以上

注記

- 1.本機は、配管長5mまでのチャージレス機です。
配管長が5mを超える場合は、現地にて冷媒を追加する必要があります。
- 2.阻止弁はキャビネット内部にあります。
- 3.※110寸法を確保していただければ、緑石などの土台との干渉なく下配管工事ができます。
- 4.※印寸法は、アンカーボルト取付穴ピッチ寸法を示します。

(ドレン水排水について)
暖房運転や除霜運転をしているときにドレン水が排出されます。また雨水も排出されます。
①水はけの良いところを選ぶか排水溝を設けて排水してください。
②通路の上方に設置すると水滴が落下しますので避けてください。やむを得ず設置する場合は、二次ドレンパンを設けて排水処理を実施してください。
③集中ドレンボス(オプション)は使用できません。

(据付場所について)
逆風(プロペラファンに向かって吹く風)の当たらない場所に設置してください。雪が製品内部に侵入することを防止するためです。
(強風が製品に当たる場所での設置について)
①強度が十分に安定した場所に基礎工事をし、しっかりと固定してください。
②製品の吹出口に強風が当たらないように設置してください。
③強風が吹出口に当たる場合は、別売り防風セットをご使用ください。詳細は据え付け検査領書をご参照ください。

(室外ユニットの設置について)
室外ユニットを設置する際は、必ずアシ部(◇)全面で荷重を受けてください。基礎・梁台などに設置する場合や、防振マットを取り付ける場合もアシ部全面で荷重を受ける構造としてください。

■ オプション

品名	型名	80~160型	
風向ガイド		AG-335A×2 12,000円×2	
防風セット(注1)		WSP-160A 42,000円	
NEW 吸込網(注2)		PSN-SP10C 10,000円	
NEW 防護ネット(注3)(注5)		PN-SP10C1 65,600円	
NEW 防護ネット(学校空調用)(注4)(注5)		PN-SP11CW 100,000円	
耐風用補強セット		THS-335A 20,000円	
NEW 防雪フード(注6・注7注11・注12注14)	浅形フード	垂鉛メッキ銅板製 [塗装品]	吹出口(注9) ASG-SP10FB×2 24,700円×2
		ステンレス製	背面吸込口 ASG-SP10BC 32,500円
			左吸込口 ASG-SP10LC 20,800円
			吹出口(注9) ASG-SP10FBS×2 30,800円×2
	深形フード(注13)	垂鉛メッキ銅板製 [塗装品]	背面吸込口 ASG-SP10BCS 40,700円
			左吸込口 ASG-SP10LCS 26,400円
			吹出口(注8)(注15) ASG-SP11FC1 67,600円
		ステンレス製	背面吸込口 ASG-SP11BA1 44,200円
			左吸込口 ASG-SP11LA1 23,400円
			吹出口(注8)(注15) ASG-SP11FCS2 74,000円
防雪フード用転倒防止金具(ワイヤー式)(注10)		ASG-SW20A 28,800円	





- (注1) 外気温10℃以下で冷房運転をする場合は防風セットの取り付けを推奨します。なお寒さ知らずでは年間冷房設定はできません。
- (注2) 降雪地域では、「吸込網」を付け不要です。
- (注3) 防護ネットは、ボールなどの外的障害から吹き出しグリル・熱交換器を保護する場合にご使用ください。(本製品は人の手の侵入を防止するものではありません。)
- (注4) 防護ネット(学校空調用)は学校・幼稚園などで児童の手が室外ユニット吹き出しグリル・熱交換器へ容易に触れないようにする場合にご使用ください。〔(注2)設置目的にも対応しています。〕
- (注5) 防護ネットは正面・背面・側面用のセット品です(単品での特注対応もいたしますので、弊社営業窓口までお問い合わせください)。
- (注6) 防雪フードを取り付けた場合、使用条件により冷房・暖房能力が若干低下する場合があります。
- (注7) 防雪フードはフードごとに型式設定してありますので、必要なフードをご購入ください。
- (注8) 深形防雪フード吹出口(ASG-SP11FC1、ASG-SP11FCS2)は、吹出口2個セット品です。
- (注9) 浅形防雪フード吹出口(ASG-SP10FB(S))は、室外ユニット吹出口1カ所に対し1個必要となります。
- (注10) 防雪フード用転倒防止金具は、吹出口フード1個に対し1式取り付けください。
- (注11) 各防雪フードの開閉部は、網不付です。網付防雪フードは特注対応しておりますので弊社営業窓口までご相談ください。
- (注12) 防雪フードには、錆に強い素材を使用していますが、塩害・腐食環境(強酸・弱アルカリおよび腐食性物質が常時湿潤している場所やふりかかるところなど)では腐食しやすくなります。耐塩害仕様品は特注対応しておりますので弊社営業窓口までご相談ください。
- (注13) 横殴りの雪の発生などが予想される降雪地域では、室外ユニットの吹出・吸込口を覆う形状により、雪による影響を抑える「深形フード」タイプを推奨します。
- (注14) 防雪フードは一覧表の組み合わせで必ずご使用ください。(浅形フードと深形フードの組み合わせでは、耐風強度が確保できない要因になります。)
- (注15) 「深形防雪フード吹出口」を取り付けて横連続設置する場合には、ユニット間を100mm以上あけてください。
- ※「寒さ知らず」には集中排水ドレンボスは使用できません。(ドレン水が凍結して室外ユニットの底ベースに積層し、ユニット停止などの故障の原因になる場合があります。)
- 水はけの良いところを選ぶか、排水溝を設けて排水してください。

リニューアルキット	
室外ユニット外取付	室外ユニット内取付
TRF-NP160S 15,000円	TRF-NP160U 15,000円

掲載商品の価格は事業者様向けの積算見積価格であり、一般消費者様向けの販売価格ではありません。
なお、積算見積価格には、消費税・配送費・試運転調整費・配管セット・工事費・使用済み商品の引き取り費などは含まれておりません。

























省エネ このマークの付いた機種は、省エネルギー法 2015年度基準値をクリアした機種です。

Green このマークの付いた機種は、グリーン購入法 2015年度判断基準値をクリアした機種です。

シングル										
タイプ	80型 (3.0馬力相当)	冷房能力 7.1(2.6~8.0)kW 標準 8.0(2.0~12.6)kW 暖房能力 低温 11.6kW 低温(-15℃) 11.6kW 低温(-20℃) 10.3kW	112型 (4.0馬力相当)	冷房能力 10.0(3.7~11.2)kW 標準 11.2(2.9~15.7)kW 暖房能力 低温 14.3kW 低温(-15℃) 14.3kW 低温(-20℃) 13.6kW	140型 (5.0馬力相当)	冷房能力 12.5(3.8~14.0)kW 標準 14.0(3.5~20.1)kW 暖房能力 低温 16.4kW 低温(-15℃) 16.4kW 低温(-20℃) 14.4kW	160型 (6.0馬力相当)	冷房能力 14.0(5.8~16.0)kW 標準 16.0(5.0~20.8)kW 暖房能力 低温 18.0kW 低温(-15℃) 18.0kW 低温(-20℃) 16.0kW		
てんかせ4方向  NEW 新価格 室内外セット仕様 P.17-18 特長 P.63 寸法図 P.104	RCI-AP80HN6		RCI-AP112HN6		RCI-AP140HN6		RCI-AP160HN6			
	室内 RCI-AP80K6	235,000円	室内 RCI-AP112K6	268,000円	室内 RCI-AP140K6	306,000円	室内 RCI-AP160K6	337,000円		
	室外 RAS-AP80HN1	476,000円	室外 RAS-AP112HN1	552,000円	室外 RAS-AP140HN1	651,000円	室外 RAS-AP160HN1	717,000円		
	化粧パネル P-AP160NA3	52,000円	化粧パネル P-AP160NA3	52,000円	化粧パネル P-AP160NA3	52,000円	化粧パネル P-AP160NA3	52,000円		
	リモコン PC-ARF3	20,000円	リモコン PC-ARF3	20,000円	リモコン PC-ARF3	20,000円	リモコン PC-ARF3	20,000円		
	セット価格	783,000円	セット価格	892,000円	セット価格	1,029,000円	セット価格	1,126,000円		
てんかせ2方向  NEW 新価格 室内外セット仕様 P.17-18 特長 P.70 寸法図 P.104	RCID-AP80HN7		RCID-AP112HN7		RCID-AP140HN7		RCID-AP160HN7			
	室内 RCID-AP80K3	213,000円	室内 RCID-AP112K3	238,000円	室内 RCID-AP140K3	270,000円	室内 RCID-AP160K3	297,000円		
	室外 RAS-AP80HN1	476,000円	室外 RAS-AP112HN1	552,000円	室外 RAS-AP140HN1	651,000円	室外 RAS-AP160HN1	717,000円		
	化粧パネル P-AP90DNA	35,000円	化粧パネル P-AP160DNA	41,000円	化粧パネル P-AP160DNA	41,000円	化粧パネル P-AP160DNA	41,000円		
	リモコン PC-ARF3	20,000円	リモコン PC-ARF3	20,000円	リモコン PC-ARF3	20,000円	リモコン PC-ARF3	20,000円		
	セット価格	744,000円	セット価格	851,000円	セット価格	982,000円	セット価格	1,075,000円		
てんかせ1方向  NEW 新価格 室内外セット仕様 P.19-20 特長 P.75 寸法図 P.105	RCIS-AP80HN7									
	室内 RCIS-AP80K2	226,000円								
	室外 RAS-AP80HN1	476,000円								
	化粧パネル P-AP80CNA	37,000円								
	リモコン PC-ARF3	20,000円								
	セット価格	759,000円								
ビルトイン  NEW 新価格 室内外セット仕様 P.19-20 特長 P.79 寸法図 P.106	RCB-AP80HN6		RCB-AP112HN6		RCB-AP140HN6		RCB-AP160HN6			
	室内 RCB-AP80K1	221,000円	室内 RCB-AP112K1	244,000円	室内 RCB-AP140K1	268,000円	室内 RCB-AP160K1	293,000円		
	室外 RAS-AP80HN1	476,000円	室外 RAS-AP112HN1	552,000円	室外 RAS-AP140HN1	651,000円	室外 RAS-AP160HN1	717,000円		
	吸込パネル PS-NP80NH	17,000円	吸込パネル PS-NP160NH	25,000円	吸込パネル PS-NP160NH	25,000円	吸込パネル PS-NP160NH	25,000円		
	リモコン PC-ARF3	20,000円	リモコン PC-ARF3	20,000円	リモコン PC-ARF3	20,000円	リモコン PC-ARF3	20,000円		
	セット価格	734,000円	セット価格	841,000円	セット価格	964,000円	セット価格	1,055,000円		
てんうめ(高静圧型)  NEW 新価格 室内外セット仕様 P.21-22 特長 P.81 寸法図 P.107	RPI-AP80HN6		RPI-AP112HN6		RPI-AP140HN6		RPI-AP160HN6			
	室内 RPI-AP80K2	182,000円	室内 RPI-AP112K2	201,000円	室内 RPI-AP140K2	230,000円	室内 RPI-AP160K2	256,000円		
	室外 RAS-AP80HN1	476,000円	室外 RAS-AP112HN1	552,000円	室外 RAS-AP140HN1	651,000円	室外 RAS-AP160HN1	717,000円		
	リモコン PC-ARF3	20,000円	リモコン PC-ARF3	20,000円	リモコン PC-ARF3	20,000円	リモコン PC-ARF3	20,000円		
		セット価格	678,000円	セット価格	773,000円	セット価格	901,000円	セット価格	993,000円	

掲載商品の価格は事業者様向けの積算見積価格であり、一般消費者様向けの販売価格ではありません。
 なお、積算見積価格には、消費税・配送費・試運転調整費・配管セット・工事費・使用済み商品の引き取り費などは含まれておりません。

セット型式以外の異容量・異タイプの組み合わせも、接続条件(P.7)内であれば可能です。

ツイン		80型 (3.0馬力相当)		112型 (4.0馬力相当)		140型 (5.0馬力相当)		160型 (6.0馬力相当)	
タイプ		冷房能力 7.1(2.6~8.0)kW 標準 8.0(2.0~12.6)kW 暖房能力 低温 11.6kW 低温(-15℃) 11.6kW 低温(-20℃) 10.3kW		冷房能力 10.0(3.7~11.2)kW 標準 11.2(2.9~15.7)kW 暖房能力 低温 14.3kW 低温(-15℃) 14.3kW 低温(-20℃) 13.6kW		冷房能力 12.5(3.8~14.0)kW 標準 14.0(3.5~20.1)kW 暖房能力 低温 16.4kW 低温(-15℃) 16.4kW 低温(-20℃) 14.4kW		冷房能力 14.0(5.8~16.0)kW 標準 16.0(5.0~20.8)kW 暖房能力 低温 18.0kW 低温(-15℃) 18.0kW 低温(-20℃) 16.0kW	
てんかせ4方向  NEW 新価格 室内外セット仕様 P.17-18 特長 P.63 寸法図 P.104	RCI-AP80HNP6  室内 RCI-AP40K6×2 392,000円 室外 RAS-AP80HN1 476,000円 化粧パネル P-AP160NA3×2 104,000円 分岐管 TW-NP16A 19,000円 リモコン PC-ARF3 20,000円 同時 セット価格 1,011,000円 個別の場合 リモコンPC-ARF3×2 40,000円 個別 セット価格 1,031,000円	RCI-AP112HNP6  室内 RCI-AP56K6×2 430,000円 室外 RAS-AP112HN1 552,000円 化粧パネル P-AP160NA3×2 104,000円 分岐管 TW-NP16A 19,000円 リモコン PC-ARF3 20,000円 同時 セット価格 1,125,000円 個別の場合 リモコンPC-ARF3×2 40,000円 個別 セット価格 1,145,000円	RCI-AP140HNP6  室内 RCI-AP71K6×2 456,000円 室外 RAS-AP140HN1 651,000円 化粧パネル P-AP160NA3×2 104,000円 分岐管 TW-NP16A 19,000円 リモコン PC-ARF3 20,000円 同時 セット価格 1,250,000円 個別の場合 リモコンPC-ARF3×2 40,000円 個別 セット価格 1,270,000円	RCI-AP160HNP6  室内 RCI-AP80K6×2 470,000円 室外 RAS-AP160HN1 717,000円 化粧パネル P-AP160NA3×2 104,000円 分岐管 TW-NP16A 19,000円 リモコン PC-ARF3 20,000円 同時 セット価格 1,330,000円 個別の場合 リモコンPC-ARF3×2 40,000円 個別 セット価格 1,350,000円					
	てんかせ2方向  NEW 新価格 室内外セット仕様 P.17-18 特長 P.70 寸法図 P.104	RCID-AP80HNP7  室内 RCID-AP40K3×2 348,000円 室外 RAS-AP80HN1 476,000円 化粧パネル P-AP90DNA×2 70,000円 分岐管 TW-NP16A 19,000円 リモコン PC-ARF3 20,000円 同時 セット価格 933,000円 個別の場合 リモコンPC-ARF3×2 40,000円 個別 セット価格 953,000円	RCID-AP112HNP7  室内 RCID-AP56K3×2 380,000円 室外 RAS-AP112HN1 552,000円 化粧パネル P-AP90DNA×2 70,000円 分岐管 TW-NP16A 19,000円 リモコン PC-ARF3 20,000円 同時 セット価格 1,041,000円 個別の場合 リモコンPC-ARF3×2 40,000円 個別 セット価格 1,061,000円	RCID-AP140HNP7  室内 RCID-AP71K3×2 408,000円 室外 RAS-AP140HN1 651,000円 化粧パネル P-AP90DNA×2 70,000円 分岐管 TW-NP16A 19,000円 リモコン PC-ARF3 20,000円 同時 セット価格 1,168,000円 個別の場合 リモコンPC-ARF3×2 40,000円 個別 セット価格 1,188,000円	RCID-AP160HNP7  室内 RCID-AP80K3×2 426,000円 室外 RAS-AP160HN1 717,000円 化粧パネル P-AP90DNA×2 70,000円 分岐管 TW-NP16A 19,000円 リモコン PC-ARF3 20,000円 同時 セット価格 1,252,000円 個別の場合 リモコンPC-ARF3×2 40,000円 個別 セット価格 1,272,000円				
		てんかせ1方向  NEW 新価格 室内外セット仕様 P.19-20 特長 P.75 寸法図 P.105	RCIS-AP80HNP7  室内 RCIS-AP40K2×2 344,000円 室外 RAS-AP80HN1 476,000円 化粧パネル P-AP56CNA×2 70,000円 分岐管 TW-NP16A 19,000円 リモコン PC-ARF3 20,000円 同時 セット価格 929,000円 個別の場合 リモコンPC-ARF3×2 40,000円 個別 セット価格 949,000円	RCIS-AP112HNP7  室内 RCIS-AP56K2×2 390,000円 室外 RAS-AP112HN1 552,000円 化粧パネル P-AP56CNA×2 70,000円 分岐管 TW-NP16A 19,000円 リモコン PC-ARF3 20,000円 同時 セット価格 1,051,000円 個別の場合 リモコンPC-ARF3×2 40,000円 個別 セット価格 1,071,000円	RCIS-AP140HNP7  室内 RCIS-AP71K2×2 430,000円 室外 RAS-AP140HN1 651,000円 化粧パネル P-AP80CNA×2 74,000円 分岐管 TW-NP16A 19,000円 リモコン PC-ARF3 20,000円 同時 セット価格 1,194,000円 個別の場合 リモコンPC-ARF3×2 40,000円 個別 セット価格 1,214,000円	RCIS-AP160HNP7  室内 RCIS-AP80K2×2 452,000円 室外 RAS-AP160HN1 717,000円 化粧パネル P-AP80CNA×2 74,000円 分岐管 TW-NP16A 19,000円 リモコン PC-ARF3 20,000円 同時 セット価格 1,282,000円 個別の場合 リモコンPC-ARF3×2 40,000円 個別 セット価格 1,302,000円			
			ビルトイン  NEW 新価格 室内外セット仕様 P.19-20 特長 P.79 寸法図 P.106	RCB-AP80HNP6  室内 RCB-AP40K1×2 380,000円 室外 RAS-AP80HN1 476,000円 吸込パネル PS-NP56NH×2 30,000円 分岐管 TW-NP16A 19,000円 リモコン PC-ARF3 20,000円 同時 セット価格 925,000円 個別の場合 リモコンPC-ARF3×2 40,000円 個別 セット価格 945,000円	RCB-AP112HNP6  室内 RCB-AP56K1×2 396,000円 室外 RAS-AP112HN1 552,000円 吸込パネル PS-NP56NH×2 30,000円 分岐管 TW-NP16A 19,000円 リモコン PC-ARF3 20,000円 同時 セット価格 1,017,000円 個別の場合 リモコンPC-ARF3×2 40,000円 個別 セット価格 1,037,000円	RCB-AP140HNP6  室内 RCB-AP71K1×2 424,000円 室外 RAS-AP140HN1 651,000円 吸込パネル PS-NP80NH×2 34,000円 分岐管 TW-NP16A 19,000円 リモコン PC-ARF3 20,000円 同時 セット価格 1,148,000円 個別の場合 リモコンPC-ARF3×2 40,000円 個別 セット価格 1,168,000円	RCB-AP160HNP6  室内 RCB-AP80K1×2 442,000円 室外 RAS-AP160HN1 717,000円 吸込パネル PS-NP80NH×2 34,000円 分岐管 TW-NP16A 19,000円 リモコン PC-ARF3 20,000円 同時 セット価格 1,232,000円 個別の場合 リモコンPC-ARF3×2 40,000円 個別 セット価格 1,252,000円		
てんうめ(高静圧型)  NEW 新価格 室内外セット仕様 P.21-22 特長 P.81 寸法図 P.107				RPI-AP112HNP6  室内 RPI-AP56K2×2 348,000円 室外 RAS-AP112HN1 552,000円 分岐管 TW-NP16A 19,000円 リモコン PC-ARF3 20,000円 同時 セット価格 939,000円 個別の場合 リモコンPC-ARF3×2 40,000円 個別 セット価格 959,000円	RPI-AP140HNP6  室内 RPI-AP71K2×2 354,000円 室外 RAS-AP140HN1 651,000円 分岐管 TW-NP16A 19,000円 リモコン PC-ARF3 20,000円 同時 セット価格 1,044,000円 個別の場合 リモコンPC-ARF3×2 40,000円 個別 セット価格 1,064,000円	RPI-AP160HNP6  室内 RPI-AP80K2×2 364,000円 室外 RAS-AP160HN1 717,000円 分岐管 TW-NP16A 19,000円 リモコン PC-ARF3 20,000円 同時 セット価格 1,120,000円 個別の場合 リモコンPC-ARF3×2 40,000円 個別 セット価格 1,140,000円			

































店舗・オフィス用

掲載商品の価格は事業者様向けの積算見積価格であり、一般消費者様向けの販売価格ではありません。
 なお、積算見積価格には、消費税・配送費・試運転調整費・配管セット・工事費・使用済み商品の引き取り費などは含まれておりません。

省エネ このマークの付いた機種は、省エネルギー法 2015年度基準値をクリアした機種です。

Green このマークの付いた機種は、グリーン購入法 2015年度判断基準値をクリアした機種です。













トリプル

タイプ	80型 (3.0馬力相当)	112型 (4.0馬力相当)	140型 (5.0馬力相当)	160型 (6.0馬力相当)
	冷房能力 7.1(2.6~8.0)kW 標準 8.0(2.0~12.6)kW 暖房能力 低温 11.6kW 低温(-15℃) 11.6kW 低温(-20℃) 10.3kW	冷房能力 10.0(3.7~11.2)kW 標準 11.2(2.9~15.7)kW 暖房能力 低温 14.3kW 低温(-15℃) 14.3kW 低温(-20℃) 13.6kW	冷房能力 12.5(3.8~14.0)kW 標準 14.0(3.5~20.1)kW 暖房能力 低温 16.4kW 低温(-15℃) 16.4kW 低温(-20℃) 14.4kW	冷房能力 14.0(5.8~16.0)kW 標準 16.0(5.0~20.8)kW 暖房能力 低温 18.0kW 低温(-15℃) 18.0kW 低温(-20℃) 16.0kW
てんかせ4方向	RCI-AP80HNG6  室内 RCI-AP28K6×3 564,000円 室外 RAS-AP80HN1 476,000円 化粧パネル P-AP160NA3×3 156,000円 分岐管 TG-NP16A 28,000円 リモコン PC-ARF3 20,000円 同時 セット価格 1,244,000円 個別の場合 リモコンPC-ARF3×3 60,000円 個別 セット価格 1,284,000円	RCI-AP112HNG6  室内 RCI-AP40K6×3 588,000円 室外 RAS-AP112HN1 552,000円 化粧パネル P-AP160NA3×3 156,000円 分岐管 TG-NP16A 28,000円 リモコン PC-ARF3 20,000円 同時 セット価格 1,344,000円 個別の場合 リモコンPC-ARF3×3 60,000円 個別 セット価格 1,384,000円	RCI-AP140HNG6  室内 RCI-AP45K6×3 618,000円 室外 RAS-AP140HN1 651,000円 化粧パネル P-AP160NA3×3 156,000円 分岐管 TG-NP16A 28,000円 リモコン PC-ARF3 20,000円 同時 セット価格 1,473,000円 個別の場合 リモコンPC-ARF3×3 60,000円 個別 セット価格 1,513,000円	RCI-AP160HNG6  室内 RCI-AP56K6×3 645,000円 室外 RAS-AP160HN1 717,000円 化粧パネル P-AP160NA3×3 156,000円 分岐管 TG-NP16A 28,000円 リモコン PC-ARF3 20,000円 同時 セット価格 1,566,000円 個別の場合 リモコンPC-ARF3×3 60,000円 個別 セット価格 1,606,000円
てんかせ2方向	RCID-AP80HNG7   室内 RCID-AP28K3×3 501,000円 室外 RAS-AP80HN1 476,000円 化粧パネル P-AP90DNA×3 105,000円 分岐管 TG-NP16A 28,000円 リモコン PC-ARF3 20,000円 同時 セット価格 1,130,000円 個別の場合 リモコンPC-ARF3×3 60,000円 個別 セット価格 1,170,000円	RCID-AP112HNG7   室内 RCID-AP40K3×3 522,000円 室外 RAS-AP112HN1 552,000円 化粧パネル P-AP90DNA×3 105,000円 分岐管 TG-NP16A 28,000円 リモコン PC-ARF3 20,000円 同時 セット価格 1,227,000円 個別の場合 リモコンPC-ARF3×3 60,000円 個別 セット価格 1,267,000円	RCID-AP140HNG7   室内 RCID-AP45K3×3 546,000円 室外 RAS-AP140HN1 651,000円 化粧パネル P-AP90DNA×3 105,000円 分岐管 TG-NP16A 28,000円 リモコン PC-ARF3 20,000円 同時 セット価格 1,350,000円 個別の場合 リモコンPC-ARF3×3 60,000円 個別 セット価格 1,390,000円	RCID-AP160HNG7   室内 RCID-AP56K3×3 570,000円 室外 RAS-AP160HN1 717,000円 化粧パネル P-AP90DNA×3 105,000円 分岐管 TG-NP16A 28,000円 リモコン PC-ARF3 20,000円 同時 セット価格 1,440,000円 個別の場合 リモコンPC-ARF3×3 60,000円 個別 セット価格 1,480,000円
てんかせ1方向	RCIS-AP80HNG7   室内 RCIS-AP28K2×3 474,000円 室外 RAS-AP80HN1 476,000円 化粧パネル P-AP36CNA×3 105,000円 分岐管 TG-NP16A 28,000円 リモコン PC-ARF3 20,000円 同時 セット価格 1,103,000円 個別の場合 リモコンPC-ARF3×3 60,000円 個別 セット価格 1,143,000円	RCIS-AP112HNG7   室内 RCIS-AP40K2×3 516,000円 室外 RAS-AP112HN1 552,000円 化粧パネル P-AP56CNA×3 105,000円 分岐管 TG-NP16A 28,000円 リモコン PC-ARF3 20,000円 同時 セット価格 1,221,000円 個別の場合 リモコンPC-ARF3×3 60,000円 個別 セット価格 1,261,000円	RCIS-AP140HNG7   室内 RCIS-AP45K2×3 531,000円 室外 RAS-AP140HN1 651,000円 化粧パネル P-AP56CNA×3 105,000円 分岐管 TG-NP16A 28,000円 リモコン PC-ARF3 20,000円 同時 セット価格 1,335,000円 個別の場合 リモコンPC-ARF3×3 60,000円 個別 セット価格 1,375,000円	RCIS-AP160HNG7   室内 RCIS-AP56K2×3 585,000円 室外 RAS-AP160HN1 717,000円 化粧パネル P-AP56CNA×3 105,000円 分岐管 TG-NP16A 28,000円 リモコン PC-ARF3 20,000円 同時 セット価格 1,455,000円 個別の場合 リモコンPC-ARF3×3 60,000円 個別 セット価格 1,495,000円
ビルトイン	RCB-AP80HNG6   室内 RCB-AP28K1×3 552,000円 室外 RAS-AP80HN1 476,000円 吸込パネル PS-NP56NH×3 45,000円 分岐管 TG-NP16A 28,000円 リモコン PC-ARF3 20,000円 同時 セット価格 1,121,000円 個別の場合 リモコンPC-ARF3×3 60,000円 個別 セット価格 1,161,000円	RCB-AP112HNG6   室内 RCB-AP40K1×3 570,000円 室外 RAS-AP112HN1 552,000円 吸込パネル PS-NP56NH×3 45,000円 分岐管 TG-NP16A 28,000円 リモコン PC-ARF3 20,000円 同時 セット価格 1,215,000円 個別の場合 リモコンPC-ARF3×3 60,000円 個別 セット価格 1,255,000円	RCB-AP140HNG6   室内 RCB-AP45K1×3 573,000円 室外 RAS-AP140HN1 651,000円 吸込パネル PS-NP56NH×3 45,000円 分岐管 TG-NP16A 28,000円 リモコン PC-ARF3 20,000円 同時 セット価格 1,317,000円 個別の場合 リモコンPC-ARF3×3 60,000円 個別 セット価格 1,357,000円	RCB-AP160HNG6   室内 RCB-AP56K1×3 594,000円 室外 RAS-AP160HN1 717,000円 吸込パネル PS-NP56NH×3 45,000円 分岐管 TG-NP16A 28,000円 リモコン PC-ARF3 20,000円 同時 セット価格 1,404,000円 個別の場合 リモコンPC-ARF3×3 60,000円 個別 セット価格 1,444,000円
てんうめ(高静圧型)			RPI-AP140HNG6   室内 RPI-AP45K2×3 516,000円 室外 RAS-AP140HN1 651,000円 分岐管 TG-NP16A 28,000円 リモコン PC-ARF3 20,000円 同時 セット価格 1,215,000円 個別の場合 リモコンPC-ARF3×3 60,000円 個別 セット価格 1,255,000円	RPI-AP160HNG6   室内 RPI-AP56K2×3 522,000円 室外 RAS-AP160HN1 717,000円 分岐管 TG-NP16A 28,000円 リモコン PC-ARF3 20,000円 同時 セット価格 1,287,000円 個別の場合 リモコンPC-ARF3×3 60,000円 個別 セット価格 1,327,000円

店舗・オフィス用

掲載商品の価格は事業者様向けの積算見積価格であり、一般消費者様向けの販売価格ではありません。
 なお、積算見積価格には、消費税・配送費・試運転調整費・配管セット・工事費・使用済み商品の引き取り費などは含まれておりません。

セット型式以外の異容量・異タイプの組み合わせも、接続条件(P.7)内であれば可能です。



フォー		80型 (3.0馬力相当)		112型 (4.0馬力相当)		140型 (5.0馬力相当)		160型 (6.0馬力相当)	
タイプ		冷房能力 7.1(2.6~8.0)kW 標準 8.0(2.0~12.6)kW 暖房能力 低温 11.6kW 低温(-15℃) 11.6kW 低温(-20℃) 10.3kW		冷房能力 10.0(3.7~11.2)kW 標準 11.2(2.9~15.7)kW 暖房能力 低温 14.3kW 低温(-15℃) 14.3kW 低温(-20℃) 13.6kW		冷房能力 12.5(3.8~14.0)kW 標準 14.0(3.5~20.1)kW 暖房能力 低温 16.4kW 低温(-15℃) 16.4kW 低温(-20℃) 14.4kW		冷房能力 14.0(5.8~16.0)kW 標準 16.0(5.0~20.8)kW 暖房能力 低温 18.0kW 低温(-15℃) 18.0kW 低温(-20℃) 16.0kW	
てんかせ4方向	 NEW 新価格 室内外セット仕様 P.17-18 特長 P.63 寸法図 P.104	RCI-AP112HWN6 室内 RCI-AP28K6×4 752,000円 室外 RAS-AP112HN1 552,000円 化粧パネル P-AP160NA3×4 208,000円 分岐管 TW-NP16A 19,000円 分岐管 TW-NP06A×2 38,000円 リモコン PC-ARF3 20,000円 同時セット価格 1,589,000円 個別の場合 リモコンPC-ARF3×4 80,000円 個別セット価格 1,649,000円	RCI-AP140HWN6  室内 RCI-AP36K6×4 776,000円 室外 RAS-AP140HN1 651,000円 化粧パネル P-AP160NA3×4 208,000円 分岐管 TW-NP16A 19,000円 分岐管 TW-NP16A×2 38,000円 リモコン PC-ARF3 20,000円 同時セット価格 1,712,000円 個別の場合 リモコンPC-ARF3×4 80,000円 個別セット価格 1,772,000円	RCI-AP160HWN6 室内 RCI-AP40K6×4 784,000円 室外 RAS-AP160HN1 717,000円 化粧パネル P-AP160NA3×4 208,000円 分岐管 TW-NP16A 19,000円 分岐管 TW-NP16A×2 38,000円 リモコン PC-ARF3 20,000円 同時セット価格 1,786,000円 個別の場合 リモコンPC-ARF3×4 80,000円 個別セット価格 1,846,000円					
てんかせ2方向	 NEW 新価格 室内外セット仕様 P.17-18 特長 P.70 寸法図 P.104	RCID-AP80HWN7  室内 RCID-AP22K2×4 660,000円 室外 RAS-AP80HN1 476,000円 化粧パネル P-AP90DNA×4 140,000円 分岐管 TW-NP16A 19,000円 分岐管 TW-NP06A×2 38,000円 リモコン PC-ARF3 20,000円 同時セット価格 1,353,000円 個別の場合 リモコンPC-ARF3×4 80,000円 個別セット価格 1,413,000円	RCID-AP112HWN7  室内 RCID-AP28K2×4 668,000円 室外 RAS-AP112HN1 552,000円 化粧パネル P-AP90DNA×4 140,000円 分岐管 TW-NP16A 19,000円 分岐管 TW-NP06A×2 38,000円 リモコン PC-ARF3 20,000円 同時セット価格 1,437,000円 個別の場合 リモコンPC-ARF3×4 80,000円 個別セット価格 1,497,000円	RCID-AP140HWN7  室内 RCID-AP36K2×4 688,000円 室外 RAS-AP140HN1 651,000円 化粧パネル P-AP90DNA×4 140,000円 分岐管 TW-NP16A 19,000円 分岐管 TW-NP16A×2 38,000円 リモコン PC-ARF3 20,000円 同時セット価格 1,556,000円 個別の場合 リモコンPC-ARF3×4 80,000円 個別セット価格 1,616,000円	RCID-AP160HWN7 室内 RCID-AP40K2×4 696,000円 室外 RAS-AP160HN1 717,000円 化粧パネル P-AP90DNA×4 140,000円 分岐管 TW-NP16A 19,000円 分岐管 TW-NP16A×2 38,000円 リモコン PC-ARF3 20,000円 同時セット価格 1,630,000円 個別の場合 リモコンPC-ARF3×4 80,000円 個別セット価格 1,690,000円				
てんかせ1方向	 NEW 新価格 室内外セット仕様 P.19-20 特長 P.75 寸法図 P.105	RCIS-AP80HWN7  室内 RCIS-AP22K2×4 616,000円 室外 RAS-AP80HN1 476,000円 化粧パネル P-AP36CNA×4 140,000円 分岐管 TW-NP16A 19,000円 分岐管 TW-NP06A×2 38,000円 リモコン PC-ARF3 20,000円 同時セット価格 1,309,000円 個別の場合 リモコンPC-ARF3×4 80,000円 個別セット価格 1,369,000円	RCIS-AP112HWN7  室内 RCIS-AP28K2×4 632,000円 室外 RAS-AP112HN1 552,000円 化粧パネル P-AP36CNA×4 140,000円 分岐管 TW-NP16A 19,000円 分岐管 TW-NP06A×2 38,000円 リモコン PC-ARF3 20,000円 同時セット価格 1,401,000円 個別の場合 リモコンPC-ARF3×4 80,000円 個別セット価格 1,461,000円	RCIS-AP140HWN7  室内 RCIS-AP36K2×4 672,000円 室外 RAS-AP140HN1 651,000円 化粧パネル P-AP36CNA×4 140,000円 分岐管 TW-NP16A 19,000円 分岐管 TW-NP16A×2 38,000円 リモコン PC-ARF3 20,000円 同時セット価格 1,540,000円 個別の場合 リモコンPC-ARF3×4 80,000円 個別セット価格 1,600,000円	RCIS-AP160HWN7 室内 RCIS-AP40K2×4 688,000円 室外 RAS-AP160HN1 717,000円 化粧パネル P-AP56CNA×4 140,000円 分岐管 TW-NP16A 19,000円 分岐管 TW-NP16A×2 38,000円 リモコン PC-ARF3 20,000円 同時セット価格 1,622,000円 個別の場合 リモコンPC-ARF3×4 80,000円 個別セット価格 1,682,000円				
ビルトイン	 NEW 新価格 室内外セット仕様 P.19-20 特長 P.79 寸法図 P.106	RCB-AP80HWN6 室内 RCB-AP22K1×4 720,000円 室外 RAS-AP80HN1 476,000円 吸込パネル PS-NP56NH×4 60,000円 分岐管 TW-NP16A 19,000円 分岐管 TW-NP06A×2 38,000円 リモコン PC-ARF3 20,000円 同時セット価格 1,333,000円 個別の場合 リモコンPC-ARF3×4 80,000円 個別セット価格 1,393,000円	RCB-AP112HWN6 室内 RCB-AP28K1×4 736,000円 室外 RAS-AP112HN1 552,000円 吸込パネル PS-NP56NH×4 60,000円 分岐管 TW-NP16A 19,000円 分岐管 TW-NP06A×2 38,000円 リモコン PC-ARF3 20,000円 同時セット価格 1,425,000円 個別の場合 リモコンPC-ARF3×4 80,000円 個別セット価格 1,485,000円	RCB-AP140HWN6 室内 RCB-AP36K1×4 752,000円 室外 RAS-AP140HN1 651,000円 吸込パネル PS-NP56NH×4 60,000円 分岐管 TW-NP16A 19,000円 分岐管 TW-NP16A×2 38,000円 リモコン PC-ARF3 20,000円 同時セット価格 1,540,000円 個別の場合 リモコンPC-ARF3×4 80,000円 個別セット価格 1,600,000円	RCB-AP160HWN6 室内 RCB-AP40K1×4 760,000円 室外 RAS-AP160HN1 717,000円 吸込パネル PS-NP56NH×4 60,000円 分岐管 TW-NP16A 19,000円 分岐管 TW-NP16A×2 38,000円 リモコン PC-ARF3 20,000円 同時セット価格 1,614,000円 個別の場合 リモコンPC-ARF3×4 80,000円 個別セット価格 1,674,000円				
てんうめ(高静圧型)	 NEW 新価格 室内外セット仕様 P.21-22 特長 P.81 寸法図 P.107								

店舗・オフィス用

掲載商品の価格は事業者様向けの積算見積価格であり、一般消費者様向けの販売価格ではありません。
なお、積算見積価格には、消費税・配送費・試運転調整費・配管セット・工事費・使用済み商品の引き取り費などは含まれておりません。











省エネ このマークの付いた機種は、省エネルギー法 2015年度基準値をクリアした機種です。

Green このマークの付いた機種は、グリーン購入法 2015年度判断基準値をクリアした機種です。

シングル										
タイプ	80型 (3.0馬力相当)	冷房能力 7.1(2.6~8.0)kW 標準 8.0(2.0~12.6)kW 暖房能力 低温 11.6kW 低温(-15℃) 11.6kW 低温(-20℃) 10.3kW	112型 (4.0馬力相当)	冷房能力10.0(3.7~11.2)kW 標準11.2(2.9~15.7)kW 暖房能力 低温 14.3kW 低温(-15℃) 14.3kW 低温(-20℃) 13.6kW	140型 (5.0馬力相当)	冷房能力12.5(3.8~14.0)kW 標準14.0(3.5~20.1)kW 暖房能力 低温 16.4kW 低温(-15℃) 16.4kW 低温(-20℃) 14.4kW	160型 (6.0馬力相当)	冷房能力14.0(5.8~16.0)kW 標準16.0(5.0~20.8)kW 暖房能力 低温 18.0kW 低温(-15℃) 18.0kW 低温(-20℃) 16.0kW		
てんうめ(中静圧型)  NEW 新価格 室内外セット仕様 P.21・22 特長 P.81 寸法図 P.107										
てんつり  NEW 新価格 室内外セット仕様 P.21・22 特長 P.83 寸法図 P.108	RPC-AP80HN7 省エネ Green 室内 RPC-AP80K5 209,000円 室外 RAS-AP80HN1 476,000円 リモコン PC-ARF3 20,000円 セット価格 705,000円		RPC-AP112HN7 Green 室内 RPC-AP112K5 228,000円 室外 RAS-AP112HN1 552,000円 リモコン PC-ARF3 20,000円 セット価格 800,000円		RPC-AP140HN7 省エネ Green 室内 RPC-AP140K5 253,000円 室外 RAS-AP140HN1 651,000円 リモコン PC-ARF3 20,000円 セット価格 924,000円		RPC-AP160HN7 室内 RPC-AP160K5 275,000円 室外 RAS-AP160HN1 717,000円 リモコン PC-ARF3 20,000円 セット価格 1,012,000円			
かべかけ  NEW 新価格 室内外セット仕様 P.23・24 特長 P.86 寸法図 P.109	RPK-AP80HN3 Green 室内 RPK-AP80K2 193,000円 室外 RAS-AP80HN1 476,000円 ワイヤレスリモコン PC-LH3B 12,000円 セット価格 681,000円		RPK-AP112HN3 室内 RPK-AP112K2 202,000円 室外 RAS-AP112HN1 552,000円 ワイヤレスリモコン PC-LH3B 12,000円 セット価格 766,000円							
かべかけ (膨張弁機外取り付けタイプ)  NEW 新価格 室内外セット仕様 P.23・24 特長 P.86 寸法図 P.109										
ゆかおき  NEW 新価格 室内外セット仕様 P.23・24 特長 P.89 寸法図 P.110	RPV-AP80HN2 室内 RPV-AP80K1 238,000円 室外 RAS-AP80HN1 476,000円 セット価格 714,000円		RPV-AP112HN2 室内 RPV-AP112K1 263,000円 室外 RAS-AP112HN1 552,000円 セット価格 815,000円		RPV-AP140HN2 Green 室内 RPV-AP140K1 294,000円 室外 RAS-AP140HN1 651,000円 セット価格 945,000円		RPV-AP160HN2 室内 RPV-AP160K1 322,000円 室外 RAS-AP160HN1 717,000円 セット価格 1,039,000円			
厨房用てんつり  NEW 新価格 室内外セット仕様 P.23・24 特長 P.99 寸法図 P.119	RPCK-AP80HN3 室内 RPCK-AP80K2 283,000円 室外 RAS-AP80HN1 476,000円 リモコン PC-ARF3 20,000円 セット価格 779,000円			RPCK-AP140HN3 Green 室内 RPCK-AP140K2 370,000円 室外 RAS-AP140HN1 651,000円 リモコン PC-ARF3 20,000円 セット価格 1,041,000円						

掲載商品の価格は事業者様向けの積算見積価格であり、一般消費者様向けの販売価格ではありません。
 なお、積算見積価格には、消費税・配送費・試運転調整費・配管セット・工事費・使用済み商品の引き取り費などは含まれておりません。

セット型式以外の異容量・異タイプの組み合わせも、接続条件(P.7)内であれば可能です。









ツイン		80型 (3.0馬力相当)		112型 (4.0馬力相当)		140型 (5.0馬力相当)		160型 (6.0馬力相当)	
タイプ	冷暖能力	冷房能力 7.1(2.6~8.0)kW		冷房能力10.0(3.7~11.2)kW		冷房能力12.5(3.8~14.0)kW		冷房能力14.0(5.8~16.0)kW	
		標準 8.0(2.0~12.6)kW	低温 11.6kW	標準 11.2(2.9~15.7)kW	低温 14.3kW	標準 14.0(3.5~20.1)kW	低温 16.4kW	標準 16.0(5.0~20.8)kW	低温 18.0kW
		暖房能力		暖房能力		暖房能力		暖房能力	
		低温(-15℃) 11.6kW		低温(-15℃) 14.3kW		低温(-15℃) 16.4kW		低温(-15℃) 18.0kW	
		低温(-20℃) 10.3kW		低温(-20℃) 13.6kW		低温(-20℃) 14.4kW		低温(-20℃) 16.0kW	
てんうめ(中静圧型)		RPI-AP80HNPC6		RPI-AP112HNPC6					
		室内 RPI-AP40KC2×2 342,000円	室外 RAS-AP80HN1 476,000円	室内 RPI-AP56KC2×2 348,000円	室外 RAS-AP112HN1 552,000円				
てんつり		RPC-AP80HNP7 		RPC-AP112HNP7 		RPC-AP140HNP7 		RPC-AP160HNP7	
		室内 RPC-AP40K5×2 290,000円	室外 RAS-AP80HN1 476,000円	室内 RPC-AP56K5×2 376,000円	室外 RAS-AP112HN1 552,000円	室内 RPC-AP71K5×2 404,000円	室外 RAS-AP140HN1 651,000円	室内 RPC-AP80K5×2 418,000円	室外 RAS-AP160HN1 717,000円
かべかけ		RPK-AP80HNP6		RPK-AP112HNP6		RPK-AP140HNP6 		RPK-AP160HNP6	
		室内 RPK-AP40K2×2 264,000円	室外 RAS-AP80HN1 476,000円	室内 RPK-AP56K2×2 338,000円	室外 RAS-AP112HN1 552,000円	室内 RPK-AP71K2×2 372,000円	室外 RAS-AP140HN1 651,000円	室内 RPK-AP80K2×2 386,000円	室外 RAS-AP160HN1 717,000円
かべかけ (膨張弁機外取り付けタイプ)									
ゆかおき		RPV-AP112HNP3		RPV-AP140HNP3		RPV-AP160HNP3			
		室内 RPV-AP56K1×2 434,000円	室外 RAS-AP112HN1 552,000円	室内 RPV-AP71K1×2 462,000円	室外 RAS-AP140HN1 651,000円	室内 RPV-AP80K1×2 476,000円	室外 RAS-AP160HN1 717,000円		
厨房用てんつり								RPCK-AP160HNP3	
								室内 RPCK-AP80K2×2 566,000円	室外 RAS-AP160HN1 717,000円

掲載商品の価格は事業者様向けの積算見積価格であり、一般消費者様向けの販売価格ではありません。
 なお、積算見積価格には、消費税・配送費・試運転調整費・配管セット・工事費・使用済み商品の引き取り費などは含まれておりません。

店舗
オフィス用









省エネ このマークの付いた機種は、
省エネルギー法 2015年度基準値をクリアした機種です。

Green このマークの付いた機種は、
グリーン購入法 2015年度判断基準値をクリアした機種です。

トリプル		80型 (3.0馬力相当)		112型 (4.0馬力相当)		140型 (5.0馬力相当)		160型 (6.0馬力相当)	
タイプ		冷房能力 7.1(2.6~8.0)kW 標準 8.0(2.0~12.6)kW 暖房能力 低温 11.6kW 低温(-15℃) 11.6kW 低温(-20℃) 10.3kW		冷房能力 10.0(3.7~11.2)kW 標準 11.2(2.9~15.7)kW 暖房能力 低温 14.3kW 低温(-15℃) 14.3kW 低温(-20℃) 13.6kW		冷房能力 12.5(3.8~14.0)kW 標準 14.0(3.5~20.1)kW 暖房能力 低温 16.4kW 低温(-15℃) 16.4kW 低温(-20℃) 14.4kW		冷房能力 14.0(5.8~16.0)kW 標準 16.0(5.0~20.8)kW 暖房能力 低温 18.0kW 低温(-15℃) 18.0kW 低温(-20℃) 16.0kW	
てんうめ(中静圧型)  NEW 新価格 室内外セット仕様 P.21~22 特長 P.81 寸法図 P.107	RPI-AP80HNGC6 室内 RPI-AP28KC2×3 480,000円 室外 RAS-AP80HN1 476,000円 分岐管 TG-NP16A 28,000円 リモコン PC-ARF3 20,000円 同時 セット価格 1,004,000円 個別の場合 リモコンPC-ARF3×3 60,000円 個別 セット価格 1,044,000円	RPI-AP112HNGC6 室内 RPI-AP40KC2×3 513,000円 室外 RAS-AP112HN1 552,000円 分岐管 TG-NP16A 28,000円 リモコン PC-ARF3 20,000円 同時 セット価格 1,113,000円 個別の場合 リモコンPC-ARF3×3 60,000円 個別 セット価格 1,153,000円	RPI-AP140HNGC6 室内 RPI-AP45KC2×3 516,000円 室外 RAS-AP140HN1 651,000円 分岐管 TG-NP16A 28,000円 リモコン PC-ARF3 20,000円 同時 セット価格 1,215,000円 個別の場合 リモコンPC-ARF3×3 60,000円 個別 セット価格 1,255,000円	RPI-AP160HNGC6 室内 RPI-AP56KC2×3 522,000円 室外 RAS-AP160HN1 717,000円 分岐管 TG-NP16A 28,000円 リモコン PC-ARF3 20,000円 同時 セット価格 1,287,000円 個別の場合 リモコンPC-ARF3×3 60,000円 個別 セット価格 1,327,000円					
てんつり  NEW 新価格 室内外セット仕様 P.21~22 特長 P.83 寸法図 P.108	RPC-AP112HNG7  室内 RPC-AP40K5×3 435,000円 室外 RAS-AP112HN1 552,000円 分岐管 TG-NP16A 28,000円 リモコン PC-ARF3 20,000円 同時 セット価格 1,035,000円 個別の場合 リモコンPC-ARF3×3 60,000円 個別 セット価格 1,075,000円	RPC-AP140HNG7  室内 RPC-AP45K5×3 447,000円 室外 RAS-AP140HN1 651,000円 分岐管 TG-NP16A 28,000円 リモコン PC-ARF3 20,000円 同時 セット価格 1,146,000円 個別の場合 リモコンPC-ARF3×3 60,000円 個別 セット価格 1,186,000円	RPC-AP160HNG7 室内 RPC-AP56K5×3 564,000円 室外 RAS-AP160HN1 717,000円 分岐管 TG-NP16A 28,000円 リモコン PC-ARF3 20,000円 同時 セット価格 1,329,000円 個別の場合 リモコンPC-ARF3×3 60,000円 個別 セット価格 1,369,000円						
かべかけ  NEW 新価格 室内外セット仕様 P.23~24 特長 P.86 寸法図 P.109	RPK-AP80HNG6 室内 RPK-AP28K2×3 354,000円 室外 RAS-AP80HN1 476,000円 分岐管 TG-NP16A 28,000円 リモコン PC-ARF3 20,000円 同時 セット価格 878,000円 個別の場合 ワイヤレスリモコンPC-LH3B×3 36,000円 個別 セット価格 894,000円	RPK-AP112HNG6 室内 RPK-AP40K2×3 396,000円 室外 RAS-AP112HN1 552,000円 分岐管 TG-NP16A 28,000円 リモコン PC-ARF3 20,000円 同時 セット価格 996,000円 個別の場合 ワイヤレスリモコンPC-LH3B×3 36,000円 個別 セット価格 1,012,000円	RPK-AP140HNG6  室内 RPK-AP45K2×3 405,000円 室外 RAS-AP140HN1 651,000円 分岐管 TG-NP16A 28,000円 リモコン PC-ARF3 20,000円 同時 セット価格 1,104,000円 個別の場合 ワイヤレスリモコンPC-LH3B×3 36,000円 個別 セット価格 1,120,000円	RPK-AP160HNG6 室内 RPK-AP56K2×3 507,000円 室外 RAS-AP160HN1 717,000円 分岐管 TG-NP16A 28,000円 リモコン PC-ARF3 20,000円 同時 セット価格 1,272,000円 個別の場合 ワイヤレスリモコンPC-LH3B×3 36,000円 個別 セット価格 1,288,000円					
かべかけ (膨張弁機外取り付けタイプ)  NEW 新価格 室内外セット仕様 P.23~24 特長 P.86 寸法図 P.109									
ゆかおき  NEW 新価格 室内外セット仕様 P.23~24 特長 P.89 寸法図 P.110	RPV-AP160HNG3 室内 RPV-AP56K1×3 651,000円 室外 RAS-AP160HN1 717,000円 分岐管 TG-NP16A 28,000円 同時 セット価格 1,396,000円 個別 セット価格 1,396,000円								
厨房用てんつり  NEW 新価格 室内外セット仕様 P.23~24 特長 P.99 寸法図 P.119									

掲載商品の価格は事業者様向けの積算見積価格であり、一般消費者様向けの販売価格ではありません。
なお、積算見積価格には、消費税・配送費・試運転調整費・配管セット・工事費・使用済み商品の引き取り費などは含まれておりません。

セット型式以外の異容量・異タイプの組み合わせも、接続条件(P.7)内であれば可能です。

フォー		80型 (3.0馬力相当)		112型 (4.0馬力相当)		140型 (5.0馬力相当)		160型 (6.0馬力相当)	
タイプ		冷房能力 7.1(2.6~8.0)kW 標準 8.0(2.0~12.6)kW 暖房能力 低温 11.6kW 低温(-15℃) 11.6kW 低温(-20℃) 10.3kW		冷房能力 10.0(3.7~11.2)kW 標準 11.2(2.9~15.7)kW 暖房能力 低温 14.3kW 低温(-15℃) 14.3kW 低温(-20℃) 13.6kW		冷房能力 12.5(3.8~14.0)kW 標準 14.0(3.5~20.1)kW 暖房能力 低温 16.4kW 低温(-15℃) 16.4kW 低温(-20℃) 14.4kW		冷房能力 14.0(5.8~16.0)kW 標準 16.0(5.0~20.8)kW 暖房能力 低温 18.0kW 低温(-15℃) 18.0kW 低温(-20℃) 16.0kW	
てんうめ(中静圧型)  NEW 新価格 室内外セット仕様 P.21-22 特長 P.81 寸法図 P.107	RPI-AP112HNC6 室内 RPI-AP28KC2×4 640,000円 室外 RAS-AP112HN1 552,000円 分岐管 TW-NP16A 19,000円 分岐管 TW-NP06A×2 38,000円 リモコン PC-ARF3 20,000円 同時 セット価格 1,269,000円 個別の場合 リモコンPC-ARF3×4 80,000円 個別 セット価格 1,329,000円	RPI-AP140HNC6 室内 RPI-AP36KC2×4 648,000円 室外 RAS-AP140HN1 651,000円 分岐管 TW-NP16A 19,000円 分岐管 TW-NP16A×2 38,000円 リモコン PC-ARF3 20,000円 同時 セット価格 1,376,000円 個別の場合 リモコンPC-ARF3×4 80,000円 個別 セット価格 1,436,000円	RPI-AP160HNC6 室内 RPI-AP40KC2×4 684,000円 室外 RAS-AP160HN1 717,000円 分岐管 TW-NP16A 19,000円 分岐管 TW-NP16A×2 38,000円 リモコン PC-ARF3 20,000円 同時 セット価格 1,478,000円 個別の場合 リモコンPC-ARF3×4 80,000円 個別 セット価格 1,538,000円						
てんつり  NEW 新価格 室内外セット仕様 P.21-22 特長 P.83 寸法図 P.108	RPC-AP140HNW7  室内 RPC-AP36K5×4 576,000円 室外 RAS-AP140HN1 651,000円 分岐管 TW-NP16A 19,000円 分岐管 TW-NP16A×2 38,000円 リモコン PC-ARF3 20,000円 同時 セット価格 1,304,000円 個別の場合 リモコンPC-ARF3×4 80,000円 個別 セット価格 1,364,000円	RPC-AP160HNW7 室内 RPC-AP40K5×4 580,000円 室外 RAS-AP160HN1 717,000円 分岐管 TW-NP16A 19,000円 分岐管 TW-NP16A×2 38,000円 リモコン PC-ARF3 20,000円 同時 セット価格 1,374,000円 個別の場合 リモコンPC-ARF3×4 80,000円 個別 セット価格 1,434,000円							
かべかけ  NEW 新価格 室内外セット仕様 P.23-24 特長 P.86 寸法図 P.109	RPK-AP80HNW6 室内 RPK-AP22K2×4 464,000円 室外 RAS-AP80HN1 476,000円 分岐管 TW-NP16A 19,000円 分岐管 TW-NP06A×2 38,000円 リモコン PC-ARF3 20,000円 同時 セット価格 1,017,000円 個別の場合 ワイヤレスリモコンPC-LH3B×4 48,000円 個別 セット価格 1,045,000円	RPK-AP112HNW6 室内 RPK-AP28K2×4 472,000円 室外 RAS-AP112HN1 552,000円 分岐管 TW-NP16A 19,000円 分岐管 TW-NP06A×2 38,000円 リモコン PC-ARF3 20,000円 同時 セット価格 1,101,000円 個別の場合 ワイヤレスリモコンPC-LH3B×4 48,000円 個別 セット価格 1,129,000円	RPK-AP140HNW6  室内 RPK-AP36K2×4 512,000円 室外 RAS-AP140HN1 651,000円 分岐管 TW-NP16A 19,000円 分岐管 TW-NP16A×2 38,000円 リモコン PC-ARF3 20,000円 同時 セット価格 1,240,000円 個別の場合 ワイヤレスリモコンPC-LH3B×4 48,000円 個別 セット価格 1,268,000円	RPK-AP160HNW6 室内 RPK-AP40K2×4 528,000円 室外 RAS-AP160HN1 717,000円 分岐管 TW-NP16A 19,000円 分岐管 TW-NP16A×2 38,000円 リモコン PC-ARF3 20,000円 同時 セット価格 1,322,000円 個別の場合 ワイヤレスリモコンPC-LH3B×4 48,000円 個別 セット価格 1,350,000円					
かべかけ (膨張弁機外取り付けタイプ)  NEW 新価格 室内外セット仕様 P.23-24 特長 P.86 寸法図 P.109	RPK-AP112HNWH 室内 RPK-AP28KH2×4 400,000円 室外 RAS-AP112HN1 552,000円 膨張弁キット EV-AP36H1×4 116,000円 分岐管 TW-NP16A 19,000円 分岐管 TW-NP06A×2 38,000円 リモコン PC-ARF3 20,000円 同時 セット価格 1,145,000円 個別の場合 ワイヤレスリモコンPC-LH3B×4 48,000円 個別 セット価格 1,173,000円	RPK-AP140HNWH  室内 RPK-AP36KH2×4 444,000円 室外 RAS-AP140HN1 651,000円 膨張弁キット EV-AP36H1×4 116,000円 分岐管 TW-NP16A 19,000円 分岐管 TW-NP16A×2 38,000円 リモコン PC-ARF3 20,000円 同時 セット価格 1,288,000円 個別の場合 ワイヤレスリモコンPC-LH3B×4 48,000円 個別 セット価格 1,316,000円							
ゆかおき NEW 新価格  室内外セット仕様 P.23-24 特長 P.89 寸法図 P.110									
厨房用てんつり  NEW 新価格 室内外セット仕様 P.23-24 特長 P.99 寸法図 P.119									

店舗
オフィス用

掲載商品の価格は事業者様向けの積算見積価格であり、一般消費者様向けの販売価格ではありません。
 なお、積算見積価格には、消費税・配送費・試運転調整費・配管セット・工事費・使用済み商品の引き取り費などは含まれておりません。

タイプ	型式		電源 (V)	能力 (kW)			定格冷房時の顕熱比	通年エネルギー消費効率 APF 2015	外形寸法 (mm) (幅×奥行×高さ) 上段:室内ユニット 下段:室外ユニット 室内機の高さ()内の寸法は天井内に入る本体高さを示す	質量 (kg)	電気特性		
				定格冷房標準	定格暖房標準	上段:最大暖房低温 下段:最大暖房極低温					消費電力 (kW)		
	セット	上段:室内ユニット 下段:室外ユニット									定格冷房標準	定格暖房標準	上段:最大暖房低温 下段:最大暖房極低温
てんかせ4方向													
シングル	RCI-AP80HN6	RCI-AP80K6	三相 200	7.1	8.0	11.6	0.86	4.8	950×950×338(298) 950×370×1,380	26(+6.5) 107	1.65	1.69	4.78 5.93
		RAS-AP80HN1	50/60Hz	(2.6~8.0)	(2.0~12.6)	11.6							
	RCI-AP112HN6	RCI-AP112K6	三相 200	10.0	11.2	14.3	0.84	5.0	950×950×338(298) 950×370×1,380	26(+6.5) 108	2.45	2.34	5.98 6.90
		RAS-AP112HN1	50/60Hz	(3.7~11.2)	(2.9~15.7)	14.3							
RCI-AP140HN6	RCI-AP140K6	三相 200	12.5	14.0	16.4	0.77	5.1	950×950×338(298) 950×370×1,380	26(+6.5) 118	3.30	3.26	6.99 8.39	
	RAS-AP140HN1	50/60Hz	(3.8~14.0)	(3.5~20.1)	16.4								
RCI-AP160HN6	RCI-AP160K6	三相 200	14.0	16.0	18.0	0.74	3.5	950×950×338(298) 950×370×1,380	26(+6.5) 137	4.40	4.58	7.92 9.08	
	RAS-AP160HN1	50/60Hz	(5.8~16.0)	(5.0~20.8)	18.0								
ツイン	RCI-AP80HNP6	RCI-AP40K6×2	三相 200	7.1	8.0	11.6	0.88	4.6	(950×950×288(248))×2 950×370×1,380	(21(+6.5))×2 107	1.63	1.64	4.76 5.91
		RAS-AP80HN1	50/60Hz	(2.6~8.0)	(2.0~12.6)	11.6							
	RCI-AP112HNP6	RCI-AP56K6×2	三相 200	10.0	11.2	14.3	0.91	4.9	(950×950×288(248))×2 950×370×1,380	(21(+6.5))×2 108	2.45	2.35	5.99 6.91
		RAS-AP112HN1	50/60Hz	(3.7~11.2)	(2.9~15.7)	14.3							
RCI-AP140HNP6	RCI-AP71K6×2	三相 200	12.5	14.0	16.4	0.91	4.6	(950×950×288(248))×2 950×370×1,380	(22(+6.5))×2 118	3.37	3.21	7.06 8.47	
	RAS-AP140HN1	50/60Hz	(3.8~14.0)	(3.5~20.1)	16.4								
RCI-AP160HNP6	RCI-AP80K6×2	三相 200	14.0	16.0	18.0	0.86	3.7	(950×950×338(298))×2 950×370×1,380	(26(+6.5))×2 137	4.47	4.10	8.00 9.16	
	RAS-AP160HN1	50/60Hz	(5.8~16.0)	(5.0~20.8)	18.0								
トリプル	RCI-AP80HNG6	RCI-AP28K6×3	三相 200	7.1	8.0	11.6	0.86	4.6	(950×950×288(248))×3 950×370×1,380	(20(+6.5))×3 107	1.63	1.64	4.76 5.91
		RAS-AP80HN1	50/60Hz	(2.6~8.0)	(2.0~12.6)	11.6							
	RCI-AP112HNG6	RCI-AP40K6×3	三相 200	10.0	11.2	14.3	0.88	4.9	(950×950×288(248))×3 950×370×1,380	(21(+6.5))×3 108	2.45	2.35	5.99 6.91
		RAS-AP112HN1	50/60Hz	(3.7~11.2)	(2.9~15.7)	14.3							
RCI-AP140HNG6	RCI-AP45K6×3	三相 200	12.5	14.0	16.4	0.89	4.6	(950×950×288(248))×3 950×370×1,380	(21(+6.5))×3 118	3.37	3.21	7.06 8.47	
	RAS-AP140HN1	50/60Hz	(3.8~14.0)	(3.5~20.1)	16.4								
RCI-AP160HNG6	RCI-AP56K6×3	三相 200	14.0	16.0	18.0	0.91	3.7	(950×950×288(248))×3 950×370×1,380	(21(+6.5))×3 137	4.47	4.10	8.00 9.16	
	RAS-AP160HN1	50/60Hz	(5.8~16.0)	(5.0~20.8)	18.0								
フォー	RCI-AP112HNW6	RCI-AP28K6×4	三相 200	10.0	11.2	14.3	0.86	4.9	(950×950×288(248))×4 950×370×1,380	(20(+6.5))×4 108	2.45	2.35	5.99 6.91
		RAS-AP112HN1	50/60Hz	(3.7~11.2)	(2.9~15.7)	14.3							
	RCI-AP140HNW6	RCI-AP36K6×4	三相 200	12.5	14.0	16.4	0.86	4.6	(950×950×288(248))×4 950×370×1,380	(20(+6.5))×4 118	3.37	3.21	7.06 8.47
		RAS-AP140HN1	50/60Hz	(3.8~14.0)	(3.5~20.1)	16.4							
RCI-AP160HNW6	RCI-AP40K6×4	三相 200	14.0	16.0	18.0	0.88	3.7	(950×950×288(248))×4 950×370×1,380	(21(+6.5))×4 137	4.47	4.10	8.00 9.16	
	RAS-AP160HN1	50/60Hz	(5.8~16.0)	(5.0~20.8)	18.0								
てんかせ2方向													
シングル	RCID-AP80HN7	RCID-AP80K3	三相 200	7.1	8.0	11.6	0.72	4.3	1,100×710×375(345) 950×370×1,380	25(+7.5) 107	1.83	2.11	5.20 7.30
		RAS-AP80HN1	50/60Hz	(2.6~8.0)	(2.0~12.6)	11.6							
	RCID-AP112HN7	RCID-AP112K3	三相 200	10.0	11.2	14.3	0.70	4.6	1,660×710×375(345) 950×370×1,380	39(+10.5) 108	2.68	2.90	5.60 7.90
		RAS-AP112HN1	50/60Hz	(3.7~11.2)	(2.9~15.7)	14.3							
RCID-AP140HN7	RCID-AP140K3	三相 200	12.5	14.0	16.4	0.71	4.6	1,660×710×375(345) 950×370×1,380	39(+10.5) 118	3.57	3.78	7.00 9.30	
	RAS-AP140HN1	50/60Hz	(3.8~14.0)	(3.5~20.1)	16.4								
RCID-AP160HN7	RCID-AP160K3	三相 200	14.0	16.0	18.0	0.72	3.5	1,660×710×375(345) 950×370×1,380	39(+10.5) 137	4.90	5.05	8.35 10.3	
	RAS-AP160HN1	50/60Hz	(5.8~16.0)	(5.0~20.8)	18.0								
ツイン	RCID-AP80HNP7	RCID-AP40K3×2	三相 200	7.1	8.0	11.6	0.71	4.5	(1,100×710×375(345))×2 950×370×1,380	(25(+7.5))×2 107	1.81	1.89	4.80 7.40
		RAS-AP80HN1	50/60Hz	(2.6~8.0)	(2.0~12.6)	11.6							
	RCID-AP112HNP7	RCID-AP56K3×2	三相 200	10.0	11.2	14.3	0.72	4.6	(1,100×710×375(345))×2 950×370×1,380	(25(+7.5))×2 108	2.60	2.83	5.50 8.00
		RAS-AP112HN1	50/60Hz	(3.7~11.2)	(2.9~15.7)	14.3							
RCID-AP140HNP7	RCID-AP71K3×2	三相 200	12.5	14.0	16.4	0.71	4.8	(1,100×710×375(345))×2 950×370×1,380	(25(+7.5))×2 118	3.40	3.65	7.00 8.50	
	RAS-AP140HN1	50/60Hz	(3.8~14.0)	(3.5~20.1)	16.4								
RCID-AP160HNP7	RCID-AP80K3×2	三相 200	14.0	16.0	18.0	0.73	3.6	(1,100×710×375(345))×2 950×370×1,380	(25(+7.5))×2 137	4.50	4.80	7.50 9.80	
	RAS-AP160HN1	50/60Hz	(5.8~16.0)	(5.0~20.8)	18.0								
トリプル	RCID-AP80HNG7	RCID-AP28K3×3	三相 200	7.1	8.0	11.6	0.89	4.5	(1,100×710×375(345))×3 950×370×1,380	(23(+7.5))×3 107	1.81	1.89	4.80 7.40
		RAS-AP80HN1	50/60Hz	(2.6~8.0)	(2.0~12.6)	11.6							
	RCID-AP112HNG7	RCID-AP40K3×3	三相 200	10.0	11.2	14.3	0.72	4.6	(1,100×710×375(345))×3 950×370×1,380	(25(+7.5))×3 108	2.60	2.83	5.50 8.00
		RAS-AP112HN1	50/60Hz	(3.7~11.2)	(2.9~15.7)	14.3							
RCID-AP140HNG7	RCID-AP45K3×3	三相 200	12.5	14.0	16.4	0.72	4.8	(1,100×710×375(345))×3 950×370×1,380	(25(+7.5))×3 118	3.40	3.65	7.00 8.50	
	RAS-AP140HN1	50/60Hz	(3.8~14.0)	(3.5~20.1)	16.4								
RCID-AP160HNG7	RCID-AP56K3×3	三相 200	14.0	16.0	18.0	0.72	3.6	(1,100×710×375(345))×3 950×370×1,380	(25(+7.5))×3 137	4.50	4.80	7.50 9.80	
	RAS-AP160HN1	50/60Hz	(5.8~16.0)	(5.0~20.8)	18.0								
フォー	RCID-AP80HNW7	RCID-AP22K3×4	三相 200	7.1	8.0	11.6	0.94	4.5	(1,100×710×375(345))×4 950×370×1,380	(23(+7.5))×4 107	1.81	1.89	4.80 7.40
		RAS-AP80HN1	50/60Hz	(2.6~8.0)	(2.0~12.6)	11.6							
	RCID-AP112HNW7	RCID-AP28K3×4	三相 200	10.0	11.2	14.3	0.87	4.6	(1,100×710×375(345))×4 950×370×1,380	(23(+7.5))×4 108	2.60	2.83	5.50 8.00
		RAS-AP112HN1	50/60Hz	(3.7~11.2)	(2.9~15.7)	14.3							
RCID-AP140HNW7	RCID-AP36K3×4	三相 200	12.5	14.0	16.4	0.81	4.8	(1,100×710×375(345))×4 950×370×1,380	(23(+7.5))×4 118	3.40	3.65	7.00 8.50	
	RAS-AP140HN1	50/60Hz	(3.8~14.0)	(3.5~20.1)	16.4								
RCID-AP160HNW7	RCID-AP40K3×4	三相 200	14.0	16.0	18.0	0.71	3.6	(1,100×710×375(345))×4 950×370×1,380	(25(+7.5))×4 137	4.50	4.80	7.50 9.80	
	RAS-AP160HN1	50/60Hz	(5.8~16.0)	(5.0~20.8)	18.0								

IPコード:室内…X0、室外…X4 設計圧力:4.15MPa 仕様値は、JIS B 8615 および JRA 4048-2013Rによる

- (注1) 能力の()内はインバーターによる可変範囲を示します。
- (注2) 厨房用てんつりは、冷房負荷の高い場所に設置しますのでイントリプル・フォーでご利用の場合には、各エアコンの吸込空気温度が均一な場所でご使用ください。
- (注3) 外形寸法の室内ユニットの幅寸法および奥行寸法はパネル寸法を示します。
- (注4) 機外配線は「B方式」での仕様を示します。最小電線太さは配線長さ20mまでの場合です。
- (注5) ブレーカー容量は漏電遮断器(ELB)の定格電流(A)の値を示します。
- (注6) 「室内外連絡配線」の2+2は、電源配線+制御用連絡配線を示します。
- (注7) 寒さ知らず個別運転ツイン・トリプル・フォー機、寒さ知らず同時運転フォー機はe-LINE接続はできません。
- (注8) 電気特性の運転電流欄の「冷房」または「暖房」の電流値が20Aを超える空調機は、「高圧又は特別高圧」で受電する需要家の高調波抑制対策ガイドライン対象機器となります。回路種別番号、換算係数は機種により異なりますので営業窓口までお問い合わせください。

電気特性				圧縮機 電動機 出力 (kW)	送風機出力 (kW)	室内風量 (m ³ /min) (H急-急-強-弱)*	運転音 [dB(A)]		冷媒配管				機外配線		
運転電流 (A)		力率 (%)					音響パワーレベル		液管/ガス管 φ (mm)	ドレン 配管	最大 長さ (m)	最大 高低差 室外上 (m)	最小電線 太さ (mm ²)	ブレーカー 容量 (A)	連絡 配線 室内外 (本)
定格標準 上段:冷房 下段:暖房	最大	定格標準 上段:冷房 下段:暖房	最大				室内	室外							
5.2 5.3	18.7	92 92	92 92	1.20	0.057×1 0.07×1+0.07×1	27-23-18-15	56-52-49-47	65/68	9.52/15.88	VP25	75	30	2.0 5.5	— 30	2+2
7.7 7.3	21.9	92 92	92 92	1.80	0.094×1 0.07×1+0.07×1	36-31-24-20	66-60-55-50	66/69	9.52/15.88	VP25	75	30	2.0 5.5	— 30	2+2
10.4 10.2	27.0	92 92	92 92	2.50	0.094×1 0.07×1+0.07×1	37-33-26-21	66-63-57-52	69/70	9.52/15.88	VP25	75	30	2.0 8.0	— 30	2+2
13.8 14.4	33.8	92 92	92 92	3.30	0.094×1 0.17×1+0.12×1	37-35-28-22	66-64-59-53	73/76	9.52/15.88	VP25	75	30	2.0 8.0	— 40	2+2
5.1 5.1	18.6	92 92	92 92	1.20	(0.057×1)×2 0.07×1+0.07×1	(20-16-14-11)×2	(51-47-46-44)×2	65/68	(6.35/12.7)×2 9.52/15.88	VP25	75	30	2.0 5.5	— 30	2+2
7.7 7.4	21.9	92 92	92 92	1.80	(0.057×1)×2 0.07×1+0.07×1	(22-17-14-12)×2	(51-48-46-45)×2	66/69	(6.35/12.7)×2 9.52/15.88	VP25	75	30	2.0 5.5	— 30	2+2
10.6 10.1	27.4	92 92	92 92	2.50	(0.057×1)×2 0.07×1+0.07×1	(27-21-18-14)×2	(59-53-50-46)×2	69/70	(9.52/15.88)×2 9.52/15.88	VP25	75	30	2.0 8.0	— 30	2+2
14.0 12.9	34.2	92 92	92 92	3.30	(0.057×1)×2 0.17×1+0.12×1	(27-23-18-15)×2	(56-52-49-47)×2	73/76	(9.52/15.88)×2 9.52/15.88	VP25	75	30	2.0 8.0	— 40	2+2
5.1 5.1	18.6	92 92	92 92	1.20	(0.057×1)×3 0.07×1+0.07×1	(15-13-11-9)×3	(47-46-45-44)×3	65/68	(6.35/12.7)×3 9.52/15.88	VP25	75	30	2.0 5.5	— 30	2+2
7.7 7.4	21.9	92 92	92 92	1.80	(0.057×1)×3 0.07×1+0.07×1	(20-16-14-11)×3	(51-47-46-44)×3	66/69	(6.35/12.7)×3 9.52/15.88	VP25	75	30	2.0 5.5	— 30	2+2
10.6 10.1	27.4	92 92	92 92	2.50	(0.057×1)×3 0.07×1+0.07×1	(20-16-14-11)×3	(51-47-46-44)×3	69/70	(6.35/12.7)×3 9.52/15.88	VP25	75	30	2.0 8.0	— 30	2+2
14.0 12.9	34.2	92 92	92 92	3.30	(0.057×1)×3 0.17×1+0.12×1	(22-17-14-12)×3	(51-48-46-45)×3	73/76	(6.35/12.7)×3 9.52/15.88	VP25	75	30	2.0 8.0	— 40	2+2
7.7 7.4	21.9	92 92	92 92	1.80	(0.057×1)×4 0.07×1+0.07×1	(15-13-11-9)×4	(47-46-45-44)×4	66/69	(6.35/12.7)×4 9.52/15.88	VP25	75	30	2.0 5.5	— 30	2+2
10.6 10.1	27.4	92 92	92 92	2.50	(0.057×1)×4 0.07×1+0.07×1	(17-14-12-9)×4	(49-46-45-44)×4	69/70	(6.35/12.7)×4 9.52/15.88	VP25	75	30	2.0 8.0	— 30	2+2
14.0 12.9	34.2	92 92	92 92	3.30	(0.057×1)×4 0.17×1+0.12×1	(20-16-14-11)×4	(51-47-46-44)×4	73/76	(6.35/12.7)×4 9.52/15.88	VP25	75	30	2.0 8.0	— 40	2+2
5.7 6.6	22.9	92 92	92 92	1.20	0.057×1 0.07×1+0.07×1	21-18.5-16-12.5	58-55-52-49	65/68	9.52/15.88	VP25	75	30	2.0 5.5	— 30	2+2
8.4 9.1	24.8	92 92	92 92	1.80	0.057×2 0.07×1+0.07×1	30-26.5-23-20	57-55-52-50	66/69	9.52/15.88	VP25	75	30	2.0 5.5	— 30	2+2
11.2 11.9	29.2	92 92	92 92	2.50	0.057×2 0.07×1+0.07×1	35-31-27-21	60-55-52-50	69/70	9.52/15.88	VP25	75	30	2.0 8.0	— 30	2+2
15.4 15.8	34.0	92 92	92 92	3.30	0.057×2 0.17×1+0.12×1	37-32.5-28.5-24	61-59-56-53	73/76	9.52/15.88	VP25	75	30	2.0 8.0	— 40	2+2
5.7 5.9	23.2	92 92	92 92	1.20	(0.057×1)×2 0.07×1+0.07×1	(15-13-11.5-10)×2	(51-49-47-46)×2	65/68	(6.35/12.7)×2 9.52/15.88	VP25	75	30	2.0 5.5	— 30	2+2
8.2 8.9	25.1	92 92	92 92	1.80	(0.057×1)×2 0.07×1+0.07×1	(16.5-14.5-12.5-10.5)×2	(52-51-49-47)×2	66/69	(6.35/12.7)×2 9.52/15.88	VP25	75	30	2.0 5.5	— 30	2+2
10.7 11.5	26.7	92 92	92 92	2.50	(0.057×1)×2 0.07×1+0.07×1	(18.5-16.5-14.5-12.5)×2	(55-52-51-49)×2	69/70	(9.52/15.88)×2 9.52/15.88	VP25	75	30	2.0 8.0	— 30	2+2
14.1 15.1	34.0	92 92	92 92	3.30	(0.057×1)×2 0.17×1+0.12×1	(21-18.5-16-12.5)×2	(58-55-52-49)×2	73/76	(9.52/15.88)×2 9.52/15.88	VP25	75	30	2.0 8.0	— 40	2+2
5.7 5.9	23.2	92 92	92 92	1.20	(0.057×1)×3 0.07×1+0.07×1	(11.9-9.5-8.5-7)×3	(48-46-45-44)×3	65/68	(6.35/12.7)×3 9.52/15.88	VP25	75	30	2.0 5.5	— 30	2+2
8.2 8.9	25.1	92 92	92 92	1.80	(0.057×1)×3 0.07×1+0.07×1	(15-13-11.5-10)×3	(51-49-47-46)×3	66/69	(6.35/12.7)×3 9.52/15.88	VP25	75	30	2.0 5.5	— 30	2+2
10.7 11.5	26.7	92 92	92 92	2.50	(0.057×1)×3 0.07×1+0.07×1	(15-13-11.5-10)×3	(51-49-47-46)×3	69/70	(6.35/12.7)×3 9.52/15.88	VP25	75	30	2.0 8.0	— 30	2+2
14.1 15.1	34.0	92 92	92 92	3.30	(0.057×1)×3 0.17×1+0.12×1	(16.5-14.5-12.5-10.5)×3	(52-51-49-47)×3	73/76	(6.35/12.7)×3 9.52/15.88	VP25	75	30	2.0 8.0	— 40	2+2
5.7 5.9	23.2	92 92	92 92	1.20	(0.057×1)×4 0.07×1+0.07×1	(10.9-7.5-6.5)×4	(45-44-43-42)×4	65/68	(6.35/12.7)×4 9.52/15.88	VP25	75	30	2.0 5.5	— 30	2+2
8.2 8.9	25.1	92 92	92 92	1.80	(0.057×1)×4 0.07×1+0.07×1	(11.9-9.5-8.5-7)×4	(48-46-45-44)×4	66/69	(6.35/12.7)×4 9.52/15.88	VP25	75	30	2.0 5.5	— 30	2+2
10.7 11.5	26.7	92 92	92 92	2.50	(0.057×1)×4 0.07×1+0.07×1	(12-10.5-9-8)×4	(50-48-46-45)×4	69/70	(6.35/12.7)×4 9.52/15.88	VP25	75	30	2.0 8.0	— 30	2+2
14.1 15.1	34.0	92 92	92 92	3.30	(0.057×1)×4 0.17×1+0.12×1	(15-13-11.5-10)×4	(51-49-47-46)×4	73/76	(6.35/12.7)×4 9.52/15.88	VP25	75	30	2.0 8.0	— 40	2+2

※H急を設定できる室内ユニットは「てんかせ4方向」「てんかせ2方向」「てんかせ1方向」「てんつり」「かべかけ」の場合です。他の機種では設定できません。

■ JIS規格について

このカタログに記載されている冷房・暖房能力や運転音は、日本工業規格 (JIS B 8616) に準じて運転した場合の値を示します。また運転音は反響の少ない無響音室などで測定した値 (Aスケール) を示します。実際の据付状態では、周囲の騒音や反響を受け大きくなるのが普通です。

JIS吸込空気条件	
冷房能力	室内側：27°CDB, 19°CWB 室外側：35°CDB
暖房標準能力	室内側：20°CDB 室外側：7°CDB, 6°CWB
暖房低温能力	室内側：20°CDB 室外側：2°CDB, 1°CWB
暖房極低温能力	室内側：20°CDB 室外側：-7°CDB, -8°CWB

タイプ	型式		電源 (V)	能力 (kW)			定格冷房時の顕熱比	通年エネルギー消費効率 APF 2015	外形寸法 (mm) (幅×奥行×高さ) 上段:室内ユニット 下段:室外ユニット 室内機の高さ()内の寸法は天井内に入る本体高さを示す	質量 (kg)	電気特性			
	セット	上段:室内ユニット		定格冷房標準	定格暖房標準	上段:最大暖房低温 下段:最大暖房極低温					消費電力 (kW)			
		下段:室外ユニット									定格冷房標準	定格暖房標準	上段:最大暖房低温 下段:最大暖房極低温	
てんかせ1方向														
ツイン	RCIS-AP80HN7	RCIS-AP80K2	三相 200	7.1	8.0	11.6	0.74	4.4	1,410×800×270(235) 950×370×1,380	33(+6) 107	1.90	2.16	5.35 7.00	
		RAS-AP80HN1	50/60Hz	(2.6~8.0)	(2.0~12.6)	11.6								
	RCIS-AP80HNP7	RCIS-AP40K2×2	三相 200	7.1	8.0	11.6	0.80	4.4	(1,100×800×270(235))×2 950×370×1,380	(26(+4.5))×2 107	1.85	2.11	4.63 6.80	
		RAS-AP80HN1	50/60Hz	(2.6~8.0)	(2.0~12.6)	11.6								
トリプル	RCIS-AP112HNP7	RCIS-AP56K2×2	三相 200	10.0	11.2	14.3	0.74	4.6	(1,100×800×270(235))×2 950×370×1,380	(26(+4.5))×2 108	2.80	3.08	5.80 7.70	
		RAS-AP112HN1	50/60Hz	(3.7~11.2)	(2.9~15.7)	14.3								
	RCIS-AP140HNP7	RCIS-AP71K2×2	三相 200	12.5	14.0	16.4	0.75	4.8	(1,410×800×270(235))×2 950×370×1,380	(33(+6))×2 118	3.32	3.68	6.23 8.09	
		RAS-AP140HN1	50/60Hz	(3.8~14.0)	(3.5~20.1)	16.4								
フォー	RCIS-AP160HNP7	RCIS-AP80K2×2	三相 200	14.0	16.0	18.0	0.74	3.8	(1,410×800×270(235))×2 950×370×1,380	(33(+6))×2 137	4.47	4.69	7.47 10.2	
		RAS-AP160HN1	50/60Hz	(5.8~16.0)	(5.0~20.8)	18.0								
	RCIS-AP80HNG7	RCIS-AP28K2×3	三相 200	7.1	8.0	11.6	0.84	4.4	(1,100×800×270(235))×3 950×370×1,380	(25(+4.5))×3 107	1.85	2.11	4.63 6.80	
		RAS-AP80HN1	50/60Hz	(2.6~8.0)	(2.0~12.6)	11.6								
ツイン	RCIS-AP112HNG7	RCIS-AP40K2×3	三相 200	10.0	11.2	14.3	0.82	4.6	(1,100×800×270(235))×3 950×370×1,380	(26(+4.5))×3 108	2.80	3.08	5.80 7.70	
		RAS-AP112HN1	50/60Hz	(3.7~11.2)	(2.9~15.7)	14.3								
	RCIS-AP140HNG7	RCIS-AP45K2×3	三相 200	12.5	14.0	16.4	0.77	4.8	(1,100×800×270(235))×3 950×370×1,380	(26(+4.5))×3 118	3.32	3.68	6.23 8.09	
		RAS-AP140HN1	50/60Hz	(3.8~14.0)	(3.5~20.1)	16.4								
フォー	RCIS-AP160HNG7	RCIS-AP56K2×3	三相 200	14.0	16.0	18.0	0.75	3.8	(1,100×800×270(235))×3 950×370×1,380	(26(+4.5))×3 137	4.47	4.69	7.47 10.2	
		RAS-AP160HN1	50/60Hz	(5.8~16.0)	(5.0~20.8)	18.0								
	RCIS-AP80HNW7	RCIS-AP22K2×4	三相 200	7.1	8.0	11.6	0.88	4.4	(1,100×800×270(235))×4 950×370×1,380	(25(+4.5))×4 107	1.85	2.11	4.63 6.80	
		RAS-AP80HN1	50/60Hz	(2.6~8.0)	(2.0~12.6)	11.6								
ツイン	RCIS-AP112HNW7	RCIS-AP28K2×4	三相 200	10.0	11.2	14.3	0.80	4.6	(1,100×800×270(235))×4 950×370×1,380	(25(+4.5))×4 108	2.80	3.08	5.80 7.70	
		RAS-AP112HN1	50/60Hz	(3.7~11.2)	(2.9~15.7)	14.3								
	RCIS-AP140HNW7	RCIS-AP36K2×4	三相 200	12.5	14.0	16.4	0.77	4.8	(1,100×800×270(235))×4 950×370×1,380	(25(+4.5))×4 118	3.32	3.68	6.23 8.09	
		RAS-AP140HN1	50/60Hz	(3.8~14.0)	(3.5~20.1)	16.4								
フォー	RCIS-AP160HNW7	RCIS-AP40K2×4	三相 200	14.0	16.0	18.0	0.79	3.8	(1,100×800×270(235))×4 950×370×1,380	(26(+4.5))×4 137	4.47	4.69	7.47 10.2	
		RAS-AP160HN1	50/60Hz	(5.8~16.0)	(5.0~20.8)	18.0								
	ビルトイン													
	シングル	RCB-AP80HN6	RCB-AP80K1	三相 200	7.1	8.0	11.6	0.72	3.9	1,150×440×355(300) 950×370×1,380	41(+5) 107	2.04	2.35	5.25 8.24
RAS-AP80HN1			50/60Hz	(2.6~8.0)	(2.0~12.6)	11.6								
RCB-AP112HN6		RCB-AP112K1	三相 200	10.0	11.2	14.3	0.75	4.1	1,500×440×355(300) 950×370×1,380	51(+6) 108	3.02	3.15	6.51 8.78	
		RAS-AP112HN1	50/60Hz	(3.7~11.2)	(2.9~15.7)	14.3								
ツイン	RCB-AP140HN6	RCB-AP140K1	三相 200	12.5	14.0	16.4	0.73	3.9	1,500×440×355(300) 950×370×1,380	51(+6) 118	4.22	4.17	7.76 9.74	
		RAS-AP140HN1	50/60Hz	(3.8~14.0)	(3.5~20.1)	16.4								
	RCB-AP160HN6	RCB-AP160K1	三相 200	14.0	16.0	18.0	0.72	3.1	1,500×440×355(300) 950×370×1,380	51(+6) 137	4.73	5.63	8.80 10.0	
		RAS-AP160HN1	50/60Hz	(5.8~16.0)	(5.0~20.8)	18.0								
フォー	RCB-AP80HNP6	RCB-AP40K1×2	三相 200	7.1	8.0	11.6	0.75	3.8	(830×440×355(300))×2 950×370×1,380	(32(+4))×2 107	2.11	2.22	5.25 8.51	
		RAS-AP80HN1	50/60Hz	(2.6~8.0)	(2.0~12.6)	11.6								
	RCB-AP112HNP6	RCB-AP56K1×2	三相 200	10.0	11.2	14.3	0.74	3.9	(830×440×355(300))×2 950×370×1,380	(32(+4))×2 108	2.94	3.27	6.34 8.79	
		RAS-AP112HN1	50/60Hz	(3.7~11.2)	(2.9~15.7)	14.3								
トリプル	RCB-AP140HNP6	RCB-AP71K1×2	三相 200	12.5	14.0	16.4	0.72	3.8	(1,150×440×355(300))×2 950×370×1,380	(41(+5))×2 118	4.13	3.73	7.41 9.59	
		RAS-AP140HN1	50/60Hz	(3.8~14.0)	(3.5~20.1)	16.4								
	RCB-AP160HNP6	RCB-AP80K1×2	三相 200	14.0	16.0	18.0	0.72	3.2	(1,150×440×355(300))×2 950×370×1,380	(41(+5))×2 137	4.83	5.48	8.42 10.4	
		RAS-AP160HN1	50/60Hz	(5.8~16.0)	(5.0~20.8)	18.0								
フォー	RCB-AP80HNG6	RCB-AP28K1×3	三相 200	7.1	8.0	11.6	0.76	3.8	(830×440×355(300))×3 950×370×1,380	(32(+4))×3 107	2.11	2.22	5.25 8.51	
		RAS-AP80HN1	50/60Hz	(2.6~8.0)	(2.0~12.6)	11.6								
	RCB-AP112HNG6	RCB-AP40K1×3	三相 200	10.0	11.2	14.3	0.75	3.9	(830×440×355(300))×3 950×370×1,380	(32(+4))×3 108	2.94	3.27	6.34 8.79	
		RAS-AP112HN1	50/60Hz	(3.7~11.2)	(2.9~15.7)	14.3								
ツイン	RCB-AP140HNG6	RCB-AP45K1×3	三相 200	12.5	14.0	16.4	0.75	3.8	(830×440×355(300))×3 950×370×1,380	(32(+4))×3 118	4.13	3.73	7.41 9.59	
		RAS-AP140HN1	50/60Hz	(3.8~14.0)	(3.5~20.1)	16.4								
	RCB-AP160HNG6	RCB-AP56K1×3	三相 200	14.0	16.0	18.0	0.74	3.1	(830×440×355(300))×3 950×370×1,380	(32(+4))×3 137	4.83	5.48	8.42 10.4	
		RAS-AP160HN1	50/60Hz	(5.8~16.0)	(5.0~20.8)	18.0								
フォー	RCB-AP80HNW6	RCB-AP22K1×4	三相 200	7.1	8.0	11.6	0.76	3.8	(830×440×355(300))×4 950×370×1,380	(32(+4))×4 107	2.11	2.22	5.25 8.51	
		RAS-AP80HN1	50/60Hz	(2.6~8.0)	(2.0~12.6)	11.6								
	RCB-AP112HNW6	RCB-AP28K1×4	三相 200	10.0	11.2	14.3	0.76	3.9	(830×440×355(300))×4 950×370×1,380	(32(+4))×4 108	2.94	3.27	6.34 8.79	
		RAS-AP112HN1	50/60Hz	(3.7~11.2)	(2.9~15.7)	14.3								
トリプル	RCB-AP140HNW6	RCB-AP36K1×4	三相 200	12.5	14.0	16.4	0.76	3.8	(830×440×355(300))×4 950×370×1,380	(32(+4))×4 118	4.13	3.73	7.41 9.59	
		RAS-AP140HN1	50/60Hz	(3.8~14.0)	(3.5~20.1)	16.4								
	RCB-AP160HNW6	RCB-AP40K1×4	三相 200	14.0	16.0	18.0	0.75	3.2	(830×440×355(300))×4 950×370×1,380	(32(+4))×4 137	4.83	5.48	8.42 10.4	
		RAS-AP160HN1	50/60Hz	(5.8~16.0)	(5.0~20.8)	18.0								

IPコード:室内…X0、室外…X4 設計圧力:4.15MPa 仕様値は、JIS B 8615 および JRA 4048-2013Rによる

(注1) 能力の()内はインバーターによる可変範囲を示します。
 (注2) 厨房用てんつりは、冷房負荷の高い場所に設置しますのでツイントリプル・フォーでご使用の場合には、各エアコンの吸込空気温度が均一な場所でご使用ください。
 (注3) 外形寸法の室内ユニットの幅寸法および奥行寸法はパネル寸法を示します。
 (注4) 機外配線は「B方式」での仕様を示します。*最小電線太さは配線長さ20mまでの場合です。
 (注5) プレーカー容量は漏電遮断器(ELB)の定格電流(A)の値を示します。

(注6) 「室内外連絡配線」の2+2は、電源配線+制御用連絡配線を示します。
 (注7) 寒さ知らず個別運転ツイントリプル・フォー機、寒さ知らず同時運転フォー機はe-LINE接続はできません。
 (注8) 電気特性の運転電流欄の「冷房」または「暖房」の電流値が20Aを超える空調機は、「高圧又は特別高圧」で受電する需要家の高調波抑制対策ガイドライン対象機器となります。回路種別番号、換算係数は機種により異なりますので営業窓口までお問い合わせください。

電気特性				圧縮機 電動機 出力 (kW)	送風機出力 (kW)	室内風量 (m ³ /min) (H急-強-弱)*	運転音 [dB(A)]		冷媒配管				機外配線		
運転電流 (A)		力率 (%)					音響パワーレベル		液管/ガス管 φ (mm)	ドレン 配管	最大 長さ (m)	最大 高低差 室外上 (m)	最小電線 太さ (mm ²)	プレーカー 容量 (A)	連絡 配線 室内外 (本)
定格標準 上段:冷房 下段:暖房	最大	定格標準 上段:冷房 下段:暖房	最大				室内	室外							
							(H急-強-弱)*	冷房/暖房							
6.0 6.8	22.0	92 92	92 92	1.20	0.080×1 0.07×1+0.07×1	20-17.5-15.5-13	58-55-52-48	65/68	9.52/15.88	VP25	75	30	2.0 5.5	— 30	2+2
5.8 6.6	21.3	92 92	92 92	1.20	(0.050×1)×2 0.07×1+0.07×1	(13-11.5-10-8.5)×2	(55-52-48-46)×2	65/68	(6.35/12.7)×2 9.52/15.88	VP25	75	30	2.0 5.5	— 30	2+2
8.8 9.7	26.9	92 92	92 92	1.80	(0.050×1)×2 0.07×1+0.07×1	(14.5-13-11-9.5)×2	(57-53-50-46)×2	66/69	(6.35/12.7)×2 9.52/15.88	VP25	75	30	2.0 5.5	— 30	2+2
10.4 11.5	26.9	92 92	92 92	2.50	(0.080×1)×2 0.07×1+0.07×1	(18.5-16.5-14.5-12.5)×2	(58-54-51-47)×2	69/70	(9.52/15.88)×2 9.52/15.88	VP25	75	30	2.0 8.0	— 30	2+2
14.0 14.7	34.7	92 92	92 92	3.30	(0.080×1)×2 0.17×1+0.12×1	(20-17.5-15.5-13)×2	(58-55-52-48)×2	73/76	(9.52/15.88)×2 9.52/15.88	VP25	75	30	2.0 8.0	— 40	2+2
5.8 6.6	21.3	92 92	92 92	1.20	(0.050×1)×3 0.07×1+0.07×1	(9.5-8.5-7.5-6.5)×3	(51-49-46-43)×3	65/68	(6.35/12.7)×3 9.52/15.88	VP25	75	30	2.0 5.5	— 30	2+2
8.8 9.7	26.9	92 92	92 92	1.80	(0.050×1)×3 0.07×1+0.07×1	(13-11.5-10-8.5)×3	(55-52-48-46)×3	66/69	(6.35/12.7)×3 9.52/15.88	VP25	75	30	2.0 5.5	— 30	2+2
10.4 11.5	26.9	92 92	92 92	2.50	(0.050×1)×3 0.07×1+0.07×1	(13-11.5-10-8.5)×3	(55-52-48-46)×3	69/70	(6.35/12.7)×3 9.52/15.88	VP25	75	30	2.0 8.0	— 30	2+2
14.0 14.7	34.7	92 92	92 92	3.30	(0.050×1)×3 0.17×1+0.12×1	(14.5-13-11-9.5)×3	(57-53-50-46)×3	73/76	(6.35/12.7)×3 9.52/15.88	VP25	75	30	2.0 8.0	— 40	2+2
5.8 6.6	21.3	92 92	92 92	1.20	(0.050×1)×4 0.07×1+0.07×1	(8.5-7.5-6.5-6)×4	(49-47-44-42)×4	65/68	(6.35/12.7)×4 9.52/15.88	VP25	75	30	2.0 5.5	— 30	2+2
8.8 9.7	26.9	92 92	92 92	1.80	(0.050×1)×4 0.07×1+0.07×1	(9.5-8.5-7.5-6.5)×4	(51-49-46-43)×4	66/69	(6.35/12.7)×4 9.52/15.88	VP25	75	30	2.0 5.5	— 30	2+2
10.4 11.5	26.9	92 92	92 92	2.50	(0.050×1)×4 0.07×1+0.07×1	(10.5-9-8-7)×4	(52-50-47-44)×4	69/70	(6.35/12.7)×4 9.52/15.88	VP25	75	30	2.0 8.0	— 30	2+2
14.0 14.7	34.7	92 92	92 92	3.30	(0.050×1)×4 0.17×1+0.12×1	(13-11.5-10-8.5)×4	(55-52-48-46)×4	73/76	(6.35/12.7)×4 9.52/15.88	VP25	75	30	2.0 8.0	— 40	2+2
6.4 7.4	25.9	92 92	92 92	1.20	0.270×1 0.07×1+0.07×1	19-17-14	66-65-64	65/68	9.52/15.88	VP25	75	30	2.0 5.5	— 30	2+2
9.5 9.9	27.5	92 92	92 92	1.80	0.270×1 0.07×1+0.07×1	27-23-19	68-67-66	66/69	9.52/15.88	VP25	75	30	2.0 5.5	— 30	2+2
13.2 13.1	29.1	92 92	92 92	2.50	0.270×1 0.07×1+0.07×1	34-30-25	70-69-68	69/70	9.52/15.88	VP25	75	30	2.0 8.0	— 30	2+2
14.8 17.7	34.5	92 92	92 92	3.30	0.270×1 0.17×1+0.12×1	35-32-27	71-70-69	73/76	9.52/15.88	VP25	75	30	2.0 8.0	— 40	2+2
6.6 7.0	26.7	92 92	92 92	1.20	(0.110×1)×2 0.07×1+0.07×1	(11-10-8)×2	(64-63-61)×2	65/68	(6.35/12.7)×2 9.52/15.88	VP25	75	30	2.0 5.5	— 30	2+2
9.2 10.3	27.6	92 92	92 92	1.80	(0.110×1)×2 0.07×1+0.07×1	(13-11-10)×2	(65-64-63)×2	66/69	(6.35/12.7)×2 9.52/15.88	VP25	75	30	2.0 5.5	— 30	2+2
13.0 11.7	28.6	92 92	92 92	2.50	(0.270×1)×2 0.07×1+0.07×1	(19-17-14)×2	(66-65-64)×2	69/70	(9.52/15.88)×2 9.52/15.88	VP25	75	30	2.0 8.0	— 30	2+2
15.2 17.2	34.6	92 92	92 92	3.30	(0.270×1)×2 0.17×1+0.12×1	(19-17-14)×2	(66-65-64)×2	73/76	(9.52/15.88)×2 9.52/15.88	VP25	75	30	2.0 8.0	— 40	2+2
6.6 7.0	26.7	92 92	92 92	1.20	(0.110×1)×3 0.07×1+0.07×1	(8-7-6)×3	(61-57-54)×3	65/68	(6.35/12.7)×3 9.52/15.88	VP25	75	30	2.0 5.5	— 30	2+2
9.2 10.3	27.6	92 92	92 92	1.80	(0.110×1)×3 0.07×1+0.07×1	(11-10-8)×3	(64-63-61)×3	66/69	(6.35/12.7)×3 9.52/15.88	VP25	75	30	2.0 5.5	— 30	2+2
13.0 11.7	28.6	92 92	92 92	2.50	(0.110×1)×3 0.07×1+0.07×1	(11-10-8)×3	(64-63-61)×3	69/70	(6.35/12.7)×3 9.52/15.88	VP25	75	30	2.0 8.0	— 30	2+2
15.2 17.2	34.6	92 92	92 92	3.30	(0.110×1)×3 0.17×1+0.12×1	(13-11-10)×3	(65-64-63)×3	73/76	(6.35/12.7)×3 9.52/15.88	VP25	75	30	2.0 8.0	— 40	2+2
6.6 7.0	26.7	92 92	92 92	1.20	(0.110×1)×4 0.07×1+0.07×1	(8-7-6)×4	(61-57-54)×4	65/68	(6.35/12.7)×4 9.52/15.88	VP25	75	30	2.0 5.5	— 30	2+2
9.2 10.3	27.6	92 92	92 92	1.80	(0.110×1)×4 0.07×1+0.07×1	(8-7-6)×4	(61-57-54)×4	66/69	(6.35/12.7)×4 9.52/15.88	VP25	75	30	2.0 5.5	— 30	2+2
13.0 11.7	28.6	92 92	92 92	2.50	(0.110×1)×4 0.07×1+0.07×1	(11-9-7)×4	(64-62-57)×4	69/70	(6.35/12.7)×4 9.52/15.88	VP25	75	30	2.0 8.0	— 30	2+2
15.2 17.2	34.8	92 92	92 92	3.30	(0.110×1)×4 0.17×1+0.12×1	(11-10-8)×4	(64-63-61)×4	73/76	(6.35/12.7)×4 9.52/15.88	VP25	75	30	2.0 8.0	— 40	2+2

* H急を設定できる室内ユニットは「てんかせ4方向」「てんかせ2方向」「てんかせ1方向」「てんつり」「かべかけ」の場合です。
他の機種では設定できません。

タイプ	型式		電源 (V)	能力 (kW)			定格冷房時の顕熱比	通年エネルギー消費効率 APF 2015	外形寸法 (mm) (幅×奥行×高さ) 上段:室内ユニット 下段:室外ユニット 室内機の高さ()内の寸法は天井内に入る本体高さを示す	質量 (kg)	電気特性		
				定格冷房標準	定格暖房標準	上段:最大暖房低温 下段:最大暖房極低温					消費電力 (kW)		
	セット	上段:室内ユニット 下段:室外ユニット									定格冷房標準	定格暖房標準	上段:最大暖房低温 下段:最大暖房極低温
てんうめ(高静圧型)													
シングル	RPI-AP80HN6	RPI-AP80K2	三相 200	7.1	8.0	11.6	0.75	3.9	650×800×350 950×370×1,380	37	2.01	2.37	5.25
		RAS-AP80HN1	50/60Hz	(2.6~8.0)	(2.0~12.6)	11.6							
	RPI-AP112HN6	RPI-AP112K2	三相 200	10.0	11.2	14.3	0.72	4.1	900×800×350 950×370×1,380	46	3.07	3.05	6.51
		RAS-AP112HN1	50/60Hz	(3.7~11.2)	(2.9~15.7)	14.3							
RPI-AP140HN6	RPI-AP140K2	三相 200	12.5	14.0	16.4	0.75	3.9	1,300×800×350 950×370×1,380	58	4.05	3.72	7.76	
	RAS-AP140HN1	50/60Hz	(3.8~14.0)	(3.5~20.1)	16.4								
RPI-AP160HN6	RPI-AP160K2	三相 200	14.0	16.0	18.0	0.74	3.1	1,300×800×350 950×370×1,380	58	5.04	4.83	8.80	
	RAS-AP160HN1	50/60Hz	(5.8~16.0)	(5.0~20.8)	18.0								
ツイン	RPI-AP112HNP6	RPI-AP56K2×2	三相 200	10.0	11.2	14.3	0.75	4.1	(650×800×350)×2 950×370×1,380	(36)×2	2.85	3.97	6.34
		RAS-AP112HN1	50/60Hz	(3.7~11.2)	(2.9~15.7)	14.3							
	RPI-AP140HNP6	RPI-AP71K2×2	三相 200	12.5	14.0	16.4	0.72	4.0	(650×800×350)×2 950×370×1,380	(37)×2	3.74	3.98	7.41
		RAS-AP140HN1	50/60Hz	(3.8~14.0)	(3.5~20.1)	16.4							
RPI-AP160HNP6	RPI-AP80K2×2	三相 200	14.0	16.0	18.0	0.72	3.1	(650×800×350)×2 950×370×1,380	(37)×2	5.00	5.32	8.42	
	RAS-AP160HN1	50/60Hz	(5.8~16.0)	(5.0~20.8)	18.0								
トリプル	RPI-AP140HNG6	RPI-AP45K2×3	三相 200	12.5	14.0	16.4	0.76	4.0	(650×800×350)×3 950×370×1,380	(36)×3	3.74	3.98	7.41
		RAS-AP140HN1	50/60Hz	(3.8~14.0)	(3.5~20.1)	16.4							
	RPI-AP160HNG6	RPI-AP56K2×3	三相 200	14.0	16.0	18.0	0.76	3.1	(650×800×350)×3 950×370×1,380	(36)×3	5.00	5.32	8.42
		RAS-AP160HN1	50/60Hz	(5.8~16.0)	(5.0~20.8)	18.0							
てんうめ(中静圧型)													
ツイン	RPI-AP80HNPC6	RPI-AP40K2×2	三相 200	7.1	8.0	11.6	0.77	4.3	(650×720×270)×2 950×370×1,380	(26)×2	1.97	2.01	5.25
		RAS-AP80HN1	50/60Hz	(2.6~8.0)	(2.0~12.6)	11.6							
RPI-AP112HNPC6	RPI-AP56K2×2	三相 200	10.0	11.2	14.3	0.75	4.1	(900×720×270)×2 950×370×1,380	(35)×2	2.85	3.97	6.34	
	RAS-AP112HN1	50/60Hz	(3.7~11.2)	(2.9~15.7)	14.3								
トリプル	RPI-AP80HNGC6	RPI-AP28K2×3	三相 200	7.1	8.0	11.6	0.77	4.3	(650×720×270)×3 950×370×1,380	(26)×3	1.97	2.01	5.25
		RAS-AP80HN1	50/60Hz	(2.6~8.0)	(2.0~12.6)	11.6							
	RPI-AP112HNGC6	RPI-AP40K2×3	三相 200	10.0	11.2	14.3	0.75	4.1	(650×720×270)×3 950×370×1,380	(26)×3	2.85	3.97	6.34
		RAS-AP112HN1	50/60Hz	(3.7~11.2)	(2.9~15.7)	14.3							
RPI-AP140HNGC6	RPI-AP45K2×3	三相 200	12.5	14.0	16.4	0.72	4.0	(650×720×270)×3 950×370×1,380	(26)×3	3.74	3.98	7.41	
	RAS-AP140HN1	50/60Hz	(3.8~14.0)	(3.5~20.1)	16.4								
RPI-AP160HNGC6	RPI-AP56K2×3	三相 200	14.0	16.0	18.0	0.72	3.1	(900×720×270)×3 950×370×1,380	(35)×3	5.00	5.32	8.42	
	RAS-AP160HN1	50/60Hz	(5.8~16.0)	(5.0~20.8)	18.0								
フォー	RPI-AP112HNWC6	RPI-AP28K2×4	三相 200	10.0	11.2	14.3	0.75	4.1	(650×720×270)×4 950×370×1,380	(26)×4	2.85	3.97	6.34
		RAS-AP112HN1	50/60Hz	(3.7~11.2)	(2.9~15.7)	14.3							
	RPI-AP140HNWC6	RPI-AP36K2×4	三相 200	12.5	14.0	16.4	0.72	4.0	(650×720×270)×4 950×370×1,380	(26)×4	3.74	3.98	7.41
		RAS-AP140HN1	50/60Hz	(3.8~14.0)	(3.5~20.1)	16.4							
RPI-AP160HNWC6	RPI-AP40K2×4	三相 200	14.0	16.0	18.0	0.72	3.1	(650×720×270)×4 950×370×1,380	(26)×4	5.00	5.32	8.42	
	RAS-AP160HN1	50/60Hz	(5.8~16.0)	(5.0~20.8)	18.0								
てんつり													
シングル	RPC-AP80HN7	RPC-AP80K5	三相 200	7.1	8.0	11.6	0.76	4.5	1,270×690×235 950×370×1,380	35	1.82	1.99	4.51
		RAS-AP80HN1	50/60Hz	(2.6~8.0)	(2.0~12.6)	11.6							
	RPC-AP112HN7	RPC-AP112K5	三相 200	10.0	11.2	14.3	0.78	4.8	1,580×690×235 950×370×1,380	41	2.61	2.62	5.43
		RAS-AP112HN1	50/60Hz	(3.7~11.2)	(2.9~15.7)	14.3							
RPC-AP140HN7	RPC-AP140K5	三相 200	12.5	14.0	16.4	0.76	5.0	1,580×690×235 950×370×1,380	41	3.42	3.43	6.89	
	RAS-AP140HN1	50/60Hz	(3.8~14.0)	(3.5~20.1)	16.4								
RPC-AP160HN7	RPC-AP160K5	三相 200	14.0	16.0	18.0	0.74	3.4	1,580×690×235 950×370×1,380	41	4.61	4.44	7.41	
	RAS-AP160HN1	50/60Hz	(5.8~16.0)	(5.0~20.8)	18.0								
ツイン	RPC-AP80HNP7	RPC-AP40K5×2	三相 200	7.1	8.0	11.6	0.85	4.6	(960×690×235)×2 950×370×1,380	(26)×2	1.76	1.78	4.66
		RAS-AP80HN1	50/60Hz	(2.6~8.0)	(2.0~12.6)	11.6							
	RPC-AP112HNP7	RPC-AP56K5×2	三相 200	10.0	11.2	14.3	0.77	4.7	(960×690×235)×2 950×370×1,380	(27)×2	2.69	2.58	5.28
		RAS-AP112HN1	50/60Hz	(3.7~11.2)	(2.9~15.7)	14.3							
RPC-AP140HNP7	RPC-AP71K5×2	三相 200	12.5	14.0	16.4	0.77	4.7	(1,270×690×235)×2 950×370×1,380	(35)×2	3.24	3.28	6.79	
	RAS-AP140HN1	50/60Hz	(3.8~14.0)	(3.5~20.1)	16.4								
RPC-AP160HNP7	RPC-AP80K5×2	三相 200	14.0	16.0	18.0	0.77	3.5	(1,270×690×235)×2 950×370×1,380	(35)×2	4.27	4.47	7.01	
	RAS-AP160HN1	50/60Hz	(5.8~16.0)	(5.0~20.8)	18.0								
トリプル	RPC-AP112HNG7	RPC-AP40K5×3	三相 200	10.0	11.2	14.3	0.87	4.7	(960×690×235)×3 950×370×1,380	(26)×3	2.69	2.58	5.28
		RAS-AP112HN1	50/60Hz	(3.7~11.2)	(2.9~15.7)	14.3							
	RPC-AP140HNG7	RPC-AP45K5×3	三相 200	12.5	14.0	16.4	0.82	4.7	(960×690×235)×3 950×370×1,380	(26)×3	3.24	3.28	6.79
		RAS-AP140HN1	50/60Hz	(3.8~14.0)	(3.5~20.1)	16.4							
RPC-AP160HNG7	RPC-AP56K5×3	三相 200	14.0	16.0	18.0	0.79	3.5	(960×690×235)×3 950×370×1,380	(27)×3	4.27	4.47	7.01	
	RAS-AP160HN1	50/60Hz	(5.8~16.0)	(5.0~20.8)	18.0								
フォー	RPC-AP140HNW7	RPC-AP36K5×4	三相 200	12.5	14.0	16.4	0.86	4.7	(960×690×235)×4 950×370×1,380	(26)×4	3.24	3.28	6.79
		RAS-AP140HN1	50/60Hz	(3.8~14.0)	(3.5~20.1)	16.4							
	RPC-AP160HNW7	RPC-AP40K5×4	三相 200	14.0	16.0	18.0	0.86	3.5	(960×690×235)×4 950×370×1,380	(26)×4	4.27	4.47	7.01
		RAS-AP160HN1	50/60Hz	(5.8~16.0)	(5.0~20.8)	18.0							

IPコード:室内…X0、室外…X4 設計圧力:4.15MPa 仕様値は、JIS B 8615 および JRA 4048-2013Rによる

- (注1) 能力の()内はインバーターによる可変範囲を示します。
- (注2) 厨房用てんつりは、冷房負荷の高い場所に設置しますのでツイン・トリプル・フォーでご使用の場合には、各エアコンの吸込空気温度が均一な場所でご使用ください。
- (注3) 外形寸法の室内ユニットの幅寸法および奥行寸法はパネル寸法を示します。
- (注4) 機外配線は「B方式」での仕様を示します。最小電線太さは配線長さ20mまでの場合です。
- (注5) ブレーカー容量は漏電遮断器(ELB)の定格電流(A)の値を示します。
- (注6) 「室内外連絡配線」の2+2は、電源配線+制御用連絡配線を示します。
- (注7) 寒さ知らず個別運転ツイン・トリプル・フォー機、寒さ知らず同時運転フォー機はe-LINE接続はできません。
- (注8) 電気特性の運転電流欄の「冷房」または「暖房」の電流値が20Aを超える空調機は、「高圧又は特別高圧」で受電する需要家の高調波抑制対策ガイドライン対象機器となります。回路種別番号、換算係数は機種により異なりますので営業窓口までお問い合わせください。

電気特性				圧縮機 電動機 出力 (kW)	送風機出力 (kW)	室内風量 (m ³ /min) (H急-強-弱)*	運転音[dB(A)]		冷媒配管				機外配線		
運転電流(A)		力率(%)					音響パワーレベル		液管/ガス管 φ(mm)	ドレン 配管	最大 長さ (m)	最大 高低差 室外上 (m)	最小電線 太さ(mm ²)	プレーカー 容量(A)	連絡 配線 室内外 (本)
定格標準 上段:冷房 下段:暖房	最大	定格標準 上段:冷房 下段:暖房	最大				室内	室外							
6.3 7.4	25.9	92 92	92 92	1.20	0.150×1 0.07×1+0.07×1	19-17-14	67-64-60	65/68	9.52/15.88	VP25	75	30	2.0 5.5	— 30	2+2
9.6 9.6	27.5	92 92	92 92	1.80	0.290×1 0.07×1+0.07×1	27-23-19	67-64-60	66/69	9.52/15.88	VP25	75	30	2.0 5.5	— 30	2+2
12.7 11.7	29.1	92 92	92 92	2.50	0.290×1 0.07×1+0.07×1	37-31-25	69-65-61	69/70	9.52/15.88	VP25	75	30	2.0 8.0	— 30	2+2
15.8 15.2	35.3	92 92	92 92	3.30	0.290×1 0.17×1+0.12×1	38-35-29	70-66-62	73/76	9.52/15.88	VP25	75	30	2.0 8.0	— 40	2+2
8.9 12.5	27.6	92 92	92 92	1.80	(0.150×1)×2 0.07×1+0.07×1	(15-13-11)×2	(64-61-57)×2	66/69	(6.35/12.7)×3 9.52/15.88	VP25	75	30	2.0 5.5	— 30	2+2
11.7 12.5	29.0	92 92	92 92	2.50	(0.150×1)×2 0.07×1+0.07×1	(19-17-14)×2	(67-64-60)×2	69/70	(9.52/15.88)×2 9.52/15.88	VP25	75	30	2.0 8.0	— 30	2+2
15.7 16.7	35.8	92 92	92 92	3.30	(0.150×1)×2 0.17×1+0.12×1	(19-17-14)×2	(67-64-60)×2	73/76	(9.52/15.88)×2 9.52/15.88	VP25	75	30	2.0 8.0	— 40	2+2
11.7 12.5	29.3	92 92	92 92	2.50	(0.150×1)×3 0.07×1+0.07×1	(13-11-9)×3	(63-58-55)×3	69/70	(6.35/12.7)×3 9.52/15.88	VP25	75	30	2.0 8.0	— 30	2+2
15.7 16.7	36.1	92 92	92 92	3.30	(0.150×1)×3 0.17×1+0.12×1	(15-13-11)×3	(64-61-57)×3	73/76	(6.35/12.7)×3 9.52/15.88	VP25	75	30	2.0 8.0	— 40	2+2
6.2 6.3	25.9	92 92	92 92	1.20	(0.060×1)×2 0.07×1+0.07×1	(13-11-9)×2	(59-57-55)×2	65/68	(6.35/12.7)×2 9.52/15.88	VP25	75	30	2.0 5.5	— 30	2+2
8.9 12.5	27.6	92 92	92 92	1.80	(0.075×1)×2 0.07×1+0.07×1	(15-13-11)×2	(59-57-55)×2	66/69	(6.35/12.7)×2 9.52/15.88	VP25	75	30	2.0 5.5	— 30	2+2
6.2 6.3	25.9	92 92	92 92	1.20	(0.060×1)×3 0.07×1+0.07×1	(8-7-6)×3	(59-57-55)×3	65/68	(6.35/12.7)×3 9.52/15.88	VP25	75	30	2.0 5.5	— 30	2+2
8.9 12.5	27.6	92 92	92 92	1.80	(0.060×1)×3 0.07×1+0.07×1	(13-11-9)×3	(59-57-55)×3	66/69	(6.35/12.7)×3 9.52/15.88	VP25	75	30	2.0 5.5	— 30	2+2
11.7 12.5	29.3	92 92	92 92	2.50	(0.060×1)×3 0.07×1+0.07×1	(13-11-9)×3	(59-57-55)×3	69/70	(6.35/12.7)×3 9.52/15.88	VP25	75	30	2.0 8.0	— 30	2+2
15.7 16.7	36.1	92 92	92 92	3.30	(0.075×1)×3 0.17×1+0.12×1	(15-13-11)×3	(59-57-55)×3	73/76	(6.35/12.7)×3 9.52/15.88	VP25	75	30	2.0 8.0	— 40	2+2
8.9 12.5	27.6	92 92	92 92	1.80	(0.060×1)×4 0.07×1+0.07×1	(8-7-6)×4	(59-57-55)×4	66/69	(6.35/12.7)×4 9.52/15.88	VP25	75	30	2.0 5.5	— 30	2+2
11.7 12.5	29.6	92 92	92 92	2.50	(0.060×1)×4 0.07×1+0.07×1	(11-9-7)×4	(59-57-55)×4	69/70	(6.35/12.7)×4 9.52/15.88	VP25	75	30	2.0 8.0	— 30	2+2
15.7 16.7	37.2	92 92	92 92	3.30	(0.060×1)×4 0.17×1+0.12×1	(13-11-9)×4	(59-57-55)×4	73/76	(6.35/12.7)×4 9.52/15.88	VP25	75	30	2.0 8.0	— 40	2+2
5.7 6.2	22.9	92 92	92 92	1.20	0.080×1 0.07×1+0.07×1	21-18.5-15.5-12.5	58-52-48-44	65/68	9.52/15.88	VP25	75	30	2.0 5.5	— 30	2+2
8.2 8.2	24.5	92 92	92 92	1.80	0.160×1 0.07×1+0.07×1	30-26.5-22-17	61-57-52-47	66/69	9.52/15.88	VP25	75	30	2.0 5.5	— 30	2+2
10.7 10.8	28.2	92 92	92 92	2.50	0.160×1 0.07×1+0.07×1	35-31-25.5-20	65-60-56-50	69/70	9.52/15.88	VP25	75	30	2.0 8.0	— 30	2+2
14.5 13.9	33.9	92 92	92 92	3.30	0.160×1 0.17×1+0.12×1	37-32.5-27-21	67-62-57-51	73/76	9.52/15.88	VP25	75	30	2.0 8.0	— 40	2+2
5.5 5.6	23.2	92 92	92 92	1.20	(0.050×1)×2 0.07×1+0.07×1	(15-13-11-9)×2	(55-50-46-43)×2	65/68	(6.35/12.7)×2 9.52/15.88	VP25	75	30	2.0 5.5	— 30	2+2
8.4 8.1	24.2	92 92	92 92	1.80	(0.050×1)×2 0.07×1+0.07×1	(15-13-11-9)×2	(58-50-46-43)×2	66/69	(6.35/12.7)×2 9.52/15.88	VP25	75	30	2.0 5.5	— 30	2+2
10.2 10.3	26.6	92 92	92 92	2.50	(0.080×1)×2 0.07×1+0.07×1	(19-16.5-14-11.5)×2	(58-50-47-44)×2	69/70	(9.52/15.88)×2 9.52/15.88	VP25	75	30	2.0 8.0	— 30	2+2
13.4 14.0	33.5	92 92	92 92	3.30	(0.080×1)×2 0.17×1+0.12×1	(21-18.5-15.5-12.5)×2	(58-52-48-44)×2	73/76	(9.52/15.88)×2 9.52/15.88	VP25	75	30	2.0 8.0	— 40	2+2
8.4 8.1	24.2	92 92	92 92	1.80	(0.050×1)×3 0.07×1+0.07×1	(15-13-11-9)×3	(55-50-46-43)×3	66/69	(6.35/12.7)×3 9.52/15.88	VP25	75	30	2.0 5.5	— 30	2+2
10.2 10.3	26.8	92 92	92 92	2.50	(0.050×1)×3 0.07×1+0.07×1	(15-13-11-9)×3	(55-50-46-43)×3	69/70	(6.35/12.7)×3 9.52/15.88	VP25	75	30	2.0 8.0	— 30	2+2
13.4 14.0	33.6	92 92	92 92	3.30	(0.050×1)×3 0.17×1+0.12×1	(15-13-11-9)×3	(58-50-46-43)×3	73/76	(6.35/12.7)×3 9.52/15.88	VP25	75	30	2.0 8.0	— 40	2+2
10.2 10.3	26.7	92 92	92 92	2.50	(0.050×1)×4 0.07×1+0.07×1	(13-11.5-9.5-8)×4	(52-48-45-43)×4	69/70	(6.35/12.7)×4 9.52/15.88	VP25	75	30	2.0 8.0	— 30	2+2
13.4 14.0	33.8	92 92	92 92	3.30	(0.050×1)×4 0.17×1+0.12×1	(15-13-11-9)×4	(55-50-46-43)×4	73/76	(6.35/12.7)×4 9.52/15.88	VP25	75	30	2.0 8.0	— 40	2+2

*H急を設定できる室内ユニットは「てんかせ4方向」「てんかせ2方向」「てんかせ1方向」「てんつり」「かべかけ」の場合です。
他の機種では設定できません。

タイプ	型式		電源 (V)	能力 (kW)			定格冷房時の顕熱比	通年エネルギー消費効率 APF 2015	外形寸法 (mm) (幅×奥行×高さ) 上段:室内ユニット 下段:室外ユニット 室内機の高さ()内の寸法は天井内に入る本体高さを示す	質量 (kg)	電気特性		
	セット	上段:室内ユニット		定格冷房標準	定格暖房標準	上段:最大暖房低温 下段:最大暖房極低温					消費電力 (kW)		
		下段:室外ユニット									定格冷房標準	定格暖房標準	上段:最大暖房低温 下段:最大暖房極低温
かべかけ													
シングル	RPK-AP80HN3	RPK-AP80K2	三相 200	7.1	8.0	11.6	0.74	4.0	1,150×245×333 950×370×1,380	18	1.95	2.14	4.85
		RAS-AP80HN1	50/60Hz	(2.6~8.0)	(2.0~12.6)	11.6							
シングル	RPK-AP112HN3	RPK-AP112K2	三相 200	10.0	11.2	14.3	0.71	4.1	1,150×245×333 950×370×1,380	18	3.03	2.98	6.12
		RAS-AP112HN1	50/60Hz	(3.7~11.2)	(2.9~15.7)	14.3							
ツイン	RPK-AP80HNP6	RPK-AP40K2×2	三相 200	7.1	8.0	11.6	0.73	3.9	(900×230×300)×2 950×370×1,380	(11)×2	1.99	2.18	4.85
		RAS-AP80HN1	50/60Hz	(2.6~8.0)	(2.0~12.6)	11.6							
	RPK-AP112HNP6	RPK-AP56K2×2	三相 200	10.0	11.2	14.3	0.72	4.1	(1,150×245×333)×2 950×370×1,380	(17)×2	2.94	2.70	5.85
		RAS-AP112HN1	50/60Hz	(3.7~11.2)	(2.9~15.7)	14.3							
	RPK-AP140HNP6	RPK-AP71K1×2	三相 200	12.5	14.0	16.4	0.74	4.4	(1,150×245×333)×2 950×370×1,380	(18)×2	3.68	3.39	6.85
		RAS-AP140HN1	50/60Hz	(3.8~14.0)	(3.5~20.1)	16.4							
RPK-AP160HNP6	RPK-AP80K2×2	三相 200	14.0	16.0	18.0	0.74	3.2	(1,150×245×333)×2 950×370×1,380	(18)×2	4.84	4.68	7.78	
	RAS-AP160HN1	50/60Hz	(5.8~16.0)	(5.0~20.8)	18.0								
トリプル	RPK-AP80HNG6	RPK-AP28K2×3	三相 200	7.1	8.0	11.6	0.82	3.9	(790×230×300)×3 950×370×1,380	(10)×3	1.99	2.18	4.85
		RAS-AP80HN1	50/60Hz	(2.6~8.0)	(2.0~12.6)	11.6							
	RPK-AP112HNG6	RPK-AP40K2×3	三相 200	10.0	11.2	14.3	0.73	4.1	(900×230×300)×3 950×370×1,380	(11)×3	2.94	2.70	5.85
		RAS-AP112HN1	50/60Hz	(3.7~11.2)	(2.9~15.7)	14.3							
RPK-AP140HNG6	RPK-AP45K2×3	三相 200	12.5	14.0	16.4	0.73	4.4	(900×230×300)×3 950×370×1,380	(11)×3	3.68	3.39	6.85	
	RAS-AP140HN1	50/60Hz	(3.8~14.0)	(3.5~20.1)	16.4								
RPK-AP160HNG6	RPK-AP56K2×3	三相 200	14.0	16.0	18.0	0.72	3.2	(1,150×245×333)×3 950×370×1,380	(17)×3	4.84	4.68	7.78	
	RAS-AP160HN1	50/60Hz	(5.8~16.0)	(5.0~20.8)	18.0								
フォー	RPK-AP80HNW6	RPK-AP22K2×4	三相 200	7.1	8.0	11.6	0.84	3.9	(790×230×300)×4 950×370×1,380	(10)×4	1.99	2.18	4.85
		RAS-AP80HN1	50/60Hz	(2.6~8.0)	(2.0~12.6)	11.6							
	RPK-AP112HNW6	RPK-AP28K2×4	三相 200	10.0	11.2	14.3	0.82	4.1	(790×230×300)×4 950×370×1,380	(10)×4	2.94	2.70	5.85
		RAS-AP112HN1	50/60Hz	(3.7~11.2)	(2.9~15.7)	14.3							
RPK-AP140HNW6	RPK-AP36K2×4	三相 200	12.5	14.0	16.4	0.78	4.4	(790×230×300)×4 950×370×1,380	(10)×4	3.68	3.39	6.85	
	RAS-AP140HN1	50/60Hz	(3.8~14.0)	(3.5~20.1)	16.4								
RPK-AP160HNW6	RPK-AP40K2×4	三相 200	14.0	16.0	18.0	0.73	3.2	(900×230×300)×4 950×370×1,380	(11)×4	4.84	4.68	7.78	
	RAS-AP160HN1	50/60Hz	(5.8~16.0)	(5.0~20.8)	18.0								
かべかけ(膨張弁機外取り付けタイプ)													
フォー	RPK-AP112HNWH	RPK-AP22K2×4	三相 200	10.0	11.2	14.3	0.82	4.1	(790×230×300)×4 950×370×1,380	(10)×4	2.94	2.70	5.85
		RAS-AP112HN1	50/60Hz	(3.7~11.2)	(2.9~15.7)	14.3							
RPK-AP140HNWH	RPK-AP36K2×4	三相 200	12.5	14.0	16.4	0.78	4.4	(790×230×300)×4 950×370×1,380	(10)×4	3.68	3.39	6.85	
	RAS-AP140HN1	50/60Hz	(3.8~14.0)	(3.5~20.1)	16.4								
ゆかおき													
シングル	RPV-AP80HN2	RPV-AP80K1	三相 200	7.1	8.0	11.6	0.73	4.1	600×280×1,750 950×370×1,380	43	2.00	2.43	5.25
		RAS-AP80HN1	50/60Hz	(2.6~8.0)	(2.0~12.6)	11.6							
	RPV-AP112HN2	RPV-AP112K1	三相 200	10.0	11.2	14.3	0.74	4.2	600×375×1,750 950×370×1,380	53	2.87	3.01	6.51
		RAS-AP112HN1	50/60Hz	(3.7~11.2)	(2.9~15.7)	14.3							
RPV-AP140HN2	RPV-AP140K1	三相 200	12.5	14.0	16.4	0.72	4.0	600×375×1,750 950×370×1,380	54	4.13	4.07	7.76	
	RAS-AP140HN1	50/60Hz	(3.8~14.0)	(3.5~20.1)	16.4								
RPV-AP160HN2	RPV-AP160K1	三相 200	14.0	16.0	18.0	0.70	3.1	600×375×1,750 950×370×1,380	54	4.83	5.37	8.80	
	RAS-AP160HN1	50/60Hz	(5.8~16.0)	(5.0~20.8)	18.0								
ツイン	RPV-AP112HNP3	RPV-AP56K1×2	三相 200	10.0	11.2	14.3	0.75	4.1	(600×280×1,750)×2 950×370×1,380	(42)×2	2.84	2.90	6.34
		RAS-AP112HN1	50/60Hz	(3.7~11.2)	(2.9~15.7)	14.3							
	RPV-AP140HNP3	RPV-AP71K1×2	三相 200	12.5	14.0	16.4	0.73	4.2	(600×280×1,750)×2 950×370×1,380	(43)×2	3.68	3.99	7.41
RAS-AP140HN1		50/60Hz	(3.8~14.0)	(3.5~20.1)	16.4								
トリプル	RPV-AP160HNP3	RPV-AP80K1×2	三相 200	14.0	16.0	18.0	0.70	3.3	(600×280×1,750)×2 950×370×1,380	(43)×2	4.62	5.71	8.42
		RAS-AP160HN1	50/60Hz	(5.8~16.0)	(5.0~20.8)	18.0							
トリプル	RPV-AP160HNG3	RPV-AP56K1×3	三相 200	14.0	16.0	18.0	0.76	3.3	(600×280×1,750)×3 950×370×1,380	(42)×3	4.62	5.71	8.42
		RAS-AP160HN1	50/60Hz	(5.8~16.0)	(5.0~20.8)	18.0							
厨房用てんつり													
シングル	RPCK-AP80HN3	RPCK-AP80K2	三相 200	7.1	8.0	11.6	0.74	3.8	1,136×650×295 950×370×1,380	42	1.90	2.45	5.09
		RAS-AP80HN1	50/60Hz	(2.6~8.0)	(2.0~12.6)	11.6							
シングル	RPCK-AP140HN3	RPCK-AP140K2	三相 200	12.5	14.0	16.4	0.73	3.9	1,520×650×295 950×370×1,380	56	4.68	4.47	7.50
		RAS-AP140HN1	50/60Hz	(3.8~14.0)	(3.5~20.1)	16.4							
ツイン	RPCK-AP160HN3	RPCK-AP80K2×2	三相 200	14.0	16.0	18.0	0.73	3.3	(1,136×650×295)×2 950×370×1,380	(42)×2	3.26	5.57	8.16
		RAS-AP160HN1	50/60Hz	(5.8~16.0)	(5.0~20.8)	18.0				137			9.74

IPコード:室内…X0、室外…X4 設計圧力:4.15MPa 仕様値は、JIS B 8615 および JRA 4048-2013Rによる

- (注1) 能力の()内はインバーターによる可変範囲を示します。
- (注2) 厨房用てんつりは、冷房負荷の高い場所に設置しますのでツイントリプル・フォーでご利用の場合には、各エアコンの吸込空気温度が均一な場所でご使用ください。
- (注3) 外形寸法の室内ユニットの幅寸法および奥行寸法はパネル寸法を示します。
- (注4) 機外配線は「B方式」での仕様を示します。*最小電線太さは配線長さ20mまでの場合です。
- (注5) プレーカー容量は漏電遮断器(ELB)の定格電流(A)の値を示します。
- (注6) 「室内外連絡配線」の2+2は、電源配線+制御用連絡配線を示します。
- (注7) 寒さ知らず個別運転ツイントリプル・フォー機、寒さ知らず同時運転フォー機はe-LINE接続はできません。
- (注8) 電気特性の運転電流欄の「冷房」または「暖房」の電流値が20Aを超える空調機は、「高圧又は特別高圧で受電する需要家の高調波抑制対策ガイドライン」対象機器となります。回路種別番号、換算係数は機種により異なりますので営業窓口までお問い合わせください。

*H急を設定できる室内ユニットは「てんかせ4方向」「てんかせ2方向」「てんかせ1方向」「てんつり」「かべかけ」の場合です。他の機種では設定できません。

経済産業省告示第213号(平成21年)による区分

形態および機能	室内機の種類	冷房能力	区分
店舗・オフィス用 エアコン	四方向カセット形	3.6キロワット未満	aa
		3.6キロワット以上 10.0キロワット未満	ab
		10.0キロワット以上 20.0キロワット未満	ac
	四方向カセット形以外	20.0キロワット以上 28.0キロワット	ad
		3.6キロワット未満	ae
		3.6キロワット以上 10.0キロワット未満	af
		10.0キロワット以上 20.0キロワット未満	ag
		20.0キロワット以上 28.0キロワット	ah

電気特性				圧縮機 電動機 出力 (kW)	送風機出力 (kW)	室内風量 (m ³ /min) (H急-強-弱)*	運転音[dB(A)]		冷媒配管				機外配線		
運転電流(A)		力率(%)					音響パワーレベル		液管/ガス管 φ(mm)	ドレン 配管	最大 長さ (m)	最大 高低差 室外上 (m)	最小電線 太さ(mm ²)	プレーカー 容量(A)	連絡 配線 室内外 (本)
定格標準 上段:冷房 下段:暖房	最大	定格標準 上段:冷房 下段:暖房	最大				室内	室外							
上段:室内ユニット 下段:室外ユニット		上段:室内ユニット 下段:室外ユニット				上段:室内ユニット 下段:室外ユニット				上段:室内ユニット 下段:室外ユニット					
6.1 6.7	24.2	92 92	92 92	1.20	0.040×1 0.07×1+0.07×1	19-17-14-12	63-57-54-50	65/68	9.52/15.88	VP16	75	30	2.0 5.5	— 30	2+2
9.5 9.4	27.7	92 92	92 92	1.80	0.040×1 0.07×1+0.07×1	22-19-17-15	65-63-60-55	66/69	9.52/15.88	VP16	75	30	2.0 5.5	— 30	2+2
6.2 6.8	24.6	92 92	92 92	1.20	(0.040×1)×2 0.07×1+0.07×1	(14-11-9-7.5)×2	(60-54-50-47)×2	65/68	(6.35/12.7)×2 9.52/15.88	VP16	75	30	2.0 5.5	— 30	2+2
9.2 8.5	25.3	92 92	92 92	1.80	(0.040×1)×2 0.07×1+0.07×1	(15-14-13-10)×2	(56-54-52-47)×2	66/69	(6.35/12.7)×2 9.52/15.88	VP16	75	30	2.0 5.5	— 30	2+2
11.5 10.6	27.4	92 92	92 92	2.50	(0.040×1)×2 0.07×1+0.07×1	(19-17-14-12)×2	(63-57-54-50)×3	69/70	(9.52/15.88)×2 9.52/15.88	VP16	75	30	2.0 8.0	— 30	2+2
15.2 14.7	36.1	92 92	92 92	3.30	(0.040×1)×2 0.17×1+0.12×1	(19-17-14-12)×2	(63-57-54-50)×3	73/76	(9.52/15.88)×2 9.52/15.88	VP16	75	30	2.0 8.0	— 40	2+2
6.2 6.8	24.6	92 92	92 92	1.20	(0.040×1)×3 0.07×1+0.07×1	(10-8-7-6.5)×3	(53-49-46-44)×3	65/68	(6.35/12.7)×3 9.52/15.88	VP16	75	30	2.0 5.5	— 30	2+2
9.2 8.5	25.3	92 92	92 92	1.80	(0.040×1)×3 0.07×1+0.07×1	(14-11-9-7.5)×3	(60-54-50-47)×3	66/69	(6.35/12.7)×3 9.52/15.88	VP16	75	30	2.0 5.5	— 30	2+2
11.5 10.6	27.4	92 92	92 92	2.50	(0.040×1)×3 0.07×1+0.07×1	(14-11-9-7.5)×3	(60-54-50-47)×3	69/70	(6.35/12.7)×3 9.52/15.88	VP16	75	30	2.0 8.0	— 30	2+2
15.2 14.7	33.6	92 92	92 92	3.30	(0.040×1)×3 0.17×1+0.12×1	(15-14-13-10)×3	(56-54-52-47)×3	73/76	(6.35/12.7)×4 9.52/15.88	VP16	75	30	2.0 8.0	— 40	2+2
6.2 6.8	24.6	92 92	92 92	1.20	(0.040×1)×4 0.07×1+0.07×1	(10-8-7-6.5)×4	(53-49-46-44)×4	65/68	(6.35/12.7)×4 9.52/15.88	VP16	75	30	2.0 5.5	— 30	2+2
9.2 8.5	25.3	92 92	92 92	1.80	(0.040×1)×4 0.07×1+0.07×1	(10-8-7-6.5)×4	(53-49-46-44)×4	66/69	(6.35/12.7)×4 9.52/15.88	VP16	75	30	2.0 5.5	— 30	2+2
11.5 10.6	27.4	92 92	92 92	2.50	(0.040×1)×4 0.07×1+0.07×1	(10-8-7-6.5)×4	(53-49-46-44)×4	69/70	(6.35/12.7)×4 9.52/15.88	VP16	75	30	2.0 8.0	— 30	2+2
15.2 14.7	33.6	92 92	92 92	3.30	(0.040×1)×4 0.17×1+0.12×1	(14-11-9-7.5)×4	(60-54-50-47)×4	73/76	(6.35/12.7)×4 9.52/15.88	VP16	75	30	2.0 8.0	— 40	2+2
9.2 8.5	25.3	92 92	92 92	1.80	(0.040×1)×4 0.07×1+0.07×1	(10-8-7-6.5)×4	(53-49-46-44)×4	66/69	(6.35/12.7)×4 9.52/15.88	VP16	75	30	2.0 5.5	— 30	2+2
11.5 10.6	27.4	92 92	92 92	2.50	(0.040×1)×4 0.07×1+0.07×1	(10-8-7-6.5)×4	(53-49-46-44)×4	69/70	(6.35/12.7)×4 9.52/15.88	VP16	75	30	2.0 8.0	— 30	2+2
6.3 7.6	26.2	92 92	92 92	1.20	0.035×1 0.07×1+0.07×1	18-15-12	58-54-50	65/68	9.52/15.88	VP25	75	30	2.0 5.5	— 30	2+2
9.0 9.4	26.8	92 92	92 92	1.80	0.075×1 0.07×1+0.07×1	27-21-18	61-57-54	66/69	9.52/15.88	VP25	75	30	2.0 5.5	— 30	2+2
13.0 12.8	29.6	92 92	92 92	2.50	0.155×1 0.07×1+0.07×1	33-26-20	65-60-56	69/70	9.52/15.88	VP25	75	30	2.0 8.0	— 30	2+2
15.2 16.8	34.1	92 92	92 92	3.30	0.155×1 0.17×1+0.12×1	35-28-21	68-63-58	73/76	9.52/15.88	VP25	75	30	2.0 8.0	— 40	2+2
8.9 9.1	26.5	92 92	92 92	1.80	(0.035×1)×2 0.07×1+0.07×1	(15-13-10)×2	(54-50-46)×2	66/69	(6.35/12.7)×2 9.52/15.88	VP25	75	30	2.0 5.5	— 30	2+2
11.5 12.5	29.6	92 92	92 92	2.50	(0.035×1)×2 0.07×1+0.07×1	(18-15-12)×2	(58-54-50)×2	69/70	(9.52/15.88)×2 9.52/15.88	VP25	75	30	2.0 8.0	— 30	2+2
14.5 17.9	34.2	92 92	92 92	3.30	(0.035×1)×2 0.17×1+0.12×1	(18-15-12)×2	(58-54-50)×2	73/76	(9.52/15.88)×2 9.52/15.88	VP25	75	30	2.0 8.0	— 40	2+2
14.5 17.9	34.6	92 92	92 92	3.30	(0.035×1)×3 0.17×1+0.12×1	(15-13-10)×3	(54-50-46)×3	73/76	(6.35/12.7)×3 9.52/15.88	VP25	75	30	2.0 8.0	— 40	2+2
6.0 7.7	25.4	92 92	92 92	1.20	0.050×1 0.07×1+0.07×1	18-15-12	53-50-47	65/68	9.52/15.88	VP25	75	30	2.0 5.5	— 30	2+2
14.7 14.0	28.2	92 92	92 92	2.50	0.135×1 0.07×1+0.07×1	33-28-23	64-61-58	69/70	9.52/15.88	VP25	75	30	2.0 8.0	— 30	2+2
10.2 17.5	34.3	92 92	92 92	3.30	(0.050×1)×2 0.17×1+0.12×1	(18-15-12)×2	(53-50-47)×2	73/76	(9.52/15.88)×2 9.52/15.88	VP25	75	30	2.0 8.0	— 40	2+2

店舗・オフィス用

「寒さ知らず」シリーズを「マルチタイプのもので室内ユニットの運転を個別制御するもの」と区分した場合の通年エネルギー消費効率(APF)

下表のAPF表示は、「寒さ知らず」シリーズにおいて、複数台の室内ユニットを個別運転する場合のもので、マルチエアコンの基準で算出したAPF値です。
なお、店舗用基準で算出したAPF値は、仕様表ページ(P.17~P.24)をご参照ください。



【算出条件】マルチエアコン

規格	JIS B 8616:2006 JRA4048:2006、 2009(追補1)
地区	東京
建物用途	事務所
使用 冷房	4月16日~11月8日
期間 暖房	12月14日~3月23日
使用日数	週6日
使用時間	8:00~20:00

●経済産業省 告示第213号(平成21年)による区分

ユニットの形態	冷房能力	区分
マルチエアコン	10.0kW未満	ai
	10.0kW以上20.0kW未満	aj
	20.0kW以上40.0kW未満	ak
	40.0kW以上50.4kW以下	al

■寒冷地向け[寒さ知らず]

型名	80型 	112型 	140型 	160型
室外ユニット型式	RAS-AP80HN1	RAS-AP112HN1	RAS-AP140HN1	RAS-AP160HN1
組み合わせ 室内ユニット型式	RCI-AP40K6 ×2	RCI-AP56K6 ×2	RCI-AP71K6 ×2	RCI-AP80K6 ×2
APF	5.1 (ai)	5.1 (aj)	5.1 (aj)	3.7 (aj)

(注1) 上表のAPF値は表中に記載した室内ユニットを組み合わせた場合の値となっております。
(注2) APFの()内は経済産業省告示第213号(平成21年)による区分を示します。

●グリーン購入法調達基準値

型名	80型	112型	140型	160型
APF	5.0	5.0	4.7	4.6

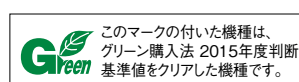

シングル		(仕様表 P.17~24)							
タイプ	型式	電源 (V)	通年エネルギー消費効率	エネルギー消費効率			運転音 [dB (A)]		
				冷房: EER 暖房: COP			音圧レベル		
	セット	APF (区分)	定格冷房	定格暖房	冷暖平均	室内 (H急-急-強-弱)*	室外 冷房/暖房		
てんかせ4方向	RCI-AP80HN6	三相 200 50/60Hz	5.3 (ab)	4.30	4.73	4.52	41-36-32-30	46/48	
	RCI-AP112HN6	三相 200 50/60Hz	5.3 (ac)	4.08	4.79	4.44	49-44-39-33	47/49	
	RCI-AP140HN6	三相 200 50/60Hz	5.0 (ac)	3.79	4.29	4.04	49-46-41-35	49/51	
	RCI-AP160HN6	三相 200 50/60Hz	3.7 (ac)	3.18	3.49	3.34	49-47-43-37	53/55	
てんかせ2方向	RCID-AP80HN7	三相 200 50/60Hz	4.5 (af)	3.88	3.79	3.84	45-42-38-33	46/48	
	RCID-AP112HN7	三相 200 50/60Hz	4.7 (ag)	3.73	3.86	3.80	43-40-37-34	47/49	
	RCID-AP140HN7	三相 200 50/60Hz	4.6 (ag)	3.50	3.70	3.60	47-44-41-35	49/51	
	RCID-AP160HN7	三相 200 50/60Hz	3.7 (ag)	2.86	3.17	3.02	48-45-42-38	53/55	
てんかせ1方向	RCIS-AP80HN7	三相 200 50/60Hz	4.4 (af)	3.74	3.70	3.72	43-40-37-33	46/48	
ビルトイン	RCB-AP80HN6	三相 200 50/60Hz	4.0 (af)	3.48	3.40	3.44	41-40-39	46/48	
	RCB-AP112HN6	三相 200 50/60Hz	4.1 (ag)	3.31	3.56	3.44	43-42-41	47/49	
	RCB-AP140HN6	三相 200 50/60Hz	4.1 (ag)	2.96	3.36	3.16	45-44-43	49/51	
	RCB-AP160HN6	三相 200 50/60Hz	3.2 (ag)	2.96	2.84	2.90	46-45-44	53/55	
てんつりめ (標準仕様)	RPI-AP80HN6	三相 200 50/60Hz	4.0 (af)	3.53	3.38	3.46	42-39-35	46/48	
	RPI-AP112HN6	三相 200 50/60Hz	4.1 (ag)	3.26	3.67	3.47	42-39-35	47/49	
	RPI-AP140HN6	三相 200 50/60Hz	4.1 (ag)	3.09	3.76	3.43	44-40-36	49/51	
	RPI-AP160HN6	三相 200 50/60Hz	3.2 (ag)	2.78	3.31	3.05	45-41-37	53/55	
てんつり	RPC-AP80HN7	三相 200 50/60Hz	4.8 (af)	3.90	4.02	3.96	40-37-33-29	46/48	
	RPC-AP112HN7	三相 200 50/60Hz	4.9 (ag)	3.83	4.27	4.05	44-42-37-32	47/49	
	RPC-AP140HN7	三相 200 50/60Hz	4.8 (ag)	3.65	4.08	3.87	48-45-41-35	49/51	
	RPC-AP160HN7	三相 200 50/60Hz	3.8 (ag)	3.04	3.60	3.32	49-47-42-36	53/55	
かべかけ	RPK-AP80HN3	三相 200 50/60Hz	4.2 (af)	3.64	3.74	3.69	49-43-40-36	46/48	
	RPK-AP112HN3	三相 200 50/60Hz	4.1 (ag)	3.30	3.76	3.53	51-49-46-41	47/49	
ゆかおき	RPV-AP80HN2	三相 200 50/60Hz	4.0 (af)	3.55	3.29	3.42	46-42-38	46/48	
	RPV-AP112HN2	三相 200 50/60Hz	4.3 (ag)	3.48	3.72	3.60	49-45-42	47/49	
	RPV-AP140HN2	三相 200 50/60Hz	4.2 (ag)	3.03	3.44	3.24	53-48-44	49/51	
	RPV-AP160HN2	三相 200 50/60Hz	3.2 (ag)	2.90	2.98	2.94	56-51-46	53/55	
てんつり 厨房用	RPCK-AP80HN3	三相 200 50/60Hz	4.1 (af)	3.74	3.27	3.51	38-35-32	46/48	
	RPCK-AP140HN3	三相 200 50/60Hz	4.2 (ag)	2.67	3.13	2.90	49-46-43	49/51	

仕様値は、JIS B 8616(2006)による

(注) APFの()内は経済産業省告示第213号(平成21年)による区分を示します。(P.23参照)

* H急を設定できる室内ユニットは「てんかせ4方向」「てんかせ2方向」「てんかせ1方向」「てんつり」「かべかけ」の場合です。他の機種では設定できません。

ツイン		(仕様表 P.17~24)							
タイプ	型式	電源 (V)	通年エネルギー消費効率	エネルギー消費効率			運転音 [dB (A)]		
				冷房: EER 暖房: COP			音圧レベル		
	セット	APF (区分)	定格冷房	定格暖房	冷暖平均	室内 (H急-急-強-弱)*	室外 冷房/暖房		
てんかせ4方向	RCI-AP80HNP6	三相 200 50/60Hz	5.1 (ab)	4.36	4.88	4.62	(35-31-30-27)×2	46/48	
	RCI-AP112HNP6	三相 200 50/60Hz	5.1 (ac)	4.08	4.77	4.43	(37-32-30-28)×2	47/49	
	RCI-AP140HNP6	三相 200 50/60Hz	5.1 (ac)	3.71	4.36	4.04	(43-37-33-29)×2	49/51	
	RCI-AP160HNP6	三相 200 50/60Hz	4.0 (ac)	3.13	3.90	3.52	(41-36-32-30)×2	53/55	
てんかせ2方向	RCID-AP80HNP7	三相 200 50/60Hz	4.8 (af)	3.92	4.23	4.08	(37-34-31-30)×2	46/48	
	RCID-AP112HNP7	三相 200 50/60Hz	4.8 (ag)	3.85	3.96	3.91	(39-36-33-30)×2	47/49	
	RCID-AP140HNP7	三相 200 50/60Hz	4.7 (ag)	3.68	3.84	3.76	(42-39-36-33)×2	49/51	
	RCID-AP160HNP7	三相 200 50/60Hz	3.8 (ag)	3.11	3.33	3.22	(45-42-38-33)×2	53/55	
てんかせ1方向	RCIS-AP80HNP7	三相 200 50/60Hz	4.6 (af)	3.84	3.79	3.82	(40-37-33-31)×2	46/48	
	RCIS-AP112HNP7	三相 200 50/60Hz	4.4 (ag)	3.57	3.64	3.61	(42-38-35-31)×2	47/49	
	RCIS-AP140HNP7	三相 200 50/60Hz	4.6 (ag)	3.77	3.80	3.79	(43-39-36-32)×2	49/51	
	RCIS-AP160HNP7	三相 200 50/60Hz	3.8 (ag)	3.13	3.41	3.27	(43-40-37-33)×2	53/55	
ビルトイン	RCB-AP80HNP6	三相 200 50/60Hz	3.9 (af)	3.36	3.60	3.48	(39-38-36)×2	46/48	
	RCB-AP112HNP6	三相 200 50/60Hz	4.1 (ag)	3.40	3.43	3.42	(40-39-38)×2	47/49	
	RCB-AP140HNP6	三相 200 50/60Hz	4.1 (ag)	3.03	3.75	3.39	(41-40-39)×2	49/51	
	RCB-AP160HNP6	三相 200 50/60Hz	3.3 (ag)	2.90	2.92	2.91	(41-40-39)×2	53/55	
てんつりめ (高効率仕様)	RPI-AP112HNP6	三相 200 50/60Hz	3.9 (ag)	3.51	2.82	3.17	(39-36-32)×2	47/49	
	RPI-AP140HNP6	三相 200 50/60Hz	4.1 (ag)	3.34	3.52	3.43	(42-39-35)×2	49/51	
	RPI-AP160HNP6	三相 200 50/60Hz	3.2 (ag)	2.80	3.01	2.91	(42-39-35)×2	53/55	
てんつりめ (標準仕様)	RPI-AP80HNP6	三相 200 50/60Hz	4.0 (af)	3.60	3.98	3.79	(34-32-30)×2	46/48	
	RPI-AP112HNP6	三相 200 50/60Hz	3.9 (ag)	3.51	2.82	3.17	(34-32-30)×2	47/49	
てんつり	RPC-AP80HNP7	三相 200 50/60Hz	4.9 (af)	4.03	4.49	4.26	(37-35-31-28)×2	46/48	
	RPC-AP112HNP7	三相 200 50/60Hz	4.9 (ag)	3.72	4.34	4.03	(38-35-31-28)×2	47/49	
	RPC-AP140HNP7	三相 200 50/60Hz	4.9 (ag)	3.86	4.27	4.07	(38-35-32-29)×2	49/51	
	RPC-AP160HNP7	三相 200 50/60Hz	3.9 (ag)	3.28	3.58	3.43	(40-37-33-29)×2	53/55	
かべかけ	RPK-AP80HNP6	三相 200 50/60Hz	4.1 (af)	3.57	3.67	3.62	(46-40-36-33)×2	46/48	
	RPK-AP112HNP6	三相 200 50/60Hz	4.1 (ag)	3.40	4.15	3.78	(42-40-38-33)×2	47/49	
	RPK-AP140HNP6	三相 200 50/60Hz	4.3 (ag)	3.40	4.13	3.77	(49-43-40-36)×2	49/51	
	RPK-AP160HNP6	三相 200 50/60Hz	3.3 (ag)	2.89	3.42	3.16	(49-43-40-36)×2	53/55	
ゆかおき	RPV-AP112HNP3	三相 200 50/60Hz	4.3 (ag)	3.52	3.86	3.69	(42-38-34)×2	47/49	
	RPV-AP140HNP3	三相 200 50/60Hz	4.1 (ag)	3.40	3.51	3.46	(46-42-38)×2	49/51	
	RPV-AP160HNP3	三相 200 50/60Hz	3.2 (ag)	3.03	2.80	2.92	(46-42-38)×2	53/55	
てんつり 厨房用	RPCK-AP160HNP3	三相 200 50/60Hz	3.3 (ag)	4.29	2.87	3.58	(38-35-32)×2	53/55	

仕様値は、JIS B 8616(2006)による

(注) APFの()内は経済産業省告示第213号(平成21年)による区分を示します。(P.23参照)

* H急を設定できる室内ユニットは「てんかせ4方向」「てんかせ2方向」「てんかせ1方向」「てんつり」「かべかけ」の場合です。他の機種では設定できません。

トリプル		(仕様表 P.17~24)									
タイプ	型式	電源 (V)	通年 エネルギー 消費効率	エネルギー消費効率			運転音 [dB(A)]				
				冷房: EER		暖房: COP	音圧レベル				
	セット	APF (区分)	定格 冷房	定格 暖房	冷暖 平均	室内		室外			
てんかせ4方向	RCI-AP80HNG6	三相 200 50/60Hz	5.1 (ab)	4.36	4.88	4.62	(33-30-28-27)×3				46/48
	RCI-AP112HNG6	三相 200 50/60Hz	5.1 (ac)	4.08	4.77	4.43	(35-31-30-27)×3				47/49
	RCI-AP140HNG6	三相 200 50/60Hz	5.1 (ac)	3.71	4.36	4.04	(35-31-30-27)×3				49/51
	RCI-AP160HNG6	三相 200 50/60Hz	4.0 (ac)	3.13	3.90	3.52	(37-32-30-28)×3				53/55
てんかせ2方向	RCID-AP80HNG7	三相 200 50/60Hz	4.8 (af)	3.92	4.23	4.08	(31-29-28-27)×3				46/48
	RCID-AP112HNG7	三相 200 50/60Hz	4.8 (ag)	3.85	3.96	3.91	(37-34-31-30)×3				47/49
	RCID-AP140HNG7	三相 200 50/60Hz	4.7 (ag)	3.68	3.84	3.76	(37-34-31-30)×3				49/51
	RCID-AP160HNG7	三相 200 50/60Hz	3.8 (ag)	3.11	3.33	3.22	(39-36-33-30)×3				53/55
てんかせ1方向	RCIS-AP80HNG7	三相 200 50/60Hz	4.6 (af)	3.84	3.79	3.82	(36-34-31-28)×3				46/48
	RCIS-AP112HNG7	三相 200 50/60Hz	4.4 (ag)	3.57	3.64	3.61	(40-37-33-31)×3				47/49
	RCIS-AP140HNG7	三相 200 50/60Hz	4.6 (ag)	3.77	3.80	3.79	(40-37-33-31)×3				49/51
	RCIS-AP160HNG7	三相 200 50/60Hz	3.8 (ag)	3.13	3.41	3.27	(42-38-35-31)×3				53/55
ビルトイン	RCB-AP80HNG6	三相 200 50/60Hz	3.9 (af)	3.36	3.60	3.48	(36-32-29)×3				46/48
	RCB-AP112HNG6	三相 200 50/60Hz	4.1 (ag)	3.40	3.43	3.42	(39-38-36)×3				47/49
	RCB-AP140HNG6	三相 200 50/60Hz	4.1 (ag)	3.03	3.75	3.39	(39-38-36)×3				49/51
	RCB-AP160HNG6	三相 200 50/60Hz	3.3 (ag)	2.90	2.92	2.91	(40-39-38)×3				53/55
たんつめ (標準型)	RPI-AP140HNG6	三相 200 50/60Hz	4.1 (ag)	3.34	3.52	3.43	(38-33-30)×3				49/51
	RPI-AP160HNG6	三相 200 50/60Hz	3.2 (ag)	2.80	3.01	2.91	(39-36-32)×3				53/55
	RPI-AP80HNGC6	三相 200 50/60Hz	4.0 (af)	3.60	3.98	3.79	(34-32-30)×3				46/48
	RPI-AP112HNGC6	三相 200 50/60Hz	3.9 (ag)	3.51	2.82	3.17	(34-32-30)×3				47/49
たんつめ (中静圧型)	RPI-AP140HNGC6	三相 200 50/60Hz	4.1 (ag)	3.34	3.52	3.43	(34-32-30)×3				49/51
	RPI-AP160HNGC6	三相 200 50/60Hz	3.2 (ag)	2.80	3.01	2.91	(34-32-30)×3				53/55
	RPC-AP112HNG7	三相 200 50/60Hz	4.9 (ag)	3.72	4.34	4.03	(37-35-31-28)×3				47/49
	RPC-AP140HNG7	三相 200 50/60Hz	4.9 (ag)	3.86	4.27	4.07	(37-35-31-28)×3				49/51
たんつり	RPC-AP160HNG7	三相 200 50/60Hz	3.9 (ag)	3.28	3.58	3.43	(38-35-31-28)×3				53/55
	RPK-AP80HNG6	三相 200 50/60Hz	4.1 (af)	3.57	3.67	3.62	(39-35-32-30)×3				46/48
	RPK-AP112HNG6	三相 200 50/60Hz	4.1 (ag)	3.40	4.15	3.78	(39-35-32-30)×3				47/49
	RPK-AP140HNG6	三相 200 50/60Hz	4.3 (ag)	3.40	4.13	3.77	(39-35-32-30)×3				49/51
かべかけ	RPK-AP160HNG6	三相 200 50/60Hz	3.3 (ag)	2.89	3.42	3.16	(46-40-36-33)×3				53/55
	RPK-AP80HNG6	三相 200 50/60Hz	4.1 (af)	3.57	3.67	3.62	(39-35-32-30)×3				46/48
	RPK-AP112HNG6	三相 200 50/60Hz	4.1 (ag)	3.40	4.15	3.78	(46-40-36-33)×3				47/49
	RPK-AP140HNG6	三相 200 50/60Hz	4.3 (ag)	3.40	4.13	3.77	(46-40-36-33)×3				49/51
かべかけ	RPK-AP160HNG6	三相 200 50/60Hz	3.3 (ag)	2.89	3.42	3.16	(42-40-38-33)×3				53/55
	RPV-AP160HNG3	三相 200 50/60Hz	3.2 (ag)	3.03	2.80	2.92	(42-38-34)×3				53/55

仕様値は、JIS B 8616(2006)による

(注) APFの()内は経済産業省告示第213号(平成21年)による区分を示します。(P.23参照)

※ H急を設定できる室内ユニットは「てんかせ4方向」「てんかせ2方向」「てんかせ1方向」「たんつり」「かべかけ」の場合です。他の機種では設定できません。

フォー		(仕様表 P.17~24)									
タイプ	型式	電源 (V)	通年 エネルギー 消費効率	エネルギー消費効率			運転音 [dB(A)]				
				冷房: EER		暖房: COP	音圧レベル				
	セット	APF (区分)	定格 冷房	定格 暖房	冷暖 平均	室内		室外			
てんかせ4方向	RCI-AP112HNNW6R	三相 200 50/60Hz	5.1 (ac)	4.08	4.77	4.43	(33-30-28-27)×4				47/49
	RCI-AP140HNNW6	三相 200 50/60Hz	5.1 (ac)	3.71	4.36	4.04	(34-30-29-27)×4				49/51
	RCI-AP160HNNW6	三相 200 50/60Hz	4.0 (ac)	3.13	3.90	3.52	(35-31-30-27)×4				53/55
	RCID-AP80HNNW7	三相 200 50/60Hz	4.8 (af)	3.92	4.23	4.08	(30-29-28-27)×4				46/48
てんかせ2方向	RCID-AP112HNNW7	三相 200 50/60Hz	4.8 (ag)	3.85	3.96	3.91	(31-29-28-27)×4				47/49
	RCID-AP140HNNW7	三相 200 50/60Hz	4.7 (ag)	3.68	3.84	3.76	(33-31-29-28)×4				49/51
	RCID-AP160HNNW7	三相 200 50/60Hz	3.8 (ag)	3.11	3.33	3.22	(37-34-31-30)×4				53/55
	RCIS-AP80HNNW7	三相 200 50/60Hz	4.6 (af)	3.84	3.79	3.82	(34-32-29-27)×4				46/48
てんかせ1方向	RCIS-AP112HNNW7	三相 200 50/60Hz	4.4 (ag)	3.57	3.64	3.61	(36-34-31-28)×4				47/49
	RCIS-AP140HNNW7	三相 200 50/60Hz	4.6 (ag)	3.77	3.80	3.79	(37-35-32-29)×4				49/51
	RCIS-AP160HNNW7	三相 200 50/60Hz	3.8 (ag)	3.13	3.41	3.27	(40-37-33-31)×4				53/55
	RCB-AP80HNNW6	三相 200 50/60Hz	3.9 (af)	3.36	3.60	3.48	(36-32-29)×4				46/48
ビルトイン	RCB-AP112HNNW6	三相 200 50/60Hz	4.1 (ag)	3.40	3.43	3.42	(36-32-29)×4				47/49
	RCB-AP140HNNW6	三相 200 50/60Hz	4.1 (ag)	3.03	3.75	3.39	(39-37-32)×4				49/51
	RCB-AP160HNNW6	三相 200 50/60Hz	3.3 (ag)	2.90	2.92	2.91	(39-38-36)×4				53/55
	RPI-AP112HNNW6C	三相 200 50/60Hz	3.9 (ag)	3.51	2.82	3.17	(34-32-30)×4				47/49
たんつめ (標準型)	RPI-AP140HNNW6C	三相 200 50/60Hz	4.1 (ag)	3.34	3.52	3.43	(34-32-30)×4				49/51
	RPI-AP160HNNW6C	三相 200 50/60Hz	3.2 (ag)	2.80	3.01	2.91	(34-32-30)×4				53/55
	RPC-AP140HNNW7	三相 200 50/60Hz	4.9 (ag)	3.86	4.27	4.07	(36-33-30-28)×4				49/51
	RPC-AP160HNNW7	三相 200 50/60Hz	3.9 (ag)	3.28	3.58	3.43	(37-35-31-28)×4				53/55
たんつり	RPK-AP80HNNW6	三相 200 50/60Hz	4.1 (af)	3.57	3.67	3.62	(39-35-32-30)×4				46/48
	RPK-AP112HNNW6	三相 200 50/60Hz	4.1 (ag)	3.40	4.15	3.78	(39-35-32-30)×4				47/49
	RPK-AP140HNNW6	三相 200 50/60Hz	4.3 (ag)	3.40	4.13	3.77	(39-35-32-30)×4				49/51
	RPK-AP160HNNW6	三相 200 50/60Hz	3.3 (ag)	2.89	3.42	3.16	(46-40-36-33)×4				53/55
かべかけ	膨張弁機外取り付けタイプ RPK-AP112HNNWH	三相 200 50/60Hz	4.1 (ag)	3.40	4.15	3.78	(39-35-32-30)×4				47/49
	膨張弁機外取り付けタイプ RPK-AP140HNNWH	三相 200 50/60Hz	4.3 (ag)	3.40	4.13	3.77	(39-35-32-30)×4				49/51

仕様値は、JIS B 8616(2006)による

(注) APFの()内は経済産業省告示第213号(平成21年)による区分を示します。(P.23参照)

※ H急を設定できる室内ユニットは「てんかせ4方向」「てんかせ2方向」「てんかせ1方向」「たんつり」「かべかけ」の場合です。他の機種では設定できません。

- 「電気設備に関する技術基準を定める経済産業省令」「内線規程」および事前に各電力会社のご指導に従ってください。
- 漏電遮断器は、必ず設置してください。法規(電気設備に関する技術基準を定める省令)により設置が定められています。設置しないと地絡により火災や感電の原因になります。
- 配線工事は電気工事士の方が行ってください。

1) 配線方式の決定

3相200Vの配線工事が必要です。
配線方式は下記により決めてください。

	配線方式	リモコン結線図 (ツイントリプル)	プリント板設定			配線 結線図	配線 容量
			室外ユニット		室内ユニット ^{※2}		
			DSW2	SW1	SW1		
シングル タイプ	室外ユニットだけに電源をとる場合 室内ユニットと室外ユニット別々に 電源をとる場合	B方式 ([A] による) e方式 ^{※2} (e-LINE) ([B] による) C方式 ([C] による)	ON OFF 1 2 3 4 5 6 (変更不要)	2線 () 3線 () (変更不要)	2線 () 3線 () 設定変更必要	A	29 ページ
				2線 () 3線 () 設定変更必要	2線 () 3線 () (変更不要)	B	
				2線 () 3線 () (変更不要)	2線 () 3線 () 設定変更必要	C	
ツイン・ トリプル・ フォー・ マルチ タイプ	個別運 転方 式	B方式 C方式	1 2	ON OFF 1 2 3 4 5 6 (変更不要)	2線 () 3線 () (変更不要)	D	
						E	
	同時運 転方 式	B方式 e方式 ^{※2} (e-LINE)	3	ON 1 2 3 4 5 6 設定変更必要	2線 () 3線 () 設定変更必要	D	
						F	
		C方式			2線 () 3線 () (変更不要)	E	

ご注意) ※1 個別ツイン・個別トリプル・同時／個別フォー・マルチ(4台接続時)タイプは、e方式(e-LINE)の接続はできません。
※2 てんかせ4方向・てんかせ2方向室内ユニットは自動設定です。

2) リモコン結線図

1 個別運転で リモコンを個別に取り付ける場合

(注) e方式(e-LINE)において個別運転はできません。個別運転を行う場合はB方式、C方式としてください。

2 個別運転で リモコン1台で運転する場合

(注) e方式(e-LINE)において個別運転はできません。個別運転を行う場合はB方式、C方式としてください。

3 同時運転の場合 室内ユニット型式がAP型の場合

e方式(e-LINE)の場合(電源線・制御線兼用方式) 室外および室内制御基板SW1[※] 2線 3線 設定変更

※てんかせ4方向・てんかせ2方向室内ユニットは自動設定です。

(注) リモコン渡り配線をしない場合、風量調整4段(H急・急・強・弱)と風量調整3段(急・強・弱)の室内ユニットを接続する場合、多機能リモコンは風量調整4段室内ユニットへ接続してください。風量調整3段室内ユニットへ接続すると、多機能リモコンに「H急風」が表示されず、選択できません。

下記の場合は、リモコン渡り配線が必要となります。

- ・昇降グリル付きパネル(e方式の場合のみ)
- ・フィルター自動清掃付きパネル
- ・複数セットを1台のリモコンで使用する場合
- ・昇降専用受光部キット

3) 基板の設定方法

(1) e方式(e-LINE)の設定において、個別運転はできません。
e方式(e-LINE)接続する場合は、室内外の制御基板上のスイッチを設定変更する必要があります。室外制御基板上および室内制御基板上にあるSW1スイッチをそれぞれ「3線」の方へ設定してください。(室内ユニット側の設定については各室内ユニットの据付点検要領書を参照ください。)

(2) ツイン・トリプル・フォー・マルチタイプの同時運転方法
ツイン・トリプル・フォータイプにおいて、同時運転設定を行う場合は、室外ユニットプリント板上のディップスイッチ(DSW2-1)をON側に設定してください。

室外ユニット

e-LINE接続
制御基板のSW1
2線 3線

DSW2-1をON
ON OFF
1 2 3 4 5 6
(室外のみ)

3線の方へスイッチを切り換えてください。

室内ユニット[※]

e-LINE接続
制御基板のSW1
2線 3線

3線の方へスイッチを切り換えてください。

※てんかせ4方向・てんかせ2方向室内ユニットは自動設定です。

4) 配線結線図

※室内端子台の端子の配置は実際とは異なりますのでご注意ください。

B方式 シングルタイプ

室外ユニットだけに電源をとる場合
(室内外渡り配線が75m以下)

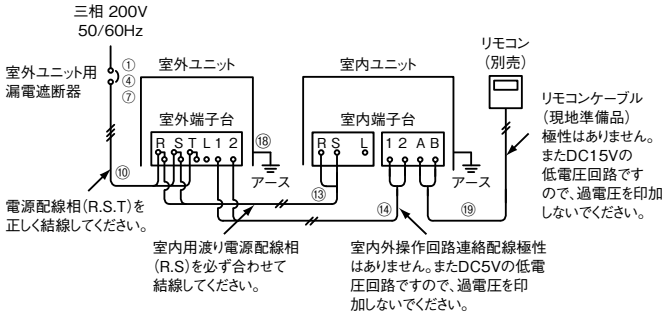

e方式(e-LINE) シングルタイプ

室外ユニットに電源をとる場合

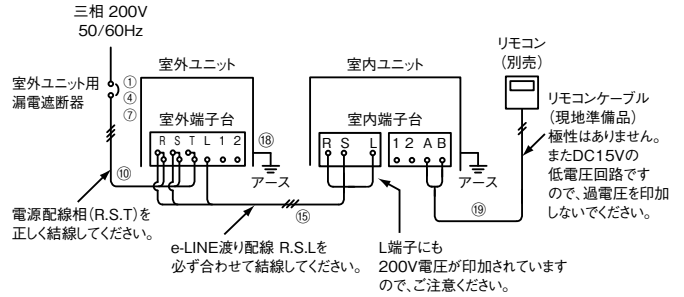

C方式 シングルタイプ

室外ユニットと室内ユニット別々に電源をとる場合

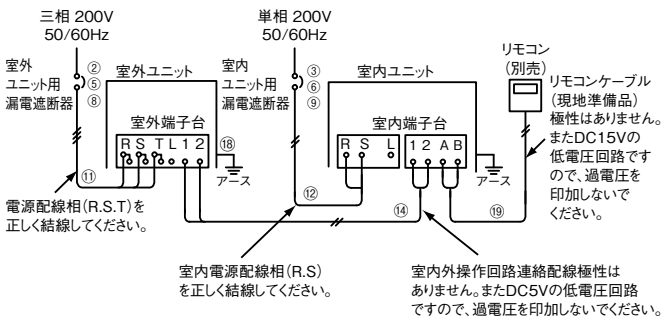

B方式 ツイン・トリプル・フォータイプ

室外ユニットだけに電源をとる場合

(室内外渡り配線が75m以下)
※図はツイン接続時の場合を示します。

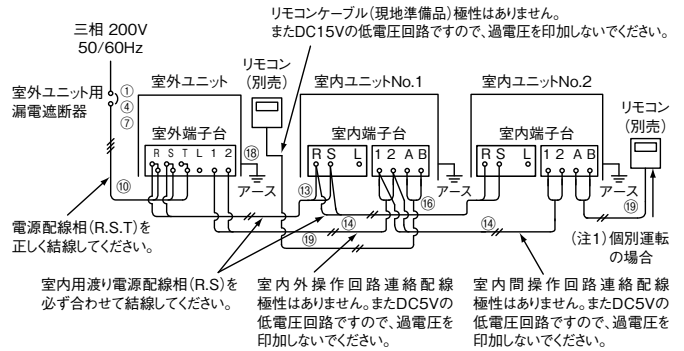

C方式 ツイン・トリプル・フォータイプ

室外ユニットと室内ユニット別々に電源をとる場合

※図はツイン接続時の場合を示します。

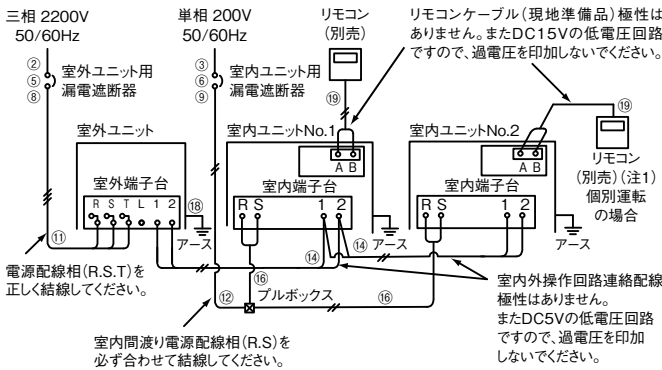

e方式(e-LINE) ツイン・トリプルタイプ

同時運転のみ

室外ユニットに電源をとる場合

※図はツイン接続時の場合を示します。

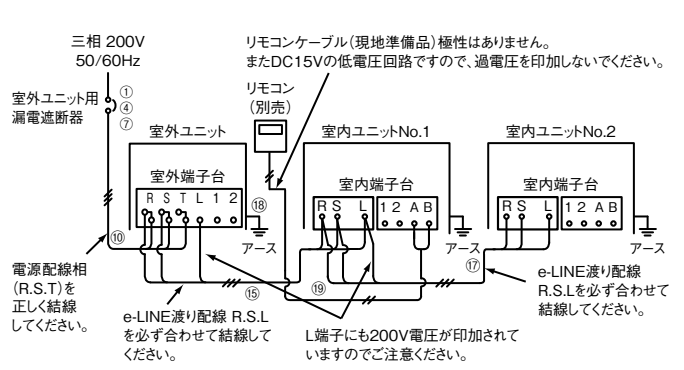

- (注1) e方式は個別運転を行うことができません。
- (注2) フォータイプ・マルチタイプ(4台接続時)ではe方式はできません。
- (注3) e方式の渡り配線は80m以下にしてください。
- (注4) 下記の場合は、リモコン渡り配線が必要となります。
 - ・昇降グリル付きパネル(e方式の場合のみ)
 - ・フィルター自動清掃付きパネル
 - ・複数セットを1台のリモコンで使用する場合
 - ・昇降専用受光部キット

5) 電気配線容量

表中のB・C・eはP.27の(B方式)〈C方式〉(e方式)を示します。

型名・形状				漏電遮断器 定格電流(A)									手元開閉器									配線容量(mm ²)															
接続方式	室外 型名	電源	ヒーター	B・e			C			B・e			ヒューズ容量(A)			電源配線				室内・室外渡り配線						e-LINE配線 ^⑮					室内間 渡り 動力線 ^⑯	e-LINE 配線 ^⑰	アース線 ^⑱	リモコン ケーブル ^⑲			
				①	②	③	④	⑤	⑥	⑦	⑧	⑨	B・e ^⑩	C		B・e動力 ^⑬		B-C 操作 回路 ^⑭	20m	35m	50m	70m	75m	20m	35m	50m	70m	75m									
				10m	20m	⑪	⑫	20m	35m	50m	70m	75m																									
シングル	80型	三相	ヒーター	30	20	5	30	30	30	30	20	5	5.5	5.5	3.5	2.0	2.0	2.0	2.0	2.0	2.0	0.75 以上	2.0	2.0	2.0	2.0	2.0	—	2.0	2.0	0.75						
	112型	三相	ヒーター	30	30	5	30	30	30	30	30	5	5.5	5.5	5.5	2.0	2.0	2.0	2.0	2.0	2.0	0.75 以上	2.0	2.0	2.0	2.0	2.0	—	2.0	2.0	0.75						
	140型	三相	ヒーター	30	30	5	30	30	30	30	30	5	8.0	8.0	5.5	2.0	2.0	2.0	2.0	2.0	2.0	0.75 以上	2.0	2.0	2.0	2.0	2.0	—	2.0	2.0	0.75						
	160型	三相	ヒーター	40	40	5	60	60	30	40	40	5	8.0	8.0	8.0	2.0	2.0	2.0	2.0	2.0	3.5	0.75 以上	2.0	2.0	2.0	2.0	3.5	—	2.0	3.5	0.75						
ツイン	80型	三相	ヒーター	30	20	10	30	30	30	30	20	10	5.5	5.5	3.5	2.0	2.0	2.0	2.0	2.0	2.0	0.75 以上	2.0	2.0	2.0	2.0	2.0	2.0	2.0	2.0	0.75						
	112型	三相	ヒーター	30	30	10	30	30	30	30	30	10	5.5	5.5	5.5	2.0	2.0	2.0	2.0	2.0	2.0	0.75 以上	2.0	2.0	2.0	2.0	2.0	2.0	2.0	2.0	0.75						
	140型	三相	ヒーター	30	30	10	30	30	30	30	30	10	8.0	8.0	5.5	2.0	2.0	2.0	2.0	3.5	3.5	0.75 以上	2.0	2.0	2.0	3.5	3.5	2.0	2.0	2.0	0.75						
	160型	三相	ヒーター	40	40	10	60	60	30	40	40	10	8.0	8.0	8.0	2.0	2.0	2.0	2.0	3.5	3.5	0.75 以上	2.0	2.0	2.0	3.5	3.5	2.0	2.0	3.5	0.75						
トリプル	80型	三相	ヒーター	30	20	10	30	30	30	30	20	10	5.5	5.5	3.5	2.0	2.0	2.0	2.0	2.0	2.0	0.75 以上	2.0	2.0	2.0	2.0	2.0	2.0	2.0	2.0	0.75						
	112型	三相	ヒーター	30	30	10	30	30	30	30	30	10	5.5	5.5	5.5	2.0	2.0	2.0	2.0	3.5	3.5	0.75 以上	2.0	2.0	2.0	3.5	3.5	2.0	2.0	2.0	0.75						
	140型	三相	ヒーター	30	30	10	30	30	30	30	30	10	8.0	8.0	5.5	2.0	2.0	2.0	2.0	3.5	3.5	0.75 以上	2.0	2.0	2.0	3.5	3.5	2.0	2.0	2.0	0.75						
	160型	三相	ヒーター	40	40	10	60	60	30	40	40	10	8.0	8.0	8.0	2.0	2.0	2.0	2.0	3.5	3.5	0.75 以上	2.0	2.0	2.0	3.5	3.5	2.0	2.0	3.5	0.75						
フォー	80型	三相	ヒーター	30	20	10	30	30	30	30	20	10	5.5	5.5	3.5	2.0	2.0	2.0	2.0	2.0	2.0	0.75 以上	2.0	2.0	2.0	2.0	2.0	2.0	2.0	2.0	0.75						
	112型	三相	ヒーター	30	30	10	30	30	30	30	30	10	5.5	5.5	5.5	2.0	2.0	2.0	2.0	2.0	3.5	0.75 以上	2.0	2.0	2.0	3.5	3.5	2.0	2.0	2.0	0.75						
	140型	三相	ヒーター	30	30	10	30	30	30	30	30	10	8.0	8.0	5.5	2.0	2.0	2.0	3.5	3.5	3.5	0.75 以上	2.0	2.0	3.5	3.5	3.5	2.0	2.0	2.0	0.75						
	160型	三相	ヒーター	40	40	10	60	60	30	40	40	10	8.0	8.0	8.0	2.0	2.0	2.0	3.5	5.5	5.5	0.75 以上	2.0	2.0	3.5	5.5	5.5	2.0	2.0	3.5	0.75						
マルチ	接続容量比 100%以内	80型	三相	ヒーター	30	20	10	30	30	30	30	20	10	5.5	5.5	3.5	2.0	2.0	2.0	2.0	2.0	2.0	0.75 以上	2.0	2.0	2.0	2.0	2.0	2.0	2.0	2.0	0.75					
		112型	三相	ヒーター	30	30	10	30	30	30	30	30	10	5.5	5.5	5.5	2.0	2.0	2.0	2.0	3.5	3.5	0.75 以上	2.0	2.0	2.0	3.5	3.5	2.0	2.0	2.0	0.75					
		140型	三相	ヒーター	30	30	10	30	30	30	30	30	10	8.0	8.0	5.5	2.0	2.0	2.0	3.5	3.5	3.5	0.75 以上	2.0	2.0	3.5	3.5	3.5	2.0	2.0	2.0	0.75					
		160型	三相	ヒーター	40	40	10	60	60	30	40	40	10	8.0	8.0	8.0	2.0	2.0	2.0	3.5	5.5	5.5	0.75 以上	2.0	2.0	3.5	5.5	5.5	2.0	2.0	3.5	0.75					
	接続容量比 101%以上	80型	三相	ヒーター	30	20	10	30	30	30	30	20	10	5.5	5.5	3.5	2.0	2.0	2.0	2.0	2.0	3.5	0.75 以上	2.0	2.0	2.0	2.0	3.5	2.0	2.0	2.0	0.75					
		112型	三相	ヒーター	30	30	10	30	30	30	30	30	10	5.5	5.5	5.5	2.0	2.0	2.0	3.5	3.5	3.5	0.75 以上	2.0	2.0	3.5	3.5	3.5	2.0	2.0	2.0	0.75					
		140型	三相	ヒーター	30	30	10	30	30	30	30	30	10	8.0	8.0	5.5	2.0	2.0	2.0	3.5	5.5	5.5	0.75 以上	2.0	2.0	3.5	5.5	5.5	2.0	2.0	2.0	0.75					
		160型	三相	ヒーター	40	40	10	60	60	30	40	40	10	8.0	8.0	8.0	2.0	2.0	2.0	3.5	5.5	5.5	0.75 以上	2.0	2.0	3.5	5.5	5.5	2.0	2.0	3.5	0.75					

- ・室内・室外渡り配線が75mを超える場合は配線方式をC方式としてください。
- ・操作回路配線⑭は、0.75mm²~1.25mm²の2芯ケーブル(型式:VCTF-VCT-CVV-MVVS-VVR-VVF)または、2芯ツイストペアケーブル(型式:KPEV-KPEV-S相当品)を使用してください。また、配線総長は1,000m以下としてください。なお、配線総長が100m以下の場合は、上記の2芯ケーブルまたは、2芯ツイストペアケーブル以外の配線でも使用できます。
- ・リモコンケーブル⑲はツイストペア線(現地準備品)を使用してください。また、総延長500m以下としてください。ただし、総延長30m以下の場合はツイストペア線以外の配線(0.3mm²以上)でも使用できます。
- ・(e-LINE方式)を行う場合は、室内外の制御基板上のスイッチを設定変更する必要があります。(てんかせ4方向・てんかせ2方向室内ユニットは自動設定です。)
- ・(e-LINE方式)とした場合は、集中制御・H-LINKなどには対応できませんのでご注意ください。
- ・(e-LINE方式)のe-LINE配線⑰は、3芯線を使用してください。
- ・(e-LINE方式)とした場合の渡り配線⑱の総長は80m以下としてください。
- ・漏電遮断器は、上位側の漏電遮断器との保護協調を確認してください。また、高調波対応品(インバーター対応型)を選定してください。
- ・漏電遮断器は、必ず設置してください。取り付けられていないと感電・火災の原因になることがあります。

		80型	112型	140型	160型
分岐管 (同容量)	ツイン	(40型×2)	(56型×2)	(71型×2)	(80型×2)
		TW-NP16A	TW-NP16A	TW-NP16A	TW-NP16A
	トリプル	(28型×3)	(40型×3)	(45型×3)	(56型×3)
		TG-NP16A	TG-NP16A	TG-NP16A	TG-NP16A
	フォー	主管	(22型×4)	(28型×4)	(36型×4)
TW-NP16A			TW-NP16A	TW-NP16A	TW-NP16A
	枝管	TW-NP06A×2	TW-NP06A×2	TW-NP16A×2	TW-NP16A×2

	冷媒配管接続方法	許容配管長さ																																																									
シングル	<p>室内ユニット (液側) → 室外ユニット (ガス側)</p>	<table border="1"> <tr> <th colspan="2">配管記号</th> <th colspan="2">配管長さ</th> </tr> <tr> <td colspan="2"></td> <td colspan="2">80~160型</td> </tr> <tr> <td rowspan="2">A</td> <td>実長</td> <td colspan="2">各75m以下</td> </tr> <tr> <td>相当長</td> <td colspan="2">各95m以内</td> </tr> </table> <table border="1"> <tr> <th rowspan="2">項目</th> <th colspan="2">配管サイズ(φmm)</th> <th rowspan="2">許容配管 高低差(m)</th> </tr> <tr> <th>ガス</th> <th>液</th> </tr> <tr> <td>80~160型</td> <td>15.88</td> <td>9.52</td> <td>室外上30 (室外下20)</td> </tr> </table> <p>室内ユニット 室外ユニット 配管長L=A</p>	配管記号		配管長さ				80~160型		A	実長	各75m以下		相当長	各95m以内		項目	配管サイズ(φmm)		許容配管 高低差(m)	ガス	液	80~160型	15.88	9.52	室外上30 (室外下20)																																
配管記号		配管長さ																																																									
		80~160型																																																									
A	実長	各75m以下																																																									
	相当長	各95m以内																																																									
項目	配管サイズ(φmm)		許容配管 高低差(m)																																																								
	ガス	液																																																									
80~160型	15.88	9.52	室外上30 (室外下20)																																																								
同時/個別ツイン	<p>室内ユニット (液側) → 室外ユニット (ガス側)</p> <p>室内ユニットから室内ユニットへの分岐には分岐管を使用し、ティーズは使用しないでください。</p>	<table border="1"> <tr> <th colspan="2">配管記号</th> <th colspan="2">配管長さ</th> </tr> <tr> <td colspan="2"></td> <td colspan="2">80~160型</td> </tr> <tr> <td colspan="2">A+B+C</td> <td colspan="2">85m以下</td> </tr> <tr> <td rowspan="2">A+B</td> <td>実長</td> <td colspan="2">各75m以下</td> </tr> <tr> <td>相当長</td> <td colspan="2">各95m以内</td> </tr> <tr> <td colspan="2">B, C</td> <td colspan="2">実長…各10m以内 (極力短くしてください)</td> </tr> <tr> <td colspan="2">A</td> <td colspan="2">B, Cの長さより十分長くしてください。</td> </tr> </table> <table border="1"> <tr> <th rowspan="2">項目</th> <th colspan="4">配管サイズ(φmm)</th> <th rowspan="2">許容配管 高低差(m)</th> </tr> <tr> <th colspan="2">ガス</th> <th colspan="2">液</th> </tr> <tr> <td>80・112型</td> <td>12.7</td> <td>15.88</td> <td>6.35</td> <td>9.52</td> <td>室外上30 (室外下20)</td> </tr> <tr> <td>140・160型</td> <td>15.88</td> <td>15.88</td> <td>9.52</td> <td>9.52</td> <td>室外上30 (室外下20)</td> </tr> </table> <p>室内ユニット 室内ユニット 室外ユニット 配管長L=A+B+C</p>	配管記号		配管長さ				80~160型		A+B+C		85m以下		A+B	実長	各75m以下		相当長	各95m以内		B, C		実長…各10m以内 (極力短くしてください)		A		B, Cの長さより十分長くしてください。		項目	配管サイズ(φmm)				許容配管 高低差(m)	ガス		液		80・112型	12.7	15.88	6.35	9.52	室外上30 (室外下20)	140・160型	15.88	15.88	9.52	9.52	室外上30 (室外下20)								
配管記号		配管長さ																																																									
		80~160型																																																									
A+B+C		85m以下																																																									
A+B	実長	各75m以下																																																									
	相当長	各95m以内																																																									
B, C		実長…各10m以内 (極力短くしてください)																																																									
A		B, Cの長さより十分長くしてください。																																																									
項目	配管サイズ(φmm)				許容配管 高低差(m)																																																						
	ガス		液																																																								
80・112型	12.7	15.88	6.35	9.52	室外上30 (室外下20)																																																						
140・160型	15.88	15.88	9.52	9.52	室外上30 (室外下20)																																																						
同時/個別トリプル	<p>室内ユニット (液側) → 室外ユニット (ガス側)</p> <p>室内ユニットから室内ユニットへの分岐には分岐管を使用し、ティーズは使用しないでください。</p>	<table border="1"> <tr> <th colspan="2">配管記号</th> <th colspan="2">配管長さ</th> </tr> <tr> <td colspan="2"></td> <td colspan="2">80~160型</td> </tr> <tr> <td colspan="2">A+B+C+D</td> <td colspan="2">95m以下</td> </tr> <tr> <td rowspan="2">A+B</td> <td>実長</td> <td colspan="2">各75m以下</td> </tr> <tr> <td>相当長</td> <td colspan="2">各95m以内</td> </tr> <tr> <td colspan="2">B, C, D</td> <td colspan="2">実長…各10m以内 (極力短くしてください)</td> </tr> <tr> <td colspan="2">A</td> <td colspan="2">B~Dの長さより十分長くしてください。</td> </tr> </table> <table border="1"> <tr> <th rowspan="2">項目</th> <th colspan="4">配管サイズ(φmm)</th> <th rowspan="2">許容配管 高低差(m)</th> </tr> <tr> <th colspan="2">ガス</th> <th colspan="2">液</th> </tr> <tr> <td>80~160型</td> <td>12.7</td> <td>15.88</td> <td>6.35</td> <td>9.52</td> <td>室外上30 (室外下20)</td> </tr> </table> <p>室内ユニット 室内ユニット 室内ユニット 室外ユニット 配管長L=A+B+C+D</p>	配管記号		配管長さ				80~160型		A+B+C+D		95m以下		A+B	実長	各75m以下		相当長	各95m以内		B, C, D		実長…各10m以内 (極力短くしてください)		A		B~Dの長さより十分長くしてください。		項目	配管サイズ(φmm)				許容配管 高低差(m)	ガス		液		80~160型	12.7	15.88	6.35	9.52	室外上30 (室外下20)														
配管記号		配管長さ																																																									
		80~160型																																																									
A+B+C+D		95m以下																																																									
A+B	実長	各75m以下																																																									
	相当長	各95m以内																																																									
B, C, D		実長…各10m以内 (極力短くしてください)																																																									
A		B~Dの長さより十分長くしてください。																																																									
項目	配管サイズ(φmm)				許容配管 高低差(m)																																																						
	ガス		液																																																								
80~160型	12.7	15.88	6.35	9.52	室外上30 (室外下20)																																																						
同時/個別フォー	<p>室内ユニット (液側) → 室外ユニット (ガス側)</p> <p>室内ユニットから室内ユニットへの分岐には分岐管を使用し、ティーズは使用しないでください。</p>	<table border="1"> <tr> <th colspan="2">配管記号</th> <th colspan="2">配管長さ</th> </tr> <tr> <td colspan="2"></td> <td colspan="2">80~160型</td> </tr> <tr> <td colspan="2">A+B+C+D+E+F+G</td> <td colspan="2">95m以下</td> </tr> <tr> <td rowspan="2">A+B+D</td> <td>実長</td> <td colspan="2">各75m以下</td> </tr> <tr> <td>相当長</td> <td colspan="2">各95m以内</td> </tr> <tr> <td colspan="2">D+B, E+B</td> <td colspan="2">実長…各10m以内 (極力短くしてください)</td> </tr> <tr> <td colspan="2">A</td> <td colspan="2">B~Gの長さより十分長くしてください。</td> </tr> </table> <table border="1"> <tr> <th rowspan="2">項目</th> <th colspan="6">配管サイズ(φmm)</th> <th rowspan="2">許容配管 高低差(m)</th> </tr> <tr> <th colspan="3">ガス</th> <th colspan="3">液</th> </tr> <tr> <td>80・112型</td> <td>12.7</td> <td>12.7</td> <td>15.88</td> <td>6.35</td> <td>6.35</td> <td>9.52</td> <td>室外上30 (室外下20)</td> </tr> <tr> <td>140・160型</td> <td>12.7</td> <td>15.88</td> <td>15.88</td> <td>6.35</td> <td>9.52</td> <td>9.52</td> <td>室外上30 (室外下20)</td> </tr> </table> <p>室内ユニット 室内ユニット 室内ユニット 室内ユニット 室外ユニット 配管長L=A+B+C+D+E+F+G</p>	配管記号		配管長さ				80~160型		A+B+C+D+E+F+G		95m以下		A+B+D	実長	各75m以下		相当長	各95m以内		D+B, E+B		実長…各10m以内 (極力短くしてください)		A		B~Gの長さより十分長くしてください。		項目	配管サイズ(φmm)						許容配管 高低差(m)	ガス			液			80・112型	12.7	12.7	15.88	6.35	6.35	9.52	室外上30 (室外下20)	140・160型	12.7	15.88	15.88	6.35	9.52	9.52	室外上30 (室外下20)
配管記号		配管長さ																																																									
		80~160型																																																									
A+B+C+D+E+F+G		95m以下																																																									
A+B+D	実長	各75m以下																																																									
	相当長	各95m以内																																																									
D+B, E+B		実長…各10m以内 (極力短くしてください)																																																									
A		B~Gの長さより十分長くしてください。																																																									
項目	配管サイズ(φmm)						許容配管 高低差(m)																																																				
	ガス			液																																																							
80・112型	12.7	12.7	15.88	6.35	6.35	9.52	室外上30 (室外下20)																																																				
140・160型	12.7	15.88	15.88	6.35	9.52	9.52	室外上30 (室外下20)																																																				

分岐管の設置姿勢および位置

室内ユニット間の高低差は10m以下としてください。

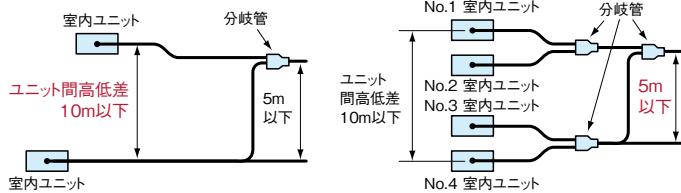

(注)室内ユニットの組み合わせ容量は(No.1+No.2):(No.3+No.4)=50:50で組み合わせてください。

【設置姿勢】

分岐管は水平になるように、柱・壁・天井などに固定してください。

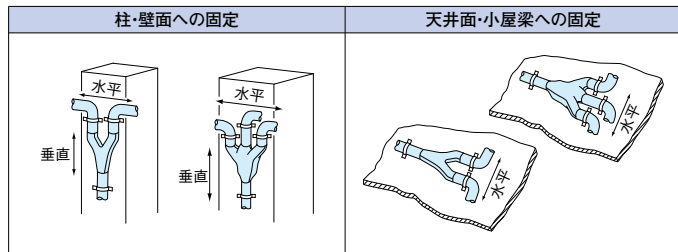

(注)配管を金具などで固定する際は配管断熱の上から固定するか配管と金具の間に緩衝材を入れ固定してください。

ライン分岐方式の場合

【分岐管の設置姿勢】

1. 水平設置の場合

- ・分岐側配管は同一水平面上に位置するようにしてください。(傾きは30°以内としてください。)
- ・室外ユニット側接続管は直管部を0.5m以上確保してください。

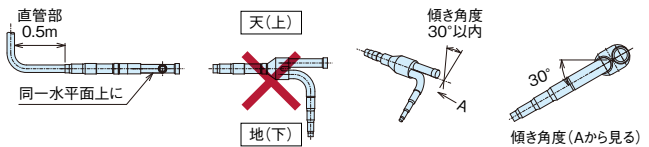

2. 垂直設置の場合

・室外ユニット側接続管は直管部を

- (1) 合流側配管が天(上)の場合…0.5m以上確保してください。
- (2) 合流側配管が地(下)の場合…0.5m以上確保してください。

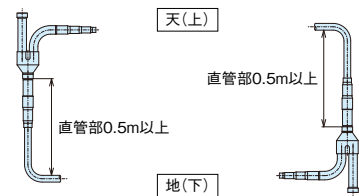

店舗・オフィス用

冷媒封入量

型式	出荷時封入量(kg)	チャージレス長(m):ℓ	補正係数:P※1
RAS-AP80HN1	3.0	5	φ9.52:0.055 φ6.35:0.025
RAS-AP112HN1	3.2	5	
RAS-AP140HN1	3.6	5	φ9.52:0.065 φ6.35:0.035
RAS-AP160HN1	4.8	5	φ9.52:0.06 φ6.35:0.03

※1.「かべかけ(膨張弁機外取付タイプ)」を使用する場合、膨張弁キットと室内ユニット間の配管長さに対し0.05kg/mの冷媒を追加してください。

配管長L(m)を計算します。

- a) Lがチャージレス長以内の場合、冷媒の追加封入は不要です。
- b) Lがチャージレス長を超える場合、冷媒の追加封入が必要です。

下記に従い追加封入量を計算してください。

$\phi 9.52 \cdots W1$ (冷媒追加封入量(kg)) = $(L1 - \ell) \times P$

$\phi 6.35 \cdots W2$ (冷媒追加封入量(kg)) = $L2 \times P$

W (冷媒追加封入量合計(kg)) = $W1 + W2$

L1:配管長(φ9.52) L2:配管長(φ6.35) ℓ:チャージレス長 P:補正係数

ライン分岐方式の配管施工要領

●配管施工条件

項目	許容範囲
冷媒配管長:A 実長	75m以内
第一分岐から各室内ユニットまでの配管長:B	20m以内
分岐から室内ユニットまでの配管長:C	10m以内
室内/室外高低差(室外上/下)	30m/20m
配管総長:C+Dの総和	95m以内

●主管配管径

室外ユニット容量	ガス管/液管(φmm)
80~160型	15.88/9.52

●マルチキット~室内間配管径

室内ユニット容量	ガス管/液管(φmm)
22~63型	12.7/6.35
71~160型	15.88/9.52

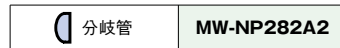
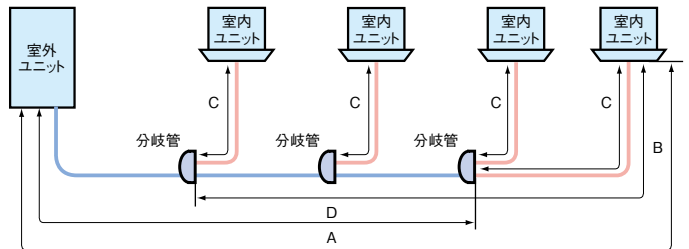

— 主管配管
— マルチキット~室内間配管

配管施工上の注意事項

【マルチキットの設置】

主管分岐の回数は、2カ所以内としてください。

(注)主管分岐は、分岐後の配管が共にマルチキットへ接続となる分岐方法を示します。

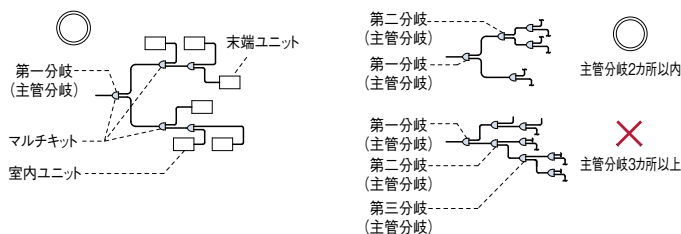

【マルチキット~室内ユニットの配管形状】

現地施工配管は、冷媒配管の温度変化による配管伸縮を吸収させるため、下図の推奨例のように曲管・(水平)ループ管などを設けてください。

【推奨例】 各室内ユニット~マルチキット配管に曲管部があり、変形が生じにくい。

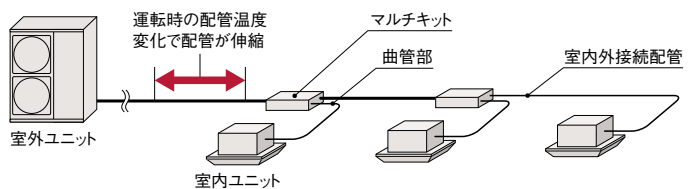



Building Outdoor Unit

ビル用マルチ室外ユニット

寒さ知らず

RAS-AP DN1
224~850型

低外気温でも高い暖房性能を発揮
新除霜方式で快適性を向上

- R410A
- H-LINK II*対応
- インバーター制御
- エコフレッシュ対応
- 外気処理エアコン対応
- 厨房用てんつり対応

* H-LINK IIとは、日立独自の高性能伝送方式です。



RAS-AP280DN1

外気温 -25℃でも運転可能

高暖房能力

低外気温でも高い暖房能力を発揮

●低外気温運転時の暖房能力(280型の場合、「標準モード」時※)

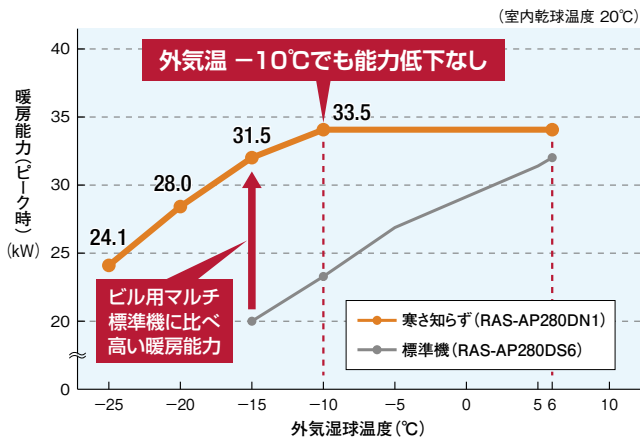

●外気温 -10℃時の暖房能力比較(「標準モード」時※)

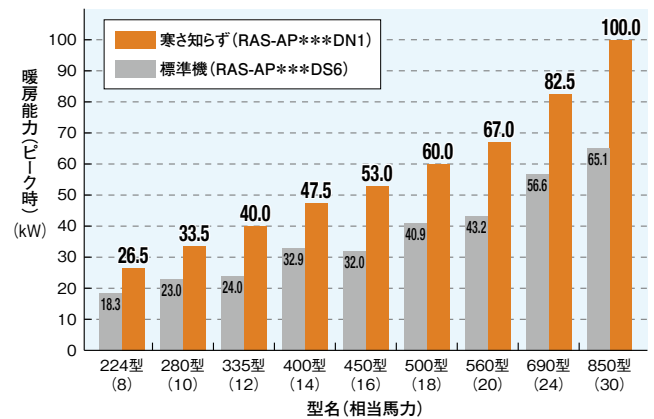

※本製品には、暖房能力をセーブして運転を行う「省エネモード」を備えています。「省エネモード」設定時の仕様および設定方法については、技術資料をご確認ください。

すばい暖房立ち上がりを実現

寒さ知らずは高い暖房立ち上がり性能で、寒い冬の朝も快適な暖房環境を提供します。

●暖房立ち上がり性能比較(外気温 -10℃)

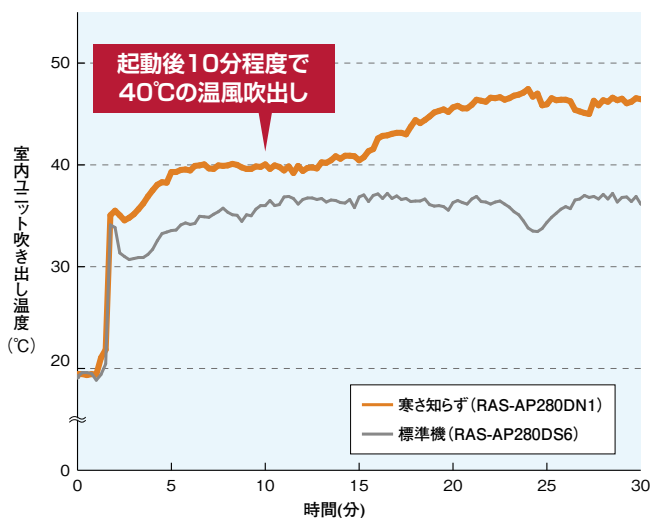

室内ユニット てんかせ4方向(RCI-AP140K5)×2台との組み合わせによる試験結果
【条件】 室内吸込温度: 20℃(乾球) Hi風量時、外気温: -10℃(湿球)
室内外配管長: 7.5m、測定場所: 当社恒温試験室
(注1) 実使用時の立ち上がり時間は、熱負荷・選定機種・施工条件により異なります。

フィールド評価① 北海道 旭川市(某事務所建物)

暖房立ち上がり性能が同等の従来機種※による、寒冷地域のフィールド評価により優れた暖房性能と高い信頼性を構築しています。



■フィールド評価機
寒さ知らず: RAS-AP280DN

●旭川 外気温 -20~-22℃(2014年1月7日 午前7:00~午前7:20)

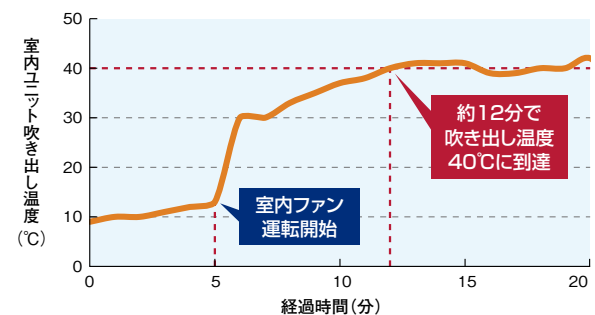

除霜性能の向上

着霜量検出機能により除霜運転の頻度を低減

新たに着霜量検出機能を搭載。着霜状態・着霜量の検出精度を高め、除霜運転に入る頻度を低減しました。除霜の間隔を最大で約250分まで延長します。さらに着霜量に応じて2つの除霜方式を自動で切り替え、暖房の快適性を損なわないよう、適切な除霜運転を行います。

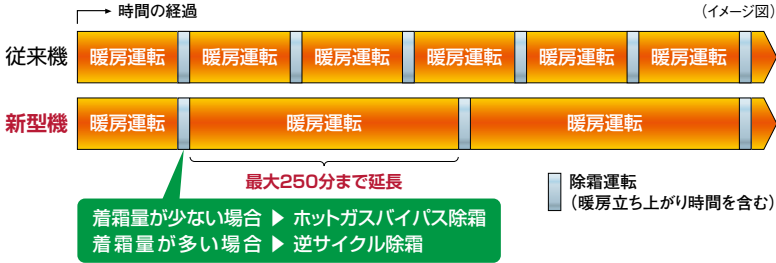

逆サイクル除霜

着霜量が多い場合は、室内熱交換器・配管の余熱を利用して霜取り。

メリット…除霜能力：大
デメリット…暖房立ち上がり時間：普通
(除霜中に室内熱交換器・配管が冷える)



ホットガスバイパス除霜

着霜量が少ない場合は、圧縮機の排熱のみで霜取り。

メリット…暖房立ち上がり時間：早い
デメリット…除霜能力：普通



フィールド評価② 北海道 札幌市 (某事務所建物)

着霜量検出機能による除霜頻度の低減効果および暖房の快適性は、寒冷地域のフィールド評価において実証実験を行っています。



■フィールド評価機
寒さ知らず
: RAS-AP280DN
標準機
: RAS-AP280DS5

●札幌 外気温 -6°C (2014年1月5日 午前6:00~午前8:00)

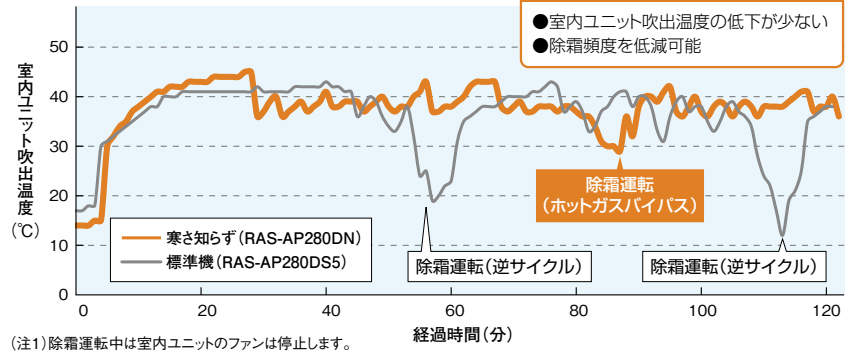

パワフルな暖房性能を生み出すテクノロジー

マルチ液インジェクション圧縮機・ホットガスバイパス回路を採用

マルチ液インジェクション圧縮機

スクロール圧縮機に液インジェクションサイクルを採用することにより、燃焼器や電気ヒーターを使用することなく低外気温での暖房性能の向上を図りました。外気温-25°Cでも暖房運転可能です。

ホットガスバイパス回路

新たに、ホットガスバイパス回路を搭載しました。除霜運転時に4方弁の切り替えを行わず、暖房サイクルのまま除霜運転が可能です。

※除霜運転中は、室内ユニットの暖房運転は行いません。

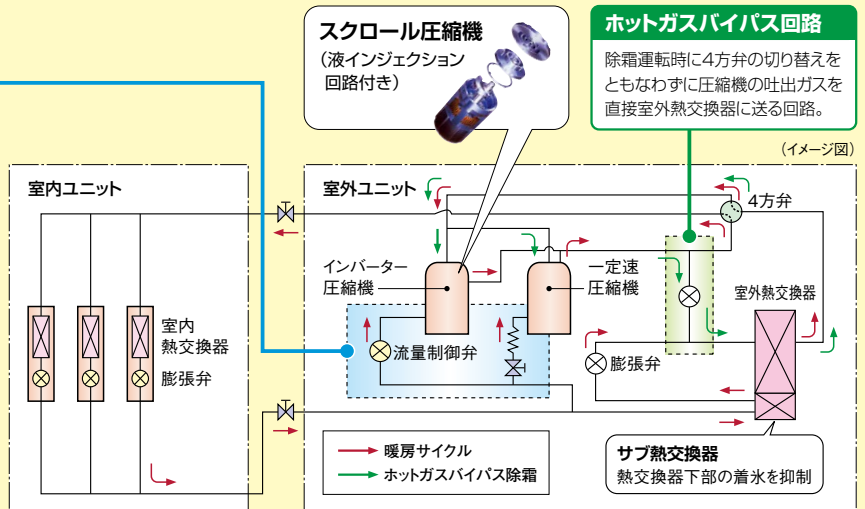
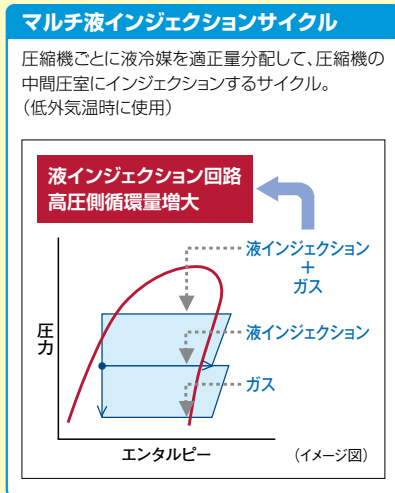

お客様メリット

電力の消費を低減

冷凍サイクルの改良や冷凍サイクル制御の適正化により、年間の消費電力量を低減しました。

●期間消費電力量比較(10馬力相当システムの場合)

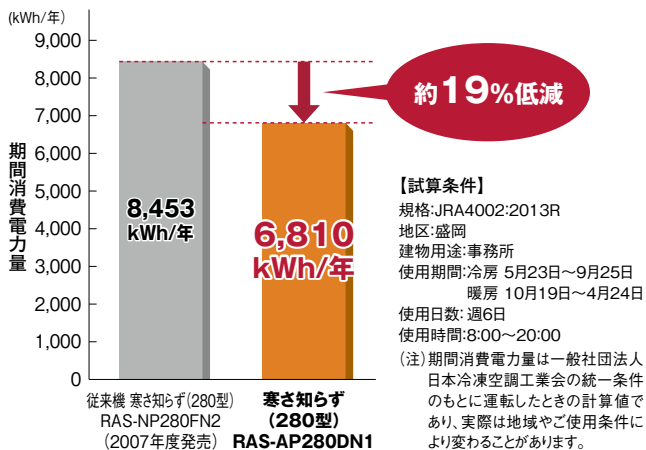

CO₂排出量を低減

電力使用量の低減により、CO₂の排出量を削減。より環境負荷を抑えた製品としました。

●CO₂排出量(10馬力相当システムの場合)

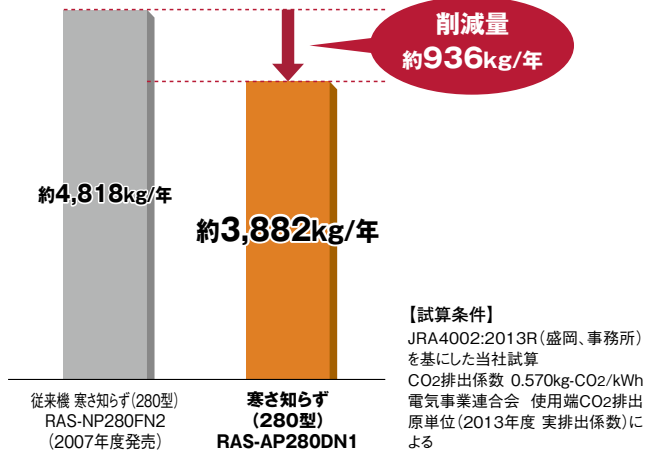

集中制御機器からのセルフデマンド設定でさらに省エネに貢献

電力設定値を超える範囲の消費電力をカットし、最大電力の抑制に貢献できます。電流を自己検知して自動的にデマンド制御を行うので、信号配線工事は不要です。また、従来のデマンド信号によるデマンド制御も可能なので、状況に合わせてさまざまな操作を選べます。オプションの集中制御機器(セントラルステーション適温適所DX・適温適所NT・適温適所EZ・適温適所mini)から室外ユニットごとのスケジュール設定ができるので、設備管理者による設定および設定変更が可能です。

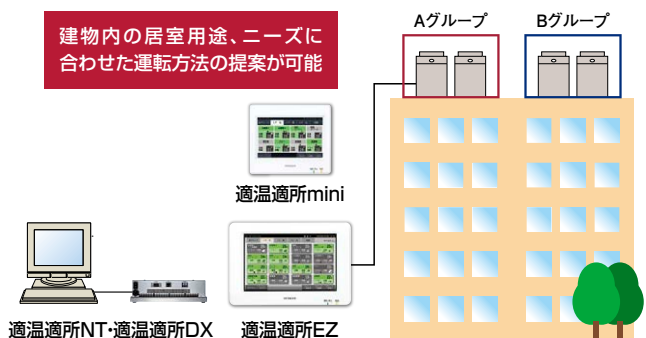

対応機種: 適温適所DX・適温適所NT・適温適所EZ・適温適所mini

集中制御機器から特定室外ユニット、任意時間で設定可能

故障時も応急運転可能

室外ユニット故障時のバックアップ運転機能を装備。万一の故障時でもシステムの完全停止を防げます。

- この機能は335型以上に適用されます。
- 故障検出(アラーム発生)後にリモコン操作または室外制御基板のスイッチ設定で応急運転が可能です。
- 応急運転は開始後8時間まで可能です。伝送異常など、故障内容によっては運転できない場合があります。

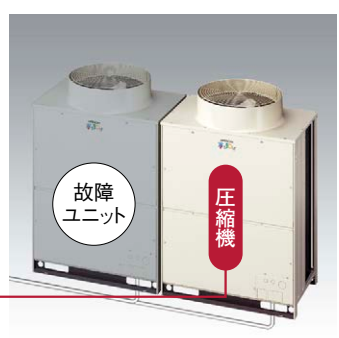

万一1台の室外ユニットが故障しても残りの室外ユニットにて運転継続可能。

●セルフデマンド制御(イメージ図)

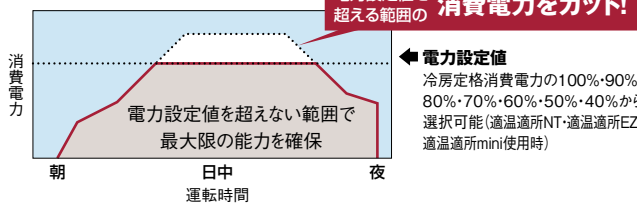

●設定例: 集中制御機器を使いグループ単位でスケジュール設定を行う場合

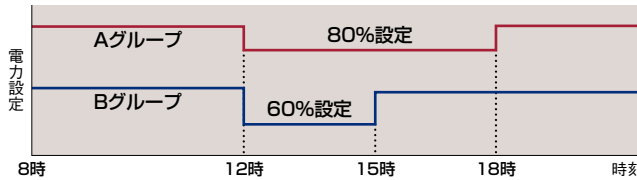

- (注1) 電力設定値(%表示)は、あくまでも目安値です。本制御で使用する値は電流からの演算値を使用しているため、電力計の値とは精度が異なります。最大電力を精度良く管理する必要がある場合には、専用のデマンドコントローラー(市販品)をご使用ください。
- (注2) 上記セルフデマンド設定をした場合、圧縮機の回転数を強制的に下げるため、能力は設定値に応じて低下します。
- (注3) 運転制御状態(保護制御など)によっては一時的に表示値よりも高くなる場合がございます。
- (注4) 本機能は最大電力(30分平均)を抑制する機能です。漏電遮断器、トランスなどの電源回路・電源配線の容量を小さくする目的でのご使用はできません。遮断器作動・機器故障の原因となりますのでご注意ください。
- (注5) 適温適所EZには、専用のデマンドコントローラーを必要としない、デマンドコントロール機能搭載モデル(PSC-A64GTD1)もございます。詳しくはパッケージエアコンカタログ(ビル用総合版)をご参照ください。

ローテーション運転による負荷の分散

構成室外ユニットの圧縮機起動順をローテーションさせることで、各室外ユニットの運転時間を平準化し、負荷を分散します。

- この機能は335型以上で適用されます。
- スイッチオフまたはサーモオフ時に行われます。

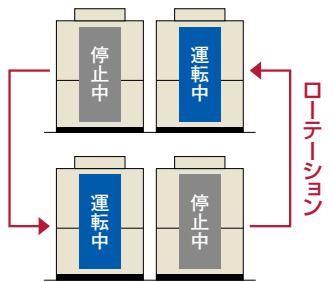

設計会社・施工会社様メリット

品揃えを拡大し、設計自由度を向上

224~850型の9機種をラインアップ。

●ラインアップ

型名 (相当馬力)	224 (8)	280 (10)	335 (12)	400 (14)	450 (16)	500 (18)	560 (20)	690 (24)	850 (30)
従来機	●	●	—	—	●	—	●	—	—
現行機	●	●	●	●	●	●	●	●	●

エレベーター*による搬入が可能

単体ユニットで最も大きい280型(10馬力相当)でも11人乗りエレベーターでの搬入が可能です。

*エレベーター(11人乗り)JIS A 4301
扉開口800mm、奥行き1,350mm

型名	224	280	335	400	450	500	560	690	850
構成室外ユニット	8馬力相当	10馬力相当	6 + 6相当馬力	6 + 8相当馬力	8 + 8相当馬力	8 + 10相当馬力	10 + 10相当馬力	8 + 8 + 8(相当馬力)	10 + 10 + 10(相当馬力)

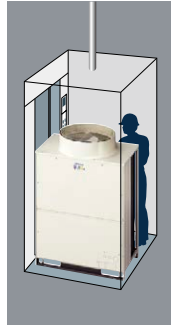

224型をコンパクト化

従来機	RAS-NP224FN2	現行機	RAS-AP224DN1
-----	--------------	-----	--------------

→

約20%
コンパクト化

運転音低減機能を搭載

強制的に運転音低減を図る運転音低減機能を搭載しました。使用環境に応じて、運転音を3段階に設定できます。

●設定例:夜間の運転音を低減(10馬力相当の場合) **状況に合わせて設定可能**
(設定1)76dB (設定2)71dB (設定3)66dB

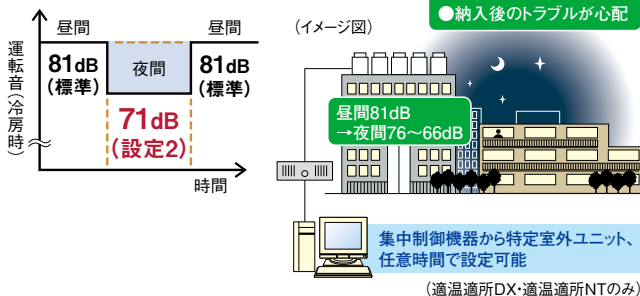

(注1)夜間など、負荷の小さい条件でのみ使用可能です。
(注2)強制的に圧縮機回転数・室外ファン回転数を下げるため、能力低下・運転範囲が限定されます。
(注3)運転音は目安値です。運転制御状態によっては一時的に表示値よりも高くなる場合がございます。

室外ユニットの各階設置にも対応

各階設置などで、機外静圧が必要な場合には60Paの対応が可能です。

配管施工制約を緩和

室内外ユニット間の最大配管長や配管施工制約を緩和。大規模物件でも、より柔軟な設計が可能になりました。

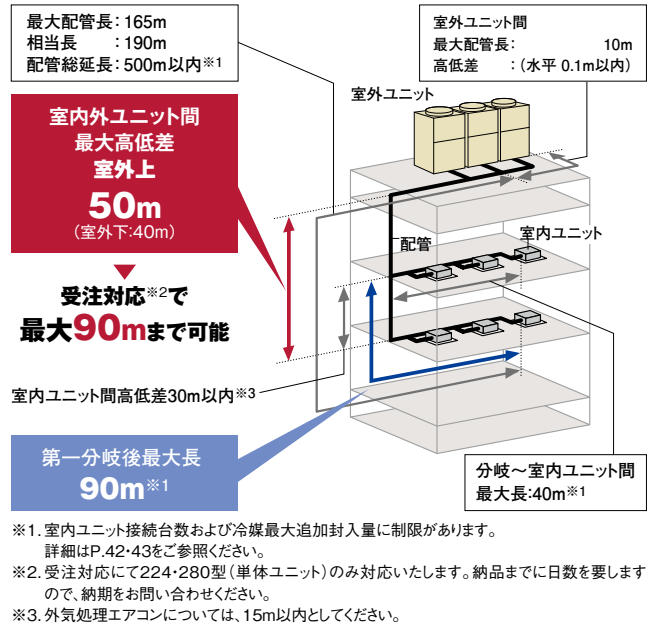

高調波対応用アクティブフィルターを用意(オプション)

高調波対応として、アクティブフィルターを用意しました。従来の外付けにより生じていたデッドスペースがなく、室外ユニットをすっきりと連続設置できます。



*224型のアクティブフィルターは形状・取付方法が異なります。詳しくはP.44をご参照ください。

(注)内蔵型アクティブフィルター(オプション)は、出荷後に現地で本体への組み込みが必要となります。

外調機の接続により快適環境を実現

建築物衛生法対応の大容量加湿タイプ(天井埋込型/壁ビルトイン型)や省エネ性の高いエコフレッシュ(全熱交換エレメント+直膨ユニット)など多彩なラインアップから選定できます。

標準仕様表(寒さ知らず)

(50/60Hz)

型名(相当馬力)	224型(8)		280型(10)	
室外ユニット型式	RAS-AP224DN1		RAS-AP280DN1	
電源仕様	三相200V			
冷房能力(kW)	22.4		28.0	
暖房能力	標準(kW)	26.5	33.5	
	低温(kW)	23.7(26.5)	30.0(33.5)	
	極低温(kW)	25.3(26.5)	31.9(33.5)	
外形寸法W×D×H(mm)	950×765×1,720		1,210×765×1,720	
製品質量(kg)	275		295	
外装色(マンセル記号)	ナチュラルグレー(1.0Y 8.5/0.5)			
運転音 標準(冷房・暖房)[dB(A)]	81-83		81-83	
電気特性	消費電力	冷房(kW)	6.37	9.12
		暖房(kW)	6.62	8.92
		暖房低温(kW)	8.45	12.50
		暖房極低温(kW)	9.13	13.45
		運転電流	冷房(A)	20.9/20.4
	暖房(A)	21.7/21.2	29.3/28.6	
	力率	冷房(%)	88/90	88/90
		暖房(%)	88/90	88/90
	始動電流(A)	175/160	175/160	
	APF2015(通年エネルギー消費効率)	4.7		4.6
圧縮機	電動機出力(kW)	1.4+3.0	3.2+3.0	
	定格風量(m ³ /min)	175	195	
送風機	電動機出力(kW)	0.49	0.66	
	ガス(mm)	φ19.05	φ22.2	
主配管サイズ	液(mm)	φ9.52	φ9.52	

(50/60Hz)

型名(相当馬力)	335型(12)	400型(14)	450型(16)	500型(18)	560型(20)		
室外ユニット型式	RAS-AP335DN1	RAS-AP400DN1	RAS-AP450DN1	RAS-AP500DN1	RAS-AP560DN1		
構成室外ユニット	RAS-AP160DN1	RAS-AP224DN1	RAS-AP224DN1	RAS-AP280DN1	RAS-AP280DN1		
	RAS-AP160DN1	RAS-AP160DN1	RAS-AP224DN1	RAS-AP224DN1	RAS-AP280DN1		
電源仕様	三相200V						
冷房能力(kW)	33.5	40.0	45.0	50.0	56.0		
暖房能力	標準(kW)	40.0	47.5	53.0	60.0		
	低温(kW)	35.8(40.0)	42.5(47.5)	47.5(53.0)	53.7(60.0)	60.0(67.0)	
	極低温(kW)	38.0(40.0)	45.1(47.5)	50.4(53.0)	57.0(60.0)	63.7(67.0)	
外形寸法W×D×H(mm)	1,920×765×1,720	1,920×765×1,720	1,920×765×1,720	2,180×765×1,720	2,440×765×1,720		
製品質量(kg)	210×2	275+210	275×2	295+275	295×2		
外装色(マンセル記号)	ナチュラルグレー(1.0Y 8.5/0.5)						
運転音 標準(冷房・暖房)[dB(A)]	78-82	82-84.5	84-86	84-86	84-86		
電気特性	消費電力	冷房(kW)	8.72	11.20	12.85	15.24	
		暖房(kW)	10.05	12.13	13.24	15.54	17.84
		暖房低温(kW)	13.23	15.69	16.97	20.95	25.00
		暖房極低温(kW)	15.89	17.62	18.12	22.42	26.82
		運転電流	冷房(A)	28.0/28.0	36.7/35.9	42.2/41.2	50.0/48.9
	暖房(A)	32.2/32.2	39.8/38.9	43.4/42.5	51.0/49.8	58.5/57.2	
	力率	冷房(%)	90	88/90	88/90	88/90	88/90
		暖房(%)	90	88/90	88/90	88/90	88/90
	始動電流(A)	30/30	197/182	217/202	217/202	217/202	
	APF2015(通年エネルギー消費効率)	4.6	4.7	4.7	4.6	4.6	
圧縮機	電動機出力(kW)	3.5×2	(1.4+3.0)+3.5	(1.4+3.0)×2	(3.2+3.0)+(1.4+3.0)	(3.2+3.0)×2	
	定格風量(m ³ /min)	155×2	175+155	175×2	195+175	195×2	
送風機	電動機出力(kW)	0.33×2	0.49+0.33	0.49×2	0.66+0.49	0.66×2	
	ガス(mm)	φ25.4	φ25.4	φ28.58	φ28.58	φ28.58	
主配管サイズ	液(mm)	φ12.7	φ12.7	φ12.7	φ15.88	φ15.88	

(注1) 性能はJIS B 8615条件(冷房時:室内側27°CDB/19°CWB 室外側35°CDB、暖房標準時:室内側20°CDB 室外側7°CDB/6°CWB、暖房低温時:室内側20°CDB 室外側2°CDB/1°CWB、暖房極低温時:室内側20°CDB 室外側-7°CDB/-8°CWB)で配管長7.5m・高低差0m・てんかせ4方向室内ユニットを100%接続した場合の値です。

(注2) 電気特性は室外ユニット単体の値です。

(注3) 運転音はJRA 4002:2013Rに基づいた音響レベルの値です。

(注4) 構成室外ユニットの組み合わせは表中の組み合わせ以外はできません。

(注5) 寸法は室外ユニット間隙20mmの場合の値です。オプション部品「防雪フード」「吹出ダクト」の取り付けを想定した場合、室外ユニット間隙間は50mm以上としてください。

(注6) 暖房低温能力および暖房極低温能力は、除霜を含む平均値を示します。()内はピーク値を示します。

(注7) 室外ユニット容量を超えた室内ユニット容量で運転した場合、吹出温度が低下します。

特に外気温度が-10°Cを下回る場合があるような場所では、室内ユニット合計容量が室外ユニット容量を超えないように機種選定してください。

(注8) 表中の数値は「標準モード」時の値です。「省エネモード」設定時の仕様および設定方法は技術資料をご確認ください。

(注9) 電気特性の運転電流欄の「冷房」または「暖房」の電流値が20Aを超える空調機は、「高圧又は特別高圧で受電する需要家の高調波抑制対策ガイドライン」対象機器となります。

回路種別番号・換算係数は機種により異なりますので営業窓口までお問い合わせください。

(注10) APF2015は、JRA 4002:2013Rに基づき算出した値です。

標準仕様表(寒さ知らず)

(50/60Hz)

型名(相当馬力)		690型(24)	850型(30)	
室外ユニット型式		RAS-AP690DN1	RAS-AP850DN1	
構成室外ユニット		RAS-AP224DN1	RAS-AP280DN1	
		RAS-AP224DN1	RAS-AP280DN1	
		RAS-AP224DN1	RAS-AP280DN1	
電源仕様		三相200V		
冷房能力(kW)		69.0	85.0	
暖房能力	標準(kW)	82.5	100.0	
	低温(kW)	73.8(82.5)	89.5(100.0)	
	極低温(kW)	78.4(82.5)	95.0(100.0)	
外形寸法W×D×H(mm)		2,890×765×1,720	3,670×765×1,720	
製品質量(kg)		275×3	295×3	
外装色(マンセル記号)		ナチュラルグレー(1.0Y 8.5/0.5)		
運転音	標準(冷房・暖房) [dB(A)]	86-88	86-88	
電気特性	消費電力	冷房(kW)	20.11	28.00
		暖房(kW)	21.30	26.49
		暖房低温(kW)	27.23	37.08
		暖房極低温(kW)	29.14	39.76
	運転電流	冷房(A)	66.0/64.5	91.9/89.8
		暖房(A)	69.9/68.3	86.9/85.0
	力率	冷房(%)	88/90	88/90
		暖房(%)	88/90	88/90
		始動電流(A)	259/244	259/244
	APF2015(通年エネルギー消費効率)		4.6	4.6
圧縮機	電動機出力(kW)	(1.4+3.0)×3	(3.2+3.0)×3	
	定格風量(m ³ /min)	175×3	195×3	
送風機	電動機出力(kW)	0.49×3	0.66×3	
	ガス(mm)	φ28.58	φ31.75	
主配管サイズ	液(mm)	φ15.88	φ19.05	

(注1) 性能はJIS B 8615条件(冷房時:室内側27°CDB/19°CWB 室外側35°CDB、暖房標準時:室内側20°CDB 室外側7°CDB/6°CWB、暖房低温時:室内側20°CDB 室外側2°CDB/1°CWB、暖房極低温時:室内側20°CDB 室外側-7°CDB/-8°CWB)で配管長7.5m・高低差0m・てんかせ4方向室内ユニットを100%接続した場合の値です。

(注2) 電気特性は室外ユニット単体の値です。

(注3) 運転音はJRA 4002:2013Rに基づいた音響パワーレベルの値です。

(注4) 構成室外ユニットの組み合わせは表中の組み合わせ以外はできません。

(注5) 寸法は室外ユニット間隙20mmの場合の値です。オプション部品「防雪フード」「吹出ダクト」の取り付けを想定した場合、室外ユニット間隙は50mm以上としてください。

(注6) 暖房低温能力および暖房極低温能力は、除霜を含む平均値を示します。()内はピーク値を示します。

(注7) 室外ユニット容量を超えた室内ユニット容量で運転した場合、吹出温度が低下します。

特に外気温度が-10°Cを下回る場合があるような場所では、室内ユニット合計容量が室外ユニット容量を超えないように機種選定してください。

(注8) 表中の数値は「標準モード」時の値です。「省エネモード」設定時の仕様および設定方法は技術資料をご確認ください。

(注9) 電気特性の運転電流欄の「冷房」または「暖房」の電流値が20Aを超える空調機は、「高圧又は特別高圧で受電する需要家の高調波抑制対策ガイドライン」対象機器となります。

回路種別番号・換算係数は機種により異なりますので営業窓口までお問い合わせください。

(注10) APF2015は、JRA 4002:2013Rに基づき算出した値です。

低温時暖房性能(ピーク時)

(50/60Hz)

型名(相当馬力)		224型(8)	280型(10)	335型(12)	400型(14)	450型(16)
室外ユニット型式		RAS-AP224DN1	RAS-AP280DN1	RAS-AP335DN1	RAS-AP400DN1	RAS-AP450DN1
暖房能力	-5°CWB(kW)	26.5	33.5	40.0	47.5	53.0
	-10°CWB(kW)	26.5	33.5	40.0	47.5	53.0
	-15°CWB(kW)	25.0	31.5	37.6	44.7	50.0
	-20°CWB(kW)	22.4	28.0	33.6	39.9	45.0
消費電力	-5°CWB(kW)	8.98	11.60	13.99	16.63	17.96
	-10°CWB(kW)	10.78	13.98	17.20	20.17	21.56
	-15°CWB(kW)	11.68	13.90	18.12	21.56	23.36
	-20°CWB(kW)	11.68	13.90	18.12	21.45	23.57

(50/60Hz)

型名(相当馬力)		500型(18)	560型(20)	690型(24)	850型(30)
室外ユニット型式		RAS-AP500DN1	RAS-AP560DN1	RAS-AP690DN1	RAS-AP850DN1
暖房能力	-5°CWB(kW)	60.0	67.0	82.5	100.0
	-10°CWB(kW)	60.0	67.0	82.5	100.0
	-15°CWB(kW)	56.4	63.0	77.6	94.0
	-20°CWB(kW)	50.4	56.0	69.3	84.0
消費電力	-5°CWB(kW)	20.58	23.20	28.90	34.45
	-10°CWB(kW)	24.76	27.96	34.69	41.52
	-15°CWB(kW)	25.49	27.80	37.39	41.26
	-20°CWB(kW)	25.58	27.80	37.16	41.70

(注) 表中の数値は「標準モード」時の値です。「省エネモード」設定時の仕様および設定方法は技術資料をご確認ください。

■ 寸法図 (寒さ知らず)

(単位:mm)

RAS-AP160DN1-RAS-AP224DN1

寸法:幅950×奥行765×高さ1,720(mm)

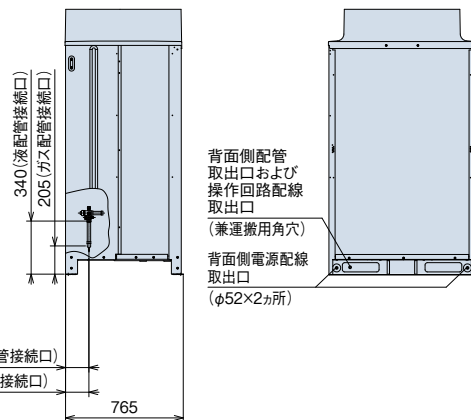
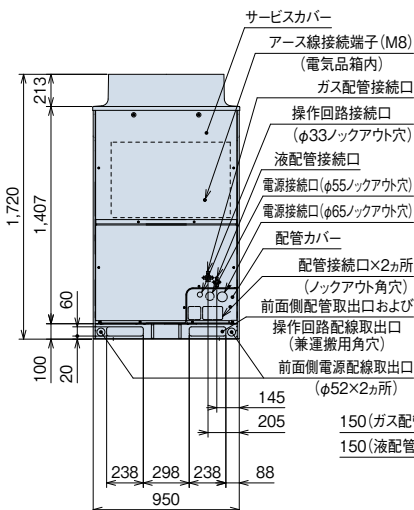
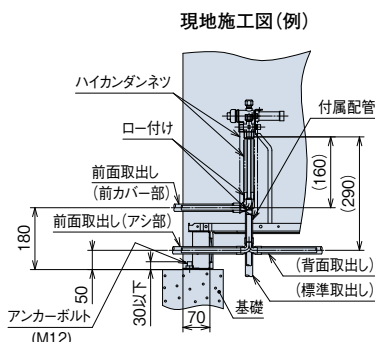
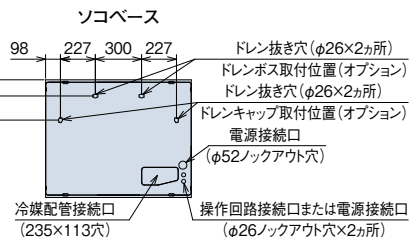
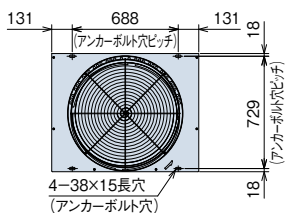
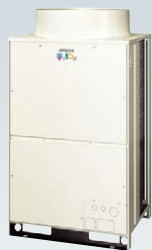

(注) 本製品は熱交換器面の網(背面・側面)は不付きとなっております。オプション部品についてはP.58をご確認ください。

RAS-AP280DN1

寸法:幅1,210×奥行765×高さ1,720(mm)

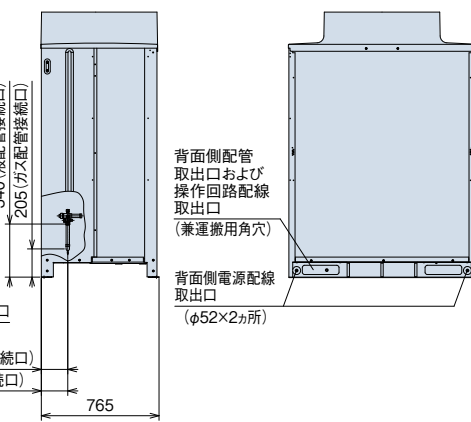
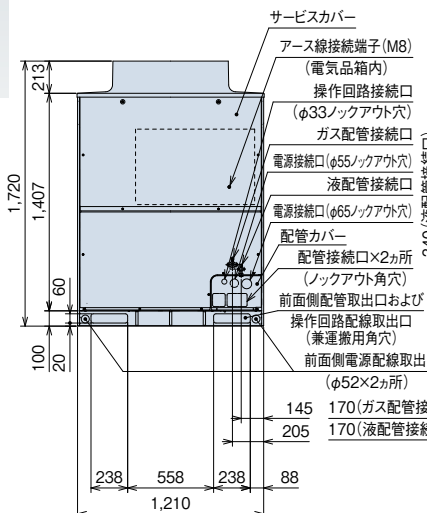
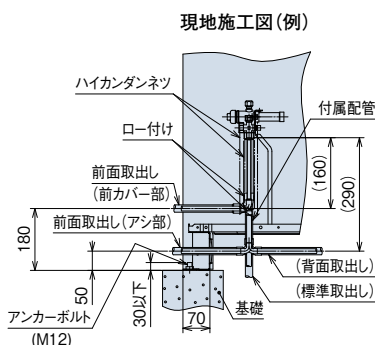
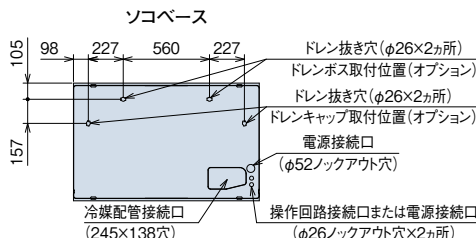
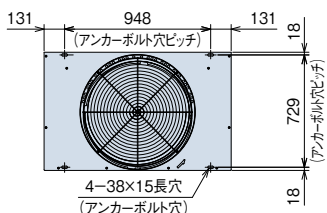

(注) 本製品は熱交換器面の網(背面・側面)は不付きとなっております。オプション部品についてはP.58をご確認ください。

[ドレン水排水について]

運転時は室外ユニットからドレン水が排出されますので、ドレン水の排水について留意ください。

- ① 水はけの良いところを選ぶか排水溝を設けて排水してください。
- ② 通路の上方に設置すると水滴が落下しますので避けてください。やむを得ず設置する場合は、二次ドレンパンなどを設けて排水処理を実施してください。
- ③ ドレン水が凍結する恐れがある地域では、集中排水ドレンボス(別売品)は使用しないでください。(ドレン配管内のドレン水が凍結し、配管に亀裂が生じる恐れがあります)

■ 寸法図 (寒さ知らず)

(単位:mm)

RAS-AP335DN1~RAS-AP450DN1

寸法:幅1,920×奥行765×高さ1,720(mm)



室外ユニット 型名	構成室外ユニット型式	
	室外ユニットA	室外ユニットB
335型	RAS-AP160DN1	RAS-AP160DN1
400型	RAS-AP224DN1	RAS-AP160DN1
450型	RAS-AP224DN1	RAS-AP224DN1

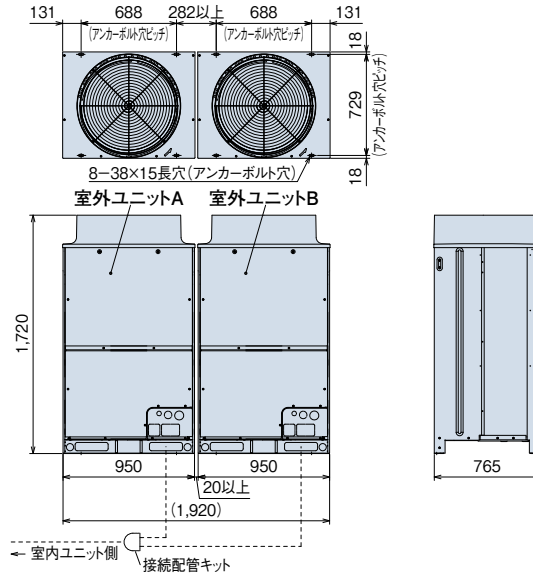

(注)本図は室外ユニット間隙間20mmの場合を示します。オプション部品「防雪フード」「吹出ダクト」の取り付けを想定した場合、室外ユニット間隙間は50mm以上としてください。

RAS-AP500DN1

寸法:幅2,180×奥行765×高さ1,720(mm)



室外ユニット 型名	構成室外ユニット型式	
	室外ユニットA	室外ユニットB
500型	RAS-AP280DN1	RAS-AP224DN1

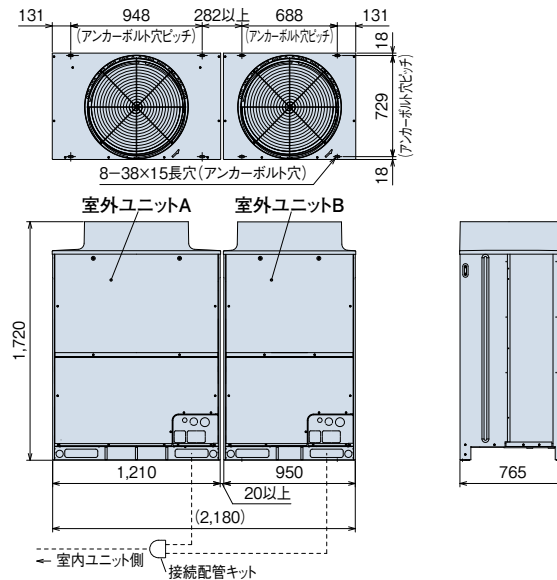

(注)本図は室外ユニット間隙間20mmの場合を示します。オプション部品「防雪フード」「吹出ダクト」の取り付けを想定した場合、室外ユニット間隙間は50mm以上としてください。

RAS-AP560DN1

寸法:幅2,440×奥行765×高さ1,720(mm)



室外ユニット 型名	構成室外ユニット型式	
	室外ユニットA	室外ユニットB
560型	RAS-AP280DN1	RAS-AP280DN1

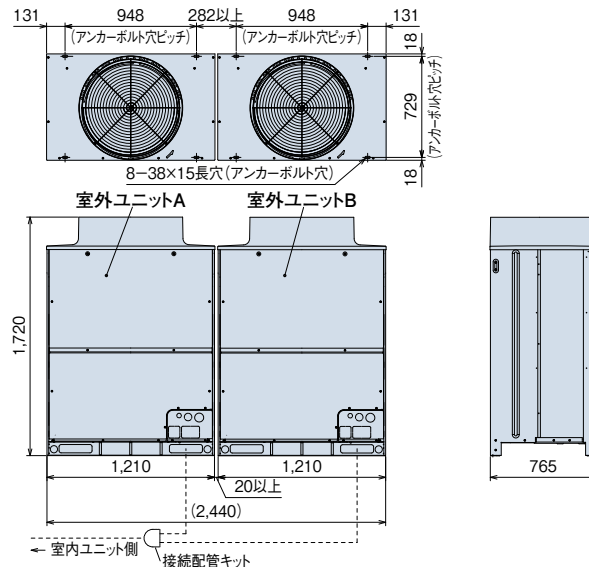

(注)本図は室外ユニット間隙間20mmの場合を示します。オプション部品「防雪フード」「吹出ダクト」の取り付けを想定した場合、室外ユニット間隙間は50mm以上としてください。

■ 寸法図(寒さ知らず)

(単位:mm)

RAS-AP690DN1

寸法:幅2,890×奥行765×高さ1,720(mm)

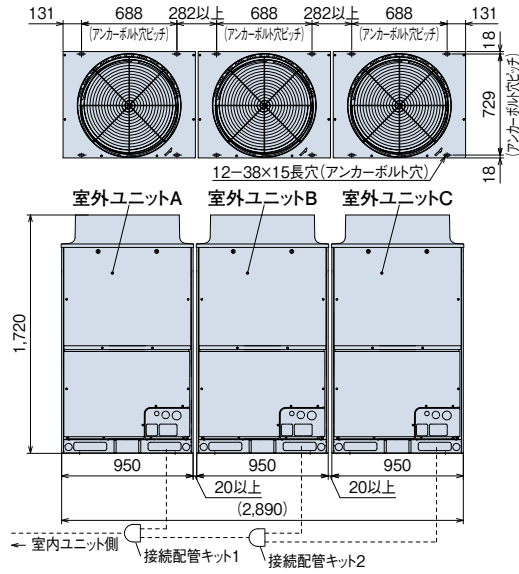

(注)本図は室外ユニット間隙間20mmの場合を示します。オプション部品「防雪フード」「吹出ダクト」の取り付けを想定した場合、室外ユニット間隙間は50mm以上としてください。

室外ユニット	構成室外ユニット型式		
型名	室外ユニットA	室外ユニットB	室外ユニットC
690型	RAS-AP224DN1	RAS-AP224DN1	RAS-AP224DN1

RAS-AP850DN1

寸法:幅3,670×奥行765×高さ1,720(mm)

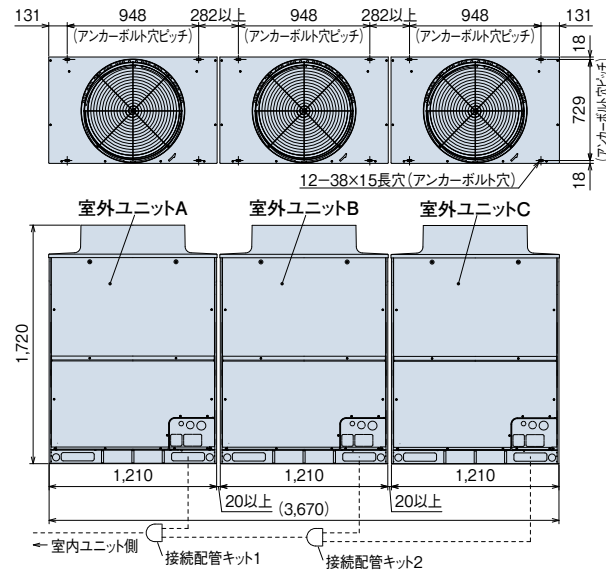

(注)本図は室外ユニット間隙間20mmの場合を示します。オプション部品「防雪フード」「吹出ダクト」の取り付けを想定した場合、室外ユニット間隙間は50mm以上としてください。

室外ユニット	構成室外ユニット型式		
型名	室外ユニットA	室外ユニットB	室外ユニットC
850型	RAS-AP280DN1	RAS-AP280DN1	RAS-AP280DN1

冷媒配管制限

本図は主要項目を記載しています。実際の配管選定は必ず技術資料をご確認ください。

室外ユニット3台組合わせの例

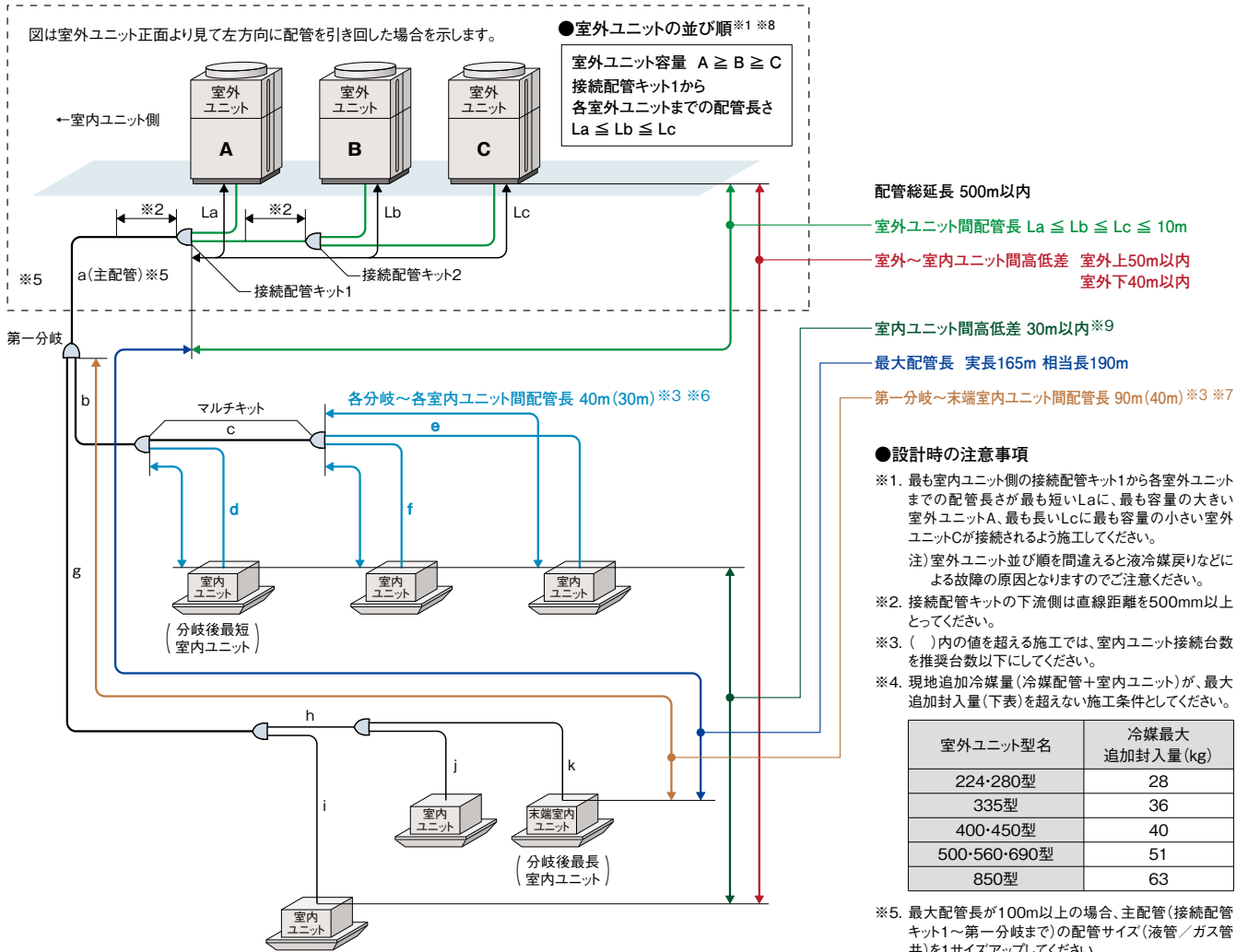

※8

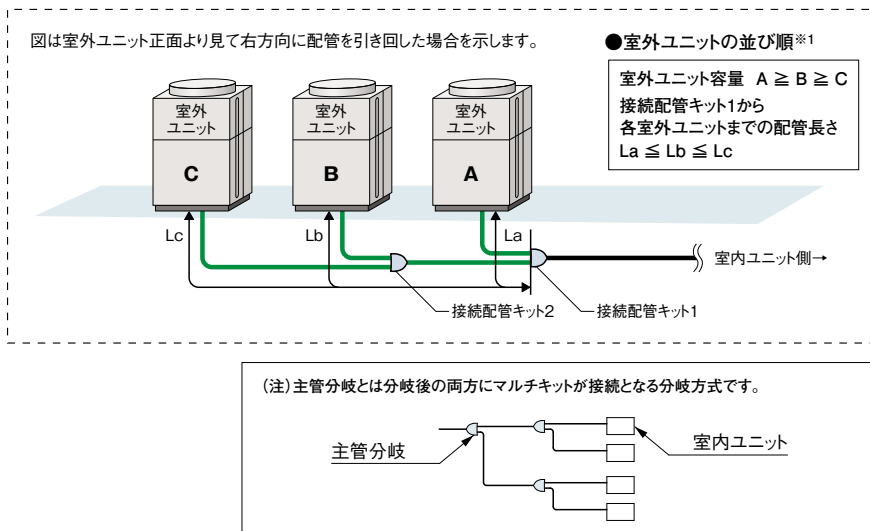

■ 室内ユニット接続条件

室内ユニット		
接続容量比 (注1)	接続可能台数(推奨接続台数) (注3)(注4)	接続可能 最小容量
50~130% (注2)	224型.....13(8)台	22型 (注5)
	280型.....16(10)台	
	335型.....19(10)台	
	400型.....23(16)台	
	450・500型.....26(16)台	
	560型.....33(18)台	
	690型.....40(26)台	
850型.....50(32)台		

- (注1) 接続容量比は、室内外容量比(室内ユニットの合計容量÷室外ユニットのシステム容量)を示します。
 (注2) 接続室内ユニット100%超のシステムで全室内ユニットを同時運転した場合、全体能力は最大100%となります。配管長・温度条件などの能力低下を考慮し、吹出温度の低下などの問題が発生しないよう機器選定をしてください。特に外気温が-10℃を下回る場合があるような場所では、室内ユニット合計容量が室外ユニット容量を超えないように機種選定してください。詳細については技術資料をご確認ください。
 (注3) 接続可能台数には、接続室内ユニットの機種・容量・使用環境・据付場所により留意事項がございます。選定にあたっては、必ず技術資料をご確認ください。
 (注4) 接続室内ユニットにテンプグリーン室内ユニット・外気処理エアコンを含む場合は、推奨接続台数以下としてください。
 (注5) 室内ユニット22~36型は、40型以上のものに対し風量が多めに設定されています。暖房時の冷風感などが問題となるような据え付け場所は避けてください。
 (注6) マルチ型パッケージエアコンに使用している冷媒(R410A)は、それ自体は無毒不燃性の安全な冷媒ですが、万が一、室内に漏れた場合その濃度が許容値を超えるような小部屋では、窒息などの危険があり許容値を超えない対策が必要です。詳細はP.126をご参照ください。

■ 配管キット(オプション)

[接続配管キット] 室外ユニット間分岐

室外ユニット容量	接続配管キット型式
335~560型	MC-NP20A1
690・850型	MC-NP30A1

[マルチキット] 室内外接続配管用分岐

ライン分岐

<第一分岐管>

室外ユニット容量	マルチキット型式
224・280型	MW-NP282A2
335~450型	MW-NP452A2
500~690型	MW-NP692A2
850型	MW-NP902A2

(注) 主配管(室外ユニット~第一分岐)をサイズアップ(液・ガス管共)した場合はレギュレーター(現地準備品)が必要となります。

<第一分岐以降の配管径およびマルチキット>

室内ユニット容量の合計(型名)	ガス管	液管	マルチキット型式
159以下	φ15.88	φ9.52	MW-NP282A2
160以上~249以下	φ19.05	φ9.52	
250以上~334以下	φ22.2	φ9.52	
335以上~449以下	φ25.4	φ12.7	MW-NP452A2
450以上~499以下	φ28.58	φ12.7	
500以上~729以下	φ28.58	φ15.88	MW-NP692A2
730以上~1009以下	φ31.75	φ19.05	
1010以上	φ38.1	φ19.05	MW-NP902A2

(注1) 第一分岐のマルチキットから室内ユニットまでの配管長さが40mを超える場合は、主配管を1サイズアップ(液・ガス管共)する必要があります。その際、レギュレーター(現地準備品)が必要となります。

(注2) マルチキットサイズが第一分岐管より大きくなる場合には、第一分岐管サイズに合わせてください。マルチキットの配管径が分岐前より大きくなる場合には、分岐前の配管径に合わせてください。

ヘッダ分岐

ヘッダ分岐後の室内ユニットの合計容量(型名)	ヘッダ分岐数	マルチキット型式
140以上~224以下	4分岐	MH-NP224A
140以上~280以下	8分岐	MH-NP288A

■ 配管施工上の注意事項

[マルチキット~室内ユニットの配管形状]

現地施工配管は、冷媒配管の温度変化による配管伸縮を吸収させるため、右図の **推奨例** のように曲管・(水平)ループ管などを設けてください。

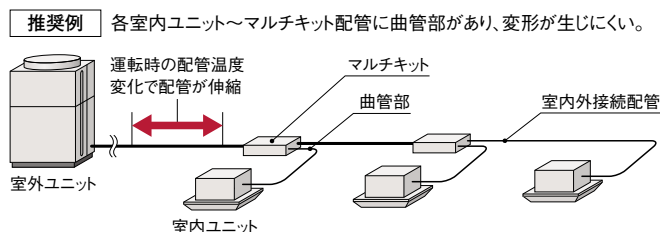

■ 電気容量・配線容量

[別電源方式] 室外ユニットごとに電源を配線する方式です。基本的にこの方式で施工してください。

渡り電源方式については、技術資料をご確認ください。

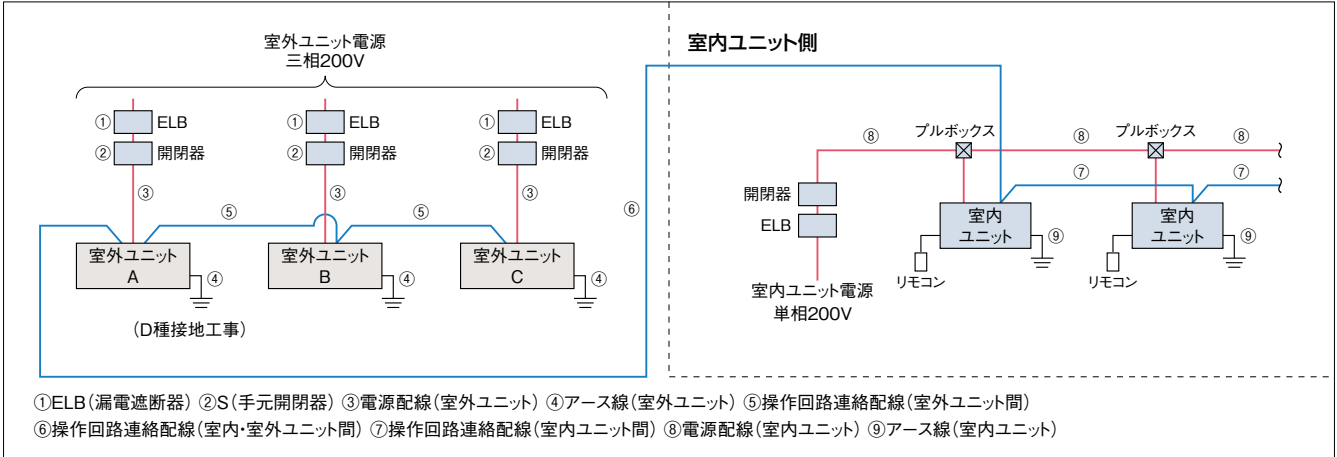

- (注1) 室外ユニットの電源はユニットごとに配線し、ELB(漏電遮断器)およびS(手元開閉器)を各ユニットに必ず取り付けてください。取り付けられていないと感電・火災の原因になることがあります。
 (注2) ELBは必ず各室外ユニット(冷媒系統)ごとに取り付けてください。複数の室外ユニット(冷媒系統)にまたがって設置した場合、通常の漏れ電流で作動する可能性があります。
 (注3) 室外ユニットと室内ユニットの電源は別々に取ってください。室内ユニットの電源は必ず同一室外ユニットに接続する室内ユニット群ごと(1電源当たりの室内ユニット合計運転電流容量は15A以下)に設けて配線を接続してください。漏電遮断器(ELB)および手元開閉器(S)も各室内ユニット群ごとに取り付けてください。室内ユニット側は室内ユニットおよび冷暖切替ユニットの据付点検要領書をご参照ください。
 (注4) 室内ユニットの配線容量⑧⑨は、各々の技術資料をご確認ください。

[室外ユニットの電気容量・配線容量(単体ユニット)]

項目	ELB(漏電遮断器)		S(手元開閉器)		電源配線			操作回路連絡配線	基準電流(A)
	定格電流(A)	定格感度電流(mA)	スイッチ容量(A)	ヒューズ容量(A)	最小太さ(mm ²)	配線こう長(m)	アース線太さ(mm ²)		
型式	①	①	②	②	③	③	④	⑤ ⑥ ⑦	
RAS-AP160DN1	40	30または100(0.1sec以下)	60	40	5.5	22	3.5以上	0.75~1.25mm ² の2芯ケーブル(型式:VCTF・VCT・CVV・MVVS・VVR・VVF)	33.0
RAS-AP224DN1	60	100(0.1sec以下)	60	60	14	40	5.5以上		46.0
RAS-AP280DN1	60		60	60	14	30	5.5以上		59.0

- (注1) 電源トランス容量(現地準備品)は基準電流(上記)に従い選定してください。
 基準電流とは表中の電源配線の選定に使用した電流値で、規定の運転範囲で運転した場合の最大電流値です。
 (注2) 上記表の電源配線こう長は、電圧降下が2%の時を示します。
 (注3) 供給電源電圧は下記を満足するような受電設備としてください。
 ●供給電圧:定格電圧±10%以内、●始動電圧:定格電圧-15%以内、●運転電圧:定格電圧±10%以内、●相間アンバランス:3%以内
 (注4) ELBの定格遮断容量は、電源トランス、電線の長さおよび太さより短絡電流を計算し適切なものを選定してください。
 (注5) ELBは必ず各室外ユニット(冷媒系統)ごとに取り付けてください。複数の室外ユニット(冷媒系統)にまたがって設置した場合、通常の漏れ電流で作動する可能性があります。
 (注6) ELBは高調波対応品を使用してください。
 (注7) 室内ユニットの配線容量⑧⑨は、各々の技術資料をご確認ください。
 (注8) アース線はガス管・水道管・避雷針・電話のアースに接続しないでください。
 (注9) 室外ユニットの電気容量・配線容量の詳細については室外ユニットの技術資料を参照ください。

■ オプション

[アクティブフィルター]

適用室外ユニット型名	取り付け方法	アクティブフィルター型式	
160・280型※1	ユニット内蔵型	塗装なし	AF-50U1A
		塗装あり※2	AF-50U1C
224型※1	ユニット正面取り付け型	塗装なし	AF-50FA
		塗装あり※2	AF-50FC

- 本製品は別売、出荷後に現地での本体への組み込みが必要となります。
 ※1.224型にユニット内蔵型の取り付けはできません。
 ※2.室外ユニットが耐重塩害仕様の場合は、アクティブフィルターは「塗装あり」品をご使用ください。

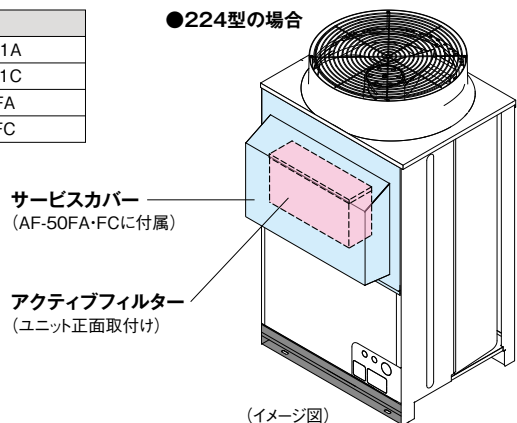

接続配管キットとマルチキットについてはP.43をご参照ください。その他のオプション部品についてはP.58をご参照ください。

寒さ知らず

RAS-AP DNR1
224~560型

寒さ知らずに既設配管を利用できる
リニューアル型をラインアップ
低外気温でも高い暖房性能を発揮



RAS-AP280DNR1

- R410A
- H-LINK II*対応
- インバーター制御
- エコフレッシュ対応
- 外気処理エアコン対応
- 厨房用てんつり対応

* H-LINK IIとは、日立独自の高性能伝送方式です。

外気温 -25°C でも運転可能

リニューアル型の採用におけるメリット

既設配管利用により、工期短縮・コスト削減が可能



配管洗浄レスで更新作業工程を短縮

独自のリニューアルフィルターをキャビネットに内蔵し、配管内の水分・酸化物を除去。配管洗浄作業を実施する必要が無いので、更新作業工程を短縮できます。

※既設ユニットによる冷媒回収運転が可能であることが必要。

追加封入冷媒の充填量自動判定機能を搭載

専用チャージポートと過冷却度検知による冷媒量判定アルゴリズムを備え、適正冷媒量を自動判定します。*

※外気 0°C 以上で冷房運転可能であることが必要。
※既設配管のガス漏れ・配管強度確認は現地工事区分となります(P.56を参照ください)。

第一分岐からの最大配管長は60m 複数冷媒系統を集約して工事費を節約

第一分岐から室内ユニットまでの最大配管長を60mまで可能としました。室外ユニット近傍で複数冷媒系統の集約がし易くなるので、工事費の節減ができます。

高暖房能力

低外気温でも高い暖房能力を発揮

●低外気温運転時の暖房能力(280型の場合、「標準モード」時※)

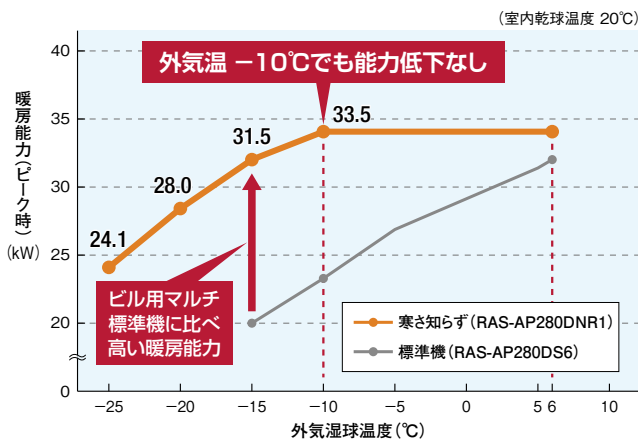

※本製品には、暖房能力をセーブして運転を行う「省エネモード」を備えています。「省エネモード」設定時の仕様および設定方法については、技術資料をご確認ください。

●外気温 -10°C 時の暖房能力比較(「標準モード」時※)

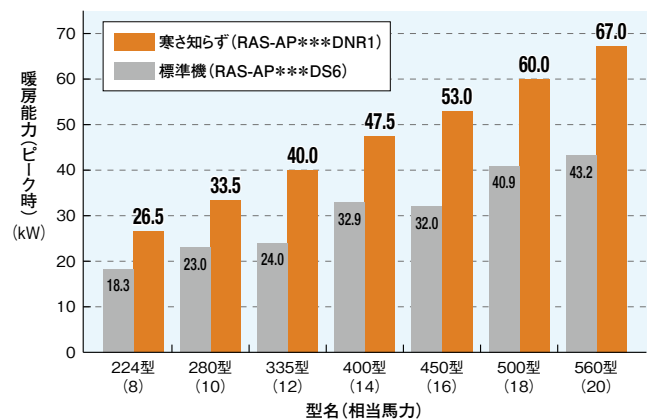

すばい暖房立ち上がりを実現

寒さ知らずは高い暖房立ち上がり性能で、寒い冬の朝も快適な暖房環境を提供します。

●暖房立ち上がり性能比較(外気温 -10℃)

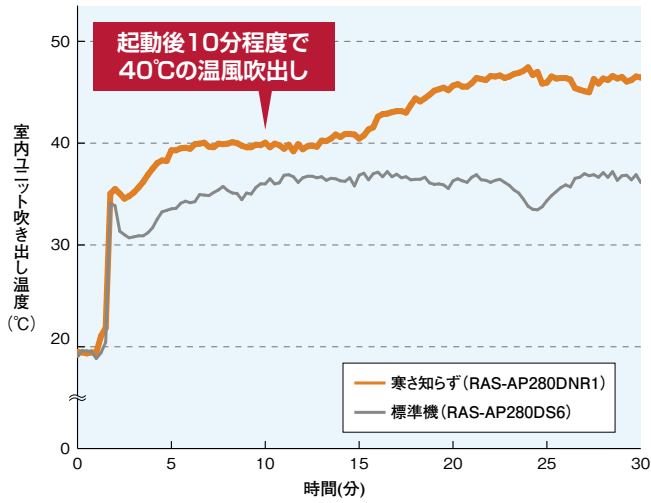

室内ユニット てんかせ4方向(RCI-AP140K5)×2台との組み合わせによる試験結果
【条件】 室内吸込温度: 20℃(乾球) Hi風量時、外気温: -10℃(湿球)
 室内外配管長: 7.5m、測定場所: 当社恒温試験室
 (注1) 実使用時の立ち上がり時間は、熱負荷・選定機種・施工条件により異なります。

フィールド評価① 北海道 旭川市(某事務所建物)

暖房立ち上がり性能が同等の従来機種*による、寒冷地域のフィールド評価により優れた暖房性能と高い信頼性を構築しています。



■フィールド評価機
寒さ知らず: RAS-AP280DN

●旭川 外気温 -20~-22℃ (2014年1月7日 午前7:00~午前7:20)

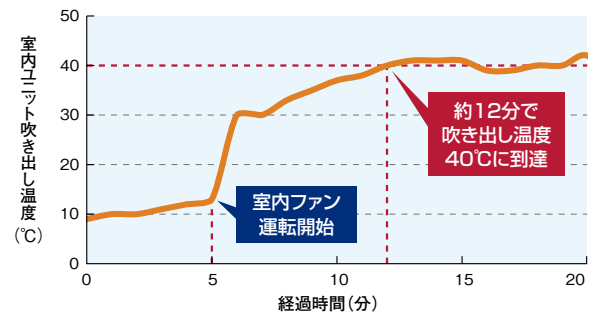

除霜性能の向上

着霜量検出機能により除霜運転の頻度を低減

新たに着霜量検出機能を搭載。着霜状態・着霜量の検出精度を高め、除霜運転に入る頻度を低減しました。除霜の間隔を最大で約250分まで延長します。さらに着霜量に応じて2つの除霜方式を自動で切り替え、暖房の快適性を損なわないよう、適切な除霜運転を行います。

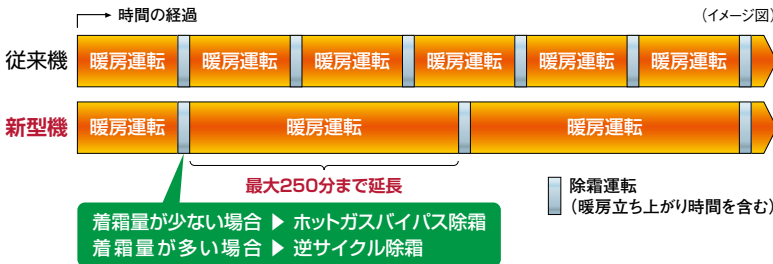

逆サイクル除霜

着霜量が多い場合は、室内熱交換器・配管の余熱を利用して霜取り。

メリット…除霜能力: 大
 デメリット…暖房立ち上がり時間: 普通
 (除霜中に室内熱交換器・配管が冷える)



ホットガスバイパス除霜

着霜量が少ない場合は、圧縮機の排熱のみで霜取り。

メリット…暖房立ち上がり時間: 早い
 デメリット…除霜能力: 普通



フィールド評価② 北海道 札幌市(某事務所建物)

着霜量検出機能による除霜頻度の低減効果および暖房の快適性は、寒冷地域のフィールド評価において実証実験を行っています。



■フィールド評価機
寒さ知らず: RAS-AP280DN
標準機: RAS-AP280DS5

●札幌 外気温 -6℃ (2014年1月5日 午前6:00~午前8:00)

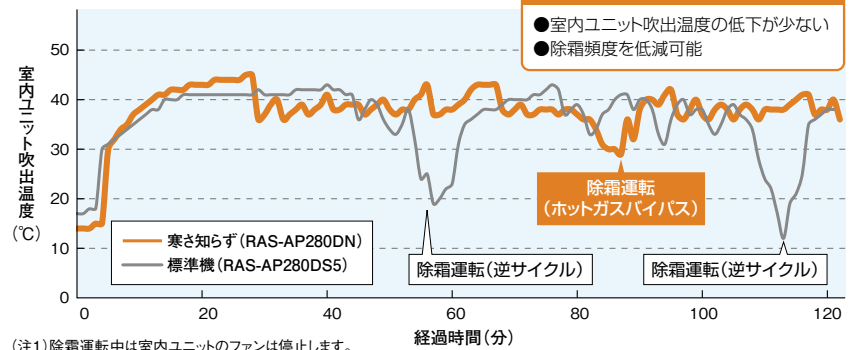

(注1) 除霜運転中は室内ユニットのファンは停止します。

お客様メリット

電力の消費を低減

冷凍サイクルの改良や冷凍サイクル制御の適正化により、年間の消費電力量を低減しました。

●期間消費電力量比較(10馬力相当システムの場合)

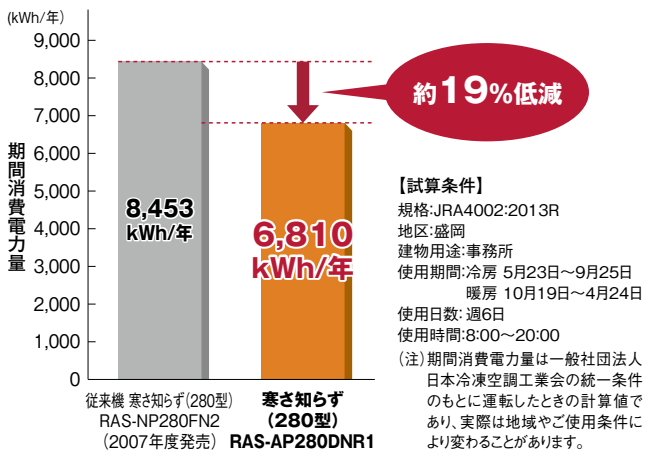

CO₂排出量を低減

電力使用量の低減により、CO₂の排出量を削減。より環境負荷を抑えた製品としました。

●CO₂排出量(10馬力相当システムの場合)

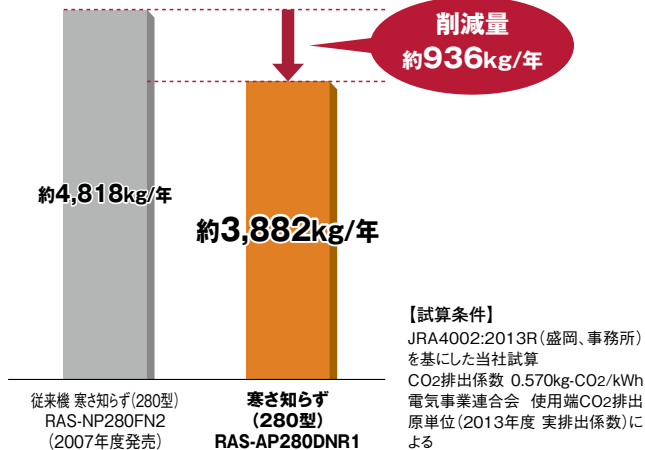

集中制御機器からのセルフデマンド設定でさらに省エネに貢献

電力設定値を超える範囲の消費電力をカットし、最大電力の抑制に貢献できます。電流を自己検知して自動的にデマンド制御を行うので、信号配線工事は不要です。また、従来のデマンド信号によるデマンド制御も可能なので、状況に合わせてさまざまな操作を選べます。オプションの集中制御機器(セントラルステーション適温適所DX・適温適所NT・適温適所EZ・適温適所mini)から室外ユニットごとのスケジュール設定ができるので、設備管理者による設定および設定変更が可能です。

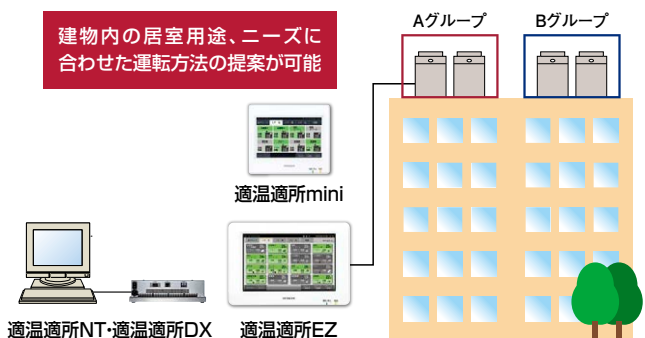

対応機種: 適温適所DX・適温適所NT・適温適所EZ・適温適所mini

集中制御機器から特定室外ユニット、任意時間で設定可能

故障時も応急運転可能

室外ユニット故障時のバックアップ運転機能を装備。万一の故障時でもシステムの完全停止を防げます。

- この機能は335型以上に適用されます。
- 故障検出(アラーム発生)後にリモコン操作または室外制御基板のスイッチ設定で応急運転が可能です。
- 応急運転は開始後8時間まで可能です。伝送異常など、故障内容によっては運転できない場合があります。

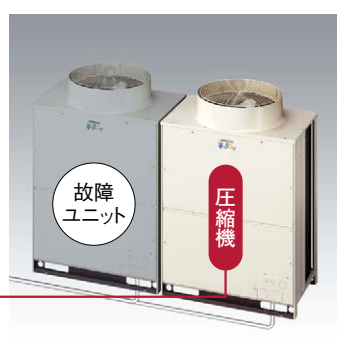

万一1台の室外ユニットが故障しても残りの室外ユニットにて運転継続可能。

●セルフデマンド制御(イメージ図)

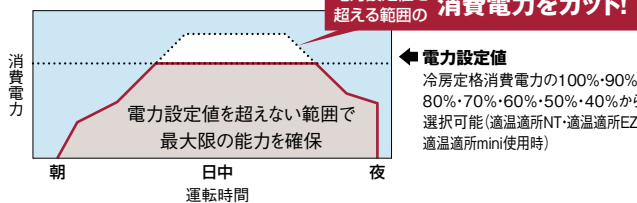

●設定例: 集中制御機器を使いグループ単位でスケジュール設定を行う場合

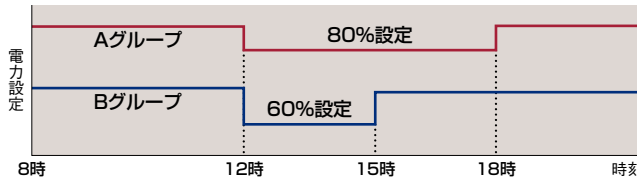

- (注1) 電力設定値(%表示)は、あくまでも目安値です。本制御で使用する値は電流からの演算値を使用しているため、電力計の値とは精度が異なります。最大電力を精度良く管理する必要がある場合には、専用のデマンドコントローラー(市販品)をご使用ください。
- (注2) 上記セルフデマンド設定をした場合、圧縮機の回転数を強制的に下げるため、能力は設定値に応じて低下します。
- (注3) 運転制御状態(保護制御など)によっては一時的に表示値よりも高くなる場合がございます。
- (注4) 本機能は最大電力(30分平均)を抑制する機能です。漏電遮断器、トランスなどの電源回路・電源配線の容量を小さくする目的でのご使用はできません。遮断器作動・機器故障の原因となりますのでご注意ください。
- (注5) 適温適所EZには、専用のデマンドコントローラーを必要としない、デマンドコントロール機能搭載モデル(PSC-A64GTD1)もございます。詳しくはパッケージエアコンカタログ(ビル用総合版)をご参照ください。

ローテーション運転による負荷の分散

構成室外ユニットの圧縮機起動順をローテーションさせることで、各室外ユニットの運転時間を平準化し、負荷を分散します。

- この機能は335型以上で適用されます。
- スイッチオフまたはサーモオフ時に行われます。

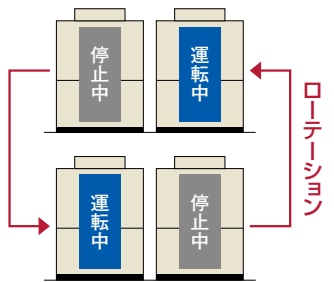

設計会社・施工会社様メリット

品揃えを拡大し、設計自由度を向上

リニューアル型は、224~560型の7機種をラインアップ。

●ラインアップ

型名 (相当馬力)	224 (8)	280 (10)	335 (12)	400 (14)	450 (16)	500 (18)	560 (20)
現行機(DNR1)	●	●	●	●	●	●	●

エレベーター*による搬入が可能

単体ユニットで最も大きい280型(10馬力相当)でも11人乗りエレベーターでの搬入が可能です。

*エレベーター(11人乗り)JIS A 4301
扉開口800mm、奥行き1,350mm

型名	224	280	335	400	450	500	560
構成室外ユニット	 8馬力相当	 10馬力相当	6 + 6 相当馬力	6 + 8 相当馬力	8 + 8 (相当馬力)	8 + 10 相当馬力	10 + 10 相当馬力

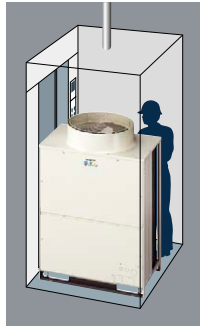

224型をコンパクト化

従来機 RAS-NP224FN2

現行機 RAS-AP224DNR1

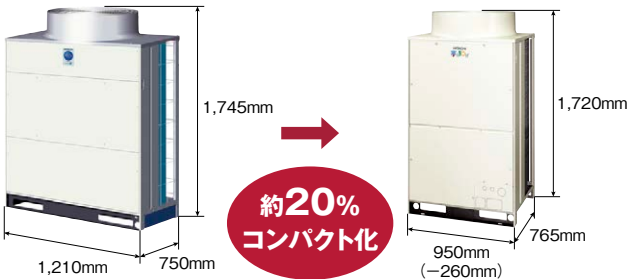

運転音低減機能を搭載

強制的に運転音低減を図る運転音低減機能を搭載しました。使用環境に応じて、運転音を3段階に設定できます。

●設定例:夜間の運転音を低減(10馬力相当の場合) 状況に合わせて設定可能
(設定1)76dB (設定2)71dB (設定3)66dB

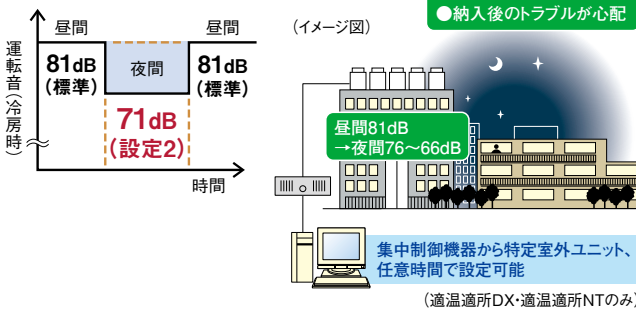

(注1)夜間など、負荷の小さい条件でのみ使用可能です。
(注2)強制的に圧縮機回転数・室外ファン回転数を下げるため、能力低下・運転範囲が限定されます。
(注3)運転音は目安値です。運転制御状態によっては一時的に表示値よりも高くなる場合がございます。

室外ユニットの各階設置にも対応

各階設置などで、機外静圧が必要な場合には60Paの対応が可能です。

配管施工制約を緩和

室内外ユニット間の最大配管長や配管施工制約を緩和。大規模物件でも、より柔軟な設計が可能になりました。

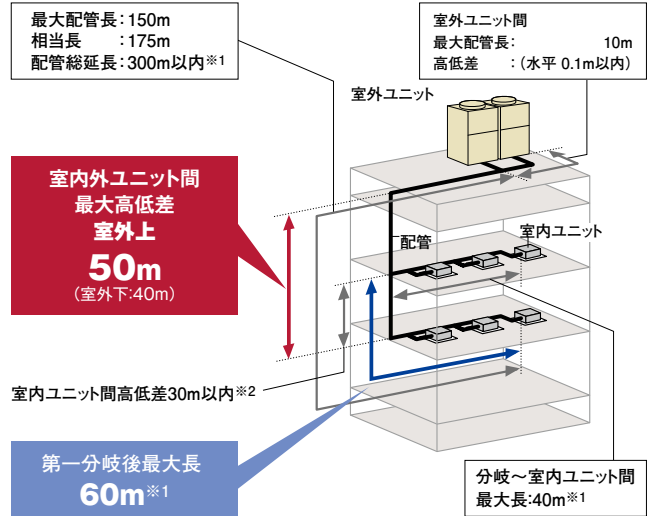

*1. 室内ユニット接続台数および冷媒最大追加封入量に制限があります。詳細はP.52-53をご参照ください。

*2. 外気処理エアコンについては、15m以内としてください。

高調波対応用アクティブフィルターを用意(オプション)

高調波対応として、アクティブフィルターを用意しました。従来の外付けにより生じていたデッドスペースがなく、室外ユニットをすっきりと連続設置できます。



*224型のアクティブフィルターは形状・取り付け方法が異なります。詳しくはP.55をご参照ください。

(注)内蔵型アクティブフィルター(オプション)は、出荷後に現地で本体への組み込みが必要となります。

外調機の接続により快適環境を実現

建築物衛生法対応の大容量加湿タイプ(天井埋込型/壁ビルトイン型)や省エネ性の高いエコフレッシュ(全熱交換エレメント+直膨ユニット)など多彩なラインアップから選定できます。

更新作業を円滑にする リニューアルフィルターを内蔵。

既設の配管内の水分・酸化物を除去することができるリニューアルフィルターを内蔵。これによりEHP・GHP・KHPからのリニューアルもスムーズに対応できるようになりました。

さらに、既設の圧縮機が故障している場合でもリニューアルキット(外付け)オプションで洗浄レスに対応可能*1(取付可能室外ユニット:RAS-AP224・280DNR1*2)です。



*1. 使用可能条件・接続方法についてはP.57をご確認ください。

*2. 単体機のみ取付可能です。組合わせユニット(335型以上)の構成室外ユニットには取り付けできません。

標準仕様表(寒さ知らず **リニューアル型**)

(50/60Hz)

型名(相当馬力)	224型(8)		280型(10)		
室外ユニット型式	RAS-AP224DNR1		RAS-AP280DNR1		
電源仕様	三相200V				
冷房能力(kW)	22.4		28.0		
暖房能力	標準(kW)	26.5	33.5		
	低温(kW)	23.7(26.5)	30.0(33.5)		
	極低温(kW)	25.3(26.5)	31.9(33.5)		
外形寸法W×D×H(mm)	950×765×1,720		1,210×765×1,720		
製品質量(kg)	275		295		
外装色(マンセル記号)	ナチュラルグレー(1.0Y 8.5/0.5)				
運転音 標準(冷房・暖房)[dB(A)]	81-83		81-83		
電気特性	消費電力	冷房(kW)	6.37	9.12	
		暖房(kW)	6.62	8.92	
		暖房低温(kW)	8.45	12.50	
		暖房極低温(kW)	9.13	13.45	
		運転電流	20.9/20.4	29.9/29.3	
	力率	冷房(%)	88/90	88/90	
		暖房(%)	88/90	88/90	
	始動電流(A)	175/160	175/160		
	APF2015(通年エネルギー消費効率)	4.7		4.6	
	圧縮機	電動機出力(kW)	1.4+3.0	3.2+3.0	
定格風量(m ³ /min)		175	195		
送風機	電動機出力(kW)	0.49	0.66		
	ガス(mm)	φ19.05	φ22.2		
主配管サイズ	液(mm)	φ9.52	φ9.52		

(50/60Hz)

型名(相当馬力)	335型(12)	400型(14)	450型(16)	500型(18)	560型(20)	
室外ユニット型式	RAS-AP335DNR1	RAS-AP400DNR1	RAS-AP450DNR1	RAS-AP500DNR1	RAS-AP560DNR1	
構成室外ユニット	RAS-AP160DNR1	RAS-AP224DNR1	RAS-AP224DNR1	RAS-AP280DNR1	RAS-AP280DNR1	
	RAS-AP160DNR1	RAS-AP160DNR1	RAS-AP224DNR1	RAS-AP224DNR1	RAS-AP280DNR1	
電源仕様	三相200V					
冷房能力(kW)	33.5	40.0	45.0	50.0	56.0	
暖房能力	標準(kW)	40.0	47.5	53.0	60.0	
	低温(kW)	35.8(40.0)	42.5(47.5)	47.5(53.0)	53.7(60.0)	60.0(67.0)
	極低温(kW)	38.0(40.0)	45.1(47.5)	50.4(53.0)	57.0(60.0)	63.7(67.0)
外形寸法W×D×H(mm)	1,920×765×1,720	1,920×765×1,720	1,920×765×1,720	2,180×765×1,720	2,440×765×1,720	
製品質量(kg)	210×2	275+210	275×2	295+275	295×2	
外装色(マンセル記号)	ナチュラルグレー(1.0Y 8.5/0.5)					
運転音 標準(冷房・暖房)[dB(A)]	78-82	82-84.5	84-86	84-86	84-86	
電気特性	消費電力	冷房(kW)	8.72	11.20	12.85	15.24
		暖房(kW)	10.05	12.13	13.24	15.54
		暖房低温(kW)	13.23	15.69	16.97	20.95
		暖房極低温(kW)	15.89	17.62	18.12	22.42
		運転電流	28.0/28.0	36.7/35.9	42.2/41.2	50.0/48.9
	力率	冷房(%)	90	88/90	88/90	88/90
		暖房(%)	90	88/90	88/90	88/90
	始動電流(A)	30/30	197/182	217/202	217/202	
	APF2015(通年エネルギー消費効率)	4.6	4.7	4.7	4.6	
	圧縮機	電動機出力(kW)	3.5×2	(1.4+3.0)+3.5	(1.4+3.0)×2	(3.2+3.0)+(1.4+3.0)
定格風量(m ³ /min)		155×2	175+155	175×2	195+175	
送風機	電動機出力(kW)	0.33×2	0.49+0.33	0.49×2	0.66+0.49	
	ガス(mm)	φ25.4	φ25.4	φ28.58	φ28.58	
主配管サイズ	液(mm)	φ12.7	φ12.7	φ12.7	φ15.88	

(注1) 性能はJIS B 8615条件(冷房時:室内側27°CDB/19°CWB 室外側35°CDB、暖房標準時:室内側20°CDB 室外側7°CDB/6°CWB・暖房低温時:室内側20°CDB 室外側2°CDB/1°CWB・暖房極低温時:室内側20°CDB 室外側-7°CDB/-8°CWB)で配管長7.5m・高低差0m・てんかせ4方向室内ユニットを100%接続した場合の値です。

(注2) 電気特性は室外ユニット単体の値です。

(注3) 運転音はJRA 4002:2013Rに基づいた音響パワーレベルの値です。

(注4) 構成室外ユニットの組み合わせは表中の組み合わせ以外はできません。

(注5) 寸法は室外ユニット間隙20mmの場合の値です。オプション部品「防雪フード」「吹出ダクト」の取り付けを想定した場合、室外ユニット間隙間は50mm以上としてください。

(注6) 暖房低温能力および暖房極低温能力は、除霜を含む平均値を示します。()内はピーク値を示します。

(注7) 室外ユニット容量を超えた室内ユニット容量で運転した場合、吹き出し温度が低下します。

特に外気温度が-10°Cを下回る場合があるような場所では、室内ユニット合計容量が室外ユニット容量を超えないように機種選定してください。

(注8) 表中の数値は「標準モード」時の値です。「省エネモード」設定時の仕様および設定方法は技術資料をご確認ください。

(注9) 電気特性の運転電流欄の「冷房」または「暖房」の電流値が20Aを超える空調機は、「高圧又は特別高圧で受電する需要家の高調波抑制対策ガイドライン」対象機器となります。回路種別番号・換算係数は機種により異なりますので営業窓口までお問い合わせください。

(注10) APF2015は、JRA 4002:2013Rに基づき算出した値です。

低温時暖房性能(ピーク時)

(50/60Hz)

型名(相当馬力)	224型(8)	280型(10)	335型(12)	400型(14)	450型(16)	500型(18)	560型(20)
室外ユニット型式	RAS-AP224DNR1	RAS-AP280DNR1	RAS-AP335DNR1	RAS-AP400DNR1	RAS-AP450DNR1	RAS-AP500DNR1	RAS-AP560DNR1
暖房能力	-5°CWB(kW)	26.5	33.5	40.0	47.5	53.0	60.0
	-10°CWB(kW)	26.5	33.5	40.0	47.5	53.0	60.0
	-15°CWB(kW)	25.0	31.5	37.6	44.7	50.0	56.4
	-20°CWB(kW)	22.4	28.0	33.6	39.9	45.0	50.4
消費電力	-5°CWB(kW)	8.98	11.60	13.99	16.63	17.96	20.58
	-10°CWB(kW)	10.78	13.98	17.20	20.17	21.56	24.76
	-15°CWB(kW)	11.68	13.90	18.12	21.56	23.36	25.49
	-20°CWB(kW)	11.68	13.90	18.12	21.45	23.57	25.58

(注) 表中の数値は「標準モード」時の値です。「省エネモード」設定時の仕様および設定方法は技術資料をご確認ください。

■ 寸法図(寒さ知らず リニューアル型)

(単位:mm)

RAS-AP160DNR1-RAS-AP224DNR1

寸法:幅950×奥行765×高さ1,720(mm)

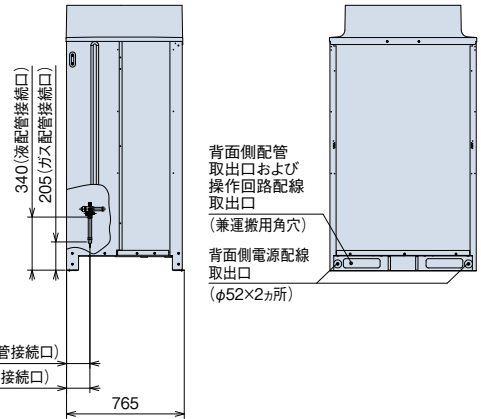
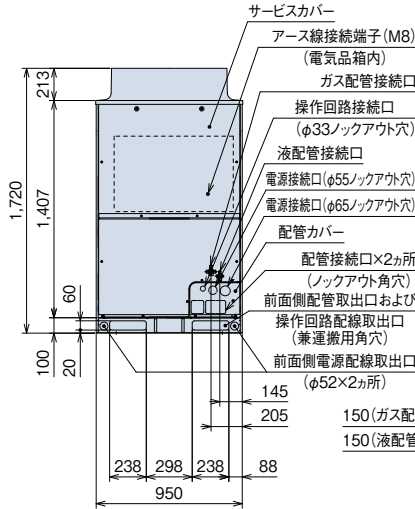
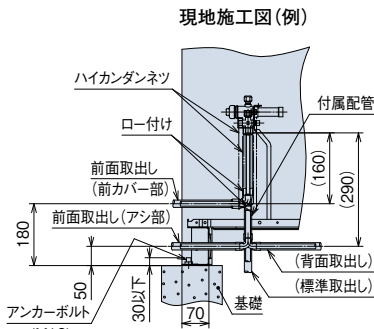
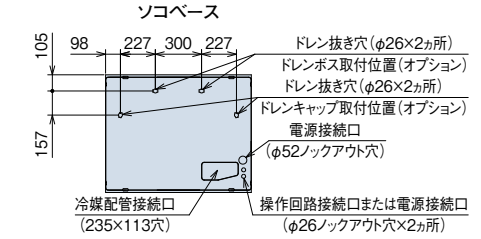
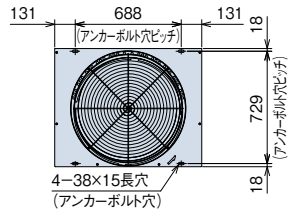
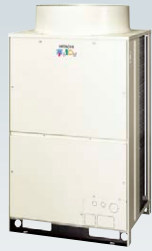

(注) 本製品は熱交換器面の網(背面・側面)は不付きとなっております。オプション部品についてはP.58をご確認ください。

RAS-AP280DNR1

寸法:幅1,210×奥行765×高さ1,720(mm)

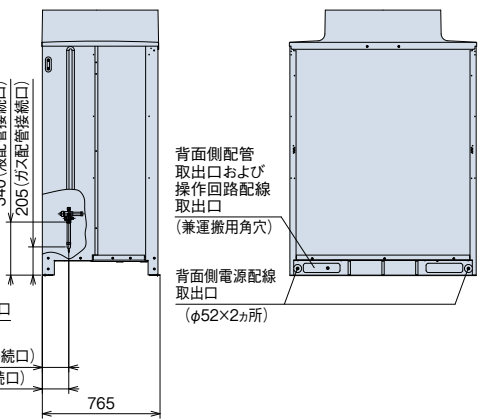
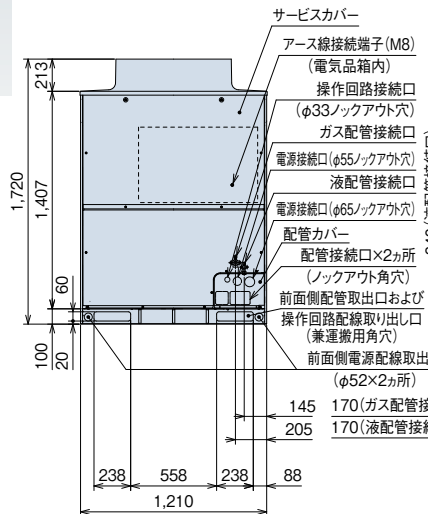
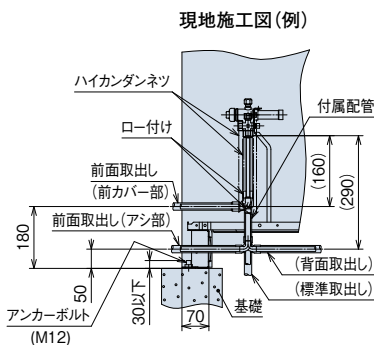
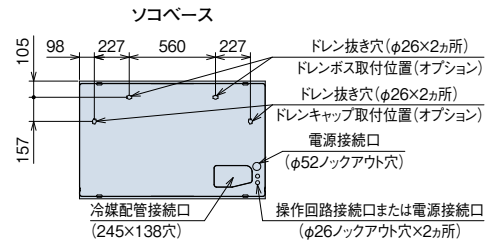
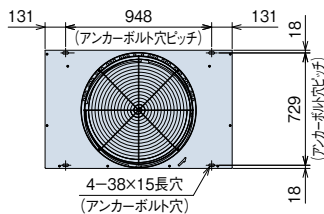
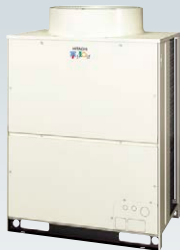

(注) 本製品は熱交換器面の網(背面・側面)は不付きとなっております。オプション部品についてはP.58をご確認ください。

[ドレン水排水について]

運転時は室外ユニットからドレン水が排出されますので、ドレン水の排水について留意ください。

- ① 水はけの良いところを選ぶか排水溝を設けて排水してください。
- ② 通路の上方に設置すると水滴が落下しますので避けてください。やむを得ず設置する場合は、二次ドレンパンなどを設けて排水処理を実施してください。
- ③ ドレン水が凍結する恐れがある地域では、集中排水ドレンボス(別売品)は使用しないでください。(ドレン配管内のドレン水が凍結し、配管に亀裂が生じる恐れがあります)

■ 寸法図 (寒さ知らず **リニューアル型**)

(単位:mm)

RAS-AP335DNR1~RAS-AP450DNR1

寸法:幅1,920×奥行765×高さ1,720(mm)



室外ユニット 型名	構成室外ユニット型式	
	室外ユニットA	室外ユニットB
335型	RAS-AP160DNR1	RAS-AP160DNR1
400型	RAS-AP224DNR1	RAS-AP160DNR1
450型	RAS-AP224DNR1	RAS-AP224DNR1

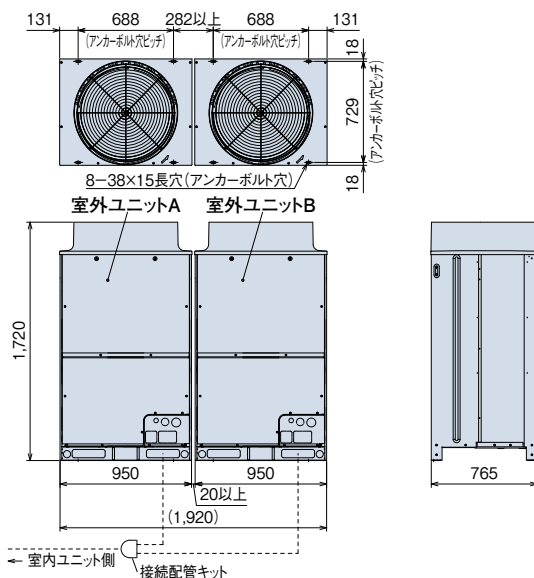

(注)本図は室外ユニット間隙間20mmの場合を示します。オプション部品「防雪フード」「吹出ダクト」の取り付けを想定した場合、室外ユニット間隙間は50mm以上としてください。

RAS-AP500DNR1

寸法:幅2,180×奥行765×高さ1,720(mm)



室外ユニット 型名	構成室外ユニット型式	
	室外ユニットA	室外ユニットB
500型	RAS-AP280DNR1	RAS-AP224DNR1

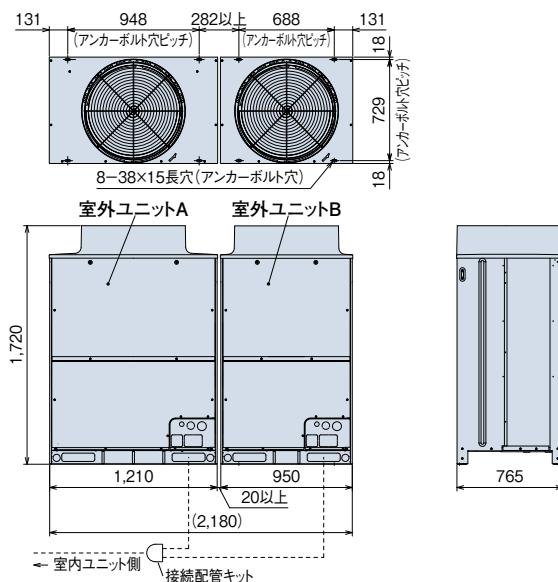

(注)本図は室外ユニット間隙間20mmの場合を示します。オプション部品「防雪フード」「吹出ダクト」の取り付けを想定した場合、室外ユニット間隙間は50mm以上としてください。

RAS-AP560DNR1

寸法:幅2,440×奥行765×高さ1,720(mm)



室外ユニット 型名	構成室外ユニット型式	
	室外ユニットA	室外ユニットB
560型	RAS-AP280DNR1	RAS-AP280DNR1

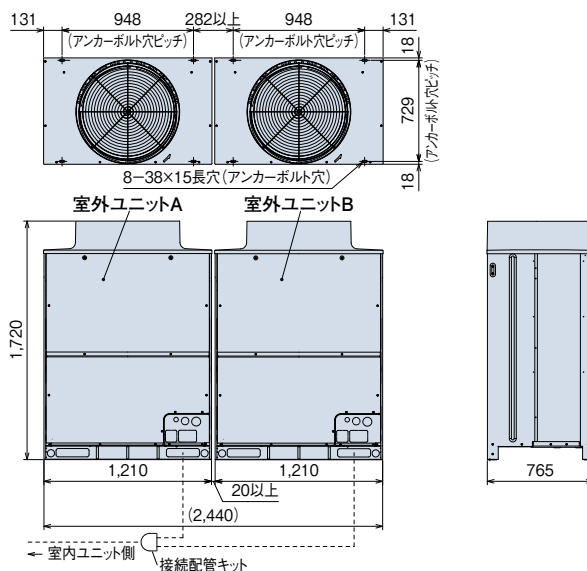

(注)本図は室外ユニット間隙間20mmの場合を示します。オプション部品「防雪フード」「吹出ダクト」の取り付けを想定した場合、室外ユニット間隙間は50mm以上としてください。

冷媒配管制限

本図は主要項目を記載しています。実際の配管選定は必ず技術資料をご確認ください。

室外ユニット2台組み合わせの例

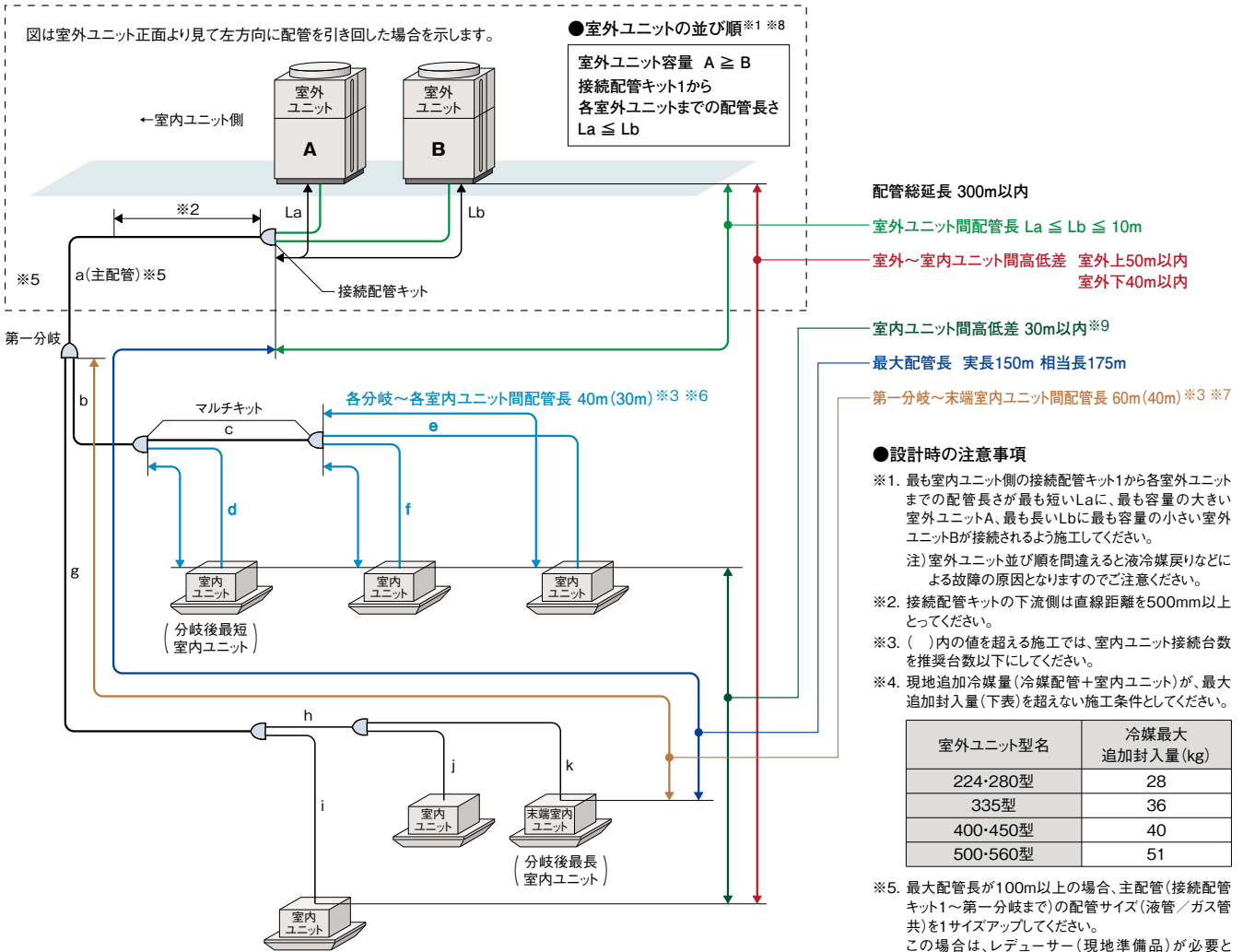

※8

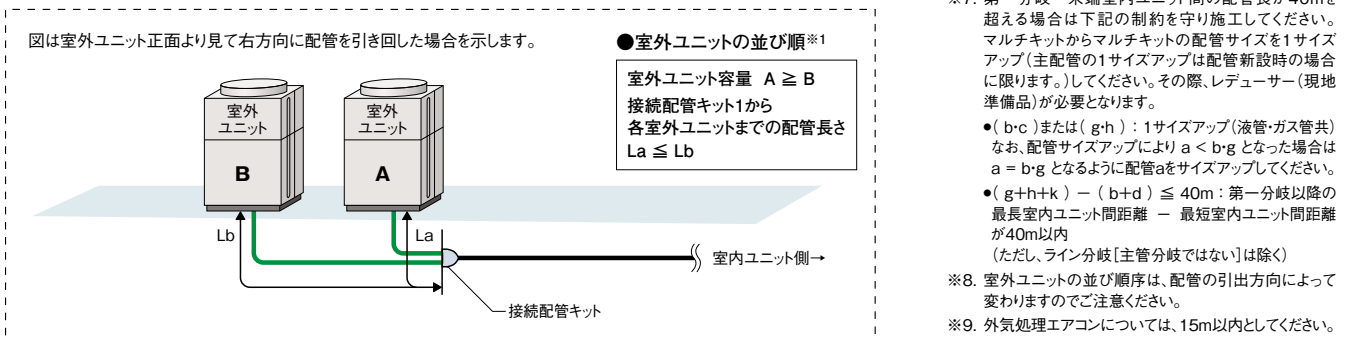

(注) 主管分岐とは分岐後の両方にマルチキットが接続となる分岐方式です。

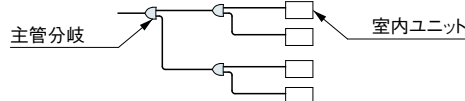

■ 室内ユニット接続条件

室内ユニット		
接続容量比 (注1)	接続可能台数(推奨接続台数) (注3)(注4)	接続可能 最小容量
50~130% (注2)	224型……………13(8)台	22型 (注5)
	280型……………16(10)台	
	335型……………19(10)台	
	400型……………23(16)台	
	450・500型……………26(16)台	
	560型……………33(18)台	

- (注1) 接続容量比は、室内外容量比(室内ユニットの合計容量÷室外ユニットのシステム容量)を示します。
- (注2) 接続室内ユニット100%超のシステムで全室内ユニットを同時運転した場合、全体能力は最大100%となります。配管長・温度条件などの能力低下を考慮し、吹出温度の低下などの問題が発生しないよう機器選定をしてください。特に外気温が-10℃を下回る場合があるような場所では、室内ユニット合計容量が室外ユニット容量を超えないように機種選定してください。詳細については技術資料をご確認ください。
- (注3) 接続可能台数には、接続室内ユニットの機種・容量・使用環境・据付場所により留意事項がございます。選定にあたっては、必ず技術資料をご確認ください。
- (注4) 接続室内ユニットにテンブグリーン室内ユニット・外気処理エアコンを含む場合は、推奨接続台数以下としてください。
- (注5) 室内ユニット22~36型は、40型以上のものに対し風量が多めに設定されています。暖房時の冷風感などが問題となるような据付場所は避けてください。
- (注6) マルチ型パッケージエアコンに使用している冷媒(R410A)は、それ自体は無毒不燃性の安全な冷媒ですが、万が一、室内に漏れた場合その濃度が許容値を超えるような小部屋では、窒息などの危険があり許容値を超えない対策が必要です。詳細はP.126をご参照ください。

■ 配管キット(オプション)

[接続配管キット] 室外ユニット間分岐

室外ユニット容量	接続配管キット型式
335~560型	MC-NP20A1

[マルチキット] 室内外接続配管用分岐

ライン分岐

<第一分岐管>

室外ユニット容量	マルチキット型式
224・280型	MW-NP282A2
335~450型	MW-NP452A2
500・560型	MW-NP692A2

(注) 主配管(室外ユニット~第一分岐)をサイズアップ(液・ガス管共)した場合はレデューサー(現地準備品)が必要となります。

<第一分岐以降の配管およびマルチキット>

室内ユニット容量の合計(型名)	ガス管	液管	マルチキット型式
159以下	φ15.88	φ9.52	MW-NP282A2
160以上~249以下	φ19.05	φ9.52	
250以上~334以下	φ22.2	φ9.52	
335以上~449以下	φ25.4	φ12.7	MW-NP452A2
450以上~499以下	φ28.58	φ12.7	
500以上~729以下	φ28.58	φ15.88	MW-NP692A2

(注1) 第一分岐のマルチキットから末端室内ユニットまでの配管長さが40mを超える場合は、マルチキットからマルチキットの配管サイズを1サイズアップしてください。

その際、レデューサー(現地準備品)が必要となります。詳細については「据付点検要領書」をご確認ください。

(注2) マルチキットサイズが第一分岐管より大きくなる場合には、第一分岐管サイズに合わせてください。

ヘッダ分岐

ヘッダ分岐後の室内ユニットの合計容量(型名)	ヘッダ分岐数	マルチキット型式
140以上~224以下	4分岐	MH-NP224A
140以上~280以下	8分岐	MH-NP288A

リニューアルキット

室外ユニット	リニューアルキット型式
224・280型	MRF-NP335S

(注) リニューアルキットは表中記載型式の室外ユニットで、単体機だけに取付可能です。

組合わせユニット(335型以上)の構成室外ユニットには取り付けできませんのでご注意ください。

■ 配管施工上の注意事項

既設配管使用可否判断のフロー P.56

[マルチキット~室内ユニットの配管形状]

現地施工配管は、冷媒配管の温度変化による配管伸縮を吸収させるため、右図の **推奨例** のように曲管・(水平)ループ管などを設けてください。

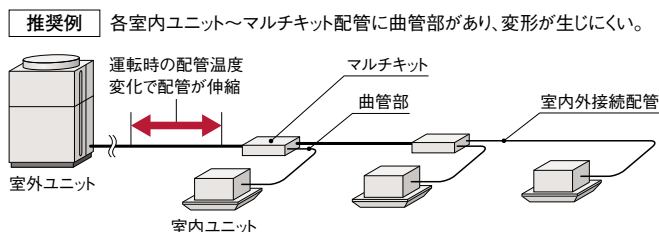

[室内ユニット接続について]

・本室外ユニットに接続可能な室内ユニット台数は、P.53をご参照ください。

[既設配管径使用可否一覧表] 下記の配管径が使用可能です。

●主管サイズ

●:標準配管、○:使用可能、×:使用不可

室外ユニット容量		AP224	AP280	AP335	AP400	AP450	AP500	AP560
ガス管	φ15.88	×	×	×	×	×	×	×
	φ19.05	●	×	×	×	×	×	×
	φ22.2	○	●	×	×	×	×	×
	φ25.4	○	○	●	●	×	×	×
	φ28.58	○	○	○	○	●	●	●
	φ31.75	×	○	○	○	○	○	○
	φ38.1	×	×	○	○	○	○	○
液管	φ9.52	●	●	×	×	×	×	×
	φ12.7	○	○	●	●	●	×	×
	φ15.88	○	○	○	○	○	●	●
	φ19.05	×	×	×	×	×	○	○
	φ22.2	×	×	×	×	×	×	×

(注) 既設配管の使用にあたっては、当社規程の「既設配管使用可否判断フロー」(P.56)にしたがって適用可否を事前に確認する必要があります。

追加冷媒封入量の合計が下表を超えた場合はその配管は使用できません。室外ユニットの容量アップをご検討ください。

＜冷媒最大追加封入量＞

室外ユニット容量	160~280型	335型	400・450型	500・560型
追加冷媒封入量 (kg)	28	36	40	51

追加冷媒封入量の計算方法

記号	内容		追加封入量															
W1	●現地液配管分の追加分 現地の配管に対し、以下追加冷媒量としてください。		(注) 左記液配管分合計量が以下最低追加冷媒封入量を下回った場合、配管長に関わらず以下の冷媒量を液配管追加分(W1)としてください。 <table border="1"> <thead> <tr> <th>室外ユニット</th> <th>最低追加冷媒封入量(kg)</th> </tr> </thead> <tbody> <tr> <td>160型</td> <td>2.0</td> </tr> <tr> <td>224型</td> <td>2.0</td> </tr> <tr> <td>280型</td> <td>2.0</td> </tr> </tbody> </table> なお、組合わせユニット時はそれぞれの構成ユニット分を足したものを最低追加冷媒量としてください。	室外ユニット	最低追加冷媒封入量(kg)	160型	2.0	224型	2.0	280型	2.0							
	室外ユニット	最低追加冷媒封入量(kg)																
	160型	2.0																
	224型	2.0																
	280型	2.0																
	液配管径(mm)	液配管合計長さ(m)		液配管1m当たりの冷媒量(kg/m)														
	φ 22.2	m		× 0.36 =														
φ 19.05	m	× 0.26 =																
φ 15.88	m	× 0.17 =																
φ 12.7	m	× 0.11 =																
φ 9.52	m	× 0.056 =																
φ 6.35	m	× 0.024 =																
液配管分の追加封入量合計 =			kg															
W2	●室内ユニット分の追加封入量 接続される室内ユニットにより、冷媒の追加封入が必要になります。右表から接続される室内ユニットに応じた冷媒量を選択ください。		接続される室内ユニットによる追加封入量(kg) <table border="1"> <thead> <tr> <th colspan="2">室内ユニット</th> <th>追加封入量(kg)</th> </tr> <tr> <th>型式</th> <th>接続台数</th> <td></td> </tr> </thead> <tbody> <tr> <td rowspan="4">RCI-AP80~160K6</td> <td>1台</td> <td>0.5</td> </tr> <tr> <td>2台</td> <td>1.0</td> </tr> <tr> <td>3台</td> <td>1.5</td> </tr> <tr> <td>4台以上</td> <td>2.0</td> </tr> </tbody> </table>	室内ユニット		追加封入量(kg)	型式	接続台数		RCI-AP80~160K6	1台	0.5	2台	1.0	3台	1.5	4台以上	2.0
	室内ユニット			追加封入量(kg)														
	型式	接続台数																
	RCI-AP80~160K6	1台		0.5														
2台		1.0																
3台		1.5																
4台以上		2.0																
W3	●室内ユニット分追加封入量 224型以上の室内ユニットが組み合わされる場合は、室内ユニット1台に対し1.0kg/台の冷媒を追加します。		224型以上の室内ユニット台数 追加封入量(kg) <input type="text"/> × 1.0kg / 台 = <input type="text"/>															
				kg														
W4	●室内ユニットの接続容量比(室内ユニット合計容量/室外ユニット容量)による追加封入量 室内ユニットの接続容量比 100%未満: 0.0kg 室内ユニットの接続容量比 100%以上: 0.5kg		kg															
追加封入量の合計(W1+W2+W3+W4) =			kg															

●マルチキット変更時の注意事項

既設配管利用時でライン分岐用のマルチキット変更時は、配管サイズにより下表からマルチキットを選定してください。

マルチキット型式	ガス配管				液配管				
	一次側	二次側		一次側	二次側		一次側	二次側	
		主管側	分岐側		主管側	分岐側			
MW-NP282A2	φ15.88~φ22.2	φ12.7~φ22.2		φ9.52	φ6.35~φ9.52		φ15.88	φ6.35~φ15.88	
MW-NP452A2	φ25.4~φ28.58	φ12.7~φ28.58	φ12.7~φ22.2	φ12.7	φ6.35~φ12.7		φ12.7	φ6.35~φ12.7	
MW-NP692A2	φ25.4~φ28.58	φ12.7~φ28.58	φ12.7~φ22.2	φ15.88~φ19.05	φ6.35~φ19.05	φ6.35~φ15.88	φ15.88	φ6.35~φ15.88	

(注1) 既設配管利用時でヘッド分岐用のマルチキット変更時は、配管サイズダウン方式により、接続は配管サイズを合わせてください。

電気容量・配線容量

【別電源方式】 室外ユニットごとに電源を配線する方式です。基本的にこの方式で施工してください。

渡り電源方式については、技術資料をご確認ください。

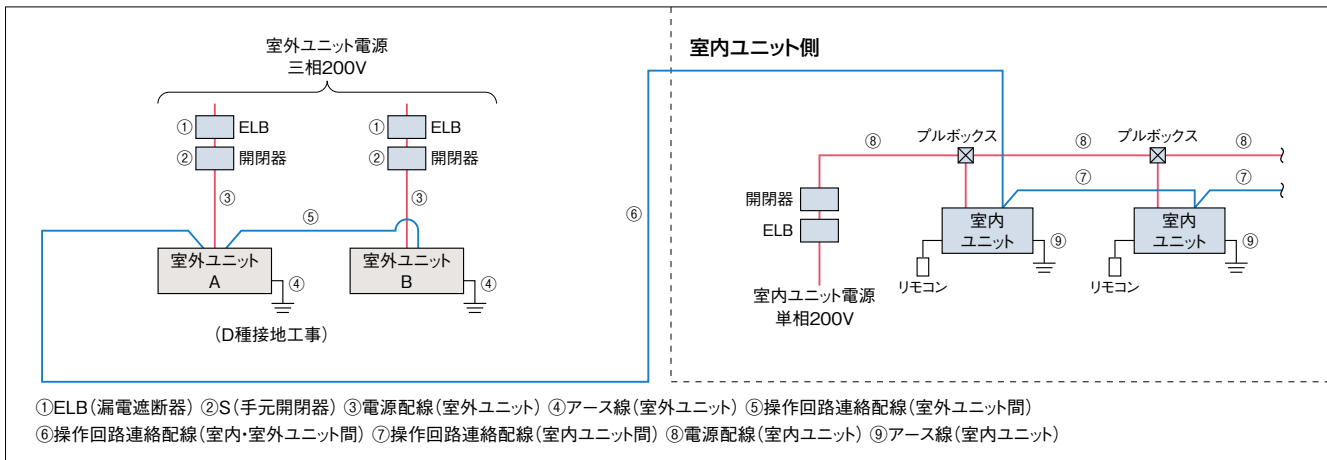

- (注1) 室外ユニットの電源はユニットごとに配線し、ELB(漏電遮断器)およびS(手元開閉器)を各ユニットに必ず取り付けてください。取り付けられていないと感電・火災の原因になることがあります。
- (注2) ELBは必ず各室外ユニット(冷媒系統)ごとに取り付けください。複数の室外ユニット(冷媒系統)にまたがって設置した場合、通常の漏れ電流で作動する可能性があります。
- (注3) 室外ユニットと室内ユニットの電源は別々に取ってください。室内ユニットの電源は必ず同一室外ユニットに接続する室内ユニット群ごと(1電源当たりの室内ユニット合計運転電流容量は15A以下)に設けて配線を接続してください。漏電遮断器(ELB)および手元開閉器(S)も各室内ユニット群ごとに取り付けてください。室内ユニット側は室内ユニットおよび冷暖切替ユニットの据付点検要領書をご参照ください。
- (注4) 室内ユニットの配線容量⑧⑨は、各々の技術資料をご確認ください。

【室外ユニットの電気容量・配線容量(単体ユニット)】

項目	ELB(漏電遮断器)		S(手元開閉器)		電源配線			操作回路連絡配線	基準電流(A)
	定格電流(A)	定格感度電流(mA)	スイッチ容量(A)	ヒューズ容量(A)	最小太さ(mm ²)	配線こう長(m)	アース線太さ(mm ²)		
型式	①	①	②	②	③	③	④	⑤ ⑥ ⑦	
RAS-AP160DNR1	40	30または100(0.1sec以下)	60	40	5.5	22	3.5以上	0.75~1.25mm ² の2芯ケーブル(型式:VCTF・VCT・CVV・MVVS・VVR・VVF)	33.0
RAS-AP224DNR1	60	100(0.1sec以下)	60	60	14	40	5.5以上		46.0
RAS-AP280DNR1	60		60	60	14	30	5.5以上		59.0

- (注1) 電源トランス容量(現地準備品)は基準電流(上記)に従い選定してください。基準電流とは表中の電源配線の選定に使用した電流値で、規定の運転範囲で運転した場合の最大電流値です。
- (注2) 上記表の電源配線こう長は、電圧降下が2%の時を示します。
- (注3) 供給電源電圧は下記を満足するような受電設備としてください。
●供給電圧:定格電圧±10%以内、●始動電圧:定格電圧-15%以内、●運転電圧:定格電圧±10%以内、●相間アンバランス:3%以内
- (注4) ELBの定格遮断容量は、電源トランス、電線の長さおよび太さより短絡電流を計算し適切なものを選定してください。
- (注5) ELBは必ず各室外ユニット(冷媒系統)ごとに取り付けください。複数の室外ユニット(冷媒系統)にまたがって設置した場合、通常の漏れ電流で作動する可能性があります。
- (注6) ELBは高調波対応品を使用してください。
- (注7) 室内ユニットの配線容量⑧⑨は、各々の技術資料をご確認ください。
- (注8) アース線はガス管・水道管・避雷針・電話のアースに接続しないでください。
- (注9) 室外ユニットの電気容量・配線容量の詳細については室外ユニットの技術資料を参照ください。

オプション

【アクティブフィルター】

適用室外ユニット型名	取り付け方法	アクティブフィルター型式	
160・280型※1	ユニット内蔵型	塗装なし	AF-50U1A
		塗装あり※2	AF-50U1C
224型※1	ユニット正面取り付け型	塗装なし	AF-50FA
		塗装あり※2	AF-50FC

- 本製品は別売、出荷後に現地での本体への組み込みが必要となります。
- ※1.224型にユニット内蔵型の取り付けはできません。
- ※2.室外ユニットが耐重塩害仕様の場合は、アクティブフィルターは「塗装あり」品をご使用ください。

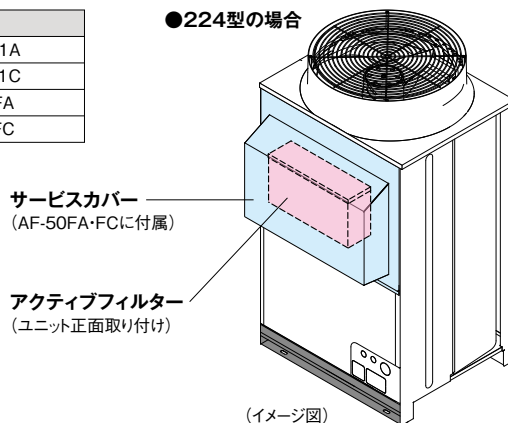

接続配管キットとマルチキットについてはP.53をご参照ください。その他のオプション部品についてはP.58をご参照ください。

リニューアル機の既設配管使用可否判断のフロー

■ 適用機種：寒さ知らず リニューアル型 (DNR1型)

本製品の配管部設計圧力は P.57 表Iの通りです。配管・分岐管が規定の設計圧力以上の耐圧を有するものであるかを確認してください。満足しない場合は交換が必要です。

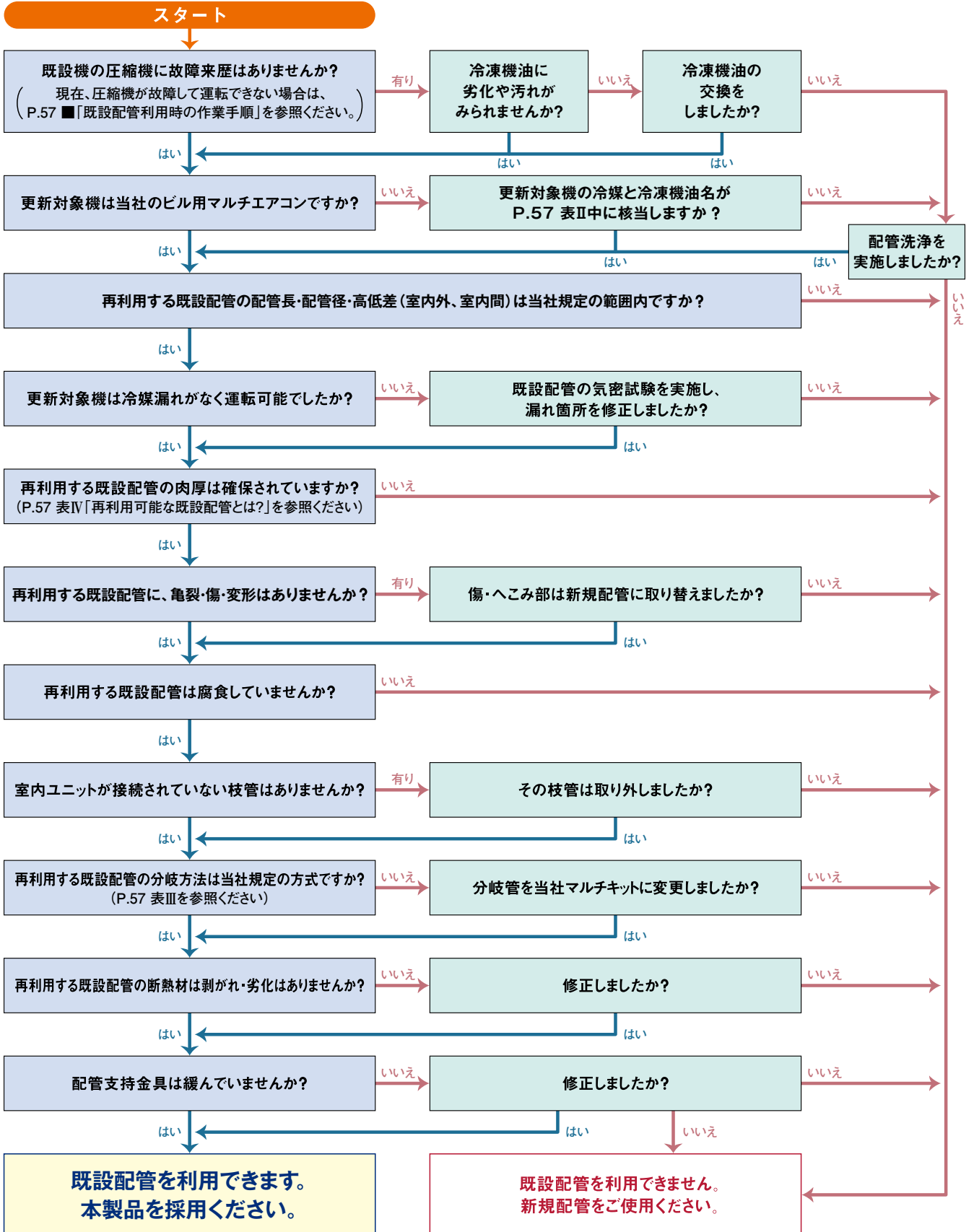

※設置年数が30年以上前の配管ならびに過去に腐食により冷媒漏えいした配管は使用しないでください。

I: 既設配管設計圧力

製品シリーズ	ユニット型式	配管設計圧力
寒さ知らずリニューアル型	DNR1	3.3MPaゲージ

II: 更新可能な冷凍機油

冷媒	冷凍機油
R22・R407C	スニ4GDI-HT・スニ4GS(DID-K)・スニ3GSD・フレオールF22/56、MS32/56・HAB、ダフニーF56P・バーレルフリーズ32H/32SAM/26SAM・FVB68D・FVC68D・HP-5S・FV320Y・ND8

III: 再利用可能な分岐方式

利用可能な分岐方法	Y型・ヘッダ
許容ヘッダ分岐数	1回のみ可能
許容トラップ数	制限なし

〈ご注意〉
GHP・KHPからの更新で油の種類がPAG油の場合は、HP-5S・ND8のいずれかであることを確認してください。それ以外のPAG油の場合は配管洗浄が必要となります。

〈ご注意〉

配管・分岐管・フレア接続については、以下の注意が必要です。

- 配管……材質・肉厚が規定のもの(JIS B 8607)であること、また、配管の傷・へこみ・腐食がないことを確認してください。また、設計圧力(上表 I)×24hrを実施し、ガス漏れが無いことを確認してください。
- 分岐管……日立製分岐管であること、またはY分岐管・ヘッダ分岐管でも設計圧力が設計圧力(上表 I)以上の耐圧を有するものであることを確認してください。
- フレア接続……既設配管のフレアは、JIS B 8607-2002の第2種に適用するように再加工、およびフレアナット交換を行えば使用可能です。

IV: 再利用可能な既設配管とは?

配管径 [mm]	設計圧力 3.6MPa		設計圧力 3.3MPa	
	肉厚 [mm]	材質	肉厚 [mm]	材質
φ6.35	0.6	O材	0.6	O材
φ9.52	0.8	O材	0.8	O材
φ12.7	0.8	O材	0.8	O材
φ15.88	1.0	O材	1.0	O材
φ19.05	1.0	O材	1.0	O材
	1.0	1/2H材	1.0	1/2H材
φ22.2	1.0	1/2H材	1.0	1/2H材
φ25.4	1.0	1/2H材	1.0	1/2H材
φ28.58	1.0	1/2H材	1.0	1/2H材
φ31.75	1.1	1/2H材	1.1	1/2H材
φ38.1	1.15	1/2H材	1.15	1/2H材
φ44.45	—	—	1.25	1/2H材

- 注1) フレア接続部はJIS B 8607-2002の第2種に適合するよう、管端の再加工およびフレアナットの交換を行ってください。
注2) 室外容量400型(14馬力相当)以上の場合で、フレア接続タイプの分岐管が使用されている場合は、R410A用のろう付けタイプに交換してください。
注3) 既設配管を流用する場合は、上表の配管肉厚・材質を満足しているかを確認してください。

■ 既設配管利用時の作業手順 更新手順(事前に既設配管が使用可能と判断されていることが必要です。)

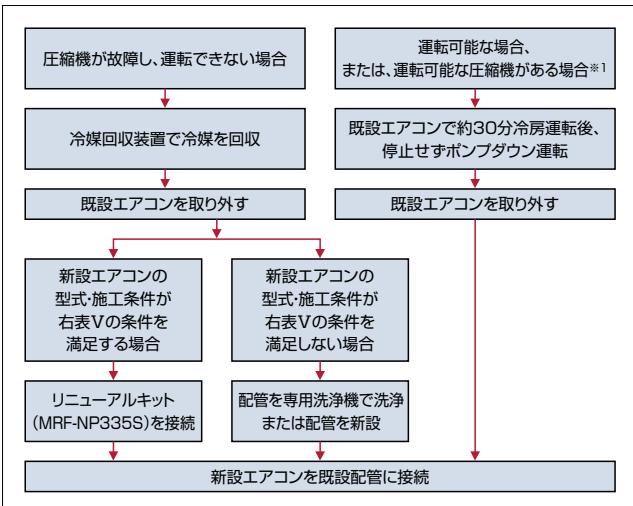

- 注1) 既設エアコンが、複数台の圧縮機を搭載しており、運転可能な圧縮機がある場合には、故障圧縮機を除外し、正常に運転可能な圧縮機のみで冷房運転とポンプダウン運転を行う必要があります。
注2) 新設エアコン据え付け時は、真空引きを十分行ってください。

V: リニューアルキット使用の条件

下記のリニューアルキット使用の条件に適合する場合に対応可能です。

対象室外ユニット(注1)	配管総延長	室内内容量比
寒さ知らずリニューアル型 :RAS-AP224DNR1~AP280DNR1	300m以内	100%以下

- 注1) 施工条件が上記を超える場合、新設エアコンにダメージを与え、故障の原因となる恐れがありますので、必ず確認してください。
注2) リニューアルキットで回収できない量の異物が混入した場合には、リニューアルキットのつまりによる能力低下などの不具合が生じる可能性があります。この場合には、リニューアルキットの交換や配管の洗浄が必要となります。

■ リニューアルキット接続方法

新設エアコンの現地配管途中にリニューアルキット(別売)を取り付けます。

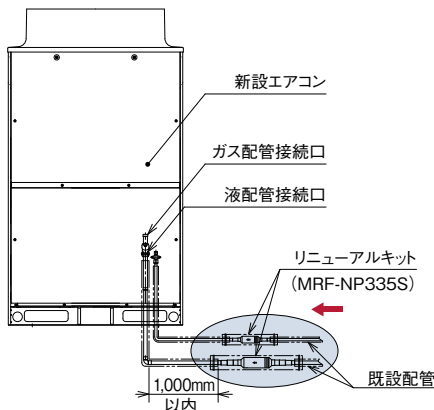

リニューアルキット型式
MRF-NP335S

- リニューアルキットは単体機のみに取り付可能です。組合せユニットの構成ユニットには取り付けできませんのでご注意ください。
- 液およびガス配管側付属配管は、室外ユニットからの取出配管径および既設配管径に合わせて切断してください。
- 450型で最大配管長が100m以上(配管サイズ1サイズアップ)の場合は、レジャーサー(現地準備品)が必要になります。
- ストレーナーおよび配管の接続は、ろう付けで行ってください。
- 液およびガス配管ストレーナーには、必ず断熱材を取り付けてください。また、現地施工配管および既設配管の断熱材が重なる部分は付属のコードバンドで留めてテープを巻いてください。(4カ所)

■ 室外ユニットオプション

【吸込網・防護ネット・吹出ダクトキット】

構成ユニット型名 寒さ知らず (DN1/DNR1)	(注1)(注2) 吸込網				(注1)(注3)(注4) 防護ネット				(注4)(注5) 吹出ダクト キット 【受注対応品】
	背面用	右側面用	左側面用	セット合計	背面用	右側面用	左側面用	セット合計	
160・224型	PSN-TP10BA 17,700円	PSN-TP10R 12,600円	PSN-TP10L 14,400円	44,700円	PN-TP10BA 41,700円	PN-TP10R 24,200円	PN-TP10L 35,000円	100,900円	FDK-TP10A 100,000円
280型	PSN-TP10BB 23,000円	PSN-TP10R 12,600円	PSN-TP10L 14,400円	50,000円	PN-TP10BB 54,000円	PN-TP10R 24,200円	PN-TP10L 35,000円	113,200円	FDK-TP10B 140,000円

(注1)「吸込網」の組込出荷が必要な場合は、受注にて対応いたします。「防護ネット」は対応できません。
 (注2)降雪地域では、「吸込網」を付けないでください。
 (注3)「防護ネット」は、ボールなどの外的障害から室外ユニット熱交換器を保護する場合がございます。
 (注4)「防護ネット」は「吹出ダクトキット」および「防雪フード」と併用できません。
 (注5)「吹出ダクトキット」は受注対応品です。詳細は弊社営業窓口までお問い合わせください。

【オプション部品組み込み図(室外ユニット)】 本図は、室外ユニット背面から見た図を示します。

●吸込網(金網ピッチ:167×119~136mm)

●防護ネット(金網ピッチ:36×36mm)

●吹出ダクトキット

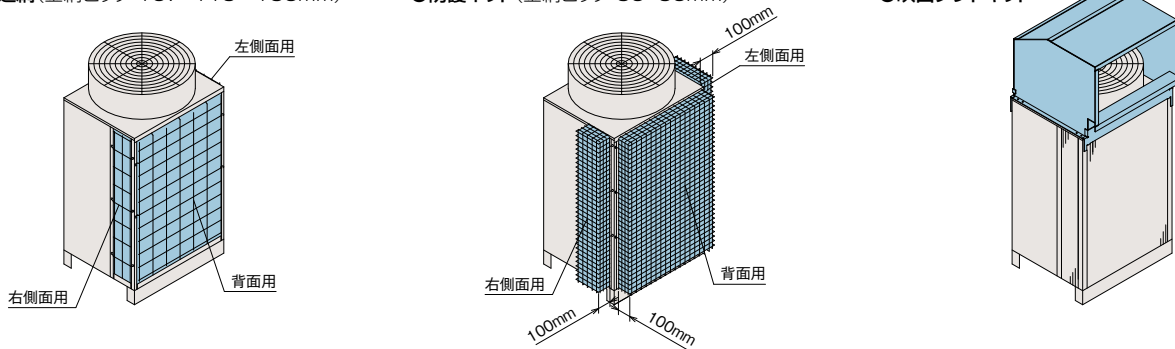

【防雪フード】 防雪フードを取り付けた場合、使用条件により冷・暖房能力が若干低下する場合があります。

●亜鉛メッキ鋼板製(塗装品) **NEW**

●ステンレス製

構成ユニット型名 DN1/DNR1	吹出口	背面吸込口	右側面吸込口	左側面吸込口	セット合計
160・224型	ASG-TP20FA1 65,000円	ASG-TP20BA1 46,800円	ASG-TP20R2 32,500円	ASG-TP20L2 35,100円	179,400円
280型	ASG-TP20FB1 91,000円	ASG-TP20BB1 65,000円	ASG-TP20R2 32,500円	ASG-TP20L2 35,100円	223,600円

構成ユニット型名 DN1/DNR1	吹出口	背面吸込口	右側面吸込口	左側面吸込口	セット合計
160・224型	ASG-TP20FAS1 64,000円	ASG-TP20BAS1 46,000円	ASG-TP20RS2 32,000円	ASG-TP20LS2 34,000円	176,000円
280型	ASG-TP20FBS1 89,000円	ASG-TP20BBS1 64,000円	ASG-TP20RS2 32,000円	ASG-TP20LS2 34,000円	219,000円

※「防雪フード」取り付けを想定した場合、室外ユニット間隙間は50mm以上としてください。

●亜鉛メッキ鋼板製(塗装品) / ステンレス製 共通

防雪フード用転倒防止用金具(ワイヤー式) (注2)	ASG-SW20A 10,000円
---------------------------	-------------------

(注1)「防雪フード」は各フードごとに型式設定してありますので、必要なフードをご購入願います。
 (注2)「防雪フード用転倒防止用金具」は「吹出口フード」1台に対し、1式取り付けください。
 (注3)各「防雪フード」の開口部は網不付です。「網付防雪フード」は特注対応しておりますので、詳細は弊社営業窓口までご相談ください。
 (注4)「防雪フード」には、錆に強い材質を使用していますが、塩害・腐食環境(強酸・弱アルカリおよび腐食性物質が常時潤湿している場所など)では腐食しやすくなります。
 耐塩害仕様品は特注対応しておりますので、弊社営業窓口までご相談ください。

(注5)「吹出口防雪フード」を取り付けた室外ユニットを連続設置する場合は、吹き出した風が他の室外ユニットに直接当たらないよう、「吹出口フード」の向きと室外ユニットの距離を考慮して設置してください。
 (注6)「防雪フード」は一覧表の組み合わせでご使用ください。(耐風強度が確保できない要因になります。)
 (注7)「防雪フード」を取り付けた場合、使用条件により冷房・暖房能力が若干低下する場合があります。
 (注8)室外ユニットへのねじ取り付け部および「防雪フード」組み立てねじ部は、防錆のためにタッチアップまたはコーキングを行ってください。(現地準備品)
 (注9)「防雪フード」は「防護ネット」と併用できません。

●防雪フード構成図

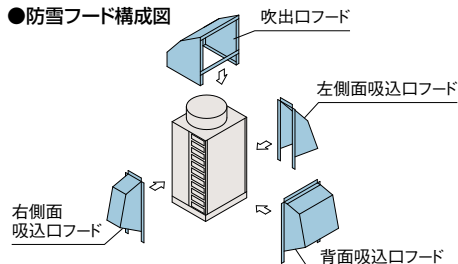

●コーキング例

準備する物

- コーキング材(高粘度のもの)
 推奨品:信越シリコーン KE45RTV(透明)
- 布(コーキング材拭き取り用)

1 ねじ穴を埋めるようにコーキング材を付けてください。

2 コーキング材の上からねじを取り付けてください。
 ※作業によりはみ出たコーキング材は布でふき取ってください。

■ サービススペース

〈基本スペース〉

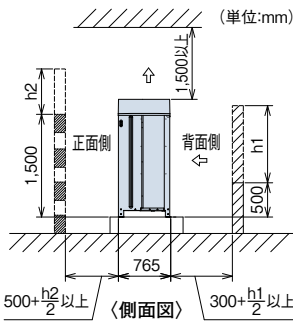

- ・正面・背面の障壁がないときは正面500mm以上・背面300mm以上・側面10mm以上(オプション部品「防雪フード」[吹出ダクト]取り付け時は50mm以上必要です)。
- ・正面側の壁高さが1,500mmを超える場合は、壁までの距離を(500+ $\frac{h2}{2}$)mm以上に延長してください。
- ・背面側の壁高さが500mmを超える場合は、壁までの距離を(300+ $\frac{h1}{2}$)mm以上に延長してください。
- ・正面側に壁面を設ける場合は通風口を設けてください。
- ・上方の障害物までの距離が1,500mm未満、また、開放されていない場合は、吹出側に防雪フードなどを設置し、ショートサーキットを防止してください。
- ・防雪フードの吹出方向に障害物がある場合は、1,000mm以上離してください。(上下左右4面の開放が原則です。)
- ・上方に障害物がある場合、前後左右の4側面は開放が原則です。

〈ビル壁面などに隣接設置する場合〉

ビル壁面などの非常に高い壁に隣接する場合は、2方向以上開放とし壁面までの距離を300mm以上確保してください。

【単独設置】

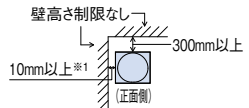

【集中設置・連続設置】

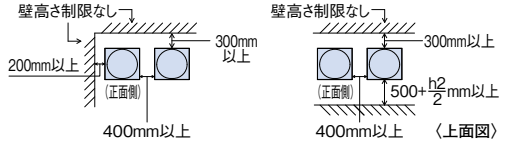

※1.室外ユニットオプション部品「防雪フード」[吹出ダクト]取り付け時は50mm以上必要です。

〈3方向壁面〉

【単独設置】

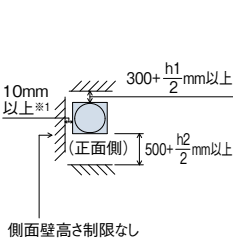

【集中設置・連続設置】

● ユニットの向きを同じにして設置

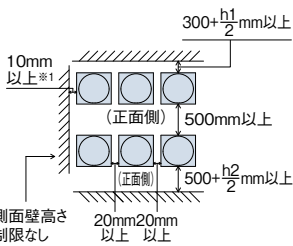

● 背面側を向い合わせにして設置

① 側面スペース最小

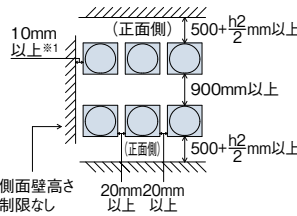

② 背面スペース最小

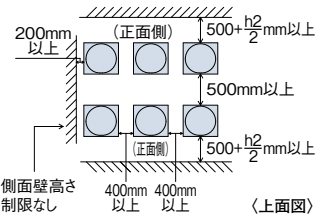

※1.室外ユニットオプション部品「防雪フード」、「吹出ダクト」取り付け時は50mm以上必要です。

(注1) 本図は代表的な施工条件での冷房運転(外気35℃)での必要寸法を示します。室外ユニット周囲温度が高い場合、または、施工条件が例と大きく異なりショートサーキットしやすいことが懸念される場合には気流計算などを実施して、必要な寸法を検討いただく必要があります。

(注2) 連続設置をする場合は一群の最大を6台とし、群と群の間の室外ユニット間側面スペースを1m設けてください。同一群内における室外ユニット間の側面スペースは上図の集中設置・連続設置に示すスペースを確保してください。

(注3) 4方向壁面設置の場合は製品に付属の据付点検要領書をご参照ください。

参考 APF2006・冷暖平均COP・運転音 一覧表

本表に記載の値は、JIS規格改正前の算出基準によるものです。

■ 寒さ知らず[寒冷地向け]

室外ユニット型式		RAS-AP224DN1	RAS-AP280DN1	RAS-AP335DN1	RAS-AP400DN1	RAS-AP450DN1
COP	冷暖平均	3.76	3.42	3.91	3.75	3.75
APF2006		4.7	4.6	—	—	—
運転音[dB(A)] (SPL・音圧レベル)	標準(冷房・暖房)	58-59	60-61	59-60	60-61	61-62
	ナイトシフト	54	56	54	56	57

室外ユニット型式		RAS-AP500DN1	RAS-AP560DN1	RAS-AP690DN1	RAS-AP850DN1
COP	冷暖平均	3.57	3.42	3.65	3.41
APF2006		—	—	—	—
運転音[dB(A)] (SPL・音圧レベル)	標準(冷房・暖房)	62-63	63-64	63-64	65-66
	ナイトシフト	58	59	59	61

■ 寒さ知らず[寒冷地向け/リニューアル型]

室外ユニット型式		RAS-AP224DNR1	RAS-AP280DNR1	RAS-AP335DNR1	RAS-AP400DNR1	RAS-AP450DNR1
COP	冷暖平均	3.76	3.42	3.91	3.75	3.75
APF2006		4.7	4.6	—	—	—
運転音[dB(A)] (SPL・音圧レベル)	標準(冷房・暖房)	58-59	60-61	59-60	60-61	61-62
	ナイトシフト	54	56	54	56	57

室外ユニット型式		RAS-AP500DNR1	RAS-AP560DNR1
COP	冷暖平均	3.57	3.42
APF2006		—	—
運転音[dB(A)] (SPL・音圧レベル)	標準(冷房・暖房)	62-63	63-64
	ナイトシフト	58	59

(注1) APF2006はJIS B 8616:2006(パッケージエアコンディショナ)とJRA 4048:2006、2009(パッケージエアコンディショナの期間エネルギー消費効率)に基づいた値です。
(注2) COPはJIS B 8615による条件で、てんかせ4方向室内ユニットを100%接続した場合の値です。
(注3) 運転音はJIS B 8615の定格条件において、反響の少ない無響音室などの部屋で測定した値(Aスケール)です。



Indoor Unit

室内ユニット

室内ユニット一覧 P.61-62

- NEW** てんかせ4方向 P.63-69
- NEW** てんかせ2方向 P.70-74
- てんかせ1方向 P.75-78
- ビルトイン P.79-80
- てんうめ(高静圧型・中静圧型) P.81-82
- てんつり P.83-85
- かべかけ P.86-88
- ゆかおき P.89
- NEW** てんかせJr. P.90
- 大型ゆかおき P.91
- ゆかおき(横型) P.92
- ゆかうめ P.92
- 壁ビルトイン P.93
- エコノフレッシュ P.94
- 外気処理エアコン P.95-98
- 厨房用てんつり P.99
- ホテル用てんうめ P.100
- テンブクリーン P.101-103

■室内ユニット使用温度範囲

	冷房運転	暖房運転
室内ユニット (厨房用てんつり・ 外気処理エアコンを除く)	21.0~32.0°CDB 15.0~23.0°CWB	15.0~27.0°CDB —
厨房用てんつり (80・140型)	21.0~45.0°CDB 15.0~33.0°CWB	15.0~27.0°CDB —
天井内温湿度	~30°CDB・~RH80%	—

(注1) 冷房負荷が小さく、室外吸い込み空気温度が低い(10°CDB以下)場合、室内ユニットへの着霜を防止するため、サーモオフすることがあります。

(注2) 天井内温湿度は、てんかせ4方向・2方向・1方向・ビルトイン・てんうめ(エコノフレッシュ・外気処理・ホテル向け含む)、てんかせJr.が対象となります。

(注3) 外気処理エアコンの使用温度範囲については、P.95-97をご参照ください。

型名(相当馬力)		22型 (0.8)	28型 (1.0)	36型 (1.3)	40型 (1.5)	45型 (1.8)	50型 (2.0)	56型 (2.3)	63型 (2.5)
NEW てんかせ4方向	単体仕様 P.68 寸法図 P.104		RCI-AP28K6	RCI-AP36K6	RCI-AP40K6	RCI-AP45K6	RCI-AP50K6	RCI-AP56K6	RCI-AP63K6
NEW てんかせ2方向	単体仕様 P.73 寸法図 P.104	RCID-AP22K3	RCID-AP28K3	RCID-AP36K3	RCID-AP40K3	RCID-AP45K3	RCID-AP50K3	RCID-AP56K3	RCID-AP63K3
てんかせ1方向	単体仕様 P.77 寸法図 P.105	RCIS-AP22K2	RCIS-AP28K2	RCIS-AP36K2	RCIS-AP40K2	RCIS-AP45K2	RCIS-AP50K2	RCIS-AP56K2	RCIS-AP63K2
ビルトイン	単体仕様 P.79 寸法図 P.106	RCB-AP22K1	RCB-AP28K1	RCB-AP36K1	RCB-AP40K1	RCB-AP45K1	RCB-AP50K1	RCB-AP56K1	RCB-AP63K1
てんうめ (高静圧型)	単体仕様 P.81 寸法図 P.107					RPI-AP45K2	RPI-AP50K2	RPI-AP56K2	RPI-AP63K2
てんうめ (中静圧型)	単体仕様 P.81 寸法図 P.107		RPI-AP28K2	RPI-AP36K2	RPI-AP40K2	RPI-AP45K2	RPI-AP50K2	RPI-AP56K2	RPI-AP63K2
てんつり	単体仕様 P.84 寸法図 P.108			RPC-AP36K5	RPC-AP40K5	RPC-AP45K5	RPC-AP50K5	RPC-AP56K5	RPC-AP63K5
かべかけ	単体仕様 P.87 寸法図 P.109	RPK-AP22K2	RPK-AP28K2	RPK-AP36K2	RPK-AP40K2	RPK-AP45K2	RPK-AP50K2	RPK-AP56K2	RPK-AP63K2
かべかけ 膨張弁機外 取り付けタイプ	単体仕様 P.87 寸法図 P.109	RPK-AP22KH2	RPK-AP28KH2	RPK-AP36KH2					
ゆかおき	単体仕様 P.89 寸法図 P.110						RPV-AP50K1	RPV-AP56K1	RPV-AP63K1
NEW てんかせJr.	単体仕様 P.90 寸法図 P.110	RCIC-AP22KM	RCIC-AP28KM	RCIC-AP36KM	RCIC-AP40KM	RCIC-AP45KM	RCIC-AP50KM	RCIC-AP56KM	
大型ゆかおき	単体仕様 P.91 寸法図 P.111								
ゆかおき横型	単体仕様 P.92 寸法図 P.112		RPF-AP28K1	RPF-AP36K1		RPF-AP45K1		RPF-AP56K1	
ゆかうめ	単体仕様 P.92 寸法図 P.112		RPFI-AP28K1	RPFI-AP36K1		RPFI-AP45K1		RPFI-AP56K1	
壁ビルトイン	単体仕様 P.93 寸法図 P.113								
エコノフレッシュ 【天井埋込型】	単体仕様 P.94 寸法図 P.114			RPIF-AP500K				RPIF-AP800K	
外気処理エアコン 【天井埋込型】大容量加湿タイプ	単体仕様 P.95 寸法図 P.115								
外気処理エアコン 【壁ビルトイン型】大容量加湿タイプ	単体仕様 P.95 寸法図 P.116								
外気処理エアコン 【天井埋込型】	単体仕様 P.97 寸法図 P.117								
外気処理エアコン 【壁ビルトイン型】	単体仕様 P.97 寸法図 P.118								
厨房用てんつり	単体仕様 P.99 寸法図 P.119								
ホテル用てんうめ 上段ヒーターレス右仕様 下段ヒーターレス左仕様	単体仕様 P.100 寸法図 P.120	RPI-AP22KHR1 RPI-AP22KHL1	RPI-AP28KHR1 RPI-AP28KHL1	RPI-AP36KHR1 RPI-AP36KHL1					
テンブクリーン 【天井カセット型】 上段・ダクト・ダクト吸込タイプ 下段・フィルター分離タイプ	単体仕様 P.101-102 寸法図 P.120-121		EPI-AP28K2 EPI-AP28KD2			EPI-AP45K2 EPI-AP45KD2		EPI-AP56K2 EPI-AP56KD2	
テンブクリーン 【壁埋込型】 上段・ダクト吹出タイプ 下段・直吹タイプ	単体仕様 P.102-103 寸法図 P.122					EPV-AP45K2 EPV-AP45KF2		EPV-AP56K2 EPV-AP56KF2	

■化粧パネル(てんかせ4方向)人感センサー・輻射温度センサー付き (注1~8)

型名(室内ユニット)	28~160型	高湿度対応(注12)
ニュートラルホワイト (標準色) (注9)(注11)	P-AP160NAE2 69,000円	P-AP160NAE2(R) 78,000円
フィルター自動清掃用(注9)(注10)	P-AP160NABE2 69,000円	—
昇降グリル(注9)(注14)	P-AP160NAUE2 100,000円	P-AP160NAUE2(R) 110,000円

■化粧パネル(てんかせ4方向)

型名(室内ユニット)	28~160型	高湿度対応(注12)
標準パネル (注9)(注11)	ニュートラルホワイト P-AP160NA3 52,000円 アッシュベージュ P-AP160CA3 55,000円 オークグレー P-AP160HA3 55,000円 ブラック P-AP160KA3 55,000円	P-AP160NA3(R) 59,000円 — — —
フィルター自動清掃用(注9)(注10)	P-AP160NAB3 52,000円	—
昇降グリル(注9)(注14)	P-AP160NAU3 81,000円	P-AP160NAU3(R) 90,000円
オイルガードフィルター専用(注10)(注11)	P-AP160NAG3 52,000円	—

■化粧パネル(てんかせ2方向)

型名(室内ユニット)	22~90型	112~160型
標準パネル (注11) (注16)	ニュートラルホワイト P-AP90DNA 35,000円 アッシュベージュ P-AP90DCA 39,000円 オークグレー P-AP90DHA 39,000円 ブラック P-AP90DKA 39,000円	P-AP160DNA 41,000円 P-AP160DCA 45,000円 P-AP160DHA 45,000円 P-AP160DKA 45,000円
昇降グリル(注11)(注14)(注15)	P-AP90DNAU 57,000円	P-AP160DNAU 64,000円
天井材組込グリル	P-AP90DNAC 49,000円	P-AP160DNAC 57,000円

■化粧パネル(てんかせ1方向)

型名(室内ユニット)	22~36型	40~56型	40~56型
標準パネル (注11)(注15)	ニュートラルホワイト P-AP36CNA 35,000円	P-AP56CNA 35,000円	P-AP80CNA 37,000円
アッシュベージュ	—	受注対応	—
オークグレー	—	受注対応	—
ブラック	—	受注対応	—

掲載商品の価格は事業者様向けの積算見積価格であり、一般消費者様向けの販売価格ではありません。
 なお、積算見積価格には、消費税・配送費・試運転調整費・配管セット・工事費・使用済み商品の引き取り費などは含まれておりません。

	71型 (2.8)	80型 (3.0)	90型 (3.3)	112型 (4.0)	140型 (5.0)	160型 (6.0)	224型 (8.0)	280型 (10.0)	450型 (16.0)	560型 (20.0)
	RCI-AP71K6	RCI-AP80K6	RCI-AP90K6	RCI-AP112K6	RCI-AP140K6	RCI-AP160K6				
	RCID-AP71K3	RCID-AP80K3	RCID-AP90K3	RCID-AP112K3	RCID-AP140K3	RCID-AP160K3				
	RCIS-AP71K2	RCIS-AP80K2								
	RCB-AP71K1	RCB-AP80K1	RCB-AP90K1	RCB-AP112K1	RCB-AP140K1	RCB-AP160K1				
	RPI-AP71K2	RPI-AP80K2	RPI-AP90K2	RPI-AP112K2	RPI-AP140K2	RPI-AP160K2	RPI-AP224K1	RPI-AP280K1		
	RPC-AP71K5	RPC-AP80K5	RPC-AP90K5	RPC-AP112K5	RPC-AP140K5	RPC-AP160K5	RPC-AP224K1	RPC-AP280K1		
	RPK-AP71K2	RPK-AP80K2	RPK-AP90K2	RPK-AP112K2						
	RPV-AP71K1	RPV-AP80K1	RPV-AP90K1	RPV-AP112K1	RPV-AP140K1	RPV-AP160K1	RPV-AP224K1	RPV-AP280K1		
							RPD-AP224KP	RPD-AP280KP	RPD-AP450KP	RPD-AP560KP
	RPF-AP71K1									
	RPFI-AP71K1									
	RPWI-AP71K1			RPWI-AP112K1	RPWI-AP140K1		RPWI-AP224K1	RPWI-AP280K1		
	RPIF-AP1000K									
					RPI-AP1080KFG		RPI-AP1680KFG	RPI-AP2100KFG		
					RPWI-AP1080KFG		RPWI-AP1680KFG	RPWI-AP2100KFG		
			RPI-AP90KF1		RPI-AP140KF1		RPI-AP224KF1	RPI-AP280KF1		
					RPWI-AP140KF1		RPWI-AP224KF1	RPWI-AP280KF1		
		RPCK-AP80K2			RPCK-AP140K2					
		EPI-AP80K2 EPI-AP80KD2		EPI-AP112K2 EPI-AP112KD2						
		EPV-AP80K2 EPV-AP80KF2								

ホテルなど暗騒音が低い部屋でのご使用には
膨張弁機外取付タイプ(RPK-AP**KH2)をお選びください。

■化粧パネル(てんかせJr.)

型名(室内ユニット)	22~56型
プラスターホワイト(注16)(注17)	P-NP56WAC 35,000円
ブラック(注16)(注17)(注18)	P-NP56KAC 39,000円

- (注1) センサー付きパネルを使用できる室外ユニットはビル用マルチ室外ユニットのみとなります。
- (注2) センサー付きパネルのニュートラルホワイト以外のパネル色につきましては、特注にて対応します。
- (注3) リモコンは、「多機能リモコン」(PC-ARF3)または「音声ガイド付き多機能リモコン」(PC-ARFV2)を必ずご使用ください。その他のリモコンではセンサー機能の設定ができません。
- (注4) 1台のリモコンで複数台の室内ユニットを接続する場合、リモコン渡り配線が必要です。渡りレスには対応していません。
- (注5) 親子リモコン(2リモコン)でご使用の場合は、親子リモコンからのみセンサー機能の設定が可能です。子リモコンからは設定できません。
- (注6) リモコンレスには対応していません。
- (注7) 集中制御機器からセンサー機能の設定はできません。
- (注8) ルームサーモ機能は使用できません。
- (注9) コーナーパネルに「Hitachi」ロゴが印字されています。「Hitachi」ロゴなしのコーナーパネルもご用意しておりますので、弊社営業窓口までお問い合わせください。
- (注10) 「フィルター自動清掃用パネル(P-AP160NABE2およびP-AP160NAB3)」と「オイルガードフィルター専用パネル(P-AP160NAG3)」には、ロングライフフィルターが付属していません。

- (注11) 飲食店の客席など油飛沫の多い環境では、標準パネルをご使用されずに、「オイルガードフィルター専用パネル」をご使用ください。標準パネルは油により変形破損することがあります。「オイルガードフィルター専用パネル」と「オイルガードフィルター」はセットでご使用ください。オイルガードフィルター専用昇降グリルは受注対応いたします。フィルターは「オイルガードフィルター」をご使用ください。油煙がこもる厨房などの場所では「オイルガードフィルター専用パネル」は使用できません。油煙がこもる厨房は、厨房用でんつりをご使用ください。機械(切削)油飛沫が多い工場では「オイルガードフィルター専用パネル」も使用できません。
- (注12) 高湿度対応パネルは天井内の湿度が30°C・RH80%を超えらるる場合にご使用ください。極端に高温高湿度になりますと結露を抑えきれない場合があります。その場合は追加断熱(現地準備品)が必要となります。
- (注13) 高湿度対応パネルは必ず「高湿度対応キット」と組み合わせてご使用ください。
- (注14) 「昇降グリル」は、「抗菌加工高性能フィルター(比色法65%)」「比色法90%)」「脱臭フィルター」との併用はできません。
- (注15) 室内および天井裏裏面が高湿度(相対湿度80%以上)で長時間使用した場合や、マルチ接続の室内ユニットに加湿器を取り付けた場合には化粧パネルに結露が生じます。高湿度雰囲気(相対湿度80~85%)用の化粧パネルを、受注対応しておりますので詳細は、弊社営業窓口までご相談ください。(高湿度雰囲気の具体例:ロビー外気の出入りがある場所・湿気の立っている作業場・厨房など)
- (注16) 室内および天井裏裏面が高湿度(相対湿度80%以上)で長時間使用した場合、化粧パネルに結露が生じます。
- (注17) 油煙がこもる場所や厨房への設置はできません。また、機械(切削)油を使用する工場などへの設置もできません。(いずれの場合もパネルの破損の原因となります。)
- (注18) ルーバー色はブラックです。(その他の型式はプラスターホワイトです。)

掲載商品の価格は事業者様向けの積算見積価格であり、一般消費者様向けの販売価格ではありません。
なお、積算見積価格には、消費税・配送費・試運転調整費・配管セット・工事費・使用済み商品の引き取り費などは含まれておりません。

てんかせ4方向

個別ルーバー設定機能で
空間の快適性をアップ

RCI-AP K6

NEW



センサー付きパネル



多機能リモコン
PC-ARF3
PC-ARFV2(音声ガイド付き)
※リモコンはオプション部品です。

■化粧パネル(てんかせ4方向)人感センサー・輻射温度センサー付き(注1~8)

型名(室内ユニット)	28~160型	高湿度対応(注12)(注13)
ニュートラルホワイト(標準色)(注9)	P-AP160NAE2 69,000円	P-AP160NAE2(R) 78,000円
フィルター自動清掃用(注9)(注10)	P-AP160NABE2 69,000円	—
昇降グリル(注9)(注14)	P-AP160NAUE2 100,000円	P-AP160NAUE2(R) 110,000円

■化粧パネル(てんかせ4方向)

型名(室内ユニット)	28~160型	高湿度対応(注12)(注13)
標準パネル(注9)		
ニュートラルホワイト	P-AP160NA3 52,000円	P-AP160NA3(R) 59,000円
アッシュベージュ	P-AP160CA3 55,000円	—
オークグレー	P-AP160HA3 55,000円	—
ブラック	P-AP160KA3 55,000円	—
フィルター自動清掃用(注9)(注10)	P-AP160NAB3 52,000円	—
昇降グリル(注9)(注14)	P-AP160NAU3 81,000円	P-AP160NAU3(R) 90,000円
オイルガードフィルター専用(注10)(注11)	P-AP160NAG3 52,000円	—

- (注1) センサー付きパネルを使用できる室外ユニットはビル用マルチ室外ユニットのみとなります。
- (注2) センサー付きパネルのニュートラルホワイト以外のパネル色につきましては、特注にて対応します。
- (注3) リモコンは、「多機能リモコン」(PC-ARF3)または「音声ガイド付き多機能リモコン」(PC-ARFV2)を必ずご使用ください。その他のリモコンではセンサー機能の設定ができません。
- (注4) 1台のリモコンで複数台の室内ユニットを接続する場合、リモコン渡り配線が必要です。渡りレスには対応していません。
- (注5) 親子リモコン(2リモコン)でご使用の場合は、親子リモコンからのみセンサー機能の設定が可能です。子リモコンからは設定はできません。
- (注6) リモコンレスには対応していません。
- (注7) 集中制御機器からセンサー機能の設定はできません。
- (注8) ルームサーモ機能は使用できません。
- (注9) コーナーパネルに「Hitachi」ロゴが印字されています。「Hitachi」ロゴなしのコーナーパネルもご用意しておりますので、弊社営業窓口までお問い合わせください。
- (注10) 「フィルター自動清掃用パネル(P-AP160NABE2およびP-AP160NAB3)」と「オイルガードフィルター専用パネル(P-AP160NAG3)」には、ロングライフフィルターが付属していません。
- (注11) 飲食店の客席など油飛沫の多い環境では、標準パネルをご使用せず、「オイルガードフィルター専用パネル」をご使用ください。標準パネルは油により変形破損することがあります。「オイルガードフィルター専用パネル」と「オイルガードフィルター」はセットでご使用ください。オイルガードフィルター専用昇降グリルは受注対応いたします。フィルターは「オイルガードフィルター」をご使用ください。油煙がこもる厨房などの場所では「オイルガードフィルター専用パネル」は使用できません。油煙がこもる厨房は、厨房用てんつりをご使用ください。機械(切削)油飛沫が多い工場では「オイルガードフィルター専用パネル」も使用できません。
- (注12) 高湿度対応パネルは天井内の温湿度が30℃・RH80%を超えるとと思われる場合に使用ください。極端に高温高湿度になりますと結露を抑えられない場合があります。その場合は追加断熱(現地準備品)が必要となります。
- (注13) 高湿度対応パネルは必ず「高湿度対応キット」と組み合わせてご使用ください。
- (注14) 「昇降グリル」は、「抗菌加工高性能フィルター(比色法65%)」「比色法90%」「脱臭フィルター」との併用はできません。

快適性能

4方向個別ルーバー設定で、気流をコントロール

4つのルーバーを個々に角度調整できる個別ルーバー設定機能を搭載。たとえば風当たりを抑えたい方向は横吹き、風を送りたい方向はスイングにするなど、環境やニーズに応じて気流設定が可能です。(多機能リモコンとの組み合わせ時のみ)

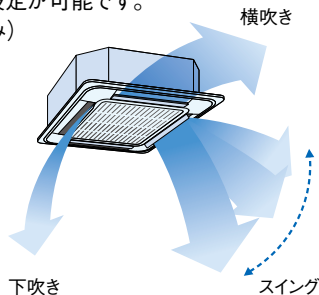
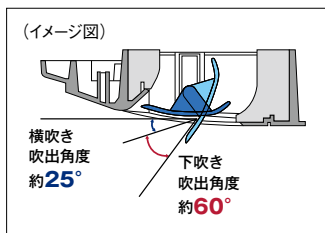

例1:受付カウンター(銀行など)

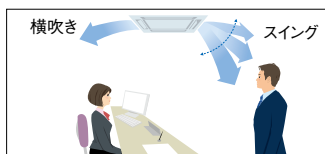

ずっと座っている受付側は横吹きで風当たりを抑制。外から来るお客様側はスイングで冷風を送る。

例2:オフィス

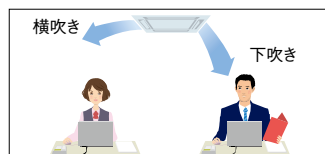

寒さが苦手な社員側は横吹き、暑がりな社員側は風が当たる角度に固定。

各ルーバーの吹出角度は多機能リモコンで簡単設定

各ルーバーの角度や動きは、多機能リモコンを使って簡単に調整できます。



多機能リモコン*
※詳しくはP.123をご参照ください。

1.設定する室内ユニットの選択

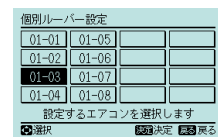

個別ルーバー設定は、リモコン1個で複数台の室内ユニットを設定できます。

2.設定するルーバーの選択

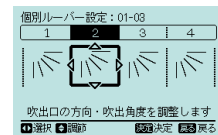

選択中のルーバーは本体のルーバーが開き、選択していないルーバーは閉じます。

3.吹き出し角度の調整

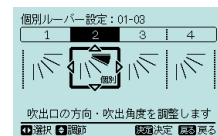

好みの角度に調整し固定する、もしくはスイングが選べます。

オプション部品

室内ユニットへ外気を直接取り入れ可能。

「ダクトアダプター(新鮮空気取入口用)」により、室内ユニットに直接外気の取り入れができます。取り入れ量を多くしたい場合は、「新鮮空気取り入れキット(オプション)」をご利用ください。

室内の空気乾燥を抑える「自然蒸発式加湿器」

1面取付けの標準タイプと2面取付けの高加湿タイプを用意しています。



人感・輻射温度センサー付き化粧パネルを使用すれば、人の活動量・床やテーブルなどの輻射温度を検知して、賢く空調

◎センサー制御には多機能リモコン(PC-ARF3・PC-ARFV2)が必要です。

4個の人感センサーと1個の輻射温度センサーを搭載した化粧パネルをラインアップ。人感センサーで吹出口の4エリアごとに人の活動量を検知し、さらに輻射温度センサーで床やテーブルなどの輻射温度をエリア全体で検知することにより、室内の状況に応じた空調コントロールを可能にしました。

図は、天井高さ3.2mの場合

■天井面から見た人感センサーの検知エリア(イメージ)

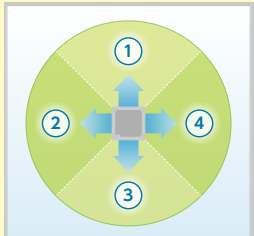

上図のように、空調スペースを4エリアで見分けて検知

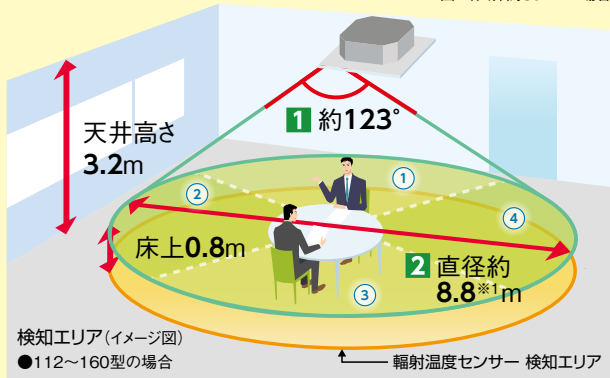

検知エリア(イメージ図)

●112~160型の場合

← 輻射温度センサー 検知エリア



人感センサー

カバーの中に4個のセンサーが入っています。

輻射温度センサー

1 検知角度 : 約123°

2 検知エリア :

- ・天井高さ2.7m(28~90型)に対して検知直径約7.0*1.1m(床面から0.8m)
- ・天井高さ3.2m(112~160型)に対して検知直径約8.8*1.1m(床面から0.8m)

※1.人の動作が小さい場合、検知できない場合があります。
※2.暖房時は、設定温度の補正に伴い、肌寒く感じる場合があります。

(注)人感センサーについて

- ・人の動作で反応するため、在室時でも人の動作が小さい場合は、不在と検知する場合があります。
- ・周囲と温度差のある物体が動く場所に据え付けた場合、「人がいる」と検知する場合があります。
- ・天井高さが高い場合(4m以上)、人感センサーのレンズに油などの汚れが付着した場合には、在室時でも不在と検知する場合があります。

●人感センサー・輻射温度センサーについて

人体や床などの物体からは、常にその物体の温度に対応した波長の赤外線が放射されています。人感センサーは、検知範囲内の赤外線の変化を検知し、この赤外線の変化量をもとに、人の動きをキャッチしています。輻射温度センサーは、検知範囲内にある床などの物体や人体より放射された赤外線を検知して、温度を測定します。

人感センサー

4個の人感センサーで活動量から人の有無を判断し、エリアごとに風向きを自動調整

4個の人感センサーで空調スペースを4エリアに分けてセンシング。各エリアは各ルーバーに対応しており、「風よけ」か「風あて」を選べば、設定に合わせて人のいるエリアごとに風向きを自動で調整します。*3

*3. 不在エリアは、多機能リモコンで設定した風向きに吹き出します。

「風よけ」設定時

横方向への吹き出しで、人に直接風をあてずに空調

(イラスト:冷房時イメージ)

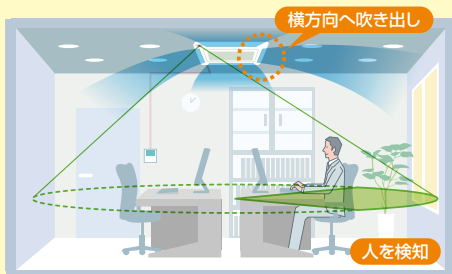

「風あて」設定時

オートスイングで風をあてて空調

(イラスト:冷房時イメージ)

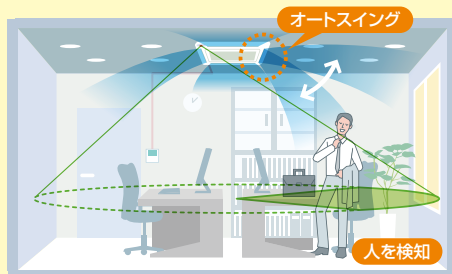

人の活動量をキャッチし、自動で能力をセーブ

室内ユニットに搭載した「人感センサー*4」が、人の動きに応じて自動的に設定温度・風量・風向きを補正し、空調運転を抑制します*5。

(イメージ図)

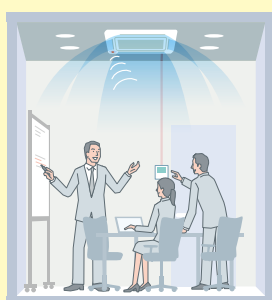

人の動きが多い部屋では、標準(通常)運転



人の動きが少ない場合は運転を控えめに

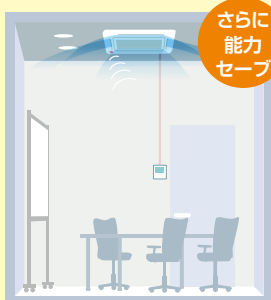

30分以上人がいない場合はさらに運転を控えめに



不在がつづく、設定により運転停止にすることも可能*6

*4. 人感センサーの設定には多機能リモコンが必要です。なお、人感センサーはリモコン渡り配線レスには対応していません。必ずリモコン渡り配線を接続してください。

*5. 暖房時は、設定温度の補正に伴い、肌寒く感じる場合があります。

*6. 初期設定では運転継続ですが、多機能リモコンによる設定で、自動的に停止させることが可能です。なお、運転開始後の停止までの時間は設定変更可能です。

てんかせ4方向

輻射温度センサー

輻射温度と設定温度の差が大きい場合は、**風向変更&風量アップ**運転

「暖房輻射センサー制御」を設定すれば、輻射温度と設定温度との差が大きい場合は、温風を下方方向に吹き出し※7風量をアップ。着座付近の温度を上昇させます。設定温度に到達した場合、風量・風向をもとの設定に戻します※8。

(注) 部屋の広さや負荷によって効果は異なります。



※7. 「風よけ」設定時、人がいるエリアについては横吹きとなります。
 ※8. 設定温度に到達しない場合でも、60分後にもとの設定に戻ります。

吹出空気サーミスター

日立
独自

冷房時、吹き出す空気の冷え過ぎを抑制

冷房時、冷たい空気が体にあたることによる不快感(コールドドラフト)を軽減するために、吹出空気サーミスターで温度を検知。吹き出す空気の温度の上がり過ぎを抑制します。

吹き出し空気温度の変化

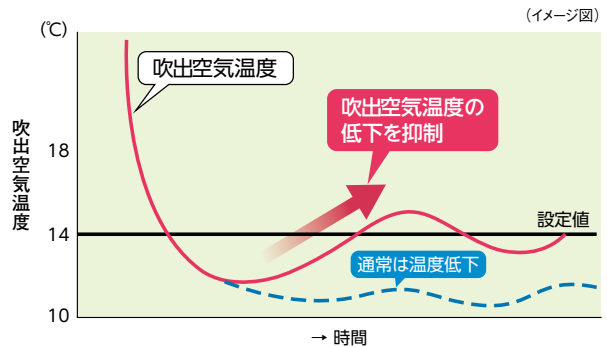

[注記]・あらかじめ多機能リモコンで強・中・弱を設定。設定された内容に合わせて、吹出空気温度が下がり過ぎないように空調機的能力を調整します。
 (「強」>「中」>「弱」の順で吹き出される空気の温度が高くなります。)
 ・室内ユニットが2台以上運転している場合など、ユニットの運転状態によっては、効果が得られない場合があります。
 ・設定された内容によっては、部屋全体が冷えるのに時間がかかる場合があります。

設計対応力

「高天井」「狭い天井ふところ」対応など高い設計対応力

運転停止時、ルーバーを閉じてすっきりとした外観になります。

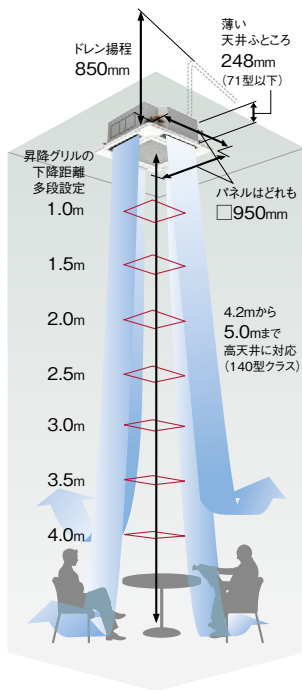

※ 昇降グリルの下降距離はワイヤードリモコンにより設定可能。
 レイアウト変更により下降距離を変更する場合でも本体の設定変更がなく脚立が不要です。

「H急風タップ」+「昇降グリル」で、最大5.0mまでの高天井に対応

H急風タップの使用で4.2mまで、さらに昇降グリル付きパネルを使用すれば5.0mまでの高天井に対応できます(140型クラス)。郊外型店舗やショールームなど、幅広いニーズに応えます。

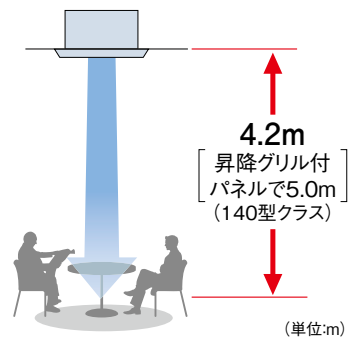

			吹出使用数								
			28~63型			71~90型			112~160型		
			4方向	3方向	2方向	4方向	3方向	2方向	4方向	3方向	2方向
天井高さ	標準パネル	急風	2.7	3.0	3.3	2.7	3.0	3.3	3.2	3.6	4.0
		H急風	3.5	3.6	3.6	3.5	3.6	3.6	4.2	4.3	4.3
	昇降グリル付パネル+塞ぎ板(注2)(注3)	急風	2.7	3.0	3.3	3.2	3.2	3.3	3.8	3.8	4.0
		H急風	3.5	3.6	3.6	4.2	4.2	4.2	5.0	5.0	5.0

(注1) 3方向・2方向の設定については別売の「吹き出し口遮へいセット」が必要です。
 (注2) 昇降グリル付きパネルの値で使用の場合は、昇降グリル付きパネルに付属の吹出口の塞ぎ板を取り付けます。
 (注3) 昇降グリルで塞ぎ板を取り付けない場合は標準パネルと同一の天井高さとなります。昇降グリル使用時は天井ふところ高さが80mm高くなります。

設計対応力

高揚程DCドレンアップメカ搭載で、天井面より最大850mmまで可能

高揚程DCドレンアップメカ搭載でドレン揚程は天井面より最大850mmまで可能。設置条件が厳しい場所でもドレン配管施工ができます。また、透明ドレンボス部で目視で通水確認ができます。

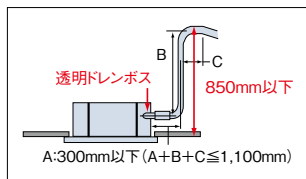

ルーバーシャッター機構で外観もすっきり!

運転停止時、ルーバーを閉じてすっきりとした外観になります。

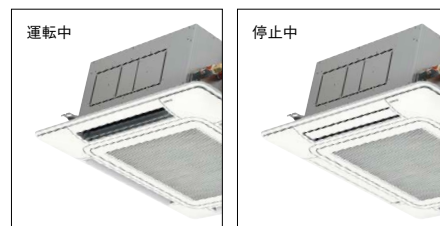

工事対応力

据え付け工事

天井開口寸法は860~910mm 野縁の切断作業が軽減

天井開口寸法は860~910mmまで対応可能。既設・リニューアル時に野縁の切断作業が軽減できます。

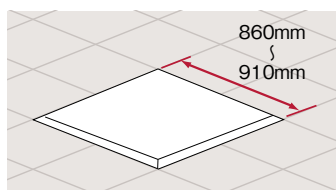

丸ダクトの直取付けも可能に

分ダクト接続用ノックアウト穴のほかに、丸ダクト用フランジを直に取り付けることが可能な角穴を追加しました。

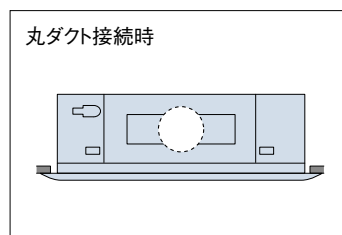

本体取付け高さの微調整が簡単

パネル四隅にコーナーポケットを採用し、パネルを外さず簡単に本体の高さ調整ができます。

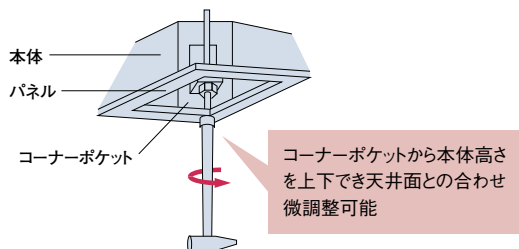

(注)コーナーポケットからの本体高さ調節は、天井面とパネルに一部隙間が発生した程度の微調整にご利用ください。大幅な調整を行うと本体の水平度が損なわれ、水受けからの水漏れの原因になります。

オプション部品

昇降専用受光部キットの取り付けは、 パネルコーナーポケットと取り替えセットするだけ

昇降専用受光部キットの取り付けは、パネルコーナーポケットと取り替えセットするだけ。ワイヤレスリモコン操作位置に合わせて、コーナーポケットの四隅どこでも取り付けることができます。

配管工事

グリルの向きを90°回転取付可能

吊りボルトピッチ寸法760mm×760mmの正方形です。ボルトの位置を変えずに、本体の方向を配管取出口に合わせて簡単に変わることができます。また、グリルの向きは90°回転取付可能。連続設置でもすっきりレイアウトできます。

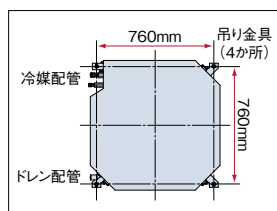

配管作業性を向上

冷媒配管とドレン配管を別コーナーに設置することで、作業性が向上しました。

メンテナンス

ドレン水チェックや排水作業が容易

ドレンプラグを吸込グリル内へ配置。ドレン水の汚水チェックや緊急時のドレン排水作業が、吸込グリルを外すだけで行えます。ドレンプラグも大口径(φ22mm)とし、メンテナンス性を高めました。

ドレンパンの抗菌※処理

銀イオン系の抗菌剤を採用。詰まりの原因となる菌の発生を抑制。

※試験機関：一般財団法人 日本食品分析センター
試験番号：第10105169001-01号
試験方法：SIAAシェーク法に基づくドレン水抗菌試験
試験結果：菌の繁殖を99%抑制

クリーン性能

天井面の汚れを抑制

吹出空気によるパネル表面と天井面に流れる風を抑制し、天井面の汚れの原因となるスマッジングを抑えます。ルーバー下面は、付いた汚れを簡単にふき取れます。

昇降グリル(オプション)でお手入れ簡単

オプションの昇降グリルを使用すれば、天井面から最大4m自動下降します。脚立などに上る必要がなく、お手入れが容易にできます。



グリル固定部を90°ひねりワイヤーから簡単に取り外して水洗いができます。



てんかせ4方向

てんかせ4方向フィルター自動清掃ユニット(オプション)

自動掃除機能で、フィルターをきれいに

(注) 適用機種: てんかせ4方向(RCI-APOOK6)、別売のフィルター自動清掃用パネル(P-AP160NABE2またはP-AP160NAB3)をご選定ください。
リモコンは多機能リモコンをご選定ください。詳しくはP.123~126を参照ください。



(型式:BC-AP160NB3)

●ステンレスコートフィルター&回転ブラシ方式で、しっかり掃除

一日の運転終了後、フィルターのホコリをブラシが掃き取ります。

運転積算時間12時間後の運転停止時。また24時間連続運転時は12時間ごとに約7分間強制清掃。

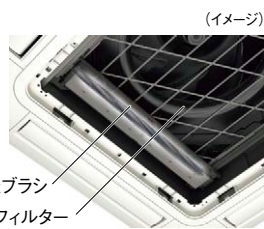

回転ブラシ
ステンレスコートフィルター

●清掃時間を短縮

自動清掃ユニットの構造を一新し、清掃時間を従来(当社BC-AP160NB1)の約15分間から約7分間へと、大幅に短縮しました。

●お手入れがラク

ダストボックスは半透明でホコリのたまり具合が一目でわかり、取り外しも容易で清掃が簡単です。また、ダストボックスの清掃は約2年※1に1回で済み、お手入れの手間が省けます。

※1.年間ホコリ量30g(一般的な物販店舗で2,500時間運転した場合:当社調べ)で試算。

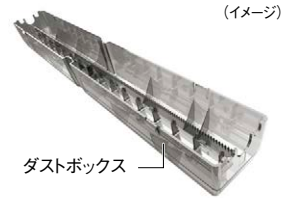

ダストボックス

●施工&サービスが容易

フィルター自動清掃ユニット※2は、ユニット本体とパネルの間に装着。仮掛けが可能で施工が容易です。また吸込グリルを開けてエアフィルターを外せば、室内ユニット本体のメンテナンスが可能です。

※2.製品本体寸法に、フィルター清掃ユニットの高さ95mmが加算されます。

ご注意

次のような場所ではご使用になれません。フィルター自動清掃を行ってもホコリが取れず、エアコン故障の原因になることがあります。

- 油煙の発生する場所(飲食店・食堂・工場など)
- 喫煙による煙が多いところ(喫煙ルーム・パチンコ店・ゲームセンターなど)
- 蒸気の多いところ(飲食店・銭湯やスポーツ施設の脱衣場・更衣室・工場など)
- その他(粉塵が多量に発生する場所・ホコリが粘質をもつ場所・病院・介護施設・食品工場・サーバー室など)また、24時間空調での使用時は、12時間ごとに、約7分間フィルター自動清掃のため空調運転を停止しますのでご注意ください。上記具体例以外にもご使用いただけない場合があります。詳細は弊社窓口までお問い合わせください。

※.1台のリモコンで複数台のフィルター自動清掃ユニットを操作する場合、リモコン渡り配線が必要です。渡りレスには対応していません。

オプション部品

再利用可能な強力脱臭フィルター※1

◎一般生活臭(例:アンモニア臭・アセトアルデヒド[タバコ臭]・酢酸)が気になる場所や、病院・老人福祉施設などにご利用ください。

(注)本フィルターはタバコ臭などの悪臭成分が断続的に多く発生する環境(例:飲食店や喫茶店などの喫煙スペースの空調)での使用には適しません。

特殊繊維の効果で、ニオイの原因となる悪臭成分を吸着し、脱臭します。しかも約1日の天日干しで臭気を放出して再利用できます。

①いやなニオイのもとを吸着

- 酢酸・アセトアルデヒド・アンモニアなどに効果的
- 集塵効果質量法50%



アルカリガス吸着繊維

②3~6か月に1度天日干し

- 天日干し再利用可(約3~6か月ごとにメンテナンス)
- 水洗い可能



アルカリガス吸着繊維

③再設置

- 耐用年数は約3年(使用条件により異なります)

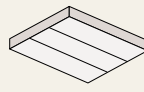

脱臭フィルター

※1.テドラバッグに試験片(100×100mm)を入れ各臭気成分による脱臭性能試験。ニオイそのものの発生を抑える効果はありません。

クリーン空調機能のオプション充実

サイクル光触媒脱臭機能付空気清浄ユニット※2・ボックス用高性能フィルターに抗菌加工素材(SEK認証マーク赤)を標準採用※3など、クリーン空調のためのオプションが充実しています。

※2.空気清浄ユニット内を、運転停止時に脱臭し、運転再開時の不快なニオイを軽減します。

・集じん効率85%(0.3μm計数法)でチリ・タバコの煙の粒子をキャッチします。
【一般事務所・パチンコホールなどに推奨】

※3.パネル用高性能フィルターには抗菌加工素材を採用しておりません。

抗菌加工高性能フィルターを室内ユニット主要機種に標準ラインアップ

項目	エアコン(室内ユニット)	てんかせ4方向	てんかせ2方向	てんかせ1方向※4	てんつり	ビルトイン	てんうめ※5
	抗菌加工高性能フィルター SEK	比色法(65%) 比色法(90%)	○ ○	○ ○	○ —	○ —	○ ○

※4.「てんかせ1方向」はパネル用、他機種はフィルターボックス用になります。

※5.「てんうめ」型の機種容量が224・280型および受注対応機種は標準素材(抗菌加工なし)になります。

抗菌加工ロングライフフィルター、高性能フィルター

抗菌加工フィルター(オプション)は抗菌材の採用により、フィルターに付着した細菌を抑制します。

〈抗菌加工ロングライフフィルター〉

◎一般事務所などで衛生面が気になる場合にご利用ください。約6か月※6(約1,250時間)ごとの水洗いで約4年間※6ご使用いただけます。

※6.使用条件によりこととなります。

- 抗菌加工
- 試験依頼先:一般財団法人 ボーケン品質評価機構
 - 試験報告書:第029718
 - 試験方法:JIS L 1902に基づく
 - 抗菌活性値:5.3
 - 試験結果:効果あり。(JIS Z 2801による)

〈抗菌加工高性能フィルター〉

◎一般事務所・病院・老人福祉施設などにご利用ください。(注)本フィルターは、手術室・治療室・未熟児室などの準清潔区域以上の場所にはご使用できません。

抗菌加工高性能フィルターにSEKマーク(赤)を取得した高付加価値のある素材を採用しました。

SEKマークとは、繊維評価技術協議会の定めた基準をクリアした製品のみに表示が許諾されるマークです。認証製品には、以下の3つが約束されます。

1.制菌効果 2.効果の耐久性 3.加工の安全性

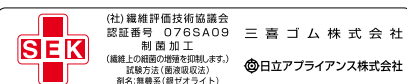

(注)SEK認証マークの赤とは特定用途向として医療機関やそれに準ずる施設で使用する製品を対象としており、SEKマークの最も厳しいランクです。
・繊維製品の抗菌性試験(JIS L 1902:1988)とカビ抵抗試験(JIS Z 2911:1981)にて性能を確認済み。

室内ユニット 標準仕様表

(50/60Hz)

型名(相当馬力)	28型(1.0)	36型(1.3)	40型(1.5)	45型(1.8)	50型(2.0)	56型(2.3)	
室内ユニット	ヒーターレス	RCI-AP28K6	RCI-AP36K6	RCI-AP40K6	RCI-AP45K6	RCI-AP50K6	RCI-AP56K6
化粧パネル	P-AP160NA3(ニュートラルホワイト)						
主電源	単相200V						
暖房能力(注1)	標準(kW)	3.2	4.0	4.8	5.0	5.6	6.3
	低温(kW)	暖房低温能力は、組み合わせる室外ユニットの能力をご覧ください。					
冷房能力(kW)	2.8	3.6	4.0	4.5	5.0	5.6	
定格冷房時の顕熱比	0.94	0.89	0.93	0.89	0.86	0.81	
消費電力	冷房(kW)	0.03	0.04	0.05		0.07	
	暖房(kW)	0.03	0.04	0.05		0.06	
送風機出力(kW)	0.057						
室内風量(H急・急・強・弱)(m³/min)	15-13-11-9	17-14-12-9	20-16-14-11		22-17-14-11		
運転音(室内H急・急・強・弱)(dB(A))	47-46-45-44	49-46-45-44	51-47-46-44		51-48-46-45		
外形寸法	W840(950)×D840(950)×H248(+40)						
質量	室内(+パネル)(kg)			21(+6)			
配管サイズ(液・ガス)(mm)	液φ6.35 ガスφ12.7						

型名(相当馬力)	63型(2.5)	71型(2.8)	80型(3.0)	90型(3.3)	112型(4.0)	140型(5.0)	160型(6.0)	
室内ユニット	ヒーターレス	RCI-AP63K6	RCI-AP71K6	RCI-AP80K6	RCI-AP90K6	RCI-AP112K6	RCI-AP140K6	RCI-AP160K6
化粧パネル	P-AP160NA3(ニュートラルホワイト)							
主電源	単相200V							
暖房能力(注1)	標準(kW)	7.5	8.5	9.0	10.0	12.5	16.0	18.0
	低温(kW)	暖房低温能力は、組み合わせる室外ユニットの能力をご覧ください。						
冷房能力(kW)	6.3	7.1	8.0	9.0	11.2	14.0	16.0	
定格冷房時の顕熱比	0.88	0.87	0.77	0.75	0.79	0.73	0.70	
消費電力	冷房(kW)	0.11	0.12		0.15		0.17	
	暖房(kW)	0.10	0.12		0.14		0.16	
送風機出力(kW)	0.057				0.127			
室内風量(H急・急・強・弱)(m³/min)	26-21-17-13	27-22-18-14	27-23-18-14		29-24-20-16	36-31-24-21	37-35-28-22	
運転音(室内H急・急・強・弱)(dB(A))	58-52-49-46	59-53-50-46	56-52-49-47	57-53-40-47	66-60-55-50	66-63-57-52	66-64-59-53	
外形寸法	室内(+パネル)(mm)			W840(950)×D840(950)×H298(+40)				
質量	室内(+パネル)(kg)			26(+6)				
配管サイズ(液・ガス)(mm)	液φ6.35 ガスφ12.7			液φ9.52 ガスφ15.88				

(注1) 暖房能力は室内ユニット標準仕様の能力を示します。寒さ知らず室外ユニット組み合わせ時の仕様につきましては、それぞれP.7・37・38・49をご参照ください。

(注2) 運転音はJRA 4002:2013Rに基づいた音響パワーレベルの値です。

ご注意

飲食店の客席など油飛沫の多い環境では標準パネルを使用せず、「オイルガードフィルター専用パネル」「オイルガードフィルター専用昇降グリル(受注対応)」をご使用ください。標準パネルは油により変形破損することがあります。「オイルガードフィルター専用パネル」「オイルガードフィルター専用昇降グリル」をご注文されるときは「オイルガードフィルター」も併せてご注文ください。また、油煙がこもる客室・厨房では、「オイルガードフィルター専用パネル」「オイルガードフィルター専用昇降グリル」であっても油により変形破損することがありますので、厨房用でんつりをご使用ください。機械(切削)油飛沫が多い工場では「オイルガードフィルター専用パネル」「オイルガードフィルター専用昇降グリル」も使用できません。

てんかせ4方向

オプション部品

品名		型名(相当馬力)	28型(1.0)~71型(2.8)	80型(3.0)~160型(6.0)	
フィルター	パネル用 昇降グリル用 (注2)	ロングライフフィルター	防カビ、交換用(注1)	F-160L 4,000円	
		高性能フィルター	抗菌加工	F-160L-K 20,000円	
	ボックス用 (注2) (注3)	抗菌加工	比色法65%	F-160M-P 21,000円	
		高性能フィルター	比色法65%	F-71M-K2 23,100円	F-160M-K2 29,700円
		脱臭フィルター(注25)	比色法90%	F-71H-K2 24,200円	F-160H-K2 30,800円
	フィルターボックス(注3)(注21)			F-71L-D1 35,000円	F-160L-D1 50,000円
	オイルガードフィルター専用パネル(注4)			B-160H3 43,000円	
オイルガードフィルター(注4)	交換用フィルター(ろ材)		P-AP160NAG3 52,000円(別途オイルガードフィルター(F-160L-G)が必要です。)		
補助	NEW フィルター自動清掃ユニット(注19)		F-160L-G 20,000円		
	NEW 自然蒸発式加湿器 (注5)(注6)(注14)(注22)	標準加湿タイプ	HUCI-71K2 (0.7~0.8kg/h) 110,000円	HUCI-160K2 (0.9~1.3kg/h) 125,000円	
		高加湿タイプ	HUCI-71KW2 (1.3~1.6kg/h) 165,000円	HUCI-160KW2 (1.7~2.5kg/h) 205,700円	
		電源分岐ハーネス(注20)	PCC-2PB 5,000円(昇降グリルとの併用に必要です。)		
	NEW 空気清浄ユニット(電気集じん器)[光脱臭機能付き](注2)(注21)		FE-160K2 300,000円		
	スペースパネル(ニュートラルホワイト)		PSP-160N1 19,800円		
	ワイドパネル(ニュートラルホワイト) (リニューアル用)(注7)(注23)	小タイプ	WP-160NA1 34,700円		
		大タイプ	WP-160NB1 37,300円		
		特大タイプ	WP-160NC2 39,900円		
	吹き出し口遮へいセット(注8)		PI-160LS2 3,600円		
高湿度対応キット(注15)		KST-71K1 26,000円	KST-160K1 29,000円		
ダクト	分ダクト 部材	分ダクトフランジ(注10)	チャンバー PDF-71C1 (φ150) 11,000円	PDF-160C1 (φ200) 16,000円	
		フレキシブルダクト	丸ダクト直付式	PDF-150D1 (φ150) 6,100円	PDF-200D1 (φ200) 7,200円
			分ダクト 1m	FD-1B (φ150) 10,000円	FD-1A (φ200) 10,000円
		分ダクト 2m	FD-2B (φ150) 15,000円	FD-2A (φ200) 15,000円	
	吹き出しユニット	ABS樹脂製グリル	BPD-4WB (φ150) 30,000円	BPD-7WA (φ200) 31,000円	
		ホワイト ブラック(注18)	BPD-4KB (φ150) 30,000円(受注対応)	BPD-7KA (φ200) 31,000円(受注対応)	
	新鮮空気取り入れキット(φ75×2)(注21)		OACI-160K3 35,400円		
T管継ぎ手キット(φ150)(注9)		TKCI-160K 14,500円			
ダクトアダプター(新鮮空気取り入れ口用、φ75)		PD-75A 6,500円			
リモコン	多機能リモコン	PC-ARF3 20,000円	PC-ARFV2 (音声ガイド付き) 24,000円		
	ワイヤレスリモコン(単方向)		PC-LH3B 12,000円		
	受光部キット(ワイヤレスリモコン用)(注11)(注13)		PC-ALH3 13,000円		
	昇降専用受光部キット(注11)(注13)		PC-ALUH 11,000円		
	昇降専用ワイヤレスリモコン		PC-LG2 2,000円		
	鍵付リモコンケース(注12)		PC-KL4 13,200円		

- (注 1) 「ロングライフフィルター(防カビ)」は化粧パネルに標準で搭載しているフィルターの交換用です。
 (注 2) オプション部品のフィルター(ロングライフフィルターは除く)および空気清浄ユニット使用時は、リモコンによる増速設定が必要です。「H急風」「増速機能」設定の詳細は「寸法図」「据付点検要領書」などをご参照ください。
 (注 3) 「抗菌加工高性能フィルター」「脱臭フィルター」を使用する場合は、別売「フィルターボックス」が必要です。
 (注 4) 「オイルガードフィルター」は、油煙による室内ユニット内の汚れを減少させることが目的であり、店内に発生する油煙を捕集するものではありません。また、定期的な点検(別売「交換用フィルター(ろ材)」の交換など)を必ず実施してください。(室内ユニットの故障の原因となる場合があります。)
 (注 5) 天井内の室内キャビネット外側露出部が低温(5℃など)となる恐れのあるところへ加湿器を組み込む場合、キャビネット内部に結露する恐れがあります。このような場合は、室内キャビネット外側全面に断熱(ポリエチレン30t)を貼り付けてください。
 (注 6) 「自然蒸発式加湿器」の能力は、室内ユニットの容量によって異なり、上表の()内に示す加湿量は「急」風量時の値を示します。
 (注 7) 既存の天井に「ワイドパネル」を取り付ける(リニューアル時)場合、必ず既存の天井開口寸法を確認してから手配してください。
 (注 8) 「吹き出し口遮へいセット」を使用する場合は、運転音が上がる場合があります。また、遮へいする面には「自然蒸発式加湿器」は取り付けできません。
 (注 9) 「T管継ぎ手キット」は、新鮮空気の取入口を2カ所(φ75×2)から1カ所(φ150)にする場合に必要となります。
 (注 10) 「分ダクトフランジ」は、必ず取付面の吹出口を遮へい(遮へい材付属)してください。
 (注 11) 照明の影響で動作しにくくなる場合がありますので、照明よりできるだけ(1m以上)離して据え付けてください。なお、「昇降専用受光部キット」は、「昇降グリル」の台数と同数必要になります。
 (注 12) 「鍵付リモコンケース」に収納するリモコンのケーブルを壁埋込取付とする場合は、JISボックスを使用してください。
 (注 13) ニュートラルホワイト以外のパネル色に合わせた「受光部キット」は特注で対応いたします。
 (注 14) 「自然蒸発式加湿器」は、0℃以下の露点となり凍結の恐れがある場所には取り付けしないでください。(破損・水漏れの原因となります。)
 (注 15) 「高湿度対応キット」は天井内の温湿度が30℃、RH80%を超えと思われる場合にご使用ください。極端に高温高湿度になりますと結露を抑えきれない場合があります。その場合は追加断熱(現地準備品)が必要となります。「高湿度対応キット」は必ず「高湿度対応パネル」と組み合わせてご使用ください。
 (注 16) 「超ロングライフフィルター」は特注で対応いたします。
 (注 17) 各部品の併用使用可否は、「オプション組み合わせ表」をご参照ください。また、仕様・施工詳細などは、「寸法図」「据付点検要領書」などをご参照ください。
 (注 18) 「吹き出しユニット(ブラック)」は受注対応品です。詳細は弊社営業窓口までお問い合わせください。
 (注 19) 「フィルター自動清掃ユニット」を使用する場合は、別売「フィルター自動清掃用パネル(P-AP160NABE2もしくはP-AP160NAB3)」が必要です。
 (注 20) 「自然蒸発式加湿器」と「昇降グリル」を併用する場合は別売の「電源分岐ハーネス」が必要となります。
 (注 21) 室内および天井裏露出部が高温湿度(温湿度が30℃、RH80%以上)で長時間使用した場合、「フィルターボックス」「空気清浄ユニット(電気集じん器)」「新鮮空気取り入れキット」に結露が生じる場合があります。高湿度対応用の「フィルターボックス」「空気清浄ユニット(電気集じん器)」「新鮮空気取り入れキット」を受注対応しておりますので、詳細は弊社営業窓口までお問い合わせください。
 (注 22) 加湿器エレメントは3年ごと(1,250時間×3年=3,750時間)に交換が必要となります。(外的要因で交換周期が短くなる場合もあります。)加湿器交換エレメントは受注対応品です。
 (注 23) ニュートラルホワイト以外のパネル色に合わせた「ワイドパネル」は特注で対応いたしますので、弊社営業窓口までお問い合わせください。
 (注 24) パネル用高性能フィルターには、抗菌加工素材を採用していません。
 (注 25) 「脱臭フィルター」はタバコ臭などの悪臭成分が断続的に多く発生する環境(例:飲食店や喫茶店などの喫煙スペースの空調)での使用には適しません。

掲載商品の価格は事業者様向けの積算見積価格であり、一般消費者様向けの販売価格ではありません。
 なお、積算見積価格には、消費税・配送費・試運転調整費・配管セット・工事費・使用済み商品の引き取り費などは含まれておりません。

てんかせ²方向

個別ルーバー設定機能搭載

NEW

RCID-AP K3



センサー付きパネル

■化粧パネル(てんかせ2方向)

型名(室内ユニット)		22~90型		112~160型	
標準パネル (注1)(注3)	ニュートラルホワイト	P-AP90DNA	35,000円	P-AP160DNA	41,000円
	アッシュベージュ	P-AP90DCA	39,000円	P-AP160DCA	45,000円
	オークグレー	P-AP90DHA	39,000円	P-AP160DHA	45,000円
	ブラック	P-AP90DKA	39,000円	P-AP160DKA	45,000円
昇降グリル(注2)(注3)		P-AP90DNAU	57,000円	P-AP160DNAU	64,000円
天井組込グリル		P-AP90DNAC	49,000円	P-AP160DNAC	57,000円

(注1) 飲食店の客席など油飛沫の多い環境では標準パネルを使用せず、「オイルガードフィルター専用パネル(受注対応)」をご使用ください。標準パネルは油により変形破損することがあります。「オイルガードフィルター専用パネル」をご注文される場合は「オイルガードフィルター(受注対応)」も併せてご注文ください。油煙がこもる客室・厨房では、「オイルガードフィルター専用パネル」であっても油により変形破損することがありますので、厨房用てんつりをご使用ください。機械(切削)油飛沫が多い工場では「オイルガードフィルター専用パネル」も使用できません。

(注2) 「昇降グリル」は、「抗菌加工高性能フィルター(比色法65%)」「比色法90%」「脱臭フィルター」「オイルガードフィルター(受注対応)」との併用はできません。

(注3) 室内および天井裏雰囲気が高湿度(相対湿度80%以上)で長時間使用した場合や、マルチ接続の室内ユニットに加湿器を取り付けた場合には化粧パネルに結露が生じます。高湿度雰囲気(相対湿度80~85%)用の化粧パネルを受注対応しておりますので、詳細は弊社営業窓口までご相談ください。(高湿度雰囲気の具体例:ロビー・外気の出入りがある場所・湿気の立っている作業場・厨房など)



多機能リモコン

PC-ARF3

PC-ARFV2(音声ガイド付き)



アメニティリモコン

PC-AR1

※リモコンはオプション部品です。

設計対応力

シンプル、天井にフィット新パネルデザイン

化粧パネルのデザインを一新。フラットグリル対応の、シンプルでスタイリッシュなデザインにしました。停止時にはルーバーがシャッターの役割をします。



フラットグリル

天井材組込グリル(オプション)

天井材を吸込グリルに組み込め、インテリアにフィット。



高天井設置にも対応

高い天井に設置しても、リモコンからの設定切替えだけで対応できます。それぞれのお店やオフィスに合った快適な空調を実現します。

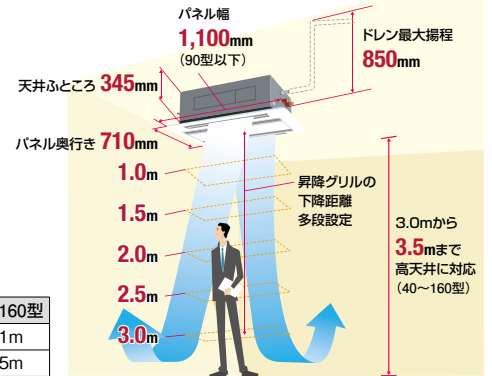

■天井高さ

	22~36型	40~160型
急風	2.6m	3.1m
H急風	3.0m	3.5m

人感センサーキット(オプション)で賢く空調

人の動きを感知し、活動量に合わせて能力セーブ

人の活動量を感知し、状況に応じて自動で能力をセーブします。(設定温度・風量・風向を補正します)

また、30分以上不在状態が続くと、自動的に停止可能。*1

*1. 初期設定では運転継続ですが、多機能リモコンによる設定で、自動的に停止させることが可能です。また、運転開始後の停止までの時間も設定変更可能です。

(注) 人感センサーについて

- ・人の動作で反応するため、在室時でも人の動作が小さい場合は、不在検知する場合があります。
- ・周囲と温度差がある物体が動く場所に据え付けた場合、「人がいる」と検知する場合があります。
- ・人感センサーのレンズに油などの汚れが付着した場合には、在室時でも不在と検知する場合があります。
- ・リモコンは多機能リモコンを必ずご使用ください。(詳しくはP.123~125をご参照ください。)
- ・ワイヤレスリモコン単独ではご使用になれません。

- 1 検知角度 : 約123°
- 2 検知エリア: 天井高さ3.1m(40~160型標準高さ)に対して検知直径約8.5m(床面から0.8m)[離着席動作などを検知]

右記は、天井高さ3.5mの場合

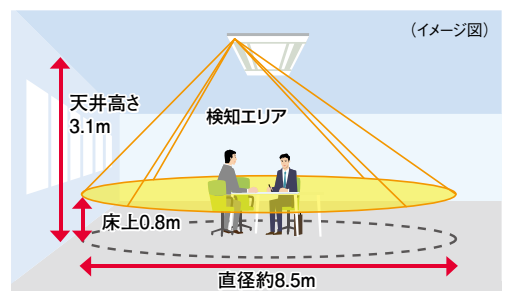

てんかせ²方向

快適性能

個別ルーバー設定で気流をコントロール

2つのルーバーの角度調整を別々にできる個別ルーバー設定機能を搭載。たとえば、風当たりを抑えたい方向は横吹き、風を送りたい方向はスイングにするなど、ニーズに合わせた設定ができます。

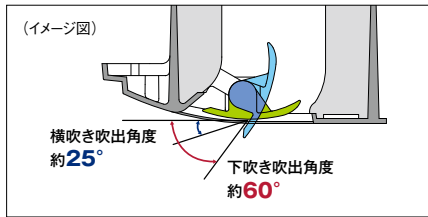
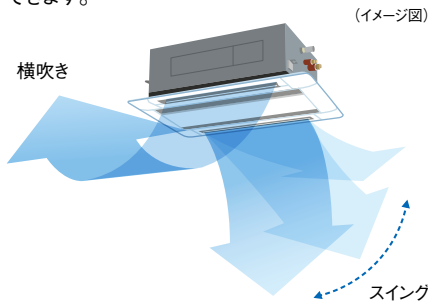

(注) 個別ルーバーの設定には多機能リモコン※が必要です。ワイヤレスリモコン単独ではご使用になれません。詳しくはP.123～125をご参照ください。

各ルーバーの吹き出し角度は多機能リモコンで簡単設定

各ルーバーの角度や動きは、多機能リモコンを使って調整可能。操作も簡単です。



多機能リモコン※
※詳しくはP.123～125をご参照ください。

1. 設定する室内ユニットの選択
個別ルーバー設定は、リモコン1個で複数台の室内ユニットを設定できます。

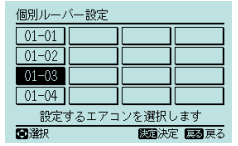

2. 設定するルーバーの選択
1.で選択した室内ユニットについて、設定したいルーバーを選択します。選択中のルーバーについては、室内ユニットのルーバーが開きます。

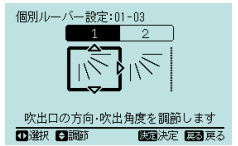

3. 吹き出し角度の調整
ルーバーは、好みの角度に調整して固定するか、またはスイングさせるかのいずれかが選べます。

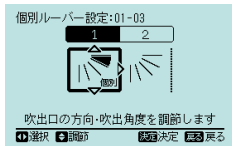

オプション部品

昇降グリルキット

フィルター清掃作業を容易にする昇降グリルキット(オプション)。昇降距離は最大3mで高天井にも対応可能です。多機能リモコン※または、昇降専用ワイヤレスリモコン+受光部キットから操作できます。また、昇降専用ワイヤレスリモコン+昇降専用受光部キットを使えば複数台の室内ユニットのリモコングループ内のフィルター清掃作業を個別に行うことができます。

※多機能リモコンの詳細についてはP.123～125をご参照ください。

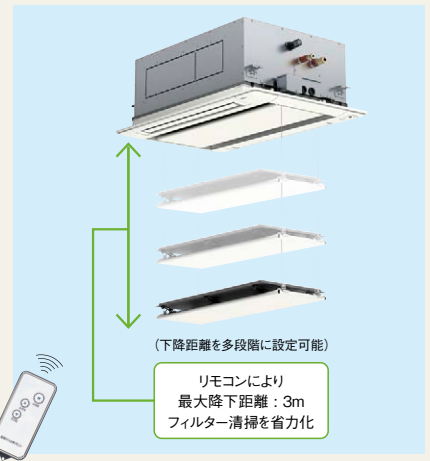

吹出空気サーミスター冷房時、吹き出す空気の冷え過ぎを抑制

冷房時、冷たい空気が体にあたることによる不快感(コールドドラフト)を軽減するために、吹出空気サーミスターで温度を検知。吹き出す空気の温度の下がり過ぎを抑制します。

工事対応力

高揚程 DCドレンアップメカ搭載

ドレン揚程は天井面より850mmまで可能。フレキホース付属で接続の施工性にも配慮しています。

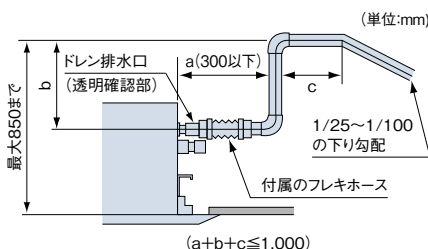

コーナーポケット採用で 本体高さ調整簡略化

化粧パネルの四隅にコーナーポケットを採用しパネルを外さずに本体の高さ調整ができます。

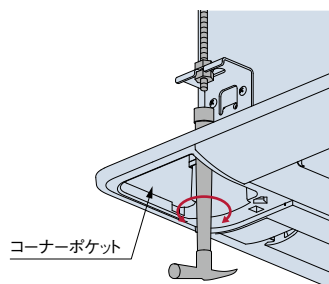

メンテナンス

ドレンパンの抗菌※処理

新たに銀イオン系の抗菌剤を採用。つまりの原因となる菌の発生を抑制。

※試験機関：一般財団法人 日本食品分析センター
試験番号：第10105169001-01号
試験方法：SIAAシェーク法に基づくドレン水抗菌試験
試験結果：菌の繁殖を99%抑制

ダクトアダプター(新鮮空気取り入れ用)をオプション設定

室内ユニットに直接取り付けられるダクトアダプター(新鮮空気取り入れ用)を設定し、外気の取り入れ時に必要だった吸込ボックスの取り付けを不要としました。

(注)新鮮空気の取り入れ量は室内ユニット「急」風量の10%以下としてください。取り入れ量が多くなると、結露発生による水滴落下等の要因となります。

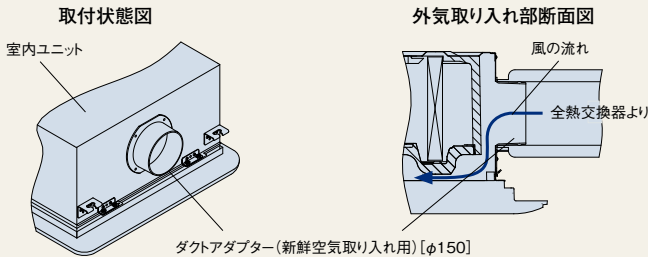

フィルターボックスの据付作業性改善

室内ユニットへ仮掛けできる構造を採用し、室内ユニットを吊った状態での据付作業ができます。

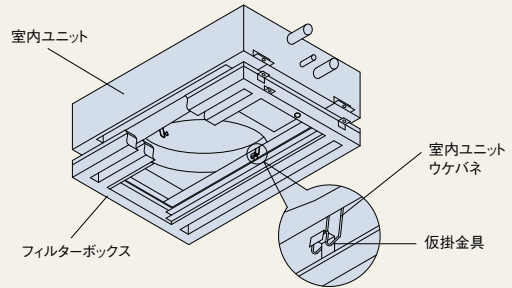

ダクト施工の自由度向上(分ダクトフランジ)

遮へい材(付属品)を使用し、分ダクトフランジの風量増加を図り、ダクト施工の自由度を向上しました。

(注)分ダクトフランジの取付面は、上図のようにA面側を推奨します。B面側(反対面)への取り付けも可能ですが、室内ユニットの吹出空気サーモスターの取付位置変更が必要となります。

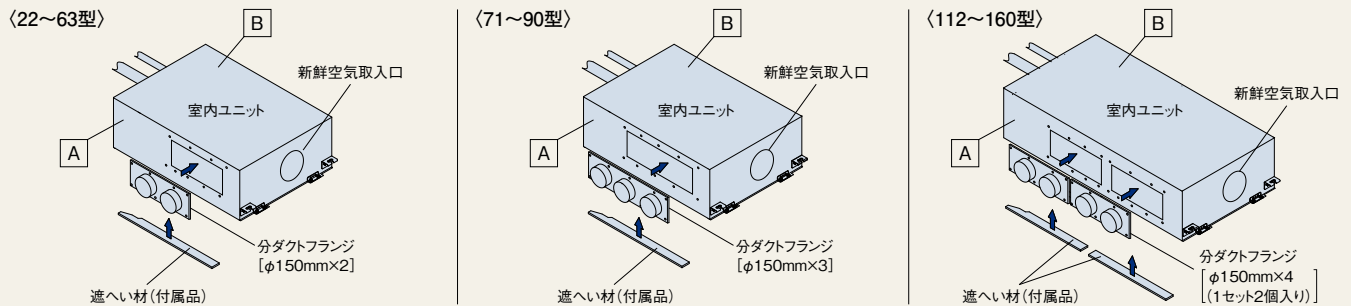

ダクト施工レイアウト例

推奨取付面側に施工した場合のレイアウト例を示します。

(注)施工可能なダクト長さは最大で「5m」です。

<112~160型の場合>

施工方法1

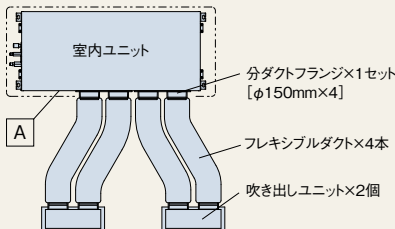

施工方法2

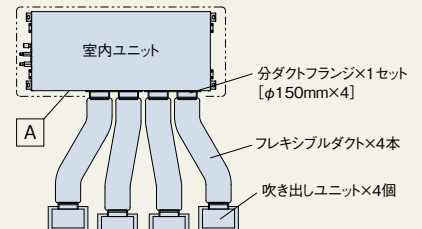

抗菌フィルター・脱臭フィルターをオプション設定

抗菌加工フィルター(オプション)は抗菌材の採用により、フィルターに付着した細菌を抑制します。

<抗菌加工高性能フィルター>

◎一般事務所・病院・老人福祉施設などでご利用ください。

高性能フィルター(比色法65%)にSEKマーク(赤)を取得した高付加価値のある素材を採用しました。

SEKマークとは、繊維評価技術協議会の定めた基準をクリアした製品のみに表示が許諾されるマークです。認証製品には、以下の3つが約束されます。

- 1. 制菌効果
- 2. 効果の耐久性
- 3. 加工の安全性

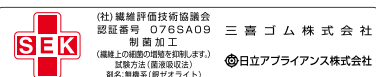

(注)本フィルターは、手術室・治療室・未熟児室などの準清潔区域以上の場所にはご使用できません。

<抗菌加工ロングライフフィルター>

◎一般事務所などで衛生面が気になる場合にご利用ください。

約6か月*(約1,250時間)ごとの水洗いで、約4年間*ご使用いただけます。

*使用条件により異なります。

<脱臭フィルター>

◎一般生活臭(例:アンモニア臭・アセトアルデヒド[タバコ臭など]・酢酸)が気になる場所や、病院・老人福祉施設などにご利用ください。

特殊繊維の効果で、ニオイの原因となる悪臭成分を吸着し、脱臭します。しかも約1日の天日干しで臭気を放出して再利用できます。

室内ユニット直付けで、専用ドレン配管不要の自然蒸発式加湿器

●自然蒸発式加湿器は、室内ユニットに直に取り付けるため、加湿器用の吊りボルトは不要です。また、滴下する水も室内ユニットのドレンパンを利用するため加湿器用ドレン配管は不要で工事を省力化できます。

●標準加湿タイプ・高加湿タイプを用意しています。

てんかせ²方向

室内ユニット 標準仕様表

(50/60Hz)

型名(相当馬力)	22型(0.8)	28型(1.0)	36型(1.3)	40型(1.5)	45型(1.8)	50型(2.0)	56型(2.3)	
室内ユニット	ヒーターレス	RCID-AP22K3	RCID-AP28K3	RCID-AP36K3	RCID-AP40K3	RCID-AP45K3	RCID-AP50K3	RCID-AP56K3
化粧パネル	P-AP90DNA(ニュートラルホワイト)							
主電源	単相200V							
暖房能力(注1)	標準(kW)	2.5	3.2	4.0	4.8	5.0	5.6	6.3
	低温(kW)	暖房低温能力は、組み合わせる室外ユニットの能力をご覧ください。						
冷房能力(kW)	2.2	2.8	3.6	4.0	4.5	5.0	5.6	
定格冷房時の顕熱比	0.93	0.86	0.79	0.84	0.80	0.79	0.75	
消費電力	冷房(kW)	0.03		0.05		0.06		
	暖房(kW)	0.02		0.04		0.05		
送風機出力(kW)	0.057×1							
室内風量(急・強・弱)(m³/min)	10-9-7.5-6.5	11-9.5-8.5-7	12-10.5-9-8	15-13-11.5-10		16.5-14.5-12.5-10.5		
運転音 室内急・強・弱(dB(A))	45-44-43-42	48-46-45-44	50-48-46-45	51-49-47-46		52-51-49-47		
外形寸法 室内(+パネル)(mm)	W860(1,100)×D630(710)×H345(+30)							
質量 室内(+パネル)(kg)	23(+7.5)			25(+7.5)				
配管サイズ(液・ガス)(mm)	液φ6.35 ガスφ12.7							

型名(相当馬力)	63型(2.5)	71型(2.8)	80型(3.0)	90型(3.3)	112型(4.0)	140型(5.0)	160型(6.0)	
室内ユニット	ヒーターレス	RCID-AP63K3	RCID-AP71K3	RCID-AP80K3	RCID-AP90K3	RCID-AP112K3	RCID-AP140K3	RCID-AP160K3
化粧パネル	P-AP90DNA(ニュートラルホワイト)				P-AP160DNA(ニュートラルホワイト)			
主電源	単相200V							
暖房能力(注1)	標準(kW)	7.5	8.5	9.0	10.0	12.5	16.0	18.0
	低温(kW)	暖房低温能力は、組み合わせる室外ユニットの能力をご覧ください。						
冷房能力(kW)	6.3	7.1	8.0	9.0	11.2	14.0	16.0	
定格冷房時の顕熱比	0.74	0.73	0.74	0.73	0.74	0.73	0.71	
消費電力	冷房(kW)	0.06	0.07	0.09	0.10	0.11	0.13	0.15
	暖房(kW)	0.05	0.07	0.09	0.10	0.10	0.13	0.14
送風機出力(kW)	0.057×1				0.057×2			
室内風量(急・強・弱)(m³/min)	17-15-13-11	18.5-16.5-14.5-12.5	21-18.5-16-12.5	22-19.5-16.5-13	30-26.5-23-20	35-31-27-21	37-32.5-28.5-24	
運転音 室内急・強・弱(dB(A))	53-51-49-47	55-52-51-49	58-55-52-49	59-56-52-49	57-55-52-50	60-55-52-50	61-59-56-53	
外形寸法 室内(+パネル)(mm)	W860(1,100)×D630(710)×H345(+30)				W1,420(1,660)×D630(710)×H345(+30)			
質量 室内(+パネル)(kg)	25(+7.5)				39(+10.5)			
配管サイズ(液・ガス)(mm)	液φ6.35	ガスφ12.7	液φ9.52					ガスφ15.88

(注1) 暖房能力は室内ユニット標準仕様の能力を示します。寒さ知らず室外ユニット組み合わせ時の仕様につきましては、それぞれP.7・37・38・49をご参照ください。

(注2) 運転音はJRA 4002:2013Rに基づいた音響パワーレベルの値です。

(注3) 補助電気加熱器組み込みタイプを受注対応いたします。補助電気加熱器組み込みタイプをご選定の場合は型式RCID-AP22~56KTJ3をご用命ください。

補助電気加熱器の定格消費電力は下表をご参照ください。なお現地での補助電気加熱器の組み込みはできませんのでご注意ください。

	22型	28型	36型	40型	45型	50型	56型
補助電気加熱器定格消費電力(kW)	1.3		1.4		1.55		

ご注意

飲食店の客席など油飛沫の多い環境では標準パネルを使用せず、「オイルガードフィルター専用パネル(受注対応)」をご使用ください。標準パネルは油により変形破損することがあります。「オイルガードフィルター専用パネル」をご注文されるときは「オイルガードフィルター(受注対応)」も併せてご注文ください。また、油煙がこもる客室・厨房では、「オイルガードフィルター専用パネル」であっても油により変形破損することがありますので、厨房用てんつりをご使用ください。機械(切削)油飛沫が多い工場では「オイルガードフィルター専用パネル」も使用できません。

オプション部品

品名		型名(相当馬力)	22型(0.8)~63型(2.5)	71型(2.7)~90型(3.3)	112型(4.0)~160型(6.0)	
フィルター	パネル用	NEW ロングライフフィルター 防カビ、交換用(注1)	F-90LD 7,700円	F-90LD 7,700円	F-160LD 9,000円	
		NEW 抗菌加工ロングライフフィルター(注2)(注3)	F-90LD-KF 40,500円	F-90LD-KF 40,500円	F-160LD-K 60,500円	
		NEW 交換用フィルター(ろ材)(注3)	F-90MD 22,000円	F-90MD 22,000円	F-160LD-KF 33,000円	
		NEW 高性能フィルター[比色法65%](注2)(注3)(注20)	F-90MD-P 50,500円	F-90MD-P 50,500円	F-160MD-P 64,500円	
		NEW 交換用フィルター(ろ材)(注3)	F-90MD-PF 34,000円	F-90MD-PF 34,000円	F-160MD-PF 39,500円	
	ボックス用 (注2) (注4)	NEW 抗菌加工高性能フィルター SEK 比色法65%	F-90MD-K1 30,000円	F-90MD-K1 30,000円	F-160MD-K1 37,000円	
		NEW 脱臭フィルター(受注対応品)(注5)(注21)	F-90HD-K1 38,000円	F-90HD-K1 38,000円	F-160HD-K1 42,000円	
		NEW 脱臭フィルター(受注対応品)(注5)(注21)	F-90LD-D 38,500円	F-90LD-D 38,500円	F-160LD-D 55,000円	
		NEW フィルターボックス(注4)(注14)	B-90HD 34,500円	B-90HD 34,500円	B-160HD 43,000円	
補助	NEW 自然蒸発式加湿器(注6)(注7)(注13)(注18)	標準加湿タイプ HUCID-90K1(0.5~0.7kg/h) 110,000円 高加湿タイプ HUCID-90KW1(1.2~1.4kg/h) 165,000円	HUCID-90K1(0.5~0.7kg/h) 110,000円 HUCID-90KW1(1.2~1.4kg/h) 165,000円	HUCID-160K1(1.1~1.3kg/h) 125,000円 HUCID-160KW1(2.4~2.6kg/h) 205,700円	HUCID-160K1(1.1~1.3kg/h) 125,000円 HUCID-160KW1(2.4~2.6kg/h) 205,700円	
	NEW 人感センサーキット(注22~29)		SOR-NED 22,000円			
	NEW スペースパネル	ニュートラルホワイト	PSP-90DN1 24,000円	PSP-90DN1 24,000円	PSP-160DN1 31,200円	
	ワイドパネル(リニューアル用)	ニュートラルホワイト(注8)(注19)	WP-90DN1 35,200円	WP-90DN1 35,200円	WP-160DN1 38,500円	
ダクト	分ダクト 部材	NEW 分ダクトフランジ(φ150)(注9)	PDF-63DC 28,000円	PDF-90DC 36,000円	PDF-160DC 54,000円	
		フレキシブルダクト (φ150)(注9)	分ダクト 1m	FD-1B×2 10,000円×2	FD-1B×3 10,000円×3	FD-1B×4 10,000円×4
			分ダクト 2m	FD-2B×2 15,000円×2	FD-2B×3 15,000円×3	FD-2B×4 15,000円×4
	吹き出しユニット (φ150) (注9)(注10)	ABS樹脂製 グリル	ホワイト	BPD-7WB 34,000円 または BPD-4WB×2 30,000円×2	BPD-7WB+BPD-4WB 34,000円+30,000円 または BPD-4WB×3 30,000円×3	BPD-7WB×2 34,000円×2 または BPD-4WB×4 30,000円×4
			ブラック (注16)	BPD-7KB 34,000円 または BPD-4KB×2 30,000円×2	BPD-7KB+BPD-4KB 34,000円+30,000円 または BPD-4KB×3 30,000円×3	BPD-7KB×2 34,000円×2 または BPD-4KB×4 30,000円×4
		NEW ダクトアダプター(新鮮空気取り入れ用)(φ150)		PD-150D 8,500円		
	リモコン	多機能リモコン		PC-ARF3 20,000円 PC-ARFV2(音声ガイド付き) 24,000円		
		NEW 受光部キット(ワイヤレスリモコン用)(注11)		PC-ALHD1 13,000円		
		ワイヤレスリモコン(単方向)		PC-LH3B 12,000円		
		NEW 昇降専用受光部キット(注11)		PC-ALUHD 11,000円		
昇降専用ワイヤレスリモコン			PC-LG2 2,000円			
鍵付リモコンケース(注12)			PC-KL4 13,200円			

- (注1) 「ロングライフフィルター(防カビ)」は、化粧パネルまたは昇降グリルに標準で搭載しているフィルターの交換用です。
- (注2) オプション部品のフィルター(ロングライフフィルターは除く)使用時は、リモコンによる増速設定が必要です。
「H急風」「増速機能」設定の詳細は、「寸法図」「据付点検要領書」などを参照ください。
- (注3) 「抗菌加工高性能ロングライフフィルター」「高性能フィルター[比色法65%]」はフィルター収納ケース付きです。次回交換時には「交換用フィルター[ろ材]」をご使用ください。
- (注4) 「抗菌加工高性能フィルター」「脱臭フィルター」を使用する場合には、別売「フィルターボックス」が必要です。
- (注5) 「脱臭フィルター」は受注対応品です。詳細は弊社営業窓口までお問い合わせください。
- (注6) 「自然蒸発式加湿器」の能力は、室内ユニットの容量によって異なり、上表の()内に示す加湿量は「急」風量時の値を示しています。
- (注7) 天井内の室内キャビネット外側雰囲気温度が低温(5℃など)となる恐れのあるところへ加湿器を組み込む場合、キャビネット内部に結露する恐れがあります。
このような場合には、室内キャビネット外側全面に断熱(必要断熱厚さ(ポリエチレン30t))を貼り付けてください。
- (注8) 既存の天井に「ワイドパネル」を取り付ける(リニューアル)場合、機種によっては対応不可または不要の場合がありますので、必ず既存の天井開口寸法を確認してください。
- (注9) 「分ダクトフランジ」「フレキシブルダクト」「吹き出しユニット」は、分岐ダクト施工時にご使用ください。
- (注10) 「吹き出しユニット」は、吹出ボックスと吹出グリルのセット品です。
- (注11) 照明の影響で動作しにくくなる場合がありますので、照明よりできるだけ(1m以上)離して据え付けてください。
- (注12) 「鍵付リモコンケース」に収納するリモコンのケーブルを壁埋込取付けとする場合は、JISボックスを使用してください。
- (注13) 「自然蒸発式加湿器」は、0℃以下の雰囲気となり凍結の恐れがある場所には取り付けないでください(破損・水漏れの原因となります)。
- (注14) 室内および天井裏雰囲気が高湿高湿度(温度が30℃、RH80%以上)で長時間使用した場合、「フィルターボックス」に結露が生じる場合があります。
- (注15) 各部品の併用使用可否は、「オプション組み合わせ表」をご参照ください。また、仕様・施工詳細などは、「寸法図」「据付点検要領書」などを参照ください。
- (注16) 「吹き出しユニット(ブラック)」は、受注対応品です。詳細は弊社営業窓口までお問い合わせください。
- (注17) 「自然蒸発式加湿器」と「昇降グリル」を併用する場合には、別売の「電源分岐ハーネス」が必要となります。
- (注18) 加湿器エレメントは3年ごと(1,250時間×3年=3,750時間)に交換が必要となります(外的要因で交換周期が短くなる場合もあります)。加湿器交換用エレメントは、受注対応品です。
- (注19) ニュートラルホワイト以外のパネル色に合わせた「ワイドパネル」は特注対応いたしますので、詳細は弊社営業窓口までお問い合わせください。
- (注20) 「パネル用高性能フィルター」には、抗菌加工素材を採用していません。
- (注21) 「脱臭フィルター」はタバコ臭などの悪臭成分が断続的に多く発生する環境(例:飲食店や喫茶店などの喫煙スペースの空調)での使用には適しません。
- (注22) 人感センサー付きパネルを使用できる室外ユニットはビル用マルチ室外ユニットのみとなります。
- (注23) リモコンは、「多機能リモコン」を必ずご使用ください。その他のリモコンでは人感センサーの設定ができません。
- (注24) 1台のリモコンで複数台の室内ユニットを接続する場合、リモコン渡り配線が必要です。渡りレスには対応していません。
- (注25) 親子リモコン(2リモコン)でご使用の場合は、親子リモコンからのみ人感センサーの設定が可能です。子リモコンからは設定できません。
- (注26) リモコンには対応していません。
- (注27) 集中制御機器から人感センサーの設定はできません。
- (注28) 室外ユニットで「同時機」設定する場合は、全室内ユニットに「人感センサーキット」を使用してください。また一部機能制限がありますので、詳細は弊社営業窓口までお問い合わせください。
- (注29) ルームサーモ機能は使用できません。
- (注30) 天井内の湿度が30℃、RH80%を超えると思われる場合に使用する「高湿度対応キット」を受注対応いたしますので、詳細は弊社営業窓口までお問い合わせください。
「高湿度対応キット」は受注対応品の「高湿度対応パネル」と併用してご使用ください。

掲載商品の価格は事業者様向けの積算見積価格であり、一般消費者様向けの販売価格ではありません。
なお、積算見積価格には、消費税・配送費・試運転調整費・配管セット・工事費・使用済み商品の引き取り費などは含まれておりません。

てんかせ1方向

3タイプの設置方法で天井設計プランのバリエーションに対応

RCIS-AP K2



多機能リモコン
PC-ARF3
PC-ARFV2(音声ガイド付き)
※リモコンはオプション部品です。

レイアウト対応力

選べる3設置タイプ

4.0mの高い天井の部屋でもOK。(80型)

コーナータイプ(標準)

強力な1方向吹出しの特長を生かし、壁面に近い天井コーナーに設置できます。照明・インテリアなどを考えた天井プランニングができ、さらに窓際のペリメータゾーン設置にも適しています。

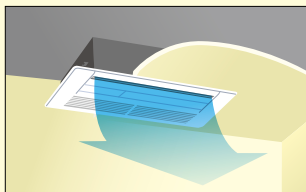

狭い下がり天井を有効利用。(オプション対応)

下がり天井(ワンウェイ)タイプ

高さ245mmの天井ふところで設置できるコンパクト設計。空間デザインや照明などを考えた設計や天井に直接埋め込みない場合などの下がり天井に適しています。

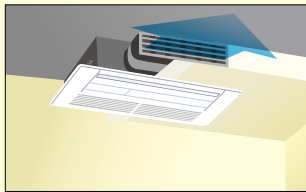

※暖気が床面に到達しにくいため高天井には不向きです。

快適送風、ダブルフロー。(オプション対応)

下がり天井(ツーウェイ)タイプ

下がり天井への設置メリットを生かし、2方向への吹出風で快適さを広げる(ツーウェイ)タイプ。前方からの吹き出しと下方への吹き出しで室温分布が向上します。

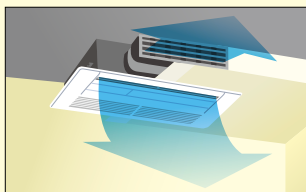

※(ツーウェイ)タイプの場合、風の到達距離が短くなります。設置場所は天井高さ約2.7m以内に限定してください。

■化粧パネル(てんかせ1方向)

タイプ	型名	コーナータイプ(標準)	下がり天井(ワンウェイ)タイプ	下がり天井(ツーウェイ)タイプ
化粧パネル ニュートラルホワイト(標準色) (注1)(注2)	22~36型		P-AP36CNA	35,000円
	40~56型		P-AP56CNA	35,000円
	63~80型		P-AP80CNA	37,000円
必要オプション		—	前吹き出しグリル + 吹き出し口 遮へいセット	前吹き出しグリル

化粧パネル 受注対応色(注2)	アッシュベージュ/オークグレー/ブラック
-----------------	----------------------

(注1) 天井内の温湿度が30°C・RH80%を超えられる場合には「高湿度対応キット」および「高湿度対応パネル」を受注対応しておりますので、詳細は弊社営業窓口までお問い合わせください。

(注2) 飲食店の客室など油飛沫の多い環境では標準パネルを使用せず、「オイルガードフィルター専用パネル(受注対応)」をご使用ください。標準パネルは油により変形破損することがあります。また、「昇降グリルキット」は使用できません。「オイルガードフィルター専用パネル」をご注文される場合は「オイルガードフィルター(受注対応)」も併せてご注文ください。油煙がこもる客室・厨房では、「オイルガードフィルター専用パネル」であっても油により変形破損することがありますので、厨房用でんつりをご使用ください。機械(切削)油飛沫が多い工場では「オイルガードフィルター専用パネル」も使用できません。

デザイン

スリム&スタイリッシュ

本体の高さを248mm(従来機)から235mmへとさらに薄型化。また、化粧パネルもシンプルでスタイリッシュなデザインとしました。停止時にはルーバーがシャッターの役割をします。

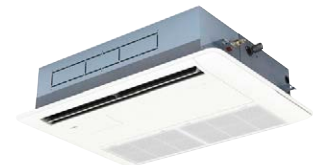

運転音

運転音に配慮

ファンの翼形状と吹き出し口形状を改良することで送風効率の向上と運転音の低減に配慮しました。

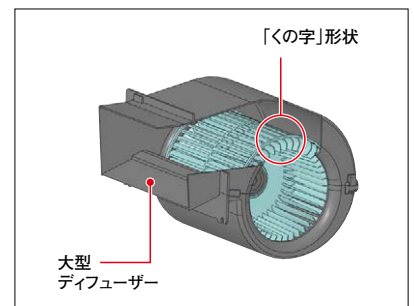

高天井設置にも対応

高い天井に設置しても、リモコンからの設定切り替えだけで対応できます。それぞれのお店やオフィスに合った快適な空調を実現します。

型名	天井高さ(コーナータイプ(標準))		
	22~36型	40~63型	71~80型
急風	2.7m	3.1m	3.5m
H急風	3.0m	3.5m	4.0m

[単位:dB(A)]

型名	室内風量	運転音
22型	H急風	49
	弱風	42
50型	H急風	57
	弱風	46
80型	H急風	58
	弱風	48

(注) 上記の運転音は、JRA 4002:2013Rに基づいた音響パワーレベルの値です。

掲載商品の価格は事業者様向けの積算見積価格であり、一般消費者様向けの販売価格ではありません。

なお、積算見積価格には、消費税・配送費・試運転調整費・配管セット・工事費・使用済み商品の引き取り費などは含まれておりません。

据付工事性に配慮

天井開口・本体ユニット・化粧パネルの中心をすべて統一し、左右対称化しました。寸法中心の割り出しが容易になりました。また、配管の接続面も従来機と同一方向なのでリニューアルに対応しています。

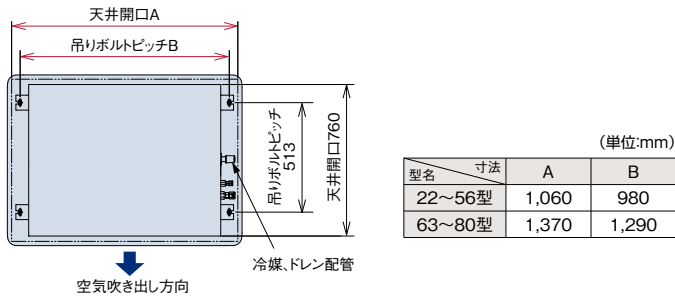

高揚程DCドレンアップメカ搭載

ドレン揚程は天井面より850mmまで可能。フレキホース付属で接続の施工性にも配慮しています。

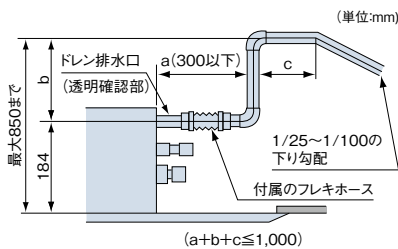

サイドポケット採用で本体高さ調整簡略化

化粧パネルの両端にサイドポケットを採用しパネルを外さずに本体の高さ調整ができます。

パネル両端にサイドポケットを採用し、パネルを外さずに本体の高さ調整ができます。

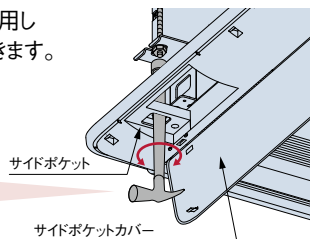

ワイヤレスリモコン受光部(オプション)を化粧パネルへ埋込可能

別売の受光部は後付けでもパネル表面へ埋込可能で、すっきり取り付けできます。別置き型とは異なり天井内の伝送線が廃止でき、手間がかかりません。

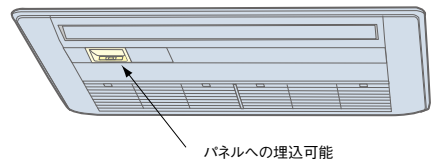

オプション部品

昇降グリルキット

フィルター清掃作業を容易にする昇降グリルキット(オプション)。昇降距離は最大3mで高天井にも対応可能です。多機能リモコン※または、昇降専用ワイヤレスリモコン+受光部キットから操作できます。また、昇降専用ワイヤレスリモコン+昇降専用受光部キットを使えば複数台の室内ユニットのリモコングループ内のフィルター清掃作業を個別に行うことができます。

※多機能リモコンの詳細についてはP.123~125をご参照ください。

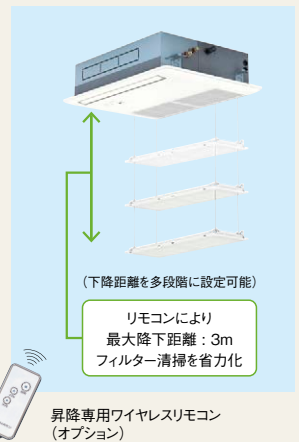

リニューアル対応

リニューアル時の施工効率をアップするため既存の天井開口に対応したワイドパネルを準備しました。また、天井ふところが狭い場所の据付用に、スペースパネル(40mm)を準備しました。

快適性

オートスイング

運転時は自動でルーバーが上下にスイングし、温度ムラを抑制。環境やニーズに応じて気流設定が可能です。

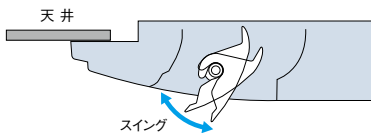

メンテナンス

ロングライフフィルター標準装備でフィルター掃除の手間を軽減

植毛レスオートルーバー

植毛レスオートルーバー採用により、付いた汚れを簡単にふき取れます。



ドレンパンの抗菌※処理

新たに銀イオン系の抗菌剤を採用。つまりの原因となる菌の発生を抑制。

※試験機関：一般財団法人 日本食品分析センター
試験番号：第10105169001-01号
試験方法：SIAAチェック法に基づくドレン水抗菌試験
試験結果：菌の繁殖を99%抑制

オプション部品

空気質向上のためのフィルターオプションを充実

〈抗菌加工高性能フィルター〉

◎一般事務所・病院・老人福祉施設などでご利用ください。

高性能フィルター(比色法65%)にSEKマーク(赤)を取得した高付加価値のある素材を採用しました。フィルターに付着した細菌を抑制し、クリーンな環境に貢献します。水洗い可能な抗菌加工ロングライフフィルターについては特注で対応いたします。(詳細は弊社営業窓口までお問い合わせください。)

〈脱臭フィルター〉 要注対応

◎一般生活臭(例:アンモニア臭・アセトアルデヒド[タバコ臭]・酢酸)が気になる場所や、病院・老人福祉施設などにご利用ください。

(注)本フィルターはタバコ臭などの悪臭成分が断続的に多く発生する環境(例:飲食店や喫茶店などの喫煙スペースの空調)での使用には適しません。特殊繊維の効果で、ニオイの原因となる悪臭成分を吸着し、脱臭します。しかも約1日の天井干して臭気を放出して再利用できます。

SEKマークとは、繊維評価技術協議会の定めた基準をクリアした製品のみに表示が許諾されるマークです。認証製品には、以下の3つが約束されます。

1.制菌効果 2.効果の耐久性 3.加工の安全性



(注)本フィルターは、手術室・治療室・未熟児室などの準清潔区域以上の場所にはご使用できません。

てんかせ1方向

室内ユニット 標準仕様表

(50/60Hz)

型名(相当馬力)	22型(0.8)	28型(1.0)	36型(1.3)	40型(1.5)	45型(1.8)	
室内ユニット	ヒーターレス	RCIS-AP22K2	RCIS-AP28K2	RCIS-AP36K2	RCIS-AP40K2	RCIS-AP45K2
化粧パネル	P-AP36CNA(ニュートラルホワイト)			P-AP56CNA(ニュートラルホワイト)		
主電源	単相200V					
暖房能力(注1) 標準(kW)	2.5	3.2	4.0	4.8	5.0	
冷房能力(kW)	2.2	2.8	3.6	4.0	4.5	
定格冷房時の顕熱比	0.81	0.80	0.76	0.79	0.76	
消費電力	冷房(kW)	0.03	0.03	0.04	0.05	
	暖房(kW)	0.02	0.03	0.04	0.05	
送風機出力(kW)	0.050					
室内風量(H急-急強-弱)(m³/min)	8.5-7.5-6.5-6	9.5-8.5-7.5-6.5	10.5-9-8-7	13-11.5-10-8.5		
運転音 室内H急-急強-弱(dB(A))	49-47-44-42	51-49-46-43	52-50-47-44	55-52-48-46		
外形寸法 室内(+パネル)(mm)	W900(1,100)×D710(800)×H235(+35)					
質量 室内(+パネル)(kg)	25(+4.5)			26(+4.5)		
配管サイズ(液・ガス)(mm)	液φ6.35 ガスφ12.7					

型名(相当馬力)	50型(2.0)	56型(2.3)	63型(2.5)	71型(2.8)	80型(3.0)	
室内ユニット	ヒーターレス	RCIS-AP50K2	RCIS-AP56K2	RCIS-AP63K2	RCIS-AP71K2	RCIS-AP80K2
化粧パネル	P-AP56CNA(ニュートラルホワイト)		P-AP80CNA(ニュートラルホワイト)			
主電源	単相200V					
暖房能力(注1) 標準(kW)	5.6	6.3	7.5	8.5	9.0	
冷房能力(kW)	5.0	5.6	6.3	7.1	8.0	
定格冷房時の顕熱比	0.76	0.73	0.74	0.73	0.72	
消費電力	冷房(kW)	0.07		0.07	0.08	0.09
	暖房(kW)	0.06		0.06	0.07	0.08
送風機出力(kW)	0.050		0.080			
室内風量(H急-急強-弱)(m³/min)	14.5-13-11-9.5		17-15-13-11.5	18.5-16.5-14.5-12.5	20-17.5-15.5-13	
運転音 室内H急-急強-弱(dB(A))	57-53-50-46		57-53-50-47	58-54-51-47	58-55-52-48	
外形寸法 室内(+パネル)(mm)	W900(1,100)×D710(800)×H235(+35)		W1,210(1,410)×D710(800)×H235(+35)			
質量 室内(+パネル)(kg)	26(+4.5)		33(+6)			
配管サイズ(液・ガス)(mm)	液φ6.35 ガスφ12.7		液φ9.52 ガスφ15.88			

(注1) 暖房能力は室内ユニット標準仕様の能力を示します。寒さ知らず室外ユニット組み合わせ時の仕様につきましては、それぞれP.7・37・38・49をご参照ください。

(注2) 運転音はJRA 4002:2013Rに基づいた音響パワーレベルの値です。

ご注意

飲食店の客室など油飛沫の多い環境では標準パネルを使用せず、「オイルガードフィルター専用パネル(受注対応)」をご使用ください。標準パネルは油により変形破損することがあります。「オイルガードフィルター専用パネル」をご注文される場合は「オイルガードフィルター(受注対応)」も併せてご注文ください。油煙がこもる客室・厨房では、「オイルガードフィルター専用パネル」であっても油により変形破損することがありますので、厨房用てんつりをご使用ください。機械(切削)油飛沫が多い工場では「オイルガードフィルター専用パネル」も使用できません。

オプション部品

人の動きを感知し、活動量に合わせて能力セーブ

人感センサーキット

人の活動量を感知し、状況に応じて自動で能力をセーブします。

(設定温度・風量・風向を補正します。)

また、30分以上不在状態が続くと、自動的に停止可能。^{*1}

余計な運転を極力抑えながら快適な室内環境を保ちます。

^{*1} 初期設定では運転継続ですが、多機能リモコンによる設定で、自動的に停止させることが可能です。また、運転開始後の停止までの時間も設定変更可能です。

(注) 人感センサーについて

- ・人の動作で反応するため、在室時でも人の動作が小さい場合は、不在検知場合があります。
- ・周囲と温度差がある物体が動く場所に据え付けた場合、「人がいる」と検知する場合があります。
- ・天井高さが高い場合(4m以上)、人感センサーのレンズに油などの汚れが付着した場合には、在室時でも不在と検知する場合があります。
- ・リモコンは多機能リモコンを必ずご使用ください。(詳しくはP.123~125をご参照ください。)
- ・ワイヤレスリモコン単独ではご使用できません。

■検知エリア:

天井高さ2.7mに対して
検知範囲 約7.0m^{*2}
(床面から0.8m)

^{*2} ユニット真下の一部に
人を検知できないエリア
があります。

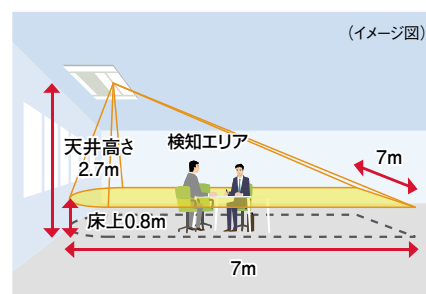
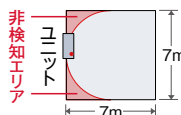

上記は、天井高さ2.7mの場合

オプション部品

型 名(相当馬力)			22型(0.8)～56型(2.3)	63型(2.5)～80型(3.0)
昇降グリルキット(注25)(注26)(注27)			BG-56NUS1 64,000円	BG-80NUS1 65,000円
フィルター	パネル用 (注2) (注3)	ロングライフフィルター	F-56LS1 4,800円	F-80LS1 6,400円
		抗菌加工高性能フィルター SEK	F-56MS-PK2 33,000円	F-80MS-PK2 49,500円
		脱臭フィルター(受注対応)(注16)(注28)	F-56LS-PD1 38,000円	F-80LS-PD1 57,000円
補助	自然蒸発式加湿器(注4)(注5)(注11)(注14)		HUCIS-56K2(0.6～0.7kg/h) 132,700円	HUCIS-80K2(1.2～1.3kg/h) 152,700円
	電源分岐ハーネス(注26)		PCC-2PBS 5,000円 (昇降グリルとの併用に必要です。)	
	人感センサーキット(注18～25)		SOR-NES 22,000円	
	スペースパネル	ニュートラルホワイト	PSP-56SN1 22,300円	PSP-80SN1 27,500円
ダクト	ワイドパネル(リニューアル用) [外形横寸法(mm)]	ニュートラルホワイト(注6)(注15)	WP-56SN2[1,370] 37,400円 WP-56SN2S[1,460] 37,400円	WP-80SN2[1,520] 39,600円
	ダクトアダプター(新鮮空気取り入れ口用φ100)		PD-100 2,500円	
	前吹き出しグリル(下がり天井タイプ用)(注7)		DG-56SW1 58,000円	DG-80SW1 66,000円
リモコン	遮へい板セット(注8)		PIS-56LS 12,000円	PIS-80LS 13,000円
	多機能リモコン		PC-ARF3 20,000円	PC-ARFV2(音声ガイド付き) 24,000円
	受光部キット(注9)		PC-ALHS1 13,000円	
	ワイヤレスリモコン(単方向)		PC-LH3B 12,000円	
	昇降専用受光部キット(注9)		PC-ALUHS 11,000円	
昇降専用ワイヤレスリモコン		PC-LG2 2,000円		
鍵付リモコンケース(注10)		PC-KL4 13,200円		

- (注1) 「ロングライフフィルター(防カビ)」は、化粧パネルに標準で搭載しているフィルターの交換用です。
- (注2) 各「フィルター」は、化粧パネル搭載用です。
- (注3) 各種「フィルター(ロングライフフィルター除く)および「前吹き出しグリル」使用時はリモコンによる増速設定が必要です。
「H急風」「増速機能」設定の詳細は「寸法図」「据付点検要領書」などを参照ください。
- (注4) 「自然蒸発式加湿器」の能力は、室内ユニットの容量により異なります。上表の()内に示す加湿量は、「急」風量時の値を示しています。
天井内の室内キャビネット外側雰囲気(低温(5℃など)となる恐れのあるところへ加湿器を組み込む場合、キャビネット内部が結露する恐れがあります。
- (注5) このような場合には、室内キャビネット外側前面に断熱「必要断熱厚さ(ポリエチレン30t)」を貼り付けてください。
- (注6) 既存の天井に「ワイドパネル」を取り付ける(リニューアル)場合、機種によっては対応不可または不要場合がありますので、必ず既存の天井開口寸法を確認してください。
また、リニューアル対象の旧室内ユニットで、既存の天井開口寸法(横)が1,390mmの場合は「WP-56SN2S」を選定してください。
- (注7) 「前吹き出しグリル」は、室内ユニットの下がり天井(ワンウェイ・ツーウェイ)タイプに必ず使用してください。
- (注8) 「吹き出し口遮へいセット」は、室内ユニットの下がり天井(ワンウェイ)タイプに必ず必要となります。
- (注9) 「受光部キット」は、照明の影響で動作しにくくなる場合がありますので、照明よりできるだけ(1m以上)離して据え付けてください。
- (注10) 「鍵付リモコンケース」に収納するリモコンのケーブルを壁埋込取付けとする場合は、JISボックスを使用してください。
- (注11) 「自然蒸発式加湿器」は、0℃以下の雰囲気となり凍結の恐れがある場所には取り付けないでください(破損・水漏れの原因となります)。
- (注12) 天井内の温湿度が30℃・RH80%を超えと思われる場合には、「高湿度対応キット」および「高湿度対応パネル」を受注対応しておりますので、詳細は弊社営業窓口までお問い合わせください。
(極端に高温高湿度になりますと、結露を抑えきれない場合があります。)
- (注13) 各部品の併用使用可否は、「オプション組み合わせ表」をご参照ください。また、仕様・施工詳細などは、「寸法図」「据付点検要領書」などを参照ください。
- (注14) 加湿器エレメントは3年ごと(1,250時間×3年=3,750時間)に交換が必要となります。(外的要因で交換周期が短くなる場合もあります。)加湿器交換用エレメントは受注対応品です。
- (注15) ニュートラルホワイト以外のパネル色に合わせた「ワイドパネル」は特注対応いたしますので、詳細は弊社営業窓口までお問い合わせください。
- (注16) 「脱臭フィルター」は受注対応品です。詳細は弊社営業窓口までお問い合わせください。
- (注17) 「抗菌加工ロングライフフィルター」は特注対応いたしますので、詳細は弊社営業窓口までお問い合わせください。
- (注18) 人感センサー付きパネルを使用できる室外ユニットはビル用マルチ室外ユニットのみとなります。
- (注19) リモコンは、「多機能リモコン」を必ずご使用ください。その他のリモコンでは人感センサーの設定ができません(多機能リモコンについての詳細は、P.123～125をご参照ください)。
- (注20) 1台のリモコンで複数台の室内ユニットを接続する場合、リモコン渡り配線が必要です。渡りレスには対応していません。
- (注21) 親子リモコン(2リモコン)でご使用する場合は、親子リモコンからのみ人感センサーの設定が可能です。子リモコンからは設定はできません。
- (注22) リモコンレスには対応していません。
- (注23) 集中制御機器から人感センサーの設定はできません。
- (注24) 室外ユニットで「同時機」設定する場合は、全室内ユニットに「人感センサーキット」を使用してください。また一部機能制限がありますので、詳細は弊社営業窓口までお問い合わせください。
- (注25) ルームサーモ機能は使用できません。
- (注26) 「自然蒸発式加湿器」と「昇降グリルキット」を併用する場合には、別売の「電源分岐ハーネス」が必要となります。
- (注27) 「昇降グリルキット」は、てんかせ4方向昇降グリルなどと異なり、追加の取付作業(モーター組品・電気箱・リミットスイッチ・フレーム取り付けなど)が発生します。
- (注28) 「脱臭フィルター」はタバコ臭などの悪臭成分が断続的に多く発生する環境(例:飲食店や喫茶店などの喫煙スペースの空調)での使用には適しません。

掲載商品の価格は事業者様向けの積算見積価格であり、一般消費者様向けの販売価格ではありません。
なお、積算見積価格には、消費税・配送費・試運転調整費・配管セット・工事費・使用済み商品の引き取り費などは含まれておりません。

ビルトイン

10mまで可能な長ダクトおよびフレキシブルダクト採用により、吹き出し口の設置自由度向上 (ダクトはオプションです)

RCB-AP K1

- 長ダクト(10m)、フレキシブルダクトで設置自由度を向上
- ドレンアップメカ標準装備(最大揚程850mm)
- 狭い天井ふところ対応の薄型設計(本体高さ300mm)
- ハーフサイズ・フルサイズ2種類の吸い込みパネル(オプション)を用意



多機能リモコン
PC-ARF3
PC-ARFV2(音声ガイド付き)



アメニティリモコン
PC-AR1

※リモコンはオプション部品です。

室内ユニット 標準仕様表

(50/60Hz)

型名(相当馬力)	22型(0.8)	28型(1.0)	36型(1.3)	40型(1.5)	45型(1.8)	50型(2.0)	56型(2.3)
室内ユニット	ヒーターレス RCB-AP22K1	RCB-AP28K1	RCB-AP36K1	RCB-AP40K1	RCB-AP45K1	RCB-AP50K1	RCB-AP56K1
吸い込み パネル	ハーフサイズ	PS-NP56NH(ニュートラルホワイト)					
	フルサイズ	PS-NP56NF(ニュートラルホワイト)					
主電源	単相200V						
暖房能力(kW)(注1)	2.5	3.2	4.0	4.8	5.0	5.6	6.3
冷房能力(kW)	2.2	2.8	3.6	4.0	4.5	5.0	5.6
定格冷房時の顕熱比	0.80	0.77	0.80	0.78	0.71	0.71	0.74
消費電力	冷房(kW)	0.05/0.05		0.07/0.07		0.09/0.09	
	暖房(kW)	0.03/0.03		0.05/0.05		0.07/0.07	
送風機出力(kW)	0.11						
機外静圧(Pa)(注2)	50(低:30 高:100)						
室内風量(急・強・弱)(m³/min)	8-7-6		11-9-7		11-10-8		13-11-10
運転音 室内急・強・弱(dB(A))	61-57-54		64-62-57		64-63-61		65-64-63
外形 寸法	室内ユニット(mm)			W680×D800×H300			
	吸い込み パネル	ハーフサイズ	W830×D440×H55				
		フルサイズ	W930×D900×H55				
質量 室内(ヒーターレス)(kg)	32						
配管サイズ(液・ガス)(mm)	液φ6.35 ガスφ12.7						

型名(相当馬力)	63型(2.5)	71型(2.8)	80型(3.0)	90型(3.3)	112型(4.0)	140型(5.0)	160型(6.0)
室内ユニット	ヒーターレス RCB-AP63K1	RCB-AP71K1	RCB-AP80K1	RCB-AP90K1	RCB-AP112K1	RCB-AP140K1	RCB-AP160K1
吸い込み パネル	ハーフサイズ	PS-NP80NH(ニュートラルホワイト)			PS-NP160NH(ニュートラルホワイト)		
	フルサイズ	PS-NP80NF(ニュートラルホワイト)			PS-NP160NF(ニュートラルホワイト)		
主電源	単相200V						
暖房能力(kW)(注1)	7.5	8.5	9.0	10.0	12.5	16.0	18.0
冷房能力(kW)	6.3	7.1	8.0	9.0	11.2	14.0	16.0
定格冷房時の顕熱比	0.74	0.75	0.75	0.80	0.76	0.76	0.73
消費電力	冷房(kW)	0.14/0.14		0.16/0.16		0.18/0.18	
	暖房(kW)	0.13/0.13		0.15/0.15		0.16/0.16	
送風機出力(kW)	0.27						
機外静圧(Pa)(注2)	50(低:30 高:100)						
室内風量(急・強・弱)(m³/min)	15-13-11		19-17-14		27-23-19		34-30-25
運転音 室内急・強・弱(dB(A))	65-64-63		66-65-64		68-67-66		70-69-68
外形 寸法	室内ユニット(mm)			W1,000×D800×H300			
	吸い込み パネル	ハーフサイズ	W1,150×D440×H55				
		フルサイズ	W1,250×D900×H55				
質量 室内(ヒーターレス)(kg)	41			51			
配管サイズ(液・ガス)(mm)	液φ6.35 ガスφ12.7			液φ9.52 ガスφ15.88			

(注1) 暖房能力は室内ユニット標準仕様の能力を示します。寒さ知らず室外ユニット組み合わせ時の仕様につきましては、それぞれP.7・37・38・49をご参照ください。

(注2) ()内はリモコンから高・低の機外静圧切替設定ができます。(出荷時は50Paに設定)

(注3) 運転音はJRA 4002:2013Rに基づいた音響パワーレベルの値です。

オプション部品

品名		型名(相当馬力)	22型(0.8)~56型(2.3)	63型(2.5)~80型(3.0)	90型(3.3)、112型(4.0)	140型(5.0)、160型(6.0)		
吸い込みパネル(ニュートラルホワイト)	ハーフ		PS-NP56NH 15,000円	PS-NP80NH 17,000円	PS-NP160NH 25,000円			
	フル		PS-NP56NF 23,000円	PS-NP80NF 24,000円	PS-NP160NF 32,000円			
フィルター	ロングライフフィルター	防カビ、交換用(注1)	F-56LB 4,000円	F-80LB 5,000円	F-160LB 7,000円			
	下面・背面ボックス用(注2)	抗菌加工高性能フィルター SEK	比色法65%	F-56MB-K1 16,500円	F-80MB-K1 22,000円	F-160MB-K1 30,800円		
		脱臭フィルター(注11)	比色法90%	F-56HB-K1 17,600円	F-80HB-K1 24,200円	F-160HB-K1 33,000円		
	フィルターボックス(注2)	下面用		F-56LB-D 28,000円	F-80LB-D 37,000円	F-160LB-D 42,000円		
		背面用(下取出し)		B-56HB 18,000円	B-80HB 20,000円	B-160HB 26,000円		
				B-56HBR 27,000円	B-80HBR 30,000円	B-160HBR 41,000円		
補助	自然蒸発式加湿器(注3)(注8)(注9)		HUCB-125(0.9~1.2kg/h) 102,000円		HUCB-185(1.6~1.8kg/h) 115,000円			
ダクト	吸い込み	キャンバスダクト	FS-56K 22,000円	FS-80K 24,000円	FS-160K 28,000円			
		ダクトアダプター(新鮮空気取入口用、φ100)(注10)	PD-100 2,500円					
	吹き出し	吹き出しユニット(φ200)(注4)	ABS樹脂製 グリル	ホワイト	BPD-7WA×2 31,000円×2	BPD-7WA×3 31,000円×3	BPD-7WA×4 31,000円×4	BPD-9WA×4 33,000円×4
		フレキシブルダクト(φ200)		1m	FD-1A×2 10,000円×2	FD-1A×3 10,000円×3	FD-1A×4 10,000円×4	
			2m	FD-2A×2 15,000円×2	FD-2A×3 15,000円×3	FD-2A×4 15,000円×4		
	吹き出し角ダクトフランジ		PDF-56K 6,000円	PDF-80K 7,000円	PDF-160K 8,000円			
リモコン	多機能リモコン		PC-ARF3 20,000円 PC-ARFV2(音声ガイド付き) 24,000円					
	アメニティリモコン		PC-AR1 15,000円					
	ワイヤレスリモコン(単方向)		PC-LH3A 12,000円					
	受光部キット(別置きタイプ)(注5)		PC-ALHZ(シルキーホワイト) 13,000円					
	鍵付リモコンケース(注6)		PC-KL4 13,200円					

- (注1)「ロングライフフィルター(防カビ)」は、室内ユニットに標準で内蔵しているフィルターの交換用です。
 (注2)「抗菌加工高性能フィルター」「脱臭フィルター」を使用する場合には、別売「フィルターボックス(下面・背面用)」が必要です。「フィルターボックス」は、標準「ロングライフフィルター」を収納して、併用使用してください。
 (注3)「自然蒸発式加湿器」の能力は、室内ユニットの容量により異なります。上表の()内に示す加湿量は、「急」風量時の値を示しています。
 (注4)「吹き出しユニット」は、吹き出しボックスと吹き出しグリルのセットです。
 (注5)「受光部キット(別置きタイプ)」は、照明の影響で動作しにくくなる場合がありますので、照明よりできるだけ(1m以上)離して据え付けてください。
 (注6)「鍵付リモコンケース」に収納するリモコンのケーブルを壁埋込取付けとする場合は、JISボックスを使用してください。
 (注7)各部品の併用使用可否は、「ビル用総合版、店舗・オフィス版」カタログをご参照ください。また、仕様・施工詳細などは、「寸法図」「据付点検要領書」などを参照ください。
 (注8)「自然蒸発式加湿器」は、0℃以下の曇困気となり凍結の恐れがある場所には取り付けないでください。(破損、水漏れの原因となります。)
 (注9)加湿器エレメントは3年ごと(1,250時間×3年=3,750時間)に交換が必要となります。(外的要因で交換周期が短くなる場合もあります。)加湿器交換用エレメントは受注対応品です。
 (注10)新鮮空気を取り入れは、室内ユニットのフィルターを通過しませんので、同等以上のフィルターを現地ダクトなどに設置してください。
 (注11)「脱臭フィルター」はタバコ臭などの悪臭成分が断続的に多く発生する環境(例:飲食店や喫茶店などの喫煙スペースの空調)での使用には適しません。

オプション部品

抗菌フィルター・脱臭フィルターをオプション設定

〈抗菌加工高性能フィルター〉

◎一般事務所・病院・老人福祉施設などでご利用ください。
 高性能フィルターにSEKマーク(赤)を取得した高付加価値のある素材を採用しました。
 フィルターに付着した細菌を抑制しクリーンな環境に貢献します。

SEKマークとは繊維評価技術協議会の定めた基準をクリアした製品のみに表示が許諾されるマークです。認証製品には、以下の3つが約束されます。

1. 制菌効果
2. 効果の耐久性
3. 加工の安全性



(社)繊維評価技術協議会
 認証番号 Q49SA03
 株式会社 アコシ -
 制菌加工
 映光産業株式会社
 (繊維上の細菌の増殖を抑制します。)
 試験方法(菌液吸収法)
 剤名:有機系(第四アンモニウム塩) ◎日立アプライアンス株式会社

※本フィルターは、手術室・治療室・未熟児室などの準清潔区域以上の場所にはご使用できません。

〈脱臭フィルター〉

◎一般生活臭(例:アンモニア臭・アセトアルデヒド [タバコ臭]・酢酸)が気になる場所や、病院・老人福祉施設などでご利用ください。

(注)本フィルターはタバコ臭などの悪臭成分が断続的に多く発生する環境(例:飲食店や喫茶店などの喫煙スペースの空調)での使用には適しません。

特殊繊維の効果で、ニオイの原因となる悪臭成分を吸着し、脱臭します。しかも約1日の天日干しで臭気を放出して再利用できます。

脱臭フィルターの詳細は P.67へ

てんうめ
高静圧型 / 中静圧型

ゆとりの機外静圧で本格ダクトによる分散空調
インテリア性の高い空調を実現

RPI-AP K2(K1)/KC2

- 狭い天井ふとりに対応の薄型設計
- リモコンから機外静圧の3段階切り替え可能(28~160型)



高静圧型(45~160型)



高静圧型(224, 280型)



中静圧型



多機能リモコン
PC-ARF3
PC-ARFV2(音声ガイド付き)



アメニティリモコン
PC-AR1

※リモコンはオプション部品です。

高静圧型 室内ユニット 標準仕様表 (50/60Hz)

型名(相当馬力)	45型(1.8)	50型(2.0)	56型(2.3)	63型(2.5)	71型(2.8)	80型(3.0)
室内ユニット	ヒーターレス RPI-AP45K2	RPI-AP50K2	RPI-AP56K2	RPI-AP63K2	RPI-AP71K2	RPI-AP80K2
主電源	単相200V					
暖房能力(kW)(注1)	5.0	5.6	6.3	7.5	8.5	9.0
冷房能力(kW)	4.5	5.0	5.6	6.3	7.1	8.0
定格冷房時の顕熱比	0.74	0.73	0.73	0.72	0.72	0.69
消費電力	冷房(kW)	0.18/0.21		0.20/0.25		0.22/0.29
	暖房(kW)	0.18/0.21		0.20/0.25		0.22/0.29
送風機出力(kW)	0.150					
機外静圧(注2)(Pa)	120(低:60 高:170)					
室内風量(急・強・弱)(m³/min)	13-11-9		15-13-11		19-17-14	
運転音 室内急・強・弱(dB(A))	63-58-55		64-61-57		67-64-60	
外形寸法 室内(mm)	W650×D800×H350					
質量 室内(kg)	36			37		
配管サイズ(液・ガス)(mm)	液φ6.35 ガスφ12.7			液φ9.52 ガスφ15.88		

型名(相当馬力)	90型(3.3)	112型(4.0)	140型(5.0)	160型(6.0)	224型(8.0)	280型(10.0)
室内ユニット	ヒーターレス RPI-AP90K2	RPI-AP112K2	RPI-AP140K2	RPI-AP160K2	RPI-AP224K1	RPI-AP280K1
主電源	単相200V			三相200V		
暖房能力(kW)(注1)	10.0	12.5	16.0	18.0	25.0	31.5
冷房能力(kW)	9.0	11.2	14.0	16.0	22.4	28.0
定格冷房時の顕熱比	0.72	0.69	0.73	0.73	0.72	0.71
消費電力	冷房(kW)	0.27/0.32		0.47/0.57		0.92/1.00
	暖房(kW)	0.27/0.32		0.47/0.57		0.49/0.59
送風機出力(kW)	0.290				0.69(0.49)	
機外静圧(注2)(Pa)	120(低:60高:170)			200(100)		
室内風量(急・強・弱)(m³/min)	27-23-19		37-31-25		58(58)	
運転音 室内急・強・弱(dB(A))	67-64-60		69-65-61		70(68)	
外形寸法 室内(mm)	W900×D800×H350		W1,300×D800×H350		W1,250×D1,120×H470	
質量 室内(kg)	46		58		100	
配管サイズ(液・ガス)(mm)	液φ9.52 ガスφ15.88			液φ9.52 ガスφ19.05 液φ9.52 ガスφ22.2		

(注1) 暖房能力は室内ユニット標準仕様の能力を示します。寒さ知らず室外ユニット組み合わせ時の仕様につきましては、それぞれP.7・37・38・49をご参照ください。

(注2) 機外静圧の()内は、リモコンから高・低の機外静圧切替を設定した値です(45~160型のみ。出荷時は標準値に設定)。

(注3) 224, 280型の風量は急タブのみです。

224, 280型の機外静圧は、標準(出荷時)200Paです。なお、室内ユニット内のコネクタを差し替える事により、100Paに変更可能です。

224, 280型の機外静圧・送風機出力・運転音において()値は、機外静圧100Paタブ使用時の値です。

(注4) 運転音はJRA 4002:2013Rに基づいた音響パワーレベルの値です。

中静圧型 室内ユニット 標準仕様表 (50/60Hz)

型名(相当馬力)	28型(1.0)	36型(1.3)	40型(1.5)	45型(1.8)	50型(2.0)	56型(2.3)	63型(2.5)
室内ユニット	ヒーターレス RPI-AP28KC2	RPI-AP36KC2	RPI-AP40KC2	RPI-AP45KC2	RPI-AP50KC2	RPI-AP56KC2	RPI-AP63KC2
主電源	単相200V						
暖房能力(kW)(注1)	3.2	4.0	4.8	5.0	5.6	6.3	7.5
冷房能力(kW)	2.8	3.6	4.0	4.5	5.0	5.6	6.3
定格冷房時の顕熱比	0.73	0.76	0.76	0.74	0.73	0.73	0.72
消費電力	冷房(kW)	0.09/0.11		0.18/0.21		0.20/0.25	
	暖房(kW)	0.09/0.11		0.18/0.21		0.20/0.25	
送風機出力(kW)	0.060				0.075		
機外静圧(注2)(Pa)	50(低:30 高:80)						
室内風量(急・強・弱)(m³/min)	8-7-6		11-9-7		13-11-9		15-13-11
運転音 室内急・強・弱(dB(A))	59-57-55						
外形寸法 室内(mm)	W650×D720×H270				W900×D720×H270		
質量 室内(kg)	26				35		
配管サイズ(液・ガス)(mm)	液φ6.35 ガスφ12.7						

(注1) 暖房能力は室内ユニット標準仕様の能力を示します。寒さ知らず室外ユニット組み合わせ時の仕様につきましては、それぞれP.7・37・38・49をご参照ください。

(注2) 機外静圧の()内は、リモコンから高・低の機外静圧切替を設定した値です(出荷時は標準値に設定)。

(注3) 運転音はJRA 4002:2013Rに基づいた音響パワーレベルの値です。

オプション部品

タイプ			高静圧型				中静圧型		
品名			45型(1.8)~80型(3.0)	90型(3.3)、112型(4.0)	140型(5.0)、160型(6.0)	224型(8.0)、280型(10.0)	28型(1.0)~45型(1.8)	50型(2.0)~63型(2.5)	
フィルター	ボックス用 (注1) (注2)	ロングライフフィルター	防カビ	F-23L13 6,700円	F-34L13 11,000円	F-46L13 11,000円	F-M280LP1 21,000円	F-15L13C 6,700円	F-23L13C 6,700円
		抗菌加工高性能 SEK フィルター(注1)	比色法65%	F-80MI-K 36,300円	F-112MI-K 51,700円	F-160MI-K 51,700円	F-M280MPI 66,000円	F-45MIC-K 36,300円	F-63MIC-K 36,300円
			比色法90%	F-80HI-K 38,500円	F-112HI-K 53,900円	F-160HI-K 53,900円	F-M280MPI 69,000円	F-45HIC-K 38,500円	F-63HIC-K 38,500円
		フィルターボックス(注2)		B-23M13 23,000円	B-34M13 31,000円	B-46M13 31,000円	B-M280MPI 45,000円	B-15M13C 23,000円	B-23M13C 23,000円
補助	自然蒸発式加湿器(注3)(注8)(注12)			HUPI-80K(1.0~1.2kg/h) 102,000円	HUPI-160K(1.8kg/h) 115,000円		(注9)	HUPI-80K(1.0~1.2kg/h) 102,000円	
	ドレンアップメカ				DUPI-160K 42,000円		DU-M280PI 44,000円	DUPI-63KC 42,000円	
ダクト	吹き出しダクトフランジ(フレキシブル接続用、φ200)			PDF-23B1 16,000円	PDF-34B1 20,000円	PDF-46B1 20,000円	—	PDF-23B1 16,000円	PDF-34B1 20,000円
	吹き出しユニット (φ200)(注4)	ABS樹脂製グリル	ホワイト	BPD-7WA×2 31,000円×2	BPD-7WA×3 31,000円×3	BPD-9WA×4 33,000円×4	—	BPD-7WA×2 31,000円×2	BPD-7WA×3 31,000円×3
			ブラック(注10)	BPD-7KA×2 31,000円×2	BPD-7KA×3 31,000円×3	BPD-9KA×4 33,000円×4	—	BPD-7KA×2 31,000円×2	BPD-7KA×3 31,000円×3
	フレキシブルダクト(φ200)		1m	FD-1A×2 10,000円×2	FD-1A×3 10,000円×3	FD-1A×4 10,000円×4	—	FD-1A×2 10,000円×2	FD-1A×3 10,000円×3
		2m	FD-2A×2 15,000円×2	FD-2A×3 15,000円×3	FD-2A×4 15,000円×4	—	FD-2A×2 15,000円×2	FD-2A×3 15,000円×3	
リモコン	多機能リモコン			PC-ARF3 20,000円		PC-ARFV2(音声ガイド付き) 24,000円			
	アメニティリモコン			PC-AR1 15,000円					
	ワイヤレスリモコン(単方向)			PC-LH3A 12,000円					
	受光部キット(別置きタイプ)(注5)			PC-ALHZ(シルキーホワイト) 13,000円					
鍵付リモコンケース(注6)				PC-KL4 13,200円					

- (注1) 本体に「フィルター」は、標準で付属しておりませんが、必ず別途「フィルター」を取り付けてください。(熱交換器の目詰まり・ドレン水の詰まりを起こし、水漏れの原因となることがあります。)
- (注2) 「ロングライフフィルター」「抗菌加工高性能フィルター」を使用する場合には、別売「フィルターボックス」が必要です。「フィルター」を併用する際は「フィルターボックス」が2台必要となります。また、224・280型の「ロングライフフィルター」は防カビ仕様ではありません。フィルターの挿入／取り出しは下図方向となりますが、「フィルターボックス」を反転(180度回転)させることで、反対方向からの取り出しが可能です(224・280型は不可)。「フィルターボックス」を反転させた場合は、点検口を追加する必要があります。
- (注3) 「自然蒸発式加湿器」の能力は室内ユニットの容量によって異なり、上表の()内に示す加湿量は「急」風量時の値を示しています。
- (注4) 「吹き出しユニット」は吹き出しボックスと吹き出しグリルのセットです。
- (注5) 「受光部キット(別置きタイプ)」は、照明よりできるだけ離して(1m以上)据え付けてください(照明の影響で動作しにくくなります)。
- (注6) 「鍵付リモコンケース」に収納するリモコンのケーブルを整理込取り付けとする場合は、JISボックスを使用してください。
- (注7) 各製品の併用可否は、「ビル用総合版、店舗・オフィス版」カタログをご参照ください。また、仕様・施工詳細などは、「寸法図」「据付点検要領書」などをご参照ください。
- (注8) 「自然蒸発式加湿器」は、0℃以下の雰囲気となり凍結の恐れがある場所には取り付けられないでください。(破損・水漏れの原因となります。)
- (注9) 224・280型の自然蒸発式加湿器については、弊社の営業窓口までご相談ください。
- (注10) 「吹き出しユニット(ブラック)」は受注対応品です。詳細は弊社営業窓口までお問い合わせください。
- (注11) 224・280型は標準素材(抗菌加工なし)となります。
- (注12) 加湿器エレメントは3年ごと(1,250時間×3年=3,750時間)に交換が必要となります。(外的要因で交換周期が短くなる場合もあります。)加湿器交換用エレメントは受注対応品です。
- (注13) 各「フィルター」の分割化は特注対応いたしますので、詳細は弊社営業窓口までお問い合わせください。

■ オプション構成図

(注) 各種オプション部品の組み合わせにつきましては、下記「オプション組み合わせ表」をご参照ください。

●28~160型

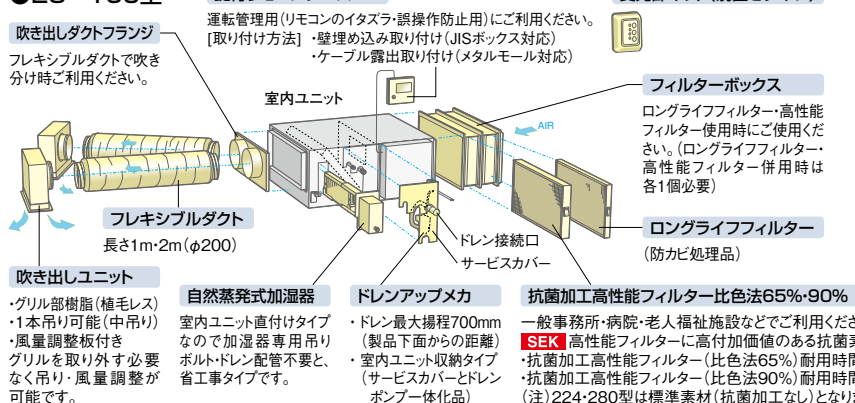

●224・280型

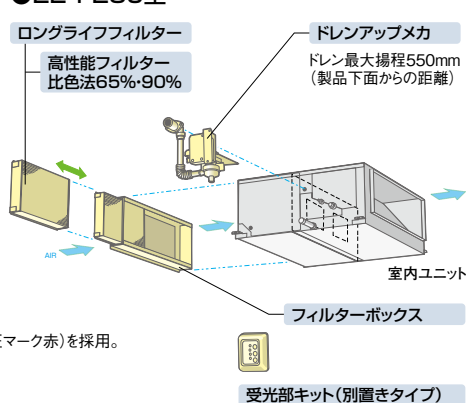

■ オプション組み合わせ表

●28~160型

機種	組み合わせ	フィルター			補助		ダクト
		ボックス用(注1)(注2)			自然蒸発式加湿器	ドレンアップメカ	吹き出しダクトフランジ
		ロングライフ	抗菌加工高性能(65%)	抗菌加工高性能(90%)			
フィルター	ボックス用(注1)(注2)	●	●	●	●	●	
	ロングライフ	●	●	●	●	●	
	抗菌加工高性能(65%)	●	●	●	●	●	
補助	自然蒸発式加湿器	●	●	●	●	●	
	ドレンアップメカ	●	●	●	●	●	
ダクト	吹き出し角ダクトフランジ	●	●	●	●	●	

- (注1) 各フィルターは、別売「フィルターボックス」が必要です。「ロングライフフィルター」と「高性能フィルター」は併用できません。
- (注2) 「ロングライフフィルター」は、「抗菌加工高性能フィルター」65%または90%のどちらかと併用可能です。「フィルターボックス」が2個必要です。

●224・280型

機種	組み合わせ	フィルター			補助
		ボックス用(注1)(注2)			ドレンアップメカ
		ロングライフ	高性能(65%)	高性能(90%)	
フィルター	ボックス用(注1)(注2)	●	●	●	●
	ロングライフ	●	●	●	●
	高性能(65%)	●	●	●	●
補助	ドレンアップメカ	●	●	●	●

- (注1) 各フィルターは、別売「フィルターボックス」が必要です。「ロングライフフィルター」と「高性能フィルター」は併用できません。
- (注2) フィルターの挿入／取り出しは「オプション構成図」に記載している図示方向のみです。(上下方向にはできません)

オプション部品

クリーン空調に対応したオプション (抗菌加工高性能フィルター)

◎一般事務所・病院・老人福祉施設などでご利用ください。

高性能フィルターにSEKマーク(赤)を取得した高付加価値のある素材を採用しました。フィルターに付着した細菌を抑制しクリーンな環境に貢献します。

※224・280型は標準素材(抗菌加工なし)となります。

1. 制菌効果 2. 効果の耐久性 3. 加工の安全性

(社)繊維評価技術協議会 株式会社 アコラ
認定番号 043A-A03 抗菌加工 映光産業株式会社
(繊維上の細菌の増殖を抑制します)
[試験方法: 繊維試験機]
別名: 有機系(米国アンモニウム) ◎日立アプライアンス株式会社

※本フィルターは、手術室・治療室・未熟児室などの清潔区域以上の場所にはご使用できません。

掲載商品の価格は事業者様向けの積算見積価格であり、一般消費者様向けの販売価格ではありません。なお、積算見積価格には、消費税・配送費・試運転調整費・配管セット・工事費・使用済み商品の引き取り費などは含まれておりません。

室内ユニット

てんつり

インテリアと調和する薄くシンプルなデザイン

RPC-AP K5(K1)



多機能リモコン
PC-ARF3
PC-ARFV2(音声ガイド付き)



アメニティリモコン
PC-AR1

※リモコンはオプション部品です。

快適性能

吹出口にはアメニティ・オートルーバーを採用 (36~160型)

吹出口にアメニティ・オートルーバーを採用し、上下吹出しを自動コントロール。停止時にはオートルーバーがシャッターの役割をします。

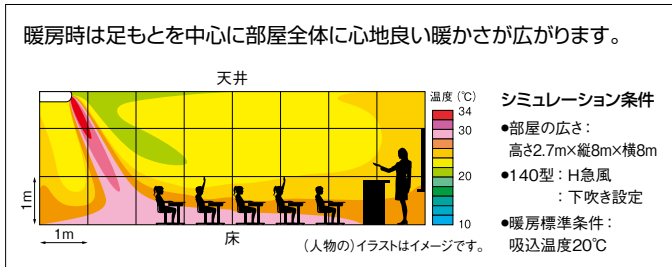
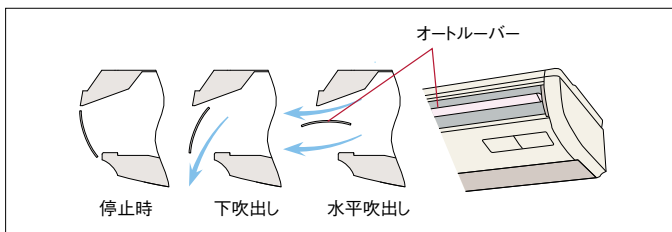

運転音に配慮 (36~160型)

ファンの翼形状と吹き出し口形状を改良することで送風効率の向上と運転音の低減に配慮しました。

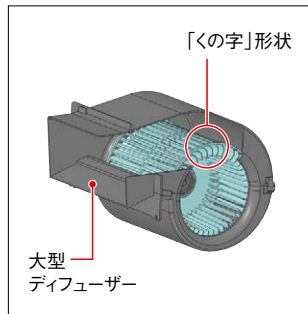

[単位: dB(A)]

型名	室内風量	運転音
50型	H急風	58
	弱風	43
80型	H急風	58
	弱風	44
112型	H急風	61
	弱風	47
140型	H急風	65
	弱風	50

(注)上記の運転音は、JRA 4002:2013Rに基づいた音響パワーレベルの値です。

工事性・メンテナンス性

オプション部品

昇降グリルキット

フィルター清掃作業を容易にする昇降グリルキット(オプション)。昇降距離は最大3mで高天井にも対応可能です。多機能リモコン※から操作できます。また、オプションの昇降専用ワイヤレスリモコンと昇降専用受光部キットを使えば複数台の室内ユニットの同時運転設定時もフィルター清掃作業は個別に行うことができます。

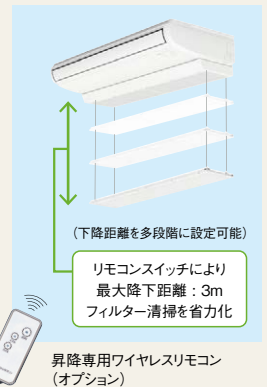

※多機能リモコンの詳細についてはP.123~125をご参照ください。

ドレンアップメカ

●抗菌※処理
銀イオン系の抗菌剤を採用しました。(36~160型のみ)

※試験機関：一般財団法人 日本食品分析センター
試験番号：第10105169001-01号
試験方法：SIAAシェーク法に基づくドレン水抗菌試験
試験結果：菌の繁殖を99%抑制

●高揚程

本体内組込可能。製品上面より600mm(36~160型)、500mm(224・280型)までのドレンアップに対応。

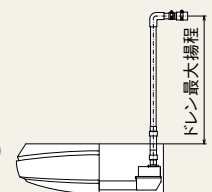

植毛レスオートルーバー採用 (36~160型)

樹脂製植毛レスオートルーバー採用により、付いた汚れを簡単にふき取れます。

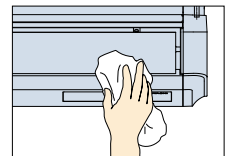

ロングライフフィルター(防カビ※1)を標準装備 (36~160型)

約2,500時間※2メンテナンスが不要です。

※1 防カビ ●試験依頼先:一般財団法人 ポーケン品質評価機構 ●試験方法:JIS L 1902に基づく ●試験結果:効果あり。
※2 一般事務所の場合

左右2方向からドレン配管が可能

設置状況に応じて左右どちらからでもドレン配管施工が可能です。

※昇降グリル取り付け時は冷媒配管側のみ

型名(相当馬力)	36型(1.3)	40型(1.5)	45型(1.8)	50型(2.0)	56型(2.3)	63型(2.5)	71型(2.8)
室内ユニット	ヒーターレス RPC-AP36K5	RPC-AP40K5	RPC-AP45K5	RPC-AP50K5	RPC-AP56K5	RPC-AP63K5	RPC-AP71K5
主電源	単相200V						
暖房能力(kW)(注1)	4.0	4.8	5.0	5.6	6.3	7.5	8.5
冷房能力(kW)	3.6	4.0	4.5	5.0	5.6	6.3	7.1
定格冷房時の顕熱比	0.87	0.88	0.82	0.78	0.75	0.76	0.75
消費電力	冷房(kW) 0.03	0.04	0.04	0.05	0.05	0.05	0.05
	暖房(kW) 0.03	0.04	0.04	0.05	0.05	0.05	0.05
送風機出力(kW)	0.050				0.080		
室内風量(H急・急・強・弱)(m ³ /min)	13-11.5-9.5-8	15-13-11-9			18-16-13.5-11	19-16.5-14-11.5	
運転音 室内H急・急・強・弱(dB(A))	52-48-45-43	55-50-46-43		58-50-46-43		58-50-47-44	
外形寸法 室内(mm)	W960×D690×H235				W1,270×D690×H235		
質量 室内(kg)	26			27		35	
配管サイズ(液・ガス)(mm)	液φ6.35 ガスφ12.7					液φ9.52 ガスφ15.88	

型名(相当馬力)	80型(3.0)	90型(3.3)	112型(4.0)	140型(5.0)	160型(6.0)	224型(8.0)	280型(10.0)
室内ユニット	ヒーターレス RPC-AP80K5	RPC-AP90K5	RPC-AP112K5	RPC-AP140K5	RPC-AP160K5	RPC-AP224K1	RPC-AP280K1
主電源	単相200V						
暖房能力(kW)(注1)	9.0	10.0	12.5	16.0	18.0	25.0	31.5
冷房能力(kW)	8.0	9.0	11.2	14.0	16.0	22.4	28.0
定格冷房時の顕熱比	0.75	0.74	0.76	0.74	0.72	0.71	0.74
消費電力	冷房(kW) 0.06	0.09	0.10	0.16	0.19	0.50/0.70	0.72/0.91
	暖房(kW) 0.06	0.09	0.10	0.16	0.19	0.50/0.70	0.72/0.91
送風機出力(kW)	0.080			0.160		0.16×2	0.16+0.19
室内風量(H急・急・強・弱)(m ³ /min)	21-18.5-15.5-12.5	24-21-18-14.5	30-26.5-22-17	35-31-25.5-20	37-32.5-27-21	58-49	70-60
運転音 室内H急・急・強・弱(dB(A))	58-52-48-44	60-55-51-46	61-57-52-47	65-60-56-50	67-62-57-51	75-72	78-76
外形寸法 室内(mm)	W1,270×D690×H235			W1,580×D690×H235		W1,800×D800×H320	W2,100×D800×H320
質量 室内(kg)	35			41		80	90
配管サイズ(液・ガス)(mm)	液φ9.52 ガスφ15.88					液φ9.52 ガスφ19.05(注2)	液φ9.52(注3) ガスφ22.2(注4)

(注1)暖房能力は室内ユニット標準仕様の能力を示します。寒さ知らず室外ユニット組み合わせ時の仕様につきましては、それぞれP.7・37・38・49をご参照ください。

(注2)製品付属のツギテを使用して、配管径をφ19.05に変更してください。

(注3)製品付属のツギテを使用して、配管径をφ9.52に変更してください。

(注4)製品付属のツギテを使用して、配管径をφ22.2に変更してください。

(注5)運転音はJRA 4002:2013Rに基づいた音響パワーレベルの値です。

オプション部品

人の動きを感知し、活動量に合わせて能力セーブ 人感センサーキット

人の活動量を感知し、状況に応じて自動で能力をセーブします。
(設定温度・風量・風向を補正します。)

また、30分以上不在状態が続くと、自動的に停止可能。^{※1}
余計な運転を極力抑えながら快適な室内環境を保ちます。

※1. 初期設定では運転継続ですが、多機能リモコンによる設定で、自動的に停止させることが可能です。また、運転開始後の停止までの時間も設定変更可能です。

■検知エリア：天井高さ2.7mに対して検知範囲 約7.0m×約7.2m
(床面から0.8m)

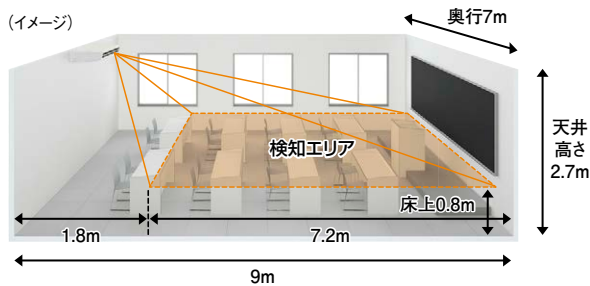

(注)人感センサーについて

- ・人の動作で反応するため、在室時でも人の動作が小さい場合は、不在検知する場合があります。
- ・周囲と温度差がある物体が動く場所に据え付けた場合、「人がいる」と検知する場合があります。
- ・天井高さが高い場合(4m以上)、人感センサーのレンズに油などの汚れが付着した場合には、在室時でも不在と検知する場合があります。
- ・ユニット真下の壁面から約1.8m×約7.0mは人を検知できないエリアがあります。
- ・リモコンは多機能リモコンを必ずご使用ください。(詳しくはP.123～125をご参照ください。)
- ・ワイヤレスリモコン単独ではご使用できません。

クリーン空調に対応したオプション

抗菌加工高性能フィルター SEK

◎一般事務所・病院・老人福祉施設などでご利用ください。
高性能フィルターにSEKマーク(赤)を取得した高付加価値のある素材を採用しました。フィルターに付着した細菌を抑制し、クリーンな環境に貢献します。

SEKマークとは、繊維評価技術協議会の定めた基準をクリアした製品のみに表示が許諾されるマークです。認証製品には、以下の3つが約束されます。

1. 制菌効果
2. 効果の耐久性
3. 加工の安全性

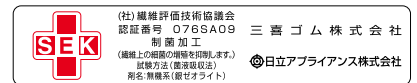

※本フィルターは、手術室・治療室・未熟児室などの準清潔区域以上の場所にはご使用できません。

オイルガードフィルター

◎飲食店の客席などでご利用ください。

油煙に強い不織布製のフィルターを採用し室内ユニット内の汚れを抑制します。フィルターは使い捨てタイプなので清掃の手間が省け、衛生的です。フィルターの着脱は、標準ロングライフフィルター同様に吸込グリルのツメに差し込む方式のため、交換が容易です。(フィルター枠はそのまま再使用します。)

※油煙のこもる厨房などでの使用は避けてください。

脱臭フィルター

◎一般生活臭(例:アンモニア臭・アセトアルデヒド[タバコ臭]・酢酸)が気になる場所や、病院・老人福祉施設などにご利用ください。

(注)本フィルターはタバコ臭などの悪臭成分が断続的に多く発生する環境(例:飲食店や喫茶店などの喫煙スペースの空調)での使用には適しません。

特殊繊維の効果で、ニオイの原因となる悪臭成分を吸着し、脱臭します。しかも約1日の天日干しで臭気を放出して再利用できます。

てんつり

オプション部品

品名		型名(相当馬力)	36型(1.3)~56型(2.3)	63型(2.5)	71型(2.8)~90型(3.3)	112型(4.0)~160型(6.0)	224型(8.0)	280型(10.0)
グリル	昇降グリルキット(注14)(注17)		BG-56NUP1 64,000円	BG-90NUP1 65,000円	BG-160NUP1 66,000円	—	—	
	グリル用 昇降用	ロングライフ フィルター 防カビ交換用 (注1)	F-56LPC1 4,300円	F-90LPC1 5,100円	F-160LPC1 6,500円	—	—	
フィルター	ロングライフフィルター		—	—	—	—	F-M224LPC 21,000円	F-M280LPC 25,000円
	下吸い込み用ボックス[内蔵組み込みキット] (吸い込みパネル+ロングライフフィルター付き)		—	—	—	—	B-M224PC 51,000円	B-M280PC 60,000円
	ボックス用 (注2) (注3)	抗菌加工 高性能フィルター [SEK]	比色法 65%	F-56MP-K1 26,600円	F-90MP-K1 30,300円	F-160MP-K1 36,300円	—	—
		脱臭フィルター[受注対応] (注4)(注16)		F-56LPC-D 37,000円	F-90LPC-D 43,500円	F-160LPC-D 50,000円	—	—
	フィルターボックス		—	B-56MP 27,600円	B-90MP 30,000円	B-160MP 31,500円	—	—
	オイルガードフィルター(注5)(注6)(注18) (標準吸い込みグリル用)		—	F-56LPC-G 19,000円	F-90LPC-G 20,000円	F-160LPC-G 22,000円	—	—
	交換用フィルター(ろ材)		—	F-56LPC-GF 18,000円	F-90LPC-GF 21,000円	F-160LPC-GF 23,000円	—	—
補助	人感センサーキット(注15)		SOR-NEP 22,000円			—		
	ドレンアップメカ(注7)(注12)		DUPC-63K1(抗菌剤採用) 39,600円	DUPC-160K1(抗菌剤採用) 45,100円		DU-M280PC1(揚程500mm) 60,000円		
	上配管セット(注8)		SSF-63K 5,500円	SSF-160K 7,700円		—		
	ダクトアダプター(新鮮空気取入口用、φ100)		PD-100 2,500円			—		
	背面化粧シート(注13)		HKS-56K 15,700円	HKS-90K 17,400円	HKS-160K 20,600円	—		
リモコン	多機能リモコン		PC-ARF3 20,000円			PC-ARFV2(音声ガイド付き) 24,000円		
	アメリティリモコン		—			PC-AR1 15,000円		
	受光部キット(注9)		PC-ALHP1 13,000円			PC-ALHZ 13,000円(シルキーホワイト)		
	昇降専用受光部キット(注9)		PC-ALUHP 11,000円			—		
	ワイヤレスリモコン(単方向)		PC-LH3B 12,000円			PC-LH3A 12,000円		
	昇降用ワイヤレスリモコン		PC-LG2 2,000円			—		
鍵付リモコンケース(注10)		—			PC-KL4 13,200円			

- (注1)「ロングライフフィルター(防カビ)」は、室内ユニットに標準で内蔵しているフィルターの交換用です。
- (注2)「抗菌加工高性能フィルター」および「脱臭フィルター」使用時は、リモコンによる増速設定が必要です。「H急風」「増速機能」設定の詳細は「寸法図」「据付点検要領書」などを参照ください。
- (注3)「抗菌加工高性能フィルター」「脱臭フィルター」を使用する場合には、別売「フィルターボックス」が必要です。
- (注4)「脱臭フィルター」は受注対応品です。詳細は弊社営業窓口までお問い合わせください。
- (注5)「オイルガードフィルター」は、飲食店の客席など油飛沫の多い環境でご使用ください。油煙のこもる厨房や機械(切削)の油飛沫が多い工場での使用はできません。
- (注6)「オイルガードフィルター」は、油煙による室内ユニット内の汚れを減少させることが目的であり店内に発生する油煙を捕集するものではありません。また、定期的な点検[別売「交換用フィルター(ろ材)」の交換など]を必ず実施してください(室内ユニットの故障の原因となる場合があります)。
- (注7)「ドレンアップメカ」を取り付ける場合は、上配管接続のみとなります(上配管セット付属)。「36~160型のみ」。また、「ドレンアップメカ」取付面のみサービススペースを300mm以上確保し、施工をしてください。
- (注8)「上配管セット」は、冷媒配管を上面接続に変更する部品です。ドレン配管は背面接続となります。
- (注9)「昇降専用受光部キット」および「受光部キット」は、照明の影響で動作しなくなる場合がありますので、照明よりできるだけ1m以上)離して据え付けてください。なお「昇降専用受光部キット」は「昇降グリルキット」の台数と同数必要になります。
- (注10)「鍵付リモコンケース」に収納するリモコンのケーブルを壁埋込取付けとする場合は、JISボックスを使用してください。
- (注11)各部品の併用可否は、「オプション部品」組合わせ表」をご参照ください。また、仕様・施工詳細などは「寸法図」「据付点検要領書」などを参照ください。
- (注12)ドレンアップメカ用「隙間埋め用化粧カバー(後ろ取付用・斜め後ろ取付用)」を特注対応いたしますので、営業窓口にご相談ください。「224・280型のみ」。
- (注13)「背面化粧シート」は室内の背面のみにご使用ください。また「昇降グリルキット」用、「フィルターボックス」用は特注対応いたしますので、弊社営業窓口までご相談ください。
- (注14)「昇降グリルキット」と「ルームサーモ機能」の併用はできません。
- (注15)「人感センサーキット」の据え付け、設定に関する注意事項は、「てんかせ4方向人感センサー付きパネル」(P.64・65)、「てんかせ1方向人感センサーキット」(P.77)をご参照ください。
- (注16)「脱臭フィルター」はタバコ臭などの悪臭成分が断続的に多く発生する環境(例:飲食店や喫茶店などの喫煙スペースの空調)での使用には適しません。
- (注17)「昇降グリルキット」は、てんかせ4方向用昇降グリルなどと異なり、追加の取付作業(昇降グリルボックスやフレーム取り付けなど)が発生します。
- (注18)「昇降グリルキット」と「オイルガードフィルター」の併用はできません。

かべかけ

前面フラットパネル採用

RPK-AP K2



快適性能

膨張弁機外取付タイプ【受注対応】

運転音は反響音の影響により表示値より大きくなりますので、ホテルなど暗騒音が低い部屋でのご使用には膨張弁機外取付タイプ (RPK-AP**KH2) をお選びください。この場合、別売膨張弁キット (EV-AP36H1) と組み合わせてご使用願います。

膨張弁キット EV-AP36H1



メンテナンス・設計対応力

前面フラットパネル採用

前面フラットパネルを採用。ホコリがつきにくく、メンテナンス性も向上しています。また、前面パネルは簡単に取り外せ、水洗いもできます。

幅790mmのコンパクト設計 (22~36型)

790mm幅寸法 (22~36型) で柱と柱の間の狭い部屋でも据付対応が可能。



集中制御対応

室内ユニットを1台ずつワイヤレスリモコンにて運転操作する場合の集中制御時、ワイヤードリモコンの取り付けは不要です。

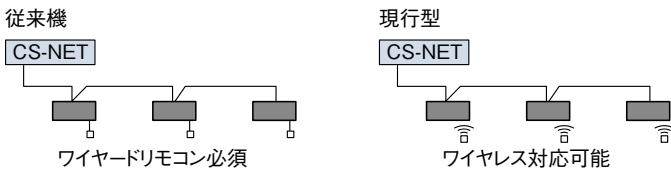

オプション部品

ドレンアップキット

かべかけタイプ室内ユニットの本体左右に取付可能です。

最大揚程 1,000mm

ドレンアップキット

工事対応力

据付工事

前面パネルを外さずに作業が可能

- 前面パネルを取り外さずに、各種スイッチの設定ができます (e-LINE 切換え・ワイヤード ↔ ワイヤレス切換え・号機設定・冷媒系統設定)。

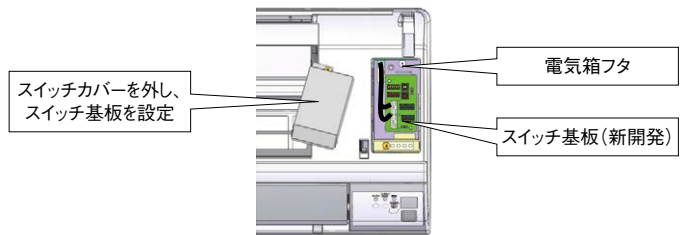

- 前面パネルを取り外さずに、電気箱フタを外して現地配線 (電源線・伝送線・リモコン線) の結線ができます。

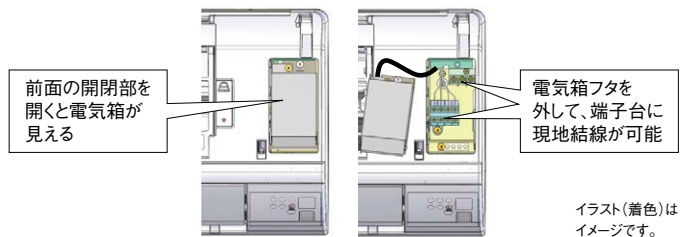

ワイヤレスリモコンで運転操作

- リモコンで1台ずつ制御する場合、ユニット内蔵の受光部を使用し、ワイヤレス対応します。多機能リモコン (PC-ARF3・PC-ARFV2) に変更もできます。
- 受信音とランプにてリモコン操作を確認できます。
- リモコングループ制御 (1台のリモコンで複数台同時運転) にて使用する場合は、別売受光部キット (PC-ALHZF) または多機能リモコン (PC-ARF3・PC-ARFV2) が必要です。



集中制御系への接続時、1台のワイヤレスリモコンで複数台運転時、ワイヤードリモコンとワイヤレスリモコン併用時は制約がありますのでご相談ください。

かべかけ

前面フラットパネル採用

室内ユニット 標準仕様表

(50/60Hz)

型名(相当馬力)	22型(0.8)	28型(1.0)	36型(1.3)	40型(1.5)	45型(1.8)	50型(2.0)	
室内ユニット	ヒーターレス	RPK-AP22K2	RPK-AP28K2	RPK-AP36K2	RPK-AP40K2	RPK-AP45K2	RPK-AP50K2
ストレーナーキット(注2)	MSF-NP63A						
主電源	単相200V						
暖房能力(kW)(注1)	2.5	3.2	4.0	4.8	5.0	5.6	
冷房能力(kW)	2.2	2.8	3.6	4.0	4.5	5.0	
定格冷房時の顕熱比	0.87	0.78	0.71	0.77	0.74	0.74	
消費電力	冷房(kW) 暖房(kW)	0.03/0.03		0.06/0.06		0.05/0.05	
送風機出力(kW)	0.04						
室内風量(H急-急-強-弱)(m³/min)	10-8-7-6.5			14-11-9-7.5		15-14-13-10	
運転音 室内 H急-急-強-弱(dB(A))	53-49-46-44			60-54-50-47		56-54-52-47	
外形寸法	室内(+パネル)(mm)	W790×D230×H300			W900×D230×H300		W1,150×D245×H333
質量	室内(kg)	10			11		17
配管サイズ(液・ガス)(mm)	液φ6.35 ガスφ12.7						

型名(相当馬力)	56型(2.3)	63型(2.5)	71型(2.8)	80型(3.0)	90型(3.3)	112型(4.0)	
室内ユニット	ヒーターレス	RPK-AP56K2	RPK-AP63K2	RPK-AP71K2	RPK-AP80K2	RPK-AP90K2	RPK-AP112K2
ストレーナーキット(注2)	MSF-NP63A			MSF-NP112A			
主電源	単相200V						
暖房能力(kW)(注1)	6.3	7.5	8.5	9.0	10.0	12.5	
冷房能力(kW)	5.6	6.3	7.1	8.0	9.0	11.2	
定格冷房時の顕熱比	0.71	0.73	0.71	0.68	0.69	0.67	
消費電力	冷房(kW) 暖房(kW)	0.05/0.05	0.06/0.06	0.08/0.08		0.09/0.09	
送風機出力(kW)	0.04						
室内風量(H急-急-強-弱)(m³/min)	15-14-13-10	18-15-13-10	19-17-14-12		22-19-17-15		
運転音 室内 H急-急-強-弱(dB(A))	56-54-52-47	61-57-53-49	63-57-54-50		65-63-60-55		
外形寸法	室内(+パネル)(mm)	W1,150×D245×H333				18	
質量	室内(kg)	17	18			18	
配管サイズ(液・ガス)(mm)	液φ6.35 ガスφ12.7			液φ9.52 ガスφ15.88			

- (注1) 暖房能力は室内ユニット標準仕様の能力を示します。寒さ知らず室外ユニット組み合わせ時の仕様につきましては、それぞれP.7-37-38-49をご参照ください。
- (注2) ビル用マルチエアコン(ビル用室外ユニットとの組み合わせ)の場合は、必ずストレーナーキットとセットでご使用ください。
- (注3) 運転音はJRA 4002:2013Rに基づいた音響パワーレベルの値です。

■ かべかけ<膨張弁機外取付タイプ>※〔受注対応〕 店舗・オフィス用 ※寒さ知らずビル用マルチ室外ユニットとは接続できません。

型名(相当馬力)	22型(0.8)	28型(1.0)	36型(1.3)	
室内ユニット	ヒーターレス	RPK-AP22KH2(注2)	RPK-AP28KH2(注2)	RPK-AP36KH2(注2)
膨張弁キット(注2)	EV-AP36H1			
主電源	単相200V			
暖房能力(kW)(注1)	2.5	3.2	4.0	
冷房能力(kW)	2.2	2.8	3.6	
定格冷房時の顕熱比	0.87	0.78	0.71	
消費電力	冷房(kW) 暖房(kW)	0.03/0.03		
送風機出力(kW)	0.04			
室内風量(H急-急-強-弱)(m³/min)	10-8-7-6.5			
運転音 室内 H急-急-強-弱(dB(A))	53-49-46-44(注3)			
外形寸法	室内(+パネル)(mm)	W790 × D230 × H300		
	膨張弁キット(鉄箱寸法)	W201 × D62 × H164		
質量	室内(kg)	10		
	膨張弁キット(kg)	1.5		
配管サイズ(液・ガス)(mm)	液 φ6.35 ガスφ12.7			

- (注1) 暖房能力は室内ユニット標準仕様の能力を示します。寒さ知らず室外ユニット組み合わせ時の仕様につきましては、それぞれP.7をご参照ください。
- (注2) 店舗用室外ユニットとの組み合わせの場合は、必ずかべかけ<膨張弁機外取付タイプ>と膨張弁キットをセットでご使用ください。
- (注3) 運転音表示は標準値と同値ですが、聴感で感じられる定常的に流れる冷媒流動音は低減します。
- (注4) 接続配管サイズ・追加冷媒封入量・接続台数については、膨張弁キット付属の据付点検要領書をご覧ください。
- (注5) 運転音はJRA 4002:2013Rに基づいた音響パワーレベルの値です。

ご注意

- 飲食店の客室など油飛沫の多い環境では標準ユニットを使用せず、耐油性を向上したユニット(受注対応)をご使用ください。標準ユニットは油により変形破損することがあります。油煙がこもる客室・厨房では、耐油性を向上したユニットであっても油により変形破損することがありますので、厨房用てんつりをご使用ください。機械(切削)油飛沫が多い工場では耐油性を向上したユニットも使用できません。
- 食品の微細粉(小麦粉・うどん粉・そば粉など)や繊維・ほこりなどが浮遊する場所では、フィルターおよび熱交換器の目詰まり・ドレン水の詰まりを起し水漏れの原因となることがあります。また微細粉が熱交換器に付着した場合、水飛びの原因となることがあります。

- ビル用マルチエアコンの冷房運転では、運転停止中の室内ユニットは電子膨張弁を全閉にしますが、施工時に冷媒配管内に固形異物が混入してしまった場合、この固形異物が電子膨張弁の弁部に噛み込み、全閉とならず(微開状態)、その結果、停止中の室内ユニット熱交換器に微量の冷媒が流れこんで熱交換器を冷やしてしまうことがあります。さらに、かべかけ型室内ユニットにおいては、熱交換器下方に位置するランナが冷えて結露が生じ、運転開始時にこの結露水が吹出口から飛散する場合があります。ビル用マルチシステムへかべかけ型室内ユニットを組み込む場合は、電子膨張弁弁部への固形異物混入を防止するため、本ユニット近傍の冷媒配管に別売の配管ストレーナーキットの取り付けをお願いします。詳細は弊社営業窓口までお問い合わせください。

オプション部品

品名	型名(相当馬力)	22型(0.8)~36型(1.3)	40型(1.5)・45型(1.8)	50型(2.0)・63型(2.5)	71型(2.8)~112型(4.0)
フィルター	エアフィルター(防カビ、交換用)(注1)	F-36LPK1 3,800円	F-45LPK1 4,200円	F-112LPK1 5,800円	
補助	ドレンアップキット(注2)	DUPK-NP112K2 50,000円			
	膨張弁キット(注4)	EV-AP36H1 29,000円	-		
	NEW ストレーナーキット(注3)	MSF-NP63A 11,000円	MSF-NP112A 11,000円		
リモコン	多機能リモコン	PC-ARF3 20,000円	PC-ARFV2(音声ガイド付き) 24,000円		
	受光部キット(別置きタイプ)(注5)	PC-ALHZF(シルキーホワイト) 13,000円			
	ワイヤレスリモコン(単方向)	PC-LH3B 12,000円			
	鍵付リモコンケース(注6)	PC-KL4 13,200円			

- (注1) 「エアフィルター(防カビ)」は室内ユニットに標準で搭載されているフィルターの交換用です。室内ユニット1台分(2枚)が1セットとなります。
- (注2) <膨張弁機外取付タイプ>にはドレンアップキットは使用できません。
- (注3) ビル用マルチ室外ユニットとの組み合わせの場合、かべかけとストレーナーキットMSF-NP63AまたはMSF-NP112Aは必ずセットでご使用ください。
- (注4) かべかけ<膨張弁機外取付タイプ>の場合は必ずご使用ください。
- (注5) 「受光部キット(別置きタイプ)」は、照明よりできるだけ離して(1m以上)据え付けてください(照明の影響で動作しにくくなります)。
- (注6) 「鍵付リモコンケース」に収納するリモコンのケーブルを壁埋込取付けとする場合は、JISボックスを使用してください。
- (注7) 各部品の仕様・施工詳細などは、「寸法図」「据付点検要領書」などをご参照ください。
- (注8) 飲食店など油飛沫の多い客席などの環境では標準ユニットを使用せず、耐油性を向上したユニットをご使用ください。標準ユニットは油により変形破損することがあります。機械(切削)油飛沫が多い工場では耐油性を向上したユニットも使用できません。油煙がこもる厨房は、厨房用てんつりをご使用ください。耐油性を向上したユニットおよびオイルガードフィルターは受注対応いたします。詳細は弊社営業窓口までお問い合わせください。
- (注9) 食品の微細粉(小麦粉・うどん粉・そば粉など)や繊維(ほこりなど)が浮遊する場所では、フィルターおよび熱交換器の目詰まり・ドレン水の詰まりを起こし水漏れの原因となることがあります。また微細粉が熱交換器に付着した場合、水飛びの原因となることがあります。

■ 設計・施工上の注意点

- かべかけ用別売ストレーナーキット(型式MSF-NP63A、MSF-NP112A)は分岐管とかべかけの間のできるだけかべかけに近い場所に取り付けてください。
- かべかけ<膨張弁機外取付タイプ>および別売膨張弁キットをご使用の場合は以下に注意して施工を行ってください。
 - かべかけ<膨張弁機外取付タイプ>+膨張弁キット(機外取付用)に接続可能な室外ユニットは、寒さ知らず店舗・オフィス用室外ユニットです。
 - かべかけ<膨張弁機外取付タイプ>を使用する場合、膨張弁キットと室内ユニット間の配管長さに対し、0.05kg/mの冷媒を追加してください。

膨張弁キット接続例

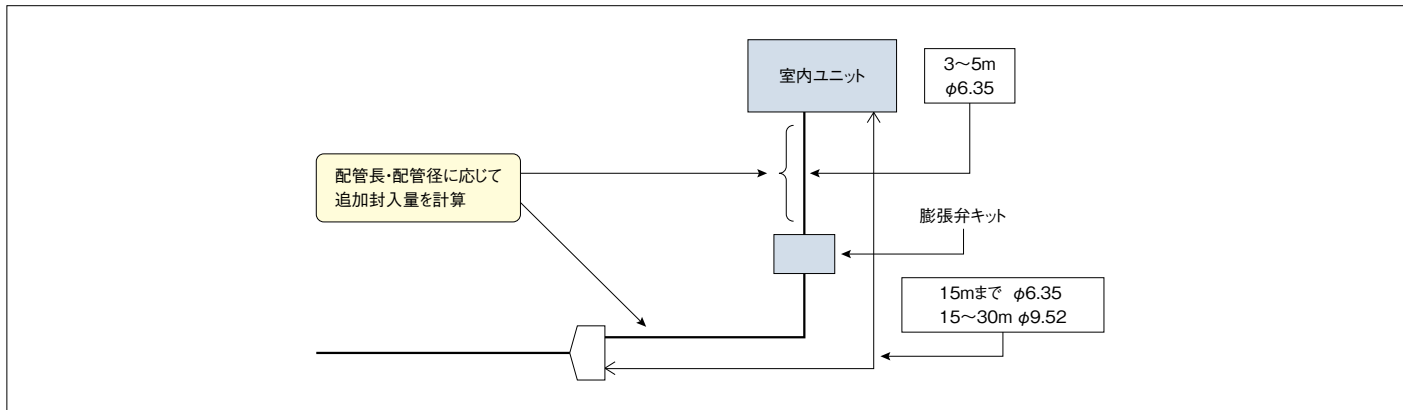

ゆかおき

据え付け性追求
幅寸法600mmのラウンドボディー(160型以下)

RPV-AP K1

- インテリアに調和するスリムなデザイン
- 機内作業スペース拡大で、作業性を改善
- ロングライフフィルターを標準装備(160型以下)
- 大型液晶画面で使いやすい多機能操作パネル



多機能操作パネル



50~160型



224~280型

室内ユニット 標準仕様表

(50/60Hz)

型名(相当馬力)	50型(2.0)	56型(2.3)	63型(2.5)	71型(2.8)	80型(3.0)	
室内ユニット	ヒーターレス	RPV-AP50K1	RPV-AP56K1	RPV-AP63K1	RPV-AP71K1	RPV-AP80K1
主電源	単相200V					
暖房能力(kW)(注1)	5.6	6.3	7.5	8.5	9.0	
冷房能力(kW)	5.0	5.6	6.3	7.1	8.0	
定格冷房時の顕熱比	0.76	0.73	0.72	0.72	0.70	
消費電力	冷房(kW) 0.10/0.11 暖房(kW) 0.10/0.11		0.11/0.12		0.12/0.13	
送風機出力(kW)	0.035					
室内風量(急・強・弱)(m³/min)	15-13-10		16-13-11		18-15-12	
運転音 室内急・強・弱(dB(A))	54-50-46		56-52-48		58-54-50	
外形寸法 室内(mm)	W600×D280×H1,750					
質量 室内(kg)	42		43			
配管サイズ(液・ガス)(mm)	液φ6.35 ガスφ12.7			液φ9.52 ガスφ15.88		

型名(相当馬力)	90型(3.3)	112型(4.0)	140型(5.0)	160型(6.0)	224型(8.0)	280型(10.0)						
室内ユニット	ヒーターレス	RPV-AP90K1	RPV-AP112K1	RPV-AP140K1	RPV-AP160K1	RPV-AP224K1	RPV-AP280K1					
主電源	単相200V											
暖房能力(kW)(注1)	10.0	12.5	16.0	18.0	25.0	31.5						
冷房能力(kW)	9.0	11.2	14.0	16.0	22.4	28.0						
定格冷房時の顕熱比	0.74	0.72	0.71	0.70	0.71	0.74						
消費電力	冷房(kW) 0.13/0.14 暖房(kW) 0.13/0.14		0.16/0.17		0.18/0.22		0.19/0.23		0.33/0.39		0.35/0.40	
送風機出力(kW)	0.075			0.155		0.200		0.300				
室内風量(急・強・弱)(m³/min)	24-21-18		27-21-18		33-26-20		35-28-21		49/54-46/48-43		69/75-65/67-60	
運転音 室内急・強・弱(dB(A))	59-57-54		61-57-54		65-60-56		68-63-58		64/65-62-60		66/67-64/65-62	
外形寸法 室内(mm)	W600×D375×H1,750				W900×D450×H1,780		W1,100×D450×H1,780					
質量 室内(kg)	53			54		100		119				
配管サイズ(液・ガス)(mm)	液φ9.52 ガスφ15.88				液φ9.52 ガスφ19.05(注2)		液φ9.52(注3) ガスφ22.2(注4)					

(注1) 暖房能力は室内ユニット標準仕様の能力を示します。寒さ知らず室外ユニット組み合わせ時の仕様につきましては、それぞれP.7・37・38・49をご参照ください。

(注2) 製品付属のツギテを使用して、配管径をφ19.05に変更してください。

(注3) 製品付属のツギテを使用して、配管径をφ9.52に変更してください。

(注4) 製品付属のツギテを使用して、配管径をφ22.2に変更してください。

(注) 運転音はJRA 4002:2013Rに基づいた音響パワーレベルの値です。

オプション部品

品名	型名(相当馬力)	50型(2.0)~80型(3.0)	90型(3.3)~160型(6.0)	224型(8.0)	280型(10.0)
フィルター	エアフィルター(防カビ、交換用)(注1)	F-160LPV 4,400円		F-224LPV 5,800円	F-280LPV 8,500円
補助	木台(注6)	PW-NP80V60M 6,700円	PW-NP160V60M 7,200円	PW-NP224V60M 7,400円	PW-NP280V60M 8,100円
	木台用転倒防止金具	PW-TB-60MV 7,000円			
リモコン	多機能リモコン(注4)(注5)	PC-ARF3 20,000円 PC-ARFV2(音声ガイド付き) 24,000円			
	アメニティリモコン(注4)(注5)	PC-AR1 15,000円			
	ワイヤレスリモコン(単方向)	PC-LH3A 12,000円			
	受光部キット(別置きタイプ)(注2)	PC-ALHZ(シルキーホワイト) 13,000円			

(注1) 「エアフィルター(防カビ)」は室内ユニットに標準で搭載されているフィルターの交換用です。室内ユニット1台分が1セットとなります。

(注2) 「受光部キット(別置きタイプ)」は、照明よりできるだけ離して(1m以上)据え付けてください(照明の影響で動作しにくくなります)。

(注3) 各部品の仕様・施工詳細などは、「寸法図」「据付点検要領書」などをご参照ください。

(注4) 多機能リモコン・アメニティリモコンを別置きで接続することができますが、以下の点にご注意ください。

・多機能リモコンを別置きで使用する場合は、内蔵の多機能操作パネル・多機能リモコンのどちらでも操作可能となります。(2リモコン対応)

・アメニティリモコンを別置きで使用する場合は、内蔵の多機能操作パネルの配線を外す必要があります。そのため、アメニティリモコンでの操作のみ可能となり、内蔵の多機能操作パネル側での操作はできなくなりますので、ご注意ください。

(注5) 内蔵の多機能操作パネルをオプションのリモコンと交換して使用することはできません。

(注6) 「木台」にはゴム板が付属します。

掲載商品の価格は事業者様向けの積算見積価格であり、一般消費者様向けの販売価格ではありません。

なお、積算見積価格には、消費税・配送費・試運転調整費・配管セット・工事費・使用済み商品の引き取り費などは含まれておりません。

てんかせ Jr.
【受注対応】

コンパクト設計で、設置自由度が向上

RCIC-AP KM

- パネル幅700mmの小型サイズ
- 600mm開口のグリッド天井にも対応
- 高揚程ドレンアップメカ標準装備
(最大揚程650mm)



NEW



多機能リモコン
PC-ARF3
PC-ARFV2(音声ガイド付き)



アメニティリモコン
PC-AR1

※リモコンはオプション部品です。

■化粧パネル(てんかせ Jr.)

型名(室内ユニット)	22~56型	
標準パネル (注1)(注2)	プラスターホワイト	P-NP56WAC 35,000円
	ブラック	P-NP56KAC 39,000円

(注1) 室内および天井裏裏面が高温(相対湿度80%以上)で長時間使用した場合、化粧パネルに結露が生じます。

(注2) 油煙がこもる場所や厨房への設置はできません。また、機械(切削)油を使用する工場などへの設置もできません。(いずれの場合もパネルの破損の原因となります。)

ビル用マルチ 室内ユニット 標準仕様表 (50/60Hz)

型名(相当馬力)	22型(0.8)	28型(1.0)	36型(1.3)	40型(1.5)	45型(1.8)	50型(2.0)	56型(2.3)	
室内ユニット	RCIC-AP22KM	RCIC-AP28KM	RCIC-AP36KM	RCIC-AP40KM	RCIC-AP45KM	RCIC-AP50KM	RCIC-AP56KM	
化粧パネル	P-NP56WAC							
主電源	単相200V							
暖房能力(kW)(注)	2.5	3.2	4.0	4.8	5.0	5.6	6.3	
冷房能力(kW)	2.2	2.8	3.6	4.0	4.5	5.0	5.6	
定格冷房時の顕熱比	0.91	0.81	0.76	0.74	0.72	0.73	0.70	
消費電力	冷房(kW)	0.05/0.05					0.06/0.06	
	暖房(kW)	0.04/0.04					0.05/0.05	
送風機出力(kW)	0.052							
室内風量(急・強・弱)(m³/min)	13-12-11			15-13.5-12			16-14-12	
運転音 室内急・強・弱(dB(A))	53-51-49			55-52-50			59-56-54	
外形寸法	室内(+パネル)(mm)	W570(700)×D570(700)×H295(+35)						
	室内(+パネル)(kg)	17(+3.5)						
配管サイズ(液・ガス)(mm)	液φ6.35 ガスφ12.7							

(注1) 暖房能力は室内ユニット標準仕様の能力を示します。寒さ知らず室外ユニット組み合わせ時の仕様につきましては、それぞれP.37・38・49をご参照ください。

(注2) 上記の運転音は、JRA 4002:2013Rに基づいた音響パワーレベルの値です。

オプション部品

型名(相当馬力)	22型(0.8)~56型(2.3)				
フィルター	パネル用	ロングライフフィルター	防カビ、交換用(注1)	F-56LC 4,000円	
補助	吹き出し口遮へいセット(注2)			PI-56LSC 3,000円	
	分ダクトフランジ(φ150)[吹き出し口遮へい材(1辺分)付属](注3)(注4)			PDF-56CC(φ150) 11,000円	
ダクト	フレキシブルダクト(φ150)(注4)	分ダクト 1m		FD-1B(φ150) 10,000円	
		分ダクト 2m		FD-2B(φ150) 15,000円	
	吹き出しユニット(φ150)(注4)(注5)	ABS樹脂製	ホワイト		BPD-4WB(φ150) 30,000円
		グリル	ブラック(注10)		BPD-4KB(φ150) 30,000円 【受注対応】
ダクトアダプター(新鮮空気取り入れ口用、φ75)(注11)				PD-75(φ75) 6,500円	
リモコン	多機能リモコン			PC-ARF3 20,000円	
	音声ガイド付き多機能リモコン			PC-ARFV2 24,000円	
	アメニティリモコン			PC-AR1 15,000円	
	受光部キット(ワイヤレスリモコン用)(注6)(注9)			PC-ALHC(プラスターホワイト) 13,000円	
	ワイヤレスリモコン(単方向)			PC-LH3A 12,000円	
鍵付リモコンケース(注7)				PC-KL4 13,200円	

- (注1) 「ロングライフフィルター(防カビ)」は、化粧パネルに標準で搭載している物の交換用です。
- (注2) 「吹き出し口遮へいセット」を使用する場合は、必ず風量設定を「増速2」に設定してください(運転音が5~7dB上がります)。また、3方向吹き出しでご使用ください(2方向吹き出しはできません)。
- (注3) 「分ダクトフランジ」は、必ず取り付け面の吹き出し口を遮へい(遮へい材付属)してください。また、分岐は1方向のみとしてください。
- (注4) 「分ダクトフランジ」「フレキシブルダクト」「吹き出しユニット」は、分岐ダクト施工時にご使用ください。
- (注5) 「吹き出しユニット」は、吹き出しボックスと吹き出しグリルのセット品です。
- (注6) 「受光部キット」は、照明の影響で動作しにくくなる場合がありますので、照明よりできるだけ(1m以上)離して据え付けてください。
- (注7) 「鍵付リモコンケース」に収納するリモコンのケーブルを壁埋込み取り付けする場合は、JISボックスを使用してください。
- (注8) 各部品の仕様・施工詳細などは、「寸法図」「据付点検要領書」などをご参照ください。
- (注9) プラスターホワイト以外のパネル色に合わせた「受光部キット」は特注で対応いたします。
- (注10) 「吹き出しユニット(ブラック)」は受注対応品です。詳細は弊社営業窓口までお問い合わせください。
- (注11) 新鮮空気を取り入れは、室内ユニットのフィルターを通過しませんので、同等以上のフィルターを現地ダクトなどに設置してください。

掲載商品の価格は事業者様向けの積算見積価格であり、一般消費者様向けの販売価格ではありません。
なお、積算見積価格には、消費税・配送費・試運転調整費・配管セット・工事費・使用済み商品の引き取り費などは含まれておりません。

大型ゆかおき
【受注対応】

豊富な機能を有し、工事性・メンテナンス性にも優れ
リニューアルに適したセパレートタイプの大型ゆかおき

RPD-AP KP

- 設備用エアコンとしての豊富な機能搭載
- 従来の床置型のリプレースに、既設ダクトを再利用可能
- 仕様変更可能(補助電気加熱器・加湿器・背面吸い込み変更)
高性能フィルター(別置・比色法65%・90%)



※大型ゆかおきの組み合わせシステム容量は、室外ユニット容量の100%以内としてください。

ビル用マルチ 高静圧型(ダクト型) 室内ユニット 標準仕様表 (50/60Hz)

タイプ		高静圧型(ダクト型)			
型名(相当馬力)		224型(8.0)	280型(10.0)	450型(16.0)	560型(20.0)
室内ユニット	ヒーターレス	RPD-AP224KP	RPD-AP280KP	RPD-AP450KP	RPD-AP560KP
主電源		三相200V			
暖房能力(kW)(注1)		25.0	31.5	50.0	63.0
冷房能力(kW)		22.4	28.0	45.0	56.0
定格冷房時の顕熱比		0.73	0.74	0.73	0.75
消費電力	冷房(kW)	0.63/0.75	0.67/0.79	0.96/1.23	1.37/1.69
	暖房(kW)	0.63/0.75	0.67/0.79	0.96/1.23	1.37/1.69
送風機出力(kW)		1.5		2.2	3.7
機外静圧(Pa)		30/120		30/160	45/190
室内風量(m³/min)		63	80	125	165
運転音	室内[dB(A)]	68/69	70/71	73/74	74/75
外形寸法	室内(mm)	W950×D500×H1,700(+45)	W1,100×D500×H1,700(+45)	W1,100×D750×H1,870(+30)	W1,400×D750×H1,870(+30)
質量	室内(kg)	120	140	210	248
配管サイズ(液・ガス)(mm)		液φ9.52 ガスφ19.05	液φ9.52 ガスφ22.2	液φ12.7 ガスφ28.58	液φ15.88 ガスφ28.58

- (注1)暖房能力は室内ユニット標準仕様の能力を示します。寒さ知らず室外ユニット組み合わせ時の仕様につきましては、それぞれP.37・38・49をご参照ください。
 (注2)ビル用マルチエアコンは、長時間連続運転させると途中でリセットする制御があるため、24時間連続運転する設備の恒温用に使用するのには適しません。この場合は設備用エアコンをご使用ください。
 (注3)()内はダクト接続口の寸法。
 (注4)運転音はJRA 4002:2013Rに基づいた音響パワーレベルの値です。

オプション部品

品名		型名(相当馬力)	224型(8.0)	280型(10.0)	450型(16.0)	560型(20.0)
フィルター	ロングライフフィルター(防カビ、交換用)(注1)		F-224LPD 12,100円	F-280LPD 16,500円	F-450LPD 20,000円	F-560LPD 25,000円
ダクト	プレナムチャンバー(直吹用)(注2、3、4)		SP-224CPC 40,000円	SP-280CPC 50,000円	SP-450CPC 80,000円	SP-560CPC 100,000円
	背面吸い込み用	遮へい板セット	SP-224CCB 19,500円	SP-280CCB 23,300円	SP-450CCB 25,000円	SP-560CCB 29,000円
	(注4)	ダクトチャンバーセット	SP-224CFB 37,700円	SP-280CFB 43,500円	SP-450CFB 54,800円	SP-560CFB 64,800円
補助	木台(注6)		PW-NP224D90M 7,700円	PW-NP280D90M 9,300円	PW-NP450D90M 14,300円	PW-NP560D90M 17,600円
	木台用転倒防止金具 リモートセンサー		PWTB-90MCA 12,000円		PWTB-90MCB 13,000円	
リモコン	多機能リモコン(注5)		THM-R2A 3,500円			
	アメニティリモコン(注5)		PC-ARF3 20,000円		PC-ARFV2(音声ガイド付き) 24,000円	
			PC-AR1 15,000円			
ブリーセット(風量・静圧調整用)(注4)			ブリーセットについてはビル用総合版カタログをご覧ください。			

- (注1)「ロングライフフィルター(防カビ)」は、室内ユニットに標準で内蔵しているフィルターの交換用です。室内ユニット1台分が1セットとなります。
 (注2)224・280型に「プレナムチャンバー」を取り付ける場合は、現地で「プレナムチャンバー」の組み立ておよび取り付けが必要となります。
 450・560型は組み立て済みで出荷しますので、現場では取り付けのみ必要となります。
 (注3)「プレナムチャンバー」や「背面吸い込み用」の部品を組み込む場合は、別途「ブリーセット」が必要となる場合があります。
 (注4)各部品の仕様・施工詳細などは、「寸法図」「据付点検要領書」などをご参照ください。
 (注5)多機能リモコン・アメニティリモコンを別置きで接続することができますが、以下の点にご注意ください。
 ・アメニティリモコンを別置きで使用する場合は、内蔵の操作パネル・アメニティリモコンのどちらでも操作可能となります。(2リモコン対応)
 ・多機能リモコンを別置きで使用する場合は、内蔵の操作パネルの配線を外す必要があります。そのため、多機能リモコンでの操作のみ可能となり、内蔵の操作パネル側の操作はできなくなりますので、ご注意ください。
 (注6)「木台」にはゴム板が付属します。

掲載商品の価格は事業者様向けの積算見積価格であり、一般消費者様向けの販売価格ではありません。
 なお、積算見積価格には、消費税・配送費・試運転調整費・配管セット・工事費・使用済み商品の引き取り費などは含まれておりません。

INDOOR UNIT

関連ページ

室内ユニット寸法図

P.112

店舗用室外ユニット

P.5-8

ビル用室外ユニット

P.33-59

電子制御部品一覧

P.126

ゆかおき(横型)

壁面に自然になじむフラットなフォルム

RPF-AP K1

- 室内のスペースが有効に使える、奥行き220mmの薄型設計
- 高さ630mm。窓ぎわのスペースを有効利用



室内ユニット 標準仕様表

(50/60Hz)

型名(相当馬力)	28型(1.0)	36型(1.3)	45型(1.8)	56型(2.3)	71型(2.8)	
室内ユニット	ヒーターレス	RPF-AP28K1	RPF-AP36K1	RPF-AP45K1	RPF-AP56K1	RPF-AP71K1
主電源	単相200V					
暖房能力(kW)(注1)	3.2	4.0	5.0	6.3	8.0	
冷房能力(kW)	2.8	3.6	4.5	5.6	7.1	
定格冷房時の顕熱比	0.68	0.71	0.69	0.69	0.68	
消費電力	冷房(kW)	0.04/0.05	0.05/0.06	0.065/0.073	0.085/0.095	0.10/0.12
	暖房(kW)	0.04/0.05	0.05/0.06	0.065/0.073	0.085/0.095	0.10/0.12
送風機出力(kW)	0.02	0.03	0.035	0.04	0.045	
室内風量(強-弱)(m³/min)	6.5-5.5	9.0-7.0	11.0-9.0	14.0-12.0	15.5-12.0	
運転音 室内 強-弱[dB(A)]	54-49	55-50	58-52	59-55	62-57	
外形寸法	室内(mm)	W1,050×D220×H630	W1,170×D220×H630		W1,410×D220×H630	
	質量	23	25	26	30	32
配管サイズ(液・ガス)(mm)	液φ6.35 ガスφ12.7					

(注1)暖房能力は室内ユニット標準仕様の能力を示します。寒さ知らず室外ユニット組み合わせ時の仕様につきましては、それぞれP.7・37・38・49をご参照ください。

(注2)運転音はJRA 4002:2013Rに基づいた音響パワーレベルの値です。

INDOOR UNIT

関連ページ

室内ユニット寸法図

P.112

店舗用室外ユニット

P.5-8

ビル用室外ユニット

P.33-59

電子制御部品一覧

P.126

ゆかうめ

スペースを有効に活用するコンパクト設計

RPF-AP K1

- わずかなスペースにおさまるコンパクト設計
- 高さ639mm。窓枠のスペースを有効利用



(※室内ユニット寸法図はP.112。他は、ゆかおき(横型)と同じ)

室内ユニット 標準仕様表

(50/60Hz)

型名(相当馬力)	28型(1.0)	36型(1.3)	45型(1.8)	56型(2.3)	71型(2.8)	
室内ユニット	ヒーターレス	RPF-AP28K1	RPF-AP36K1	RPF-AP45K1	RPF-AP56K1	RPF-AP71K1
主電源	単相200V					
暖房能力(kW)(注1)	3.2	4.0	5.0	6.3	8.0	
冷房能力(kW)	2.8	3.6	4.5	5.6	7.1	
定格冷房時の顕熱比	0.68	0.71	0.69	0.69	0.68	
消費電力	冷房(kW)	0.04/0.05	0.05/0.06	0.065/0.073	0.085/0.095	0.10/0.12
	暖房(kW)	0.04/0.05	0.05/0.06	0.065/0.073	0.085/0.095	0.10/0.12
送風機出力(kW)	0.02	0.03	0.035	0.04	0.045	
室内風量(強-弱)(m³/min)	6.5-5.5	9.0-7.0	11.0-9.0	14.0-12.0	15.5-12.0	
運転音 室内 強-弱[dB(A)]	54-49	55-50	58-52	59-55	62-57	
外形寸法	室内(mm)	W869×D220×H639	W989×D220×H639		W1,229×D220×H639	
	質量	18.5	20	21	25	27
配管サイズ(液・ガス)(mm)	液φ6.35 ガスφ12.7					

(注1)暖房能力は室内ユニット標準仕様の能力を示します。寒さ知らず室外ユニット組み合わせ時の仕様につきましては、それぞれP.7・37・38・49をご参照ください。

(注2)運転音はJRA 4002:2013Rに基づいた音響パワーレベルの値です。

壁ビルトイン
【受注対応】

スペースを有効に活用するコンパクト設計

RPWI-AP K1

●中容量タイプの室内ユニット(224型・280型)を
ラインアップ



多機能リモコン
PC-ARF3
PC-ARFV2(音声ガイド付き)



アメニティリモコン
PC-AR1

※リモコンはオプション部品です。

ビル用マルチ 室内ユニット 標準仕様表 (50/60Hz)

型名(相当馬力)	71型(2.8)	112型(4.0)	140型(5.0)	224型(8.0)	280型(10.0)	
室内ユニット	ヒーターレス RPWI-AP71K1	RPWI-AP112K1	RPWI-AP140K1	RPWI-AP224K1	RPWI-AP280K1	
主電源	単相200V			三相200V		
暖房能力(kW)(注1)	8.5	12.5	16.0	25.0	31.5	
冷房能力(kW)	7.1	11.2	14.0	22.4	28.0	
定格冷房時の顕熱比	0.72	0.69	0.69	0.72	0.69	
消費電力	冷房(kW)	0.44/0.46	0.52/0.54	0.59/0.62	1.04/1.21	1.21/1.41
	暖房(kW)	0.44/0.46	0.52/0.54	0.59/0.62	1.04/1.21	1.21/1.41
送風機出力(kW)	0.15	0.22	0.27	0.32×2	0.42×2	
機外静圧(Pa)	170	130		290		
室内風量(急・強・弱)(m³/min)	19-16-14	30-27-22	34-29-23	60-38	68-44	
運転音 室内急・強・弱(dB(A))	68-65-61	69-64-60		71-64	73-66	
外形寸法 室内(mm)	W(650+97)×D460×H1,750		W(980+97)×D460×H1,750		W(1,380+97)×D460×H1,750	
質量 室内(kg)	104	116		142	145	
配管サイズ(液・ガス)(mm)	液φ6.35 ガスφ15.88			液φ9.52 ガスφ19.05	液φ9.52 ガスφ22.2	

(注1) 暖房能力は室内ユニット標準仕様の能力を示します。寒さ知らず室外ユニット組み合わせ時の仕様につきましては、それぞれP.37・38・49をご参照ください。

(注2) 運転音はJRA 4002:2013R1に基づいた音響パワーレベルの値です。

オプション部品

品名	型名(相当馬力)	71型(2.8)~140型(5.0)	224型(8.0)、280型(10.0)	
フィルター	ボックス用 (注1) (注2)	ロングライフフィルター	F-125LWI 12,500円	F-250LWI 25,000円
		高性能フィルター	F-125MWI 40,000円	F-250MWI 80,000円
	フィルターボックス (側面吸い込み) (注2)(注3)	ロングライフフィルター用	F-125HWI 42,000円	F-250HWI 85,000円
		比色法65%用	B-125LWI 20,000円	B-250LWI 50,000円
	比色法90%用	B-125MWI 20,000円	B-250MWI 50,000円	
リモコン	多機能リモコン	PC-ARF3 20,000円	PC-ARFV2(音声ガイド付き) 24,000円	
	アメニティリモコン	PC-AR1 15,000円		

(注1) 本体に「フィルター」は、標準で内蔵しておりませんので、必ずオプション部品「フィルター」を取り付けてください。(熱交換器の目詰まり・ドレン水の詰まりを起こし、水漏れの原因となることがあります)。

(注2) 各「フィルター」を使用する場合には、別売「フィルターボックス」が必要です。

(注3) 「フィルターボックス(65%・90%用)」は「ロングライフフィルター」と「高性能フィルター」の併用が可能です。

(注4) 各部品の仕様・施工詳細などは、「寸法図」「据付点検要領書」などをご参照ください。

掲載商品の価格は事業者様向けの積算見積価格であり、一般消費者様向けの販売価格ではありません。

なお、積算見積価格には、消費税・配送費・試運転調整費・配管セット・工事費・使用済み商品の引き取り費などは含まれておりません。

エコフレッシュ
【受注対応】

全熱交換エレメントを内蔵したユニットをラインアップ
省エネで外気取り入れが可能

RPIF-AP K

- 新鮮な空気で快適環境実現
- 高性能フィルター内蔵
- 使用環境や設置場所に依じた給排気バランスを実現
- 中間期の換気モード選択可能



多機能リモコン
PC-ARF3
PC-ARFV2 (音声ガイド付き)



アメニティリモコン
PC-AR1

※リモコンはオプション部品です。

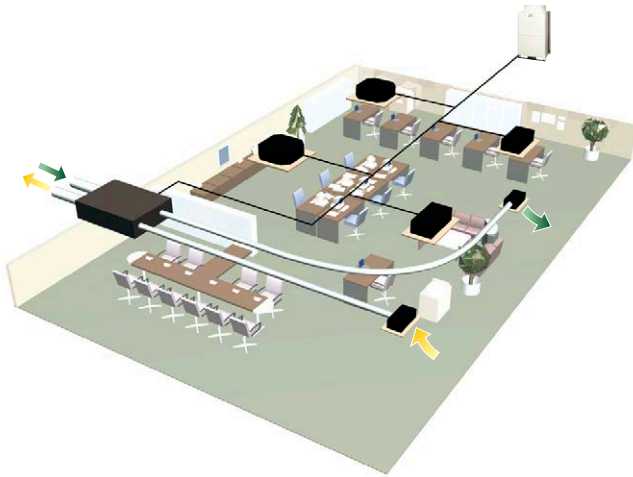

■使用温度条件

本体設置条件	0℃～+40℃、相対湿度80%以下
外気(OA)空気条件	-15℃～+40℃、相対湿度80%以下
還気(RA)空気条件	-10℃～+40℃、相対湿度80%以下

- ※1.ただし、一般の居室であり、空調湿度条件であること。したがって、温度差の大きな冷蔵庫などや極端な冷暖房条件では、上記数値内であっても使用できません。(使用条件の相対湿度は温度によって異なります。例えば40℃、80%では使用できません。)
- ※2.室外ユニットの使用条件によって、給気空気-15℃まで対応できない場合がありますので、室外ユニットの使用条件にご注意ください。
- ※3.寒冷地で使用する場合は、-10℃以下になると給気用送風機が間欠運転(60分運転・10分停止)を行うことにより-15℃まで使用になれます。(ただし、本体表面の結露防止が必要です。)
- ※4.直露コイル部の運転範囲目安は、接続する室外ユニットでご参照ください。

ビル用マルチ 室内ユニット 標準仕様表 (50/60Hz)

型名(相当馬力)	36型(1.3)		56型(2.3)		71型(2.8)	
室内ユニット	ヒーターレス		RPIF-AP500K		RPIF-AP800K	
主電源			単相200V		RPIF-AP1000K	
外気負荷熱処理能力	暖房(kW)	6.18(2.03)	10.11(3.44)	12.50(4.24)		
	冷房(kW)	5.46(1.45)	8.79(2.43)	11.17(3.04)		
温度交換効率(急-弱)(%)	77/77-80/80.5		78/78-81.5/82		79/79-81.5/83	
エンタルピ交換効率	暖房(急-弱)(%)	67/67-71/72	71/71-74/74.5	70/70-74/76		
	冷房(急-弱)(%)	61.5/61.5-66/68	64.5/64.5-69/69.5	64.5/64.5-68.5/70.5		
消費電力(急-弱)(W)	235/305-160/190		400/510-310/360		515/725-450/530	
機外静圧(急-弱)(Pa)	95/180-61/93		95/180-61/101		95/180-61/96	
室内風量(急-弱)(m³/h)	500/500-400/360		800/800-640/600		1,000/1,000-800/730	
運転音	全熱換気(急-弱)[dB(A)]	33.5/35.5-29.5/29	35/36-31/32	38/38-34/32		
	普通換気(急-弱)[dB(A)]	35/36.5-29.5/29	36/37-32/31	39/39-35/33		
加湿器	加湿器種類			透湿膜式加湿器		
	加湿量(kg/h)	2.7		4.0		
	給水圧力(Pa)			2.0×10⁴～49.0×10⁴		
エアフィルター	吸気側	高性能フィルター(比色法65%)および不織布フィルター(質量法82%)				
	排気側	不織布フィルター(質量法82%)				
外形寸法(mm)	W1,016×D1,288×H317		W1,231×D1,580×H398			
質量(kg)	57(満水時61)		91(満水時97)		98(満水時106)	
配管サイズ(液・ガス)(mm)			液φ6.35 ガスφ12.7		液φ9.52 ガスφ15.88	

- (注1) 外気負荷処理能力および加湿量は下記空気条件で、急風運転時のものです。
冷房:室内側 27℃(DB)・19℃(WB) 室外側 35℃(DB)・24℃(WB) 暖房:室内側 20℃(DB)・13.8℃(WB) 室外側 7℃(DB)・6℃(WB)
外気負荷処理能力の()は、上記空気条件における全熱交換器による熱回収能力(内数)を示します。
- (注2) 上記のエンタルピ効率は、吸気と排気の風量比や空気条件により変動します。詳細は製品ガイドブックをご参照ください。
- (注3) 運転音は無響室にて製品下方1.5mの音圧レベルの値です。実際の据付状態では、周囲の騒音などの反射を受け、値が大きくなるのが普通です。
※ 設計・施工の際には据付点検査領書などの技術資料を必ずご参照ください。
特に寒冷地で使用する場合は、冬期に結露・結水する恐れがありますので、使用条件や注意事項を必ず確認の上断熱材などの追加工事などを実施してください。なお、外気が-15℃以下の場合は運転停止してください。停止時に加湿器部分が0℃以下とならないように施工してください。減圧電磁弁や加湿エレメントなどが破損することがあります。
- (注4) 条件によっては建築物衛生法で規定する室内環境を満足できない場合があります。エコフレッシュを使用して建築物衛生法の温度や湿度の基準値に対応するためには、エコフレッシュの風量、加湿能力、熱交換能力や、室内空気湿度、室外空気温度、ドアの開閉などの諸条件を検討して適切な機器を選定する必要があります。

- 同一室外ユニットに接続するエコフレッシュの合計容量には下表の制限があります。

	エコフレッシュの合計容量
同一室外ユニットにエコフレッシュとエコフレッシュ以外の室内ユニットを混在して接続する場合	室外ユニット容量比 25%以下
同一室外ユニットにエコフレッシュのみを接続する場合	室外ユニット容量比 100%以下

オプション部品

品名	型名(相当馬力)	500型(1.3)	800型(2.3)	1000型(2.8)
フィルター	エアフィルター(交換用不織布フィルター)(注1)	F-M50K1 19,400円	F-M80K1 21,800円	F-M100K1 25,400円
	高性能フィルター(交換用)(比色法65%)	F-M50MK 36,000円	F-M80MK 54,000円	F-M100MK 66,000円
リモコン	多機能リモコン(注2)	PC-ARF3 20,000円 PC-ARFV2(音声ガイド付き) 24,000円		
	アメニティリモコン(注2)	PC-AR1 15,000円		
	鍵付リモコンケース(注3)	PC-KL4 13,200円		

- (注1) 予備フィルターは、給気・排気のセット品となります。
- (注2) リモコンは、多機能リモコン・音声ガイド付き多機能リモコンおよびアメニティリモコンのどちらも使用が可能です。ただし、アメニティリモコン使用時は換気運転時に制約がありますのでご注意ください。また、2リモコン設定および受光部キット取付製品と連動させる場合には、制約がありますので、弊社営業窓口までお問い合わせください。
- (注3) 「鍵付リモコンケース」に収納するリモコンのケーブルを整理込取付けとする場合は、JISボックスを使用してください。

掲載商品の価格は事業者様向けの積算見積価格であり、一般消費者様向けの販売価格ではありません。
なお、積算見積価格には、消費税・配送費・試運転調整費・配管セット・工事費・使用済み商品の引き取り費などは含まれておりません。

外気処理エアコン

大容量加湿タイプ

大容量加湿器の搭載により、建築物衛生法に適用できる外気処理エアコンを実現

RPI (RPWI) -AP KFG

- 吹出相対湿度50%以上を確保
- 新鮮な空気で快適環境
- 定格風量を確保する風量固定モード
- ダクト施工の自由度が向上する高機外静圧仕様

天井埋込型

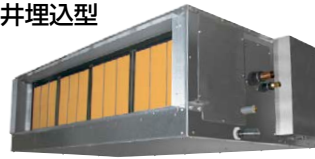

多機能リモコン
PC-ARF3
PC-ARFV2(音声ガイド付き)



アメニティリモコン
PC-AR1

※リモコンはオプション部品です。



壁ビルトイン型

ビル用マルチ 室内ユニット 標準仕様表 (50/60Hz)

タイプ	天井埋込型			壁ビルトイン型			
型名(相当馬力)	1080型(5.0)	1680型(8.0)	2100型(10.0)	1080型(5.0)	1680型(8.0)	2100型(10.0)	
室内ユニット	ヒーターレス	RPI-AP1080KFG	RPI-AP1680KFG	RPI-AP2100KFG	RPWI-AP1080KFG	RPWI-AP1680KFG	RPWI-AP2100KFG
主電源	単相200V			三相200V			
吹出温度制御(注2)	暖房能力(注1)(kW)	13.7[7.9]	21.4[12.3]	26.6[15.3]	13.7[7.9]	21.4[12.3]	26.6[15.3]
	加湿能力(kg/h)	8.4	13.1	16.3	8.4	13.1	16.3
消費電力	冷房能力(kW)	14.0	22.4	28.0	14.0	22.4	28.0
	暖房能力(kW)	0.26/0.38	0.33/0.43	0.38/0.48	0.30/0.35	0.35/0.40	0.43/0.50
送風機出力(kW)	0.15	0.30	0.35	0.35	0.55	0.55	
機外静圧(Pa)	190/240	220/260	190/220	220/305	240/340	220/315	
室内風量(m³/min)	18	28	35	18	28	35	
フィルター	不付き(オプション)			ロングライフフィルター			
運転音(dB(A))	41/43	44/46	44/46	41.5/44.5	44.5/47	46/47	
外形寸法(mm)	W1,200×D900×H470	W1,550×D900×H470		W900×D500×H1,885	W1,200×D500×H1,885		
質量(kg)	85	110		125	155		
配管サイズ(液・ガス)(mm)	液φ9.52 ガスφ15.88	液φ9.52 ガスφ19.05	液φ9.52 ガスφ22.2	液φ9.52 ガスφ15.88	液φ9.52 ガスφ19.05	液φ9.52 ガスφ22.2	
使用温度範囲(°C)	冷房:20~43 暖房:-5~15			冷房:20~43 暖房:-5~15			

(注1) 暖房能力は室内ユニット標準仕様の能力を示します。上表の〔 〕内の値は、暖房顕熱能力を示します。
 (注2) 「吹出温度制御」時の冷房能力・暖房能力・加湿能力は下記条件にて運転した場合を示します。
 冷房能力:33°CDB/28°CWB(68%RH)、リモコン設定温度18°C、配管接続相当長7.5m、高低差0m
 暖房能力および加湿能力:0°CDB/-2.9°CWB(50%RH)、リモコン設定温度22°C、配管接続相当長7.5m、高低差0m(ただし無霜時)
 (注3) 1080型は室外ユニットと1対1接続できませんので、複数台接続にてご使用ください。
 (注4) 上記の運転音は、音圧レベルの値です。

■ 室外ユニットとの対応

室外ユニットに接続する外気処理エアコンや室内ユニットにより、制御方式が限定されますのでご注意ください。(○:適用可)

接続室内ユニット※2		外気処理エアコンのみ	外気処理エアコン + その他室内ユニット
制御方式	吹出温度制御	○	○※1
	室内温度制御	×	×

※1. 「外気処理エアコンのみ」接続よりも、目標設定温度に対して吹出空気温度が未達または過達など不安定になる場合があります。
 ※2. 室外ユニットに対して室内ユニットを複数台接続する場合、必ず室内ユニットを全数同時運転にて使用してください。外気処理エアコンが1台運転などの少数運転の状態では、能力過多となる場合があります。また、快適性を重視する場所に設置する場合は、室内ユニット・室外ユニットを1対1接続にて使用してください。

接続容量について

室外ユニットに接続可能な室内ユニットの容量には下表の容量制約がありますのでご注意ください。

室内ユニットの容量制約	室外ユニットに外気処理エアコン(大容量加湿タイプ)のみ接続する場合	室外ユニットに外気処理エアコン(大容量加湿タイプ)とその他室内ユニットを混在接続する場合
全室内ユニット[外気処理エアコン(大容量加湿タイプ)]の合計容量は、室外ユニット容量の80~100%。	①全室内ユニット[外気処理エアコン(大容量加湿タイプ)]+[その他の室内ユニット]の合計容量は、室外ユニット容量の80~100%。 かつ ②外気処理エアコン(大容量加湿タイプ)の合計容量は、室外ユニット容量の30%以下。	

■ 運転範囲

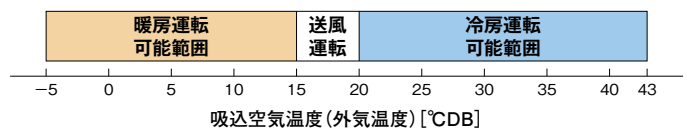

注記

- 加湿器の凍結防止のため、吸込空気温度(外気温度)が0°CDB以下の場合には強制的に暖房運転を行います。ただし、暖房運転ができない場合には自動的に停止となります。
- 加湿器の凍結防止および冷風感の防止のため、吸込空気温度(外気温度)が-5°CDB以下の場合には強制的に停止となります。ただし、運転範囲内であっても製品保護のため強制的に停止する場合があります。
- 暖房運転時、吸込空気温度(外気温度)が15°CDB以上になりますと送風運転(暖房サーモオフ状態)に切り換わります。
- 暖房運転開始時や除霜時は送風機が停止しますが、リモコンの機能選択によって常に定格風量で運転するモードがあります(ただし、異常時は送風機停止します)。詳細は技術資料をご参照ください。
- 冷房運転時、吸込空気温度(外気温度)が20°CDB以下になりますと送風運転(冷房サーモオフ状態)に切り換わります。また、吸込空気温度(外気温度)が43°CDB以上になっても冷房運転を継続しますが、運転範囲外のため圧力上昇などによりアラーム停止する場合があります。なお、吸込空気温度(外気温度)が高湿(およそ40°CDB以上)または低温(およそ23°CDB以下)の際は、製品保護のため冷房と送風の交互運転になる場合があります。
- 本図の吸込空気温度(外気温度)は、外気処理エアコンの吸込空気温度サーミスター検知温度を示します。

●大容量加湿タイプでは型名を風量表記としていますので接続容量を計算する際は、以下の表にて読み替えてください。

型式	相当馬力	接続容量計算時の型名
RPI(RPWI)-AP1080KFG	5.0	140型
RPI(RPWI)-AP1680KFG	8.0	224型
RPI(RPWI)-AP2100KFG	10.0	280型

●室内間高低差については、15m以内としてください。

本機は外気を直接吸い込む製品であるため、施工や使用方法などが一般空調機とは異なります。
 注意事項など詳細は、本機の納入仕様書にて必ずご確認ください。(下記は一例)

- (注1) 本機は外気負荷を処理するエアコンであり、室内温度を一定にするものではありません。室内の空調負荷については、別途エアコンを設置するなどして対応してください。
- (注2) 外気が低温となる場合には、加湿器給水配管の凍結防止や水抜きを行なってください。
- (注3) 本機に標準装備している加湿器は、定期的に保守・点検が必要です。保守・点検については、弊社営業窓口までご相談ください。
- (注4) 周囲の雰囲気0℃以下となり、凍結の恐れがある場所には本機を据え付けしないでください。(加湿器の破損・水漏れの原因となります。)
- (注5) 凍結事故を防ぐため加湿器の給水経路(付属給水配管および現地給水配管系)には地域の気候条件にあった凍結防止策(現地準備品)を必ず行ってください。(詳細は「据付点検要領書」をご参照ください。)
- (注6) 室内ユニットの合計容量は、室外ユニット容量の80~100%としてください。
- (注7) 外気処理エアコンとその他室内ユニットを混在接続する場合は、外気処理エアコンの容量を室外ユニット容量の30%以下としてください。
- (注8) リモコンの設定温度範囲は、制御方式や運転モードにより右記の通りとなります。室内温度制御…冷房:19~30℃、暖房:17~30℃です。吹出温度制御…冷房:13~25℃、暖房:19~30℃です。
- (注9) 過加湿防止のため、湿度調整器(現地準備)を必ず取り付け・接続してください。
- (注10) 室内が負圧の場合、室内ユニット停止時に外気が室内ユニット本体を通過して室内に流入する可能性があります。
- このような場合、下記の不具合が発生することがありますので、吸込ダクト側に給気シャッターを取り付けするなどの対応をしてください。
- ・外気温度が低い場合：室内ユニット用加湿器が凍結して水漏れ、および現地ダクト・現地吹出口・室内ユニットの表面結露による露落下など。
 - ・外気温度が高い場合：現地吹出口の表面結露による露落下、および生外気の流入による不快感や他空調機の負荷増など。

オプション部品

〈天井埋込型〉

品名			型名(相当馬力)	1080型(5.0)	1680型(8.0)	2100型(10.0)
フィルター	ボックス用 (注1)(注2) (注6)	ロングライフフィルター	質量法35%	F-108LFG 11,000円	F-210LFG 15,000円	
		抗菌加工高性能 フィルター SEK	比色法65%	F-108MFG-K 51,700円	F-210MFG-K 70,400円	
			比色法90%	F-108HFG-K 53,900円	F-210HFG-K 72,600円	
	フィルターボックス(注2)			B-108MFG 31,000円	B-210MFG 36,000円	
補助	ドレンアップメカ(注3)			DU-210KFG1 69,000円		

- (注1) 外気処理エアコンの室内ユニットにフィルターは標準で搭載しておりませんので、必ずフィルターを取り付けてください。
 (オプション部品のロングライフフィルターの集塵効率率は、35%(質量法)です。)
- (注2) 「ロングライフフィルター」または「抗菌加工高性能フィルター」を使用する場合には、別売「フィルターボックス」が必要です。
 「ロングライフフィルター」と「抗菌加工高性能フィルター」を併用する場合は、「フィルターボックス」が2台必要となります。
 フィルターの挿入・取り出しは下図の方向となりますが「フィルターボックス」を反転(180度回転)させることで、反対方向からの取り出しが可能です。
 「フィルターボックス」を反転させた場合は、点検口を追加する必要があります。
- (注3) 「ドレンアップメカ」は外付けタイプとなります。最大ドレンアップ高さは、室内ユニットのドレン配管接続口より600mmです。
- (注4) 各部品の仕様・施工詳細などは、「寸法図」「据付点検要領書」などをご参照ください。
- (注5) 交換用の加湿エレメントは受注対応品です。
- (注6) 各「フィルター」の分割化は特注対応いたしますので、詳細は弊社営業窓口までお問い合わせください。

〈壁ビルトイン型〉

品名			型名(相当馬力)	1080型(5.0)	1680型(8.0)	2100型(10.0)
フィルター	ロングライフフィルター(注1)(注5)	交換用		F-5LWIF1 8,500円	F-10LWIF1 11,000円	
	抗菌加工 高性能フィルター(注2)(注5) SEK	比色法65%		F-108MWIF-K 44,000円	F-210MWIF-K 61,600円	
		比色法90%		F-108HWIF-K 46,200円	F-210HWIF-K 63,800円	

- (注1) 「ロングライフフィルター」は、室内ユニットに標準で内蔵しているフィルターの交換用です。
- (注2) 「抗菌加工高性能フィルター」は、室内ユニットに内蔵できます(「ロングライフフィルター」との併用が可能です)。
- (注3) 各部品の仕様・施工詳細などは、「寸法図」「据付点検要領書」などをご参照ください。
- (注4) 交換用の加湿エレメントは受注対応品です。
- (注5) 各「フィルター」の分割化は特注対応いたしますので、詳細は弊社営業窓口までお問い合わせください。

〈天井埋込型・壁ビルトイン型共通〉

補助	リモートセンサー(注1)	THM-R2A 3,500円
----	--------------	-----------------------

- (注1) 「吹出温度制御」ではリモートセンサーを吹出側のダクト内に取り付けることで、ダクトでの熱損失の影響を受けずに温度調節ができます。

■ オプション構成図

〈天井埋込型〉

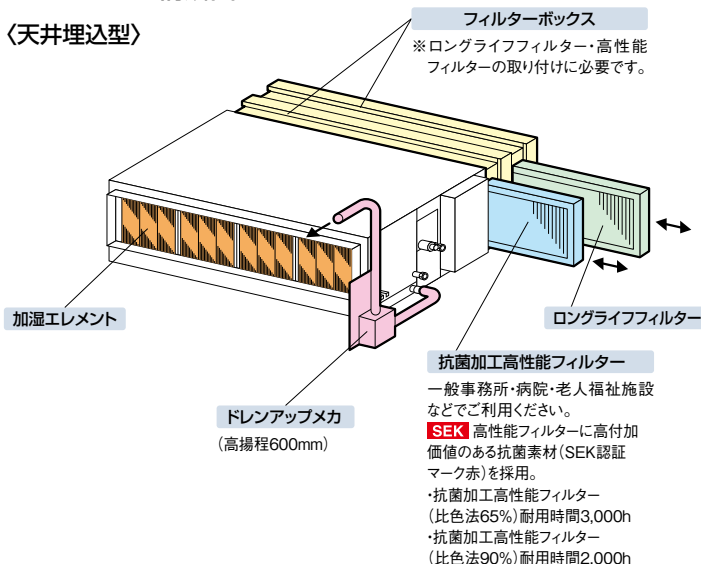

クリーン空調に対応したオプション

〈抗菌加工高性能フィルター〉

◎一般事務所・病院・老人福祉施設などにご利用ください。
 高性能フィルターにSEKマーク(赤)を取得した高付加価値のある素材を採用しました。フィルターに付着した細菌を抑制しクリーンな環境に貢献します。

SEKマークとは繊維評価技術協議会の定めた基準をクリアした製品のみに表示が許諾されるマークです。認証製品には、以下の3つが約束されます。

1. 制菌効果 2. 効果の耐久性 3. 加工の安全性

	(社)繊維評価技術協議会 認証番号 049SA03	株式会社 アコシ 映光産業株式会社 ◎日立アプライアンス株式会社
	制菌加工 (繊維上の細菌の増殖を抑制します。)	
	試験方法(菌液吸収法)	
	剤名:有機系(第四アンモニウム塩)	

(注) 本フィルターは、手術室・治療室・未熟児室などの準清潔区域以上の場所にはご使用できません。

掲載商品の価格は事業者様向けの積算見積価格であり、一般消費者様向けの販売価格ではありません。
 なお、積算見積価格には、消費税・配送費・試運転調整費・配管セット・工事費・使用済み商品の引き取り費などは含まれておりません。

外気処理エアコン

新鮮な空気で快適環境を実現。
「風量固定モード」で給排気バランス設計は不要

RPI (RPWI) -AP KF1

- 新鮮な空気で快適環境
- 定格風量を確保する風量固定モード
- ダクト施工の自由度が向上する高機外静圧仕様

天井埋込型



多機能リモコン
PC-ARF3
PC-ARFV2(音声ガイド付き)



アメニティリモコン
PC-AR1



壁ビルトイン型

※リモコンはオプション部品です。

ビル用マルチ

室内ユニット 標準仕様表

(50/60Hz)

タイプ		天井埋込型				壁ビルトイン型		
型名(相当馬力)		90型(3.3)(注4)	140型(5.0)	224型(8.0)	280型(10.0)	140型(5.0)	224型(8.0)	280型(10.0)
室内ユニット	ヒーターレス	RPI-AP90KF1	RPI-AP140KF1	RPI-AP224KF1	RPI-AP280KF1	RPWI-AP140KF1	RPWI-AP224KF1	RPWI-AP280KF1
主電源		単相200V				三相200V		
吹出温度制御(注2)	暖房能力(注1)(kW)	4.5[3.9]	9.1[7.9]	14.1[12.3]	17.6[15.3]	9.8[7.9]	15.2[12.3]	19.0[15.3]
	加湿能力(kg/h)	0.8	1.7	2.6	3.3	2.7	4.2	5.3
	冷房能力(kW)	7.2	14.0	22.4	28.0	14.0	22.4	28.0
室内温度制御(注3)	暖房能力(注1)(kW)	8.2[7.5]	13.1[11.7]	20.9[18.7]	26.2[23.4]	13.1[11.0]	20.9[17.6]	26.2[22.0]
	加湿能力(kg/h)	1.0	2.0	3.2	4.0	3.0	4.8	6.0
	冷房能力(kW)	9.0	14.0	22.4	28.0	14.0	22.4	28.0
消費電力	冷房(kW)	0.15/0.19	0.44/0.56	0.78/1.02	0.78/1.02	0.35/0.38	0.45/0.62	0.53/0.70
	暖房(kW)	0.15/0.19	0.44/0.56	0.78/1.02	0.78/1.02	0.35/0.38	0.45/0.62	0.53/0.70
送風機出力(kW)		0.07	0.15	0.15×2	0.15×2	0.35	0.55	0.55
機外静圧(Pa)		160/185	200	210/250	180/220	220	280	270
室内風量(m³/min)		9	18	28	35	18	28	35
エアフィルター		不付(オプション)				ロングライフフィルター		
運転音[dB(A)]		40	42	45.5	45.5	44.5	47	48
外形寸法(mm)		W920×D800×H370	W1,320×D800×H370	W1,520×D900×H370		W800×D500×H1,885	W1,100×D500×H1,885	
質量(kg)		50	66	92	92	115	145	145
配管サイズ(液・ガス)(mm)		液φ9.52 ガスφ15.88	液φ9.52 ガスφ15.88	液φ9.52 ガスφ19.05	液φ9.52 ガスφ22.2	液φ9.52 ガスφ15.88	液φ9.52 ガスφ19.05	液φ9.52 ガスφ22.2
使用温度範囲(°C)		冷房:20~43 暖房:-5~15				冷房:20~43 暖房:-5~15		

- (注1) 暖房能力は室内ユニット標準仕様の能力を示します。上表の〔 〕内の値は、暖房顕熱能力を示します。
 (注2) 「吹出温度制御」時の冷房能力・暖房能力・加湿量は下記条件にて運転した場合を示します。
 冷房能力:33°CDB/28°CWB(68%RH)、リモコン設定温度18°C、配管接続相当長7.5m、高低差0m
 暖房能力:0°CDB/-2.9°CWB(50%RH)、リモコン設定温度22°C、配管接続相当長7.5m、高低差0m(ただし無霜時)
 (注3) 「室内温度制御」時の冷房能力・暖房能力・加湿量は下記条件にて運転した場合を示します。
 冷房能力:33°CDB/28°CWB(68%RH)、リモコン設定温度23°C、室内温度27°C、配管接続相当長7.5m、高低差0m
 暖房能力:0°CDB/-2.9°CWB(50%RH)、リモコン設定温度24°C、室内温度20°C、配管接続相当長7.5m、高低差0m(ただし無霜時)
 (注4) 90・140型は室外ユニットと1対1接続できませんので、複数台接続にてご使用ください。
 (注5) 上記の運転音は、音圧レベルの値です。

■ 室外ユニットとの対応

室外ユニットに接続する外気処理エアコンや室内ユニットにより、制御方式が限定されますのでご注意ください。(○:適用可)

接続室内ユニット※1		外気処理エアコンのみ	外気処理エアコン + その他室内ユニット
制御方式	吹出温度制御	○	×
	室内温度制御	○	○

※1. 室外ユニットに対して室内ユニットを複数台接続する場合、必ず室内ユニットを全数同時運転にて使用してください。外気処理エアコンが1台運転などの少数運転の状態では、能力過多となる場合があります。また、快適性を重視する場所に設置する場合は、室内ユニット・室外ユニットを1対1接続にて使用してください。

■ 接続容量について

室外ユニットに接続可能な室内ユニットの容量には下表の容量制約がありますのでご注意ください。

室内ユニットの容量制約	室外ユニットに外気処理エアコンのみ接続する場合	室外ユニットに外気処理エアコンとその他室内ユニットを混在接続する場合
全室内ユニット[外気処理エアコン(大容量加湿タイプ)]の合計容量は、室外ユニット容量の80~100%。	① 全室内ユニット[外気処理エアコン(大容量加湿タイプ)]+[その他の室内ユニット]の合計容量は、室外ユニット容量の80~100%。 かつ ② 外気処理エアコン(大容量加湿タイプ)の合計容量は、室外ユニット容量の30%以下。	

●室内間高低差については、15m以内としてください。

■ 運転範囲

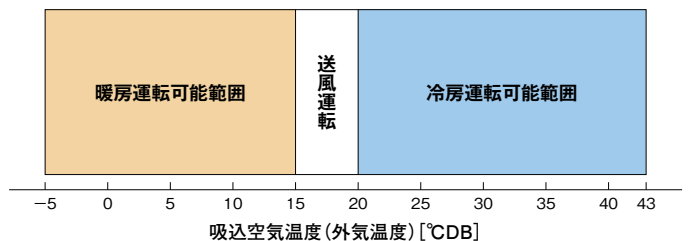

注記

- 加湿器の凍結防止のため、吸込空気温度(外気温度)が0°CDB以下の場合では強制的に暖房運転を行います。ただし、暖房運転ができない場合には自動的に停止となります。
- 加湿器の凍結防止および冷感防止のため、吸込空気温度(外気温度)が-5°CDB以下の場合では強制的に停止となります。ただし、運転範囲内であっても製品保護のため強制的に停止する場合があります。
- 暖房運転時、吸込空気温度(外気温度)が15°CDB以上になりますと送風運転(暖房サーモオフ状態)に切り換わります。
- 暖房運転開始時や除霜時は送風機が停止しますが、リモコンの機能選択によって常に定格風量で運転するモードがあります(ただし、異常時は送風機停止します)。詳細は技術資料をご参照ください。
- 冷房運転時、吸込空気温度(外気温度)が20°CDB以下になりますと送風運転(冷房サーモオフ状態)に切り換わります。また、吸込空気温度(外気温度)が43°CDB以上になりますと冷房運転を継続しますが、運転範囲外のため圧力上昇などによりアラーム停止する場合があります。なお、吸込空気温度(外気温度)が高湿(およそ40°CDB以上)または低温(およそ23°CDB以下)の際は、製品保護のため冷房と送風の交互運転になる場合があります。
- 本図の吸込空気温度(外気温度)は、外気処理エアコンの吸込空気温度サーミスター検知温度を示します。

**本機は外気を直接吸い込む製品であるため、施工や使用方法などが一般空調機とは異なります。
注意事項など詳細は、本機の納入仕様書にて必ずご確認ください。(下記は一例)**

- (注1) 本機は外気負荷を処理するエアコンであり、室内温度を一定にするものではありません。室内の空調負荷については、別途エアコンを設置するなどして対応してください。
- (注2) 外気が低温となる場合には、加湿器給水配管の凍結防止や水抜きを行ってください。
- (注3) 本機に標準装備している加湿器は、定期的に保守・点検が必要です。保守・点検については、弊社営業窓口までご相談ください。
- (注4) 周囲の雰囲気や0℃以下となり、凍結の恐れがある場所には本機を据え付けしないでください。(加湿器の破損・水漏れの原因となります。)
- (注5) 凍結事故を防ぐため加湿器の給水経路(付属給水配管および現地給水配管系)には地域の気候条件にあった凍結防止策(現地準備品)を必ず行ってください。
- (注6) (詳細は「据付点検要領書」をご参照ください。)
室内ユニットの合計容量は、室外ユニット容量の80~100%としてください。
- (注7) 外気処理エアコンとその他室内ユニットを混在接続する場合は、外気処理エアコンの容量を室外ユニット容量の30%以下としてください。
- (注8) リモコンの設定温度範囲は、制御方式や運転モードにより下記の通りとなります。
室内温度制御…冷房:19~30℃、暖房:17~30℃です。吹出温度制御…冷房:13~25℃、暖房:19~30℃です。
- (注9) 室内が負圧の場合、室内ユニット停止時に外気が室内ユニット本体内を通過して室内に流入する可能性があります。
このような場合、下記の不具合が発生することがありますので、吸込ダクト側に給気シャッターを取り付けするなどの対応をしてください。
・外気温度が低い場合: 室内ユニット用加湿器が凍結して水漏れ、および現地ダクト・現地吹出口・室内ユニットの表面結露による露落下など。
・外気温度が高い場合: 現地吹出口の表面結露による露落下、および生外気の流入による不快感や他空調機の負荷増など。

オプション部品

〈天井埋込型〉

品名		型名(相当馬力)	90型(3.3)	140型(5.0)	224型(8.0)・280型(10.0)
フィルター	ボックス用 (注1)(注2) (注6)	ロングライフフィルター	F-3LF1 8,500円	F-5LF1 8,500円	F-10LF1 15,000円
		抗菌加工高性能フィルター	比色法65% F-90MF-K 37,400円 比色法90% F-90HF-K 38,500円	F-140MF-K 37,400円 F-140HF-K 38,500円	F-280MF-K 70,400円 F-280HF-K 72,600円
	フィルターボックス(注2)	B-3MF1 28,000円	B-5MF1 28,000円	B-10MF1 36,000円	
補助	ドレンアップメカ(注3)		DU-280KF2 69,000円		

- (注1) 外気処理の室内ユニット本体にフィルターは標準で内蔵しておりませんので、必ずオプション部品のフィルターを取り付けてください。
(オプション部品のロングライフフィルターの集塵効率は、35%(質量法)です。)
- (注2) 「ロングライフフィルター」「抗菌加工高性能フィルター」を使用する場合には、別売「フィルターボックス」が必要です。
「ロングライフフィルター」と「抗菌加工高性能フィルター」を併用する場合は、「フィルターボックス」が2台必要となります。
フィルターの挿入/取り出しは下図の方向となりますが「フィルターボックス」を反転(180度回転)させることで、反対方向からの取り出しが可能です。
「フィルターボックス」を反転させた場合は、点検口を追加する必要があります。
- (注3) 「ドレンアップメカ」は外付けタイプとなります。最大ドレンアップ高さは、室内ユニットのドレン配管接続口より600mmです。
- (注4) 各部品の仕様・施工詳細などは、「寸法図」「据付点検要領書」などをご参照ください。
- (注5) 交換用の加湿エレメントは受注対応品です。
- (注6) 各「フィルター」の分割化は特注対応いたしますので、詳細は弊社営業窓口までお問い合わせください。

〈壁ビルトイン型〉

品名		型名(相当馬力)	140型(5.0)	224型(8.0)・280型(10.0)
フィルター	ロングライフフィルター(注1)(注5)	交換用	F-5LWIF1 8,500円	F-10LWIF1 11,000円
	抗菌加工 高性能フィルター(注2)(注5)	比色法65% F-108MWIF-K 44,000円 比色法90% F-108HWIF-K 46,200円	F-210MWIF-K 61,600円 F-210HWIF-K 63,800円	

- (注1) 「ロングライフフィルター」は、室内ユニットに標準で内蔵しているフィルターの交換用です。
- (注2) 「抗菌加工高性能フィルター」は、室内ユニットに内蔵できます(「ロングライフフィルター」との併用が可能です)。
- (注3) 各部品の仕様・施工詳細などは、「寸法図」「据付点検要領書」などをご参照ください。
- (注4) 交換用の加湿エレメントは受注対応品です。
- (注5) 各「フィルター」の分割化は特注対応いたしますので、詳細は弊社営業窓口までお問い合わせください。

〈天井埋込型・壁ビルトイン型共通〉

補助	リモートセンサー(注1)	THM-R2A 3,500円
----	--------------	----------------

- (注1) 「室内温度制御」では、室内温度検知を「リモートセンサー」または「リモコン」のリモコンサーモで行ないますので、現地にて接続、取り付けしてください。(室内の温度検知ができないと運転できません。)なお、「吹出温度制御」に設定する場合は、室内温度検知を行いませんので、リモコンサーモの設定やリモートセンサーの取り付けは不要です。

■ オプション構成図

〈天井埋込型〉

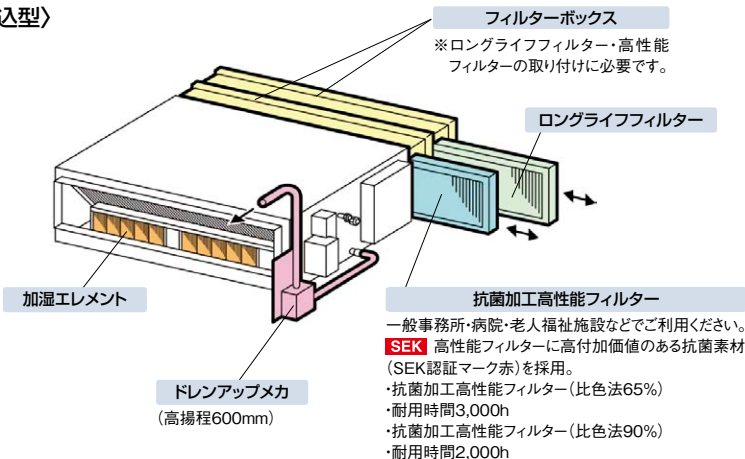

掲載商品の価格は事業者様向けの積算見積価格であり、一般消費者様向けの販売価格ではありません。
なお、積算見積価格には、消費税・配送費・試運転調整費・配管セット・工事費・使用済み商品の引き取り費などは含まれておりません。

厨房用てんつり

汚れに強いステンレスボディー(ヘアライン仕上げ)
吸い込み運転範囲を45℃まで拡大

RPCK-AP K2

- 汚れに強いステンレスボディー※(ヘアライン仕上げ)を採用
※ステンレス製ヘアライン仕上げです。天面・背面などの一部の外装は除きます。
- 高性能オイルミストフィルター標準装備
- ドレンアップメカ(オプション)本体内部蔵可能
- スポットダクト(オプション)の取り付けにより
スポットクーリングも可能
- 防滴カバー(オプション)によりリモコンが濡れ手で操作可能



熱交換器のカチオン電着塗装仕様にも対応できます。(特注対応)



多機能リモコン
PC-ARF3
PC-ARFV2(音声ガイド付き)



アメニティリモコン
PC-AR1

※リモコンはオプション部品です。

室内ユニット 標準仕様表

(50/60Hz)

型名(相当馬力)	80型(3.0)	140型(5.0)
室内ユニット	ヒーターレス RPCK-AP80K2	RPCK-AP140K2
主電源	単相200V	
暖房能力(kW)(注1)	9.0	16.0
冷房能力(kW)	8.0	14.0
定格冷房時の顕熱比	0.71	0.70
消費電力	冷房(kW)	0.13/0.14
	暖房(kW)	0.13/0.14
送風機出力(kW)	0.05	0.135
室内風量(急・強・弱)(m³/min)	18-15-12	33-28-23
運転音 室内急・強・弱(dB(A))	53-50-47	64-61-58
外形寸法	室内(mm)	W1,136×D650×H295
質量	室内(kg)	42
配管サイズ(液・ガス)(mm)	液φ9.52 ガスφ15.88	液φ9.52 ガスφ15.88

(注1) 暖房能力は室内ユニット標準仕様の能力を示します。

寒さ知らず室外ユニット組み合わせ時の仕様につきましては、それぞれP.7-37-38-49をご参照ください。

(注2) 運転音はJRA 4002:2013Rに基づいた音響パワーレベルの値です。

接続容量について

厨房用てんつりは一般室内ユニットより冷房負荷の高い場所(吸込空気温度32℃を超える)へ設置しますので、室外ユニットへ接続する場合には下表の容量制約にご注意ください。

	室外ユニットに厨房用てんつりのみを接続する場合	室外ユニットに厨房用てんつりとその他室内ユニットを混在接続する場合
厨房用てんつりの容量制約	室外ユニット容量比100%以下	室外ユニット容量比100%以下かつ 厨房用てんつりの容量*を1台あたり130%として計算

●※厨房用てんつりの容量は130%の場合、80K型…10.4kW、140K型…18.2kWとしてください。

●吸込空気温度が32℃以下の場所では、厨房用てんつり(室内ユニット)の容量制約はありません。

オプション部品

品名	型名(相当馬力)	80型(3.0)	140型(5.0)	
フィルター	オイルミストフィルター(交換用)(注1)	F-80CK-G 17,000円	F-140CK-G 19,500円	
	交換用オイルミストフィルターろ材(注2)	F-80CK 17,700円	F-140CK 21,000円	
補助	ドレンアップメカ(注3)	DUCK-140KA1 65,000円		
	上配管セット(注4)	SSF-33C2A 7,000円		
ダクト	スポットダクト(100φ1本セット:1m)	FDS-100 11,000円		
	ダクトアダプター(注5) (新鮮空気取り入れ口用φ150)(注9)	PD-150 5,000円		
	フレキシブルダクト(φ150) (ダクトアダプター用)	1m	FD-1B 10,000円	
		2m	FD-2B 15,000円	
	リモコン	多機能リモコン	PC-ARF3 20,000円	
音声ガイド付き多機能リモコン		PC-ARFV2 24,000円		
アメニティリモコン		PC-AR1 15,000円		
ワイヤレスリモコン(単方向)		PC-LH3A 12,000円		
受光部キット(別置タイプ)(注6)		PC-ALHZ(シルキーホワイト) 13,000円		
防滴カバー(注7)		多機能リモコン用	BK-ARF 6,500円	
	アメニティリモコン用	BK-P1H 5,000円		

(注1) 「オイルミストフィルター(交換用)」は室内ユニットに標準で搭載しているフィルターの交換用です。室内ユニット1台分(2枚)が1セットとなります。

(注2) 「交換用オイルミストフィルターろ材」は、1年分(8回分)16枚が1セットとなっています。フィルター一枚、押さえ部品はそのまま再使用してください。

(注3) 「ドレンアップメカ」を取り付ける場合は、上配管接続のみとなります(上配管セット付属)。

(注4) 「上配管セット」は、冷媒配管を上面接続に変更する部品です。ドレン配管は、背面接続となります。

(注5) 「ダクトアダプター」は、別売「フレキシブルダクト」と合わせてご使用ください。オールフレッシュ仕様にはなりません。

(注6) 受光部キット(別置タイプ)は、照明よりできるだけ離して(1m以上)据え付けてください(照明の影響で動作しにくくなる場合があります)。

(注7) 「防滴カバー」は、濡れ手操作の簡易カバーですので完全防水ではありません

(注8) 各部品の仕様・施工詳細などは、「寸法図」「据付点検要領書」などをご参照ください。

(注9) 新鮮空気を取り入れは、室内ユニットのフィルターを通過しませんので、同等以上のフィルターを現地ダクトなどに設置してください。

■オプション構成図(厨房用てんつり)

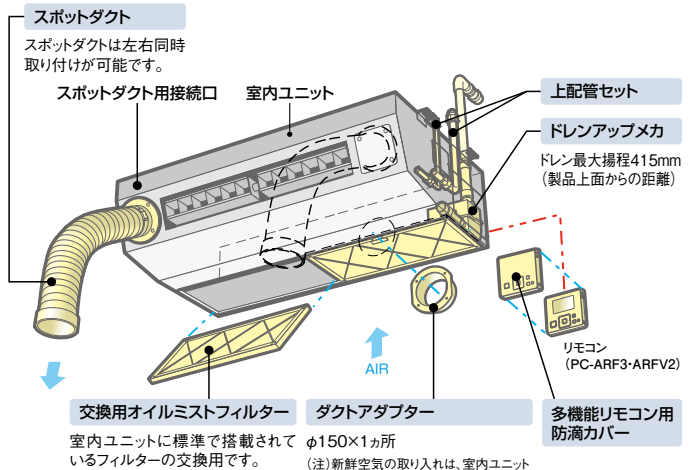

据付場所に関するご注意

- 小麦粉・うどん粉・そば粉などの粉が浮遊する厨房への設置は避けてください(フィルター・熱交換器が目障りします)。
- 酢酸や次亜塩素酸を多量に使用する場所や、腐食性雰囲気環境への設置は避けてください。
- 理・美容室において、脱色剤などに混入される硫酸ガス、または酸性の溶液により、溶接部分が腐食することがありますので、設置は避けてください。
- 鉱油・機械油を使用して、塩素・硫黄系雰囲気に至る機械工場などにおける設置は避けてください。
- 水蒸気・油・粉などを直接吸い込む恐れのある厨房への設置は避けてください。
- 油の多い場所でご使用の場合には、ドレンアップメカ(オプション)の内部清掃を定期的に行ってください。1年以上清掃を行わないと、ドレンアップメカ(オプション)が故障する場合があります。



掲載商品の価格は事業者様向けの積算見積価格であり、一般消費者様向けの販売価格ではありません。

なお、積算見積価格には、消費税・配送費・試運転調整費・配管セット・工事費・使用済み商品の引き取り費などは含まれておりません。

ホテル用てんうめ
【受注対応】

左右仕様のラインアップや4パターンのダクト接続方式の採用
低運転音を実現したホテル専用エアコン

RPI-AP KHR1/KHL1

- ダクト接続方式を2タイプ(角ダクト・丸ダクト)用意
- カードキースイッチへの対応
- 左右対称の部屋への対応(右仕様・左仕様のラインアップ)



多機能リモコン
PC-ARF3
PC-ARFV2(音声ガイド付き)



アメニティリモコン
PC-AR1

※リモコンはオプション部品です。

ビル用マルチ 室内ユニット 標準仕様表 (50/60Hz)

型名(相当馬力)		22型(0.8)	28型(1.0)	36型(1.3)
室内ユニット	ヒーターレス右仕様	RPI-AP22KHR1	RPI-AP28KHR1	RPI-AP36KHR1
	ヒーターレス左仕様	RPI-AP22KHL1	RPI-AP28KHL1	RPI-AP36KHL1
主電源		単相200V		
暖房能力(kW)(注1)		2.5	3.2	4.0
冷房能力(kW)		2.2	2.8	3.6
定格冷房時の顕熱比		0.80	0.78	0.68
消費電力		0.06		0.08
送風機出力(kW)		0.11		
機外静圧(Pa)		30(低:10 高:70)		60(低:10 高:100)
室内風量(急・強・弱)(m³/min)		8-7-5		11-9-6
運転音	室内	低静圧設定		50-47-44
	急・強・弱	標準静圧設定		54-50-46
		高静圧設定		59-54-48
外形寸法	室内(mm)	W530×D800×H300		
質量	室内(kg)	25		
配管サイズ(液・ガス)(mm)		液φ6.35 ガスφ12.7		

- (注1) 暖房能力は室内ユニット標準仕様の能力を示します。寒さ知らず室外ユニット組み合わせ時の仕様につきましては、それぞれP.37・38・49をご参照ください。
- (注2) 製品出荷状態では、機外静圧の設定は標準設定(22・28型:30Pa、36型:60Pa)になっています。吹出口の形状や施工状況に合わせて、現地で機外静圧設定を変更してください。設定変更はリモコンまたは電気箱内制御基板のディスプレイで行えます。
- (注3) 空気吹出口やダクトおよび現地吹出口ギャラリには、結露防止のため必ず断熱処理をしてください(断熱材は、不燃材を使用してください)。なお、弱風での冷房運転など運転状況によっては吹出空気温度が低くなり、空気吹出口やダクトおよび現地吹出口ギャラリに結露することがあります。このような場合には、設定温度を高め(目安として27℃以上)に設定してご使用ください。
- (注4) 本製品はビル用マルチ専用室内ユニットです。店舗用室外ユニットとの組み合わせはできません。
- (注5) 運転音はJRA 4002:2013Rに基づいた音響パワーレベルの値です。

室内ユニット

オプション部品

品名		型名(相当馬力)	22型(0.8)	28型(1.0)	36型(1.3)
ダクト	吹き出し丸ダクト接続用フランジ		PDF-36BH 10,000円		
	フレキシブルダクト(φ200)	1m	FD-1A 10,000円		
		2m	FD-2A 15,000円		
	吸い込み角ダクト接続用フランジ(注1)		SDF-36BH 7,000円		
ダクトアダプター(新鮮空気取り入れ口用、φ100)		PD-100 2,500円			
リモコン	多機能リモコン		PC-ARF3 20,000円		
	音声ガイド付き多機能リモコン		PC-ARFV2 24,000円		
	アメニティリモコン		PC-AR1 15,000円		
	NEW ハーフサイズリモコン		PC-ARH1 19,000円		

- (注1) 吸い込み角ダクト接続用フランジを取り付ける場合、標準ロングライフフィルターは吸い込みダクト内(現地施工区分)へ取り付けてください。
- (注2) 現地でフィルターを別途準備し、標準ロングライフフィルターを使用しない場合は、集塵効率35%(重量法)程度のフィルターを準備してください。
- (注3) 各部品の仕様・施工詳細などは、「寸法図」「据付点検要領書」などをご参照ください。

掲載商品の価格は事業者様向けの積算見積価格であり、一般消費者様向けの販売価格ではありません。
なお、積算見積価格には、消費税・配送費・試運転調整費・配管セット・工事費・使用済み商品の引き取り費などは含まれておりません。

テンプクリーン

室内環境の清浄化と快適空間を同時に実現。病院や、精密工場など高い空気清浄度を必要とする場所に適します

EPI-AP K2/KD2
EPV-AP K2/KF2

- 捕集効率(計数法)99.97%のHEPAフィルターを搭載
清浄度ISOクラス7に対応

- HEPAフィルター捕集効率99.97%:定格風量で0.3μmの微粒子を99.97%以上捕集。
注)JIS Z 8122に規定されたHEPAフィルター単体での性能であり、部屋全体の除去性能とは異なります。
- 清浄度ISOクラス:国際規格ISO14644-1が定めた空気清浄度を表わす規格です。
ISOクラス7は1m³あたりに微粒子が352,000個(粒径0.5μm)~2,930個(粒径5.0μm)以下の状態を示します。

注1)テンプクリーンは乱流式のため、クリーンルーム内の隅々に堆積した塵埃は捕集できませんので、清浄度クラスの選定にご注意ください。

注2)お部屋の気密度が低いと室内清浄度が保てない場合があります。

- [天井カセット型] 選べる3設置タイプ
(直吸込タイプ) (ダクト吸込タイプ) (フィルター箱分離タイプ)
- [壁埋込型]
(ダクト吹出タイプ) と (直吹出タイプ) をシリーズ化

天井カセット型



直吸込タイプ

壁埋込型



ダクト吹出タイプ



直吹出タイプ



多機能リモコン
PC-ARF3
PC-ARFV2(音声ガイド付き)



アメニティリモコン
PC-AR1

※リモコンはオプション部品です。

ビル用マルチ 室内ユニット 標準仕様表(直吸込タイプ) 天井カセット型 (50/60Hz)

(別売HEPAフィルターと別売直吸込化粧パネルを組み合わせた場合の仕様)

型名(相当馬力)	28型(1.0)	45型(1.8)	56型(2.3)	80型(3.0)	112型(4.0)	
室内ユニット	ヒーターレス	EPI-AP28K2	EPI-AP45K2	EPI-AP56K2	EPI-AP80K2	EPI-AP112K2
主電源	単相200V					
暖房能力(kW)(注1)	3.2	5.0	6.3	9.0	12.5	
冷房能力(kW)	2.8	4.5	5.6	8.0	11.2	
消費電力	冷房(kW)	0.20/0.24	0.21/0.27	0.26/0.32	0.25/0.32	0.31/0.38
	暖房(kW)	0.20/0.24	0.21/0.27	0.26/0.32	0.25/0.32	0.31/0.38
送風機出力(kW)	0.27					
機外静圧(Pa)	0					
室内風量(急・強・弱)(m ³ /min)	18-15-13	20-17-15	23.5-20-17		30-25-21	
運転音(急・強・弱)(dB(A))	53-51-48	54-52-50	56-53-51		57-54-52	
別売	型式	F-28HE	F-56HE		F-112HE	
	HEPAフィルター	計数法99.97%(0.3μm)(注2)				
プレフィルター	別売化粧パネルに付属(質量法:40%)					
外形寸法(mm)	W850×D1,690×H450	W1,000×D1,690×H450		W1,300×D1,690×H450		
質量(HEPAフィルター含む)(kg)	92	99		113	127	
配管サイズ	液(mm)	φ6.35		φ9.52		
	ガス(mm)	φ12.7		φ15.88		
別売化粧パネル	型式	P-NP28EPK	P-NP56EPK		P-NP112EPK	
	外形寸法(mm)	W910×D1,750×H30	W1,060×D1,750×H30		W1,360×D1,750×H30	
	塗装色	シルキーホワイト(マンセル記号 2.5Y8.9/1近似値)				
	質量(kg)	17	20		23	

※化粧パネルおよびHEPAフィルターは別売品です。

(注1)暖房能力は室内ユニット標準仕様の能力を示します。寒さ知らず室外ユニット組み合わせ時の仕様につきましては、それぞれP.37・38・49をご参照ください。

(注2)ユニットに別売HEPAフィルターを組み込んだ時の平均捕集効率は計数法99.97%(0.3μm)です。(平均捕集効率とは、ユニット吹出口より10cmの位置で複数点測定した平均の捕集効率を示します。)

(注3)運転音はJRA 4002-2013Rに基づいた音響パワーレベルの値です。

設備設計上のご注意

- 吹出風速について/テンプクリーン(天井カセット型)の吹出風速は一般のエアコンに比べて低く設定されています。
設備設計にあたっては、冷・暖房運転時に風の到達距離不足にならないよう、補助設備(サーキュレーターなど)の設置、もしくは吸込口を床面近くに設けるなどの配慮をしてください。
- 高湿度運転の限界について/高湿度運転の限界は室内および埋込部共DB27°C・WB23°C・相対湿度70%です。(標準エアコンは80%)70%を超えると結露・水滴が落下する恐れがありますので、据付環境にご注意ください。
- 暖房運転時の送風機制御について/本製品は室内清浄度維持のため、冷・暖房運転時共にリモコンの設定風量で連続運転します。
暖房運転時のサーモオフ時・除霜時などに冷風感を感じることがあります。
- 病院など反響音の影響を受けやすい場所で使用する場合は、反響音や合算による運転音の増加を考慮し、風量設定を強風・弱風にして清浄度が得られる様、設備設計してください。
- 本機は恒温向けの仕様ではありません。室内負荷が小さい場合などにはサーモON/OFFを繰り返し、室内温度の変動が大きくなる場合があります。

(別売HEPAフィルターと別売ダクト吸込化粧パネルと別売吸い込み角ダクトフランジを組み合わせた場合の仕様)

型名(相当馬力)	28型(1.0)	45型(1.8)	56型(2.3)	80型(3.0)	112型(4.0)
室内ユニット	ヒーターレス	EPI-AP28K2	EPI-AP45K2	EPI-AP56K2	EPI-AP80K2
主電源		単相200V			
暖房能力(kW)(注1)	3.2	5.0	6.3	9.0	12.5
冷房能力(kW)	2.8	4.5	5.6	8.0	11.2
消費電力	冷房(kW)	0.20/0.24	0.21/0.27	0.26/0.32	0.25/0.32
	暖房(kW)	0.20/0.24	0.21/0.27	0.26/0.32	0.25/0.32
送風機出力(kW)	0.27				
機外静圧(Pa)	30(注4)				
室内風量(急・強・弱)(m³/min)	18-15-13	20-17-15	23.5-20-17		30-25-21
運転音(急・強・弱)[dB(A)]	52-50-47	53-51-49	55-52-50		56-53-51
別売HEPAフィルター	型式	F-28HE	F-56HE	F-112HE	
HEPAフィルター	捕集効率	計数法99.97%(0.3μm)(注3)			
プレフィルター	エアコンに付属しておりませんので現地施工方法に合わせ必ず取り付けてください。				
外形寸法(mm)	W850×D1,690×H450	W1,000×D1,690×H450		W1,300×D1,690×H450	
質量(HEPAフィルター含む)(kg)	92	99		113	127
配管サイズ	液(mm)	φ6.35		φ9.52	
	ガス(mm)	φ12.7		φ15.88	
別売化粧パネル	型式	P-NP28EPS	P-NP56EPS	P-NP112EPS	
	外形寸法(mm)	W910×D1,750×H30	W1,060×D1,750×H30	W1,360×D1,750×H30	
	塗装色	シルキーホワイト(マンセル記号 2.5Y8.9/1近似値)			
	質量(kg)	17	20	23	
別売吸い込み角ダクトフランジ	PDF-28E		PDF-56E	PDF-112E	

- ※化粧パネルおよびHEPAフィルター・吸い込み角ダクトフランジは別売品です。
- (注1)暖房能力は室内ユニット標準仕様の能力を示します。寒さ知らず室外ユニット組み合わせ時の仕様につきましては、それぞれP.37・38・49をご参照ください。
- (注2)「ダクト吸い込みタイプ」にて新鮮空気を取り入れる場合には、「逆流防止ダンパー」は使用できません。現地にてダンパーをファン運動させて空気の流れを防ぐ必要があります。
- (注3)ユニットに別売HEPAフィルターを組み込んだ時の平均捕集効率は計数法99.97%(0.3μm)です。(平均捕集効率とは、ユニット吹出口より10cmの位置で複数点測定した平均の捕集効率を示します。)
- (注4)機外静圧は、リモコンから、ダクト用風量に設定した静圧です。
- (注5)運転音はJRA 4002:2013Rに基づいた音響パワーレベルの値です。

(別売HEPAフィルターと別売フィルター箱分離化粧パネルを組み合わせた場合の仕様)

受注対応品

型名(相当馬力)	28型(1.0)	45型(1.8)	56型(2.3)	80型(3.0)	112型(4.0)
室内ユニット	ヒーターレス	EPI-AP28KD2	EPI-AP45KD2	EPI-AP56KD2	EPI-AP80KD2
主電源		単相200V			
暖房能力(kW)(注1)	3.2	5.0	6.3	9.0	12.5
冷房能力(kW)	2.8	4.5	5.6	8.0	11.2
消費電力	冷房(kW)	0.20/0.24	0.21/0.27	0.26/0.32	0.25/0.32
	暖房(kW)	0.20/0.24	0.21/0.27	0.26/0.32	0.25/0.32
送風機出力(kW)	0.27				
機外静圧(Pa)	30				
室内風量(急・強・弱)(m³/min)	18-15-13	20-17-15	23.5-20-17		30-25-21
運転音(急・強・弱)[dB(A)]	54-52-49	55-53-51	57-54-52	57-54-52	58-55-53
プレフィルター	別売化粧パネルに付属(質量法:40%)				
外形寸法(本体)(mm)	W850×D991×H450	W1,000×D991×H450		W1,300×D991×H450	
外形寸法(フィルター箱)(mm)	W850×D700×H450	W1,000×D700×H450		W1,300×D700×H450	
質量(本体)(kg)	61	67		78	88
質量(フィルター箱+別売HEPAフィルター)(kg)	25+6.2	27+7.3		31+9.5	
配管サイズ	液(mm)	φ6.35		φ9.52	
	ガス(mm)	φ12.7		φ15.88	
別売HEPAフィルター	型式	F-28HE	F-56HE	F-112HE	
HEPAフィルター	捕集効率	計数法99.97%(0.3μm)(注3)			
別売化粧パネル	型式	P-NP28EPD	P-NP56EPD	P-NP112EPD	
	本体用パネル外形寸法(mm)	W975×D1,078×H30	W1,125×D1,078×H30	W1,425×D1,078×H30	
	本体用パネル質量(kg)	11	12	15	
	塗装色	シルキーホワイト(マンセル記号 2.5Y8.9/1近似値)			
	フィルター箱用パネル外形寸法(mm)	W975×D760×H30	W1,125×D760×H30	W1,425×D760×H30	
フィルター箱用パネル質量(kg)	8	9		11	

- ※化粧パネルおよびHEPAフィルター・吸い込み角ダクトフランジは別売品です。
- (注1)暖房能力は室内ユニット標準仕様の能力を示します。寒さ知らず室外ユニット組み合わせ時の仕様につきましては、それぞれP.37・38・49をご参照ください。
- (注2)「ダクト吸い込みタイプ」にて新鮮空気を取り入れる場合には、「逆流防止ダンパー」は使用できません。現地にてダンパーをファン運動させて空気の流れを防ぐ必要があります。
- (注3)ユニットに別売HEPAフィルターを組み込んだ時の平均捕集効率は計数法99.97%(0.3μm)です。(平均捕集効率とは、ユニット吹出口より10cmの位置で複数点測定した平均の捕集効率を示します。)
- (注4)運転音はJRA 4002:2013Rに基づいた音響パワーレベルの値です。

設備設計上のご注意

- 吹出風速について／テンブクリーン(天井カセット型)の吹出風速は一般のエアコンに比べて低く設定されています。
- 設備設計にあたっては、冷・暖房運転時に風の到達距離不足にならないよう、補助設備(サーキュレーターなど)の設置、もしくは吸込口を床面近くに設けるなどの配慮をしてください。
- 高湿度運転の限界について／高湿度運転の限界は室内および埋込部共DB27℃・WB23℃・相対湿度70%です。(標準エアコンは80%)70%を超えますと結露・水滴が落下する恐れがありますので、据え付け環境にご注意ください。
- 暖房運転時の送風機制御について／本製品は室内清浄度維持のため、冷・暖房運転時共にリモコンの設定風量で連続運転します。暖房運転時のサーモオフ時・除霜時などに冷風感を感じることがあります。
- 病院など反響音の影響を受けやすい場所を使用する場合は、反響音や合算による運転音の増加を考慮し、風量設定を強風・弱風にして清浄度が得られる様、設備設計してください。
- 本機は恒温向けの仕様ではありません。室内負荷が小さい場合などにはサーモON/OFFを繰り返し、室内温度の変動が大きくなる場合があります。

タイプ		ダクト吹出タイプ(注3)			直吹出タイプ		
型名(相当馬力)		45型(1.8)	56型(2.3)	80型(3.0)	45型(1.8)	56型(2.3)	80型(3.0)
室内ユニット	ヒーターレス	EPV-AP45K2	EPV-AP56K2	EPV-AP80K2	EPV-AP45KF2	EPV-AP56KF2	EPV-AP80KF2
主電源		単相200V					
暖房能力(kW)(注1)		5.0	6.3	9.0	5.0	6.3	9.0
冷房能力(kW)		4.5	5.6	8.0	4.5	5.6	8.0
消費電力	冷房(kW)	0.19/0.24	0.23/0.29	0.23/0.29	0.19/0.24	0.23/0.29	0.23/0.29
	暖房(kW)	0.19/0.24	0.23/0.29	0.23/0.29	0.19/0.24	0.23/0.29	0.23/0.29
送風機出力(kW)		0.15					
機外静圧(Pa)		115(注2)			0		
室内風量(急・強・弱)(m³/min)		20-17-14		22-19-16	20-17-14		22-19-16
運転音(急・強・弱)[dB(A)]		64-61-59		66-63-61	60-57-55		61-59-57
別売	型式	※-(現地準備品)			F-80HEV		
HEPAフィルター	捕集効率	※[推奨]計数法99.97%(0.3μm)(注4)			計数法99.97%(0.3μm)(注4)		
プレフィルター	捕集効率	別売化粧パネルに付属(質量法40%)					
別売化粧パネル	型式	P-NP80EVK			P-NP80EVF		
	塗装色	シルキーホワイト(マンセル記号 2.5 Y8.9/1近似値)					
	質量(kg)	14			25		
外形寸法(mm)		W838×D400×H1,310			W838×D400×H2,234		
別売HEPAフィルター寸法(mm)		※(W1,220×D610×H150・低圧損タイプを推奨)			W760×D610×H150		
質量(kg)		53		54	85(別売HEPAフィルター含む)		86(別売HEPAフィルター含む)
配管サイズ	液(mm)	φ6.35		φ9.52	φ6.35		φ9.52
	ガス(mm)	φ12.7		φ15.88	φ12.7		φ15.88

※推奨HEPAフィルターは現地準備品となります。(オプション部品の設定はありません)

(注1)暖房能力は室内ユニット標準仕様の能力を示します。寒さ知らず室外ユニット組み合わせ時の仕様につきましては、それぞれP.37-38-49をご参照ください。

(注2)ダクト吹出タイプの機外静圧の値はHEPAフィルター+圧力損失+機外静圧時を示します。(HEPA寸法およびフィルター効率の※印値は現地準備品を示します)

(注3)ダクト吹出タイプはHEPAフィルターと交換表示ランプは付属していません。

(注4)ユニットに別売HEPAフィルターを組み込んだ時の平均捕集効率は計数法99.97%(0.3μm)です。(平均捕集効率とは、ユニット吹出口より10cmの位置で複数点測定した平均の捕集効率を示します。)

(注5)運転音はJRA 4002:2013Rに基づいた音響パワーレベルの値です。

設備設計上のご注意

●吹出風速について/テンプクリーン(天井カセット型)の吹出風速は一般のエアコンに比べて低く設定されています。

設備設計にあたっては、冷・暖房運転時に風の到達距離不足にならないよう、補助設備(サーキュレーターなど)の設置、もしくは吸込口を床面近くに設けるなどの配慮をしてください。

●高湿度運転の限界について/高湿度運転の限界は室内および埋込部共DB27C-WB23C-相対湿度70%です。(標準エアコンは80%)70%を超えすと結露・水滴が落下する恐れがありますので、据え付け環境にご注意ください。

●暖房運転時の送風機制御について/本製品は室内清浄度維持のため、冷・暖房運転時共にリモコンの設定風量で連続運転します。暖房運転時のサーモオフ時・除霜時などに冷風感を感じることがあります。

●病院など反響音の影響を受けやすい場所では、反響音や合算による運転音の増加を考慮し、風量設定を強風・弱風に設定して清浄度が得られる様、設備設計してください。

●本機は恒温向けの仕様ではありません。室内負荷が小さい場合などにはサーモON/OFFを繰り返し、室内温度の変動が大きくなる場合があります。

オプション部品一覧表

天井カセット型

部品名	EPI-AP					備考
型名(相当馬力)	28型(1.0)	45型(1.8)	56型(2.3)	80型(3.0)	112型(4.0)	
化粧パネル						
直吸込タイプ	P-NP28EPK 247,000円	P-NP56EPK 256,000円	P-NP112EPK 284,000円			エアコン本体K型に適用
ダクト吸込タイプ	P-NP28EPS 197,000円	P-NP56EPS 201,000円	P-NP112EPS 224,000円			エアコン本体K型に適用
フィルター箱分離タイプ	P-NP28EPD 277,000円	P-NP56EPD 286,000円	P-NP112EPD 314,000円			エアコン本体KD型に適用 受注対応品
HEPAフィルター(計数法 99.97%)	F-28HE 140,000円	F-56HE 154,000円	F-112HE 192,000円			標準仕様品
HEPAフィルター(計数法 99.99%)	F-28HES 210,000円	F-56HES 231,000円	F-112HES 288,000円			GMP仕様品(注4) 受注対応品 スキャンテスト合格品
プレフィルター(交換用)(注2)	F-28LE 41,000円	F-56LE 45,000円	F-112LE 53,000円			
逆流防止ダンパー(注3)	PDI-28E 112,000円	PDI-56E 125,000円	PDI-112E 144,000円			[直吸込タイプ]専用
吸い込み角ダクトフランジ	PDF-28E 20,000円	PDF-56E 25,000円	PDF-112E 30,000円			[ダクト吸込タイプ]専用
上配管セット	SSF-28E 22,000円	SSF-56E 24,000円	SSF-80E 26,000円	SSF-112E 28,000円		本体上面より配管取り出しを行なう場合に使用します。(冷媒配管・ドレン配管取り出し可能)
ダクトアダプター(新鮮空気取り入れ用φ100)(注5)	PD-100 2,500円					空気取り入れ口2~3カ所より1カ所を選択
多機能リモコン	PC-ARF3 20,000円	PC-ARFV2(音声ガイド付き) 24,000円				
アメニティリモコン	PC-AR1 15,000円					
ワイヤレスリモコン(単方向)	PC-LH3A 12,000円					
受光部キット(別置タイプ)(注6)	PC-ALHZ(シルキーホワイト) 13,000円					

(注1) □ のオプション部品は必ず必要となります。

(注2)「プレフィルター」は化粧パネル(直吸込タイプ・フィルター箱分離タイプ)に付属している物の交換用です。

(注3)「逆流防止ダンパー」は、新鮮空気取り入れ時(オプション)にクリーンルーム内の空気流入を防止します。また使用する場合は若干運転音が高くなりますのでご注意ください。

(注4)「GMP仕様品」とは、医薬品の製造管理および品質管理基準に基づいた仕様ですが、エアコン本体・化粧パネルにも別途加工注文が必要となります。

(注5)新鮮空気を取り入れは、室内ユニットのフィルターを通過しませんので、同等以上のフィルターを現地ダクトなどに設置してください。

(注6)受光部キット(別置タイプ)は、照明よりできるだけ離して(1m以上)据え付けてください。

壁埋込型

部品名	EPV-AP						備考
	ダクト吹出タイプ			直吹出タイプ			
型名(相当馬力)	45型(1.8)	56型(2.3)	80型(3.0)	45型(1.8)	56型(2.3)	80型(3.0)	
化粧パネル	P-NP80EVK 430,000円			P-NP80EVF 679,000円			受注対応品
HEPAフィルター(計数法99.97%)	現地準備品(注2)			F-80HEV 138,000円			標準仕様 受注対応品
ダクトアダプター(新鮮空気取り入れ用φ100)	PD-100 2,500円						空気取り入れ口2カ所より1カ所を選択
多機能リモコン	PC-ARF3 20,000円	PC-ARFV2(音声ガイド付き) 24,000円					
アメニティリモコン	PC-AR1 15,000円						
ワイヤレスリモコン(単方向)	PC-LH3A 12,000円						
受光部キット(別置タイプ)(注3)	PC-ALHZ(シルキーホワイト) 13,000円						

(注1) □ のオプション部品は必ず必要となります。

(注2)ダクト吹出タイプ用のHEPAフィルター現地準備品は弊社推奨品をご使用ください。推奨HEPAフィルター-計数法99.97%(0.3μm)寸法W1,220×D610×H150低圧損タイプ

(注3)受光部キット(別置タイプ)は、照明よりできるだけ離して(1m以上)据え付けてください。

オプション構成図

天井カセット型

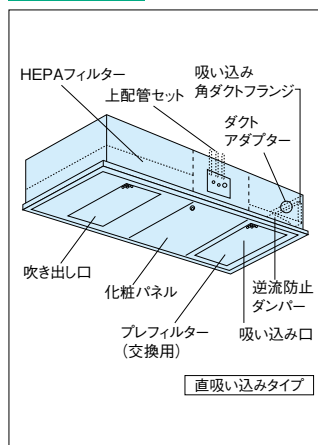

壁埋込型

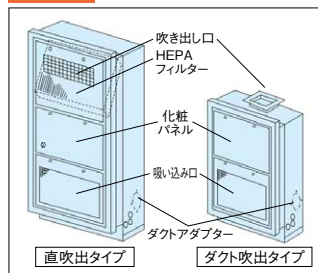

掲載商品の価格は事業者様向けの積算見積価格であり、一般消費者様向けの販売価格ではありません。

なお、積算見積価格には、消費税・配送費・試運転調整費・配管セット・工事費・使用済み商品の引き取り費などは含まれておりません。

室内ユニット寸法図(1)

てんかせ4方向

(単位:mm)

RCI-AP28K6~AP160K6

●標準 (28~160型)

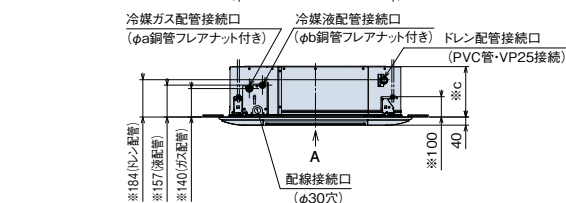
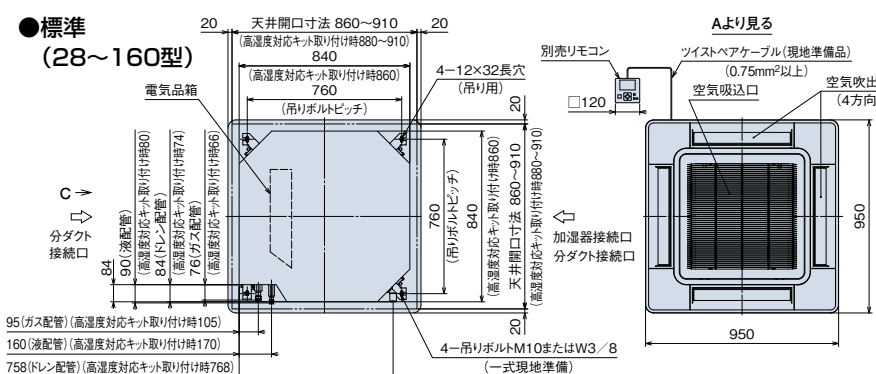

●昇降グリル付き (28~160型)

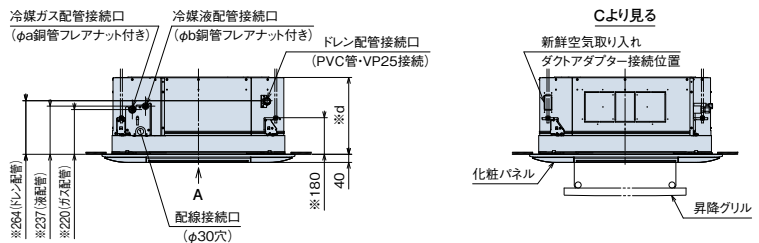

サービススペース

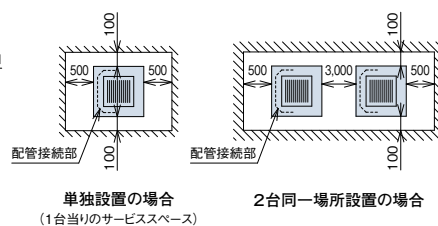

寸法	型名	28~63型	71型	80~160型
a		12.7	15.88	15.88
b		6.35	9.52	9.52
c		248	248	298
d		328	328	378

注 記

1. 別売パネル端面と壁面との距離は、ショートサーキット防止のため1.5m以上の間隔を設けてください。
2. 本図は、本体に別売パネルを組合わせた寸法図です。
3. 分ダクトを施工する場合は、室内ユニットの分ダクト側の吹出口を、別売の分ダクトフランジ付属の吹き出し口差し込みセットを使用してふさいでください。
4. ダクト接続部およびダクトは断熱処理してください。(分ダクト)
5. ※印高寸法は使用する化粧パネルおよび組み合わせるオプション部品により異なります。

てんかせ2方向

(単位:mm)

RCID-AP22K3~AP90K3

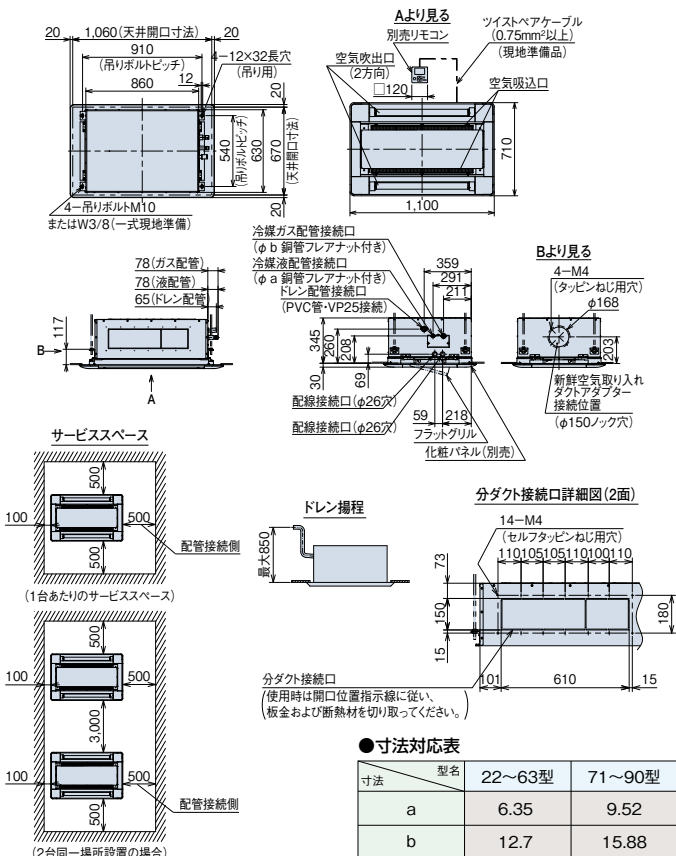

RCID-AP112K3~AP160K3

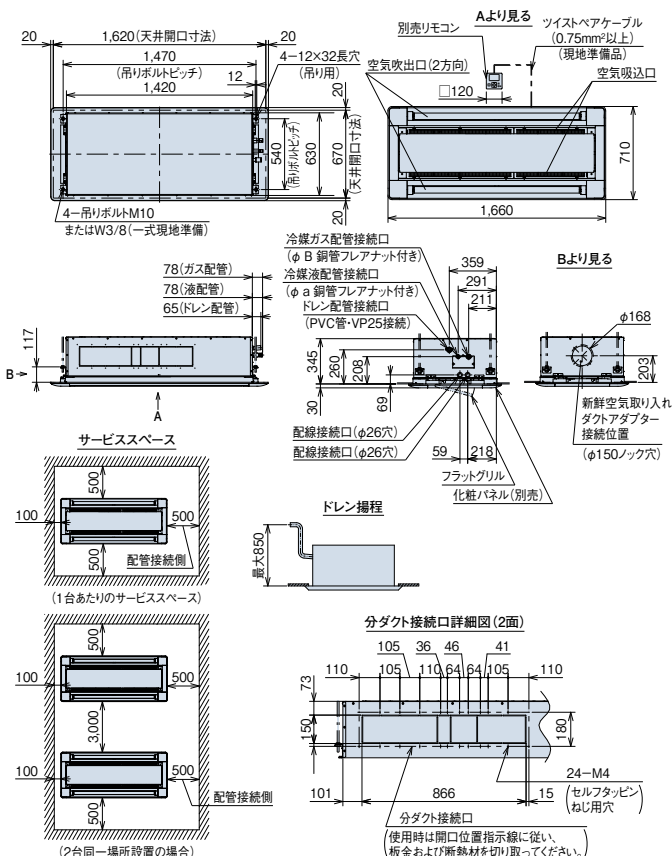

●寸法対応表

寸法	型名	22~63型	71~90型
a		6.35	9.52
b		12.7	15.88

寸法図

〈コーナータイプ〉
RCIS-AP22K2~AP80K2

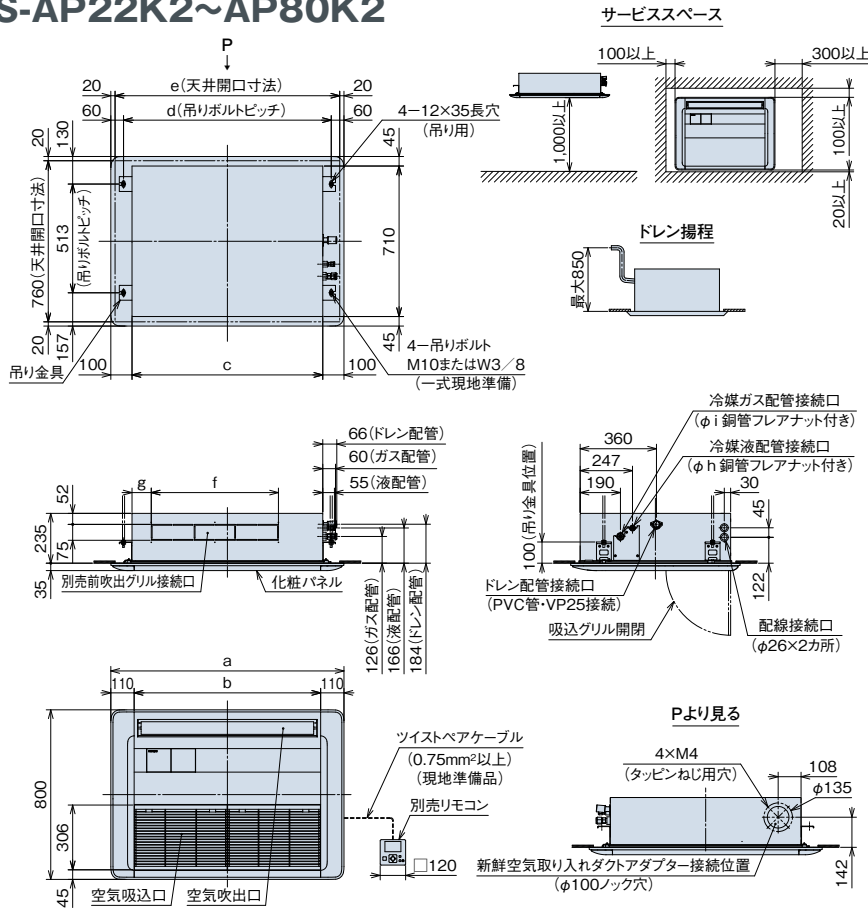

●寸法対応表

寸法	型名	22~56型	63型	71.80型
a		1,100	1,410	1,410
b		880	1,190	1,190
c		900	1,210	1,210
d		980	1,290	1,290
e		1,060	1,370	1,370
f		600	750	750
g		90	170	170
h		6.35	6.35	9.52
i		12.7	12.7	15.88

注 記

1. 本図は、本体に別売パネルを組み合わせた図です。
2. 新鮮空気取り入れダクト接続部およびダクトは、断熱処理をしてください。

〈下がり天井タイプ〉
RCIS-AP22K2~AP80K2

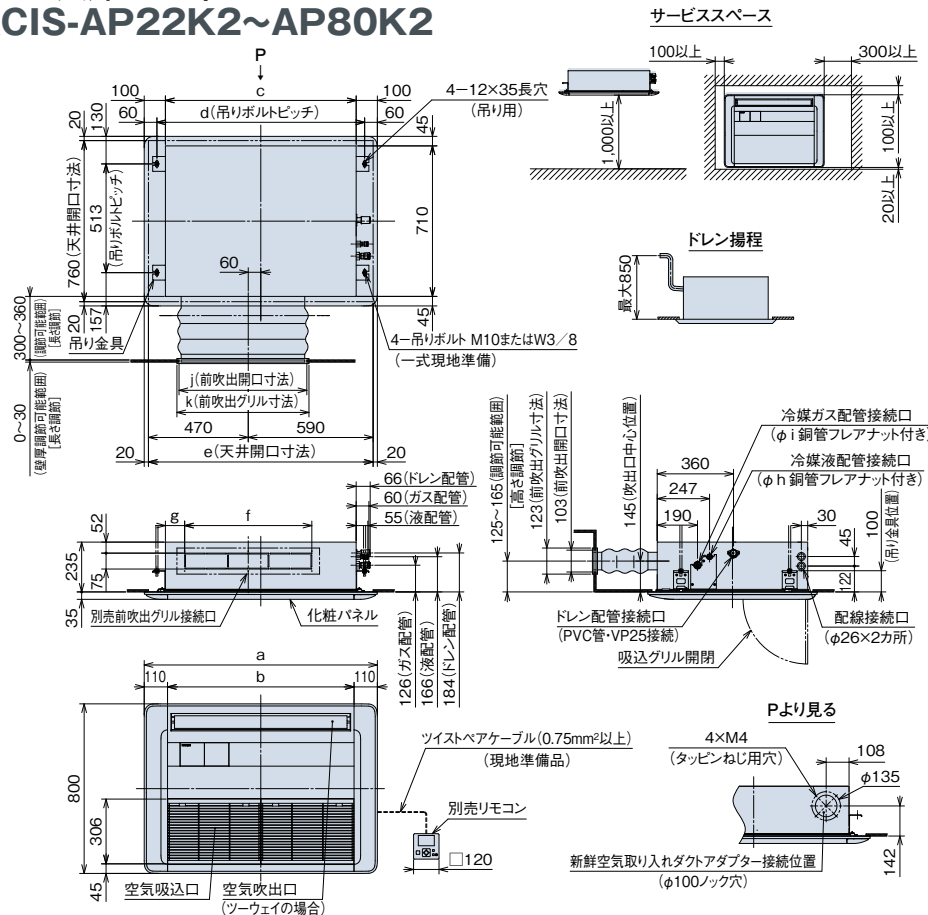

●寸法対応表

寸法	型名	22~56型	63型	71.80型
a		1,100	1,410	1,410
b		880	1,190	1,190
c		900	1,210	1,210
d		980	1,290	1,290
e		1,060	1,370	1,370
f		600	750	750
g		90	170	170
h		6.35	6.35	9.52
i		12.7	12.7	15.88
j		603	803	803
k		623	823	823

注 記

1. 本図は、本体に別売パネル・別売前吹き出しグリルを組み合わせた図です。
2. 本機には、必ず日立標準の別売前吹き出しグリルおよび遮へい板セットをご使用ください。また、本体と別売前吹き出しグリルの間にダクトを施工することは禁止されております。
3. 新鮮空気取り入れダクト接続部およびダクトは、断熱処理をしてください。
4. ツウエイの場合、所定風量を確保するため、風量を「増速1」に設定してください。
「抗菌加工高性能フィルター」または「脱臭フィルター」「自然蒸発式加湿器」と組み合わせて使用する場合は、風量を「増速2」に設定してください。

RCB-AP22K1~AP56K1 (ハーフパネル/PS-NP56NH)

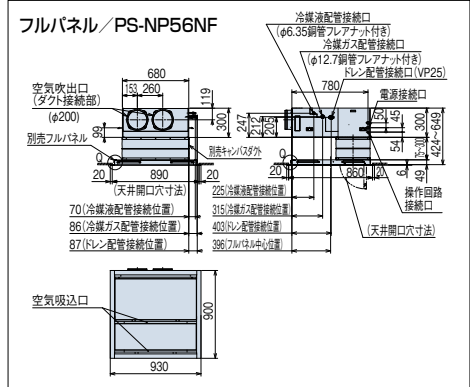
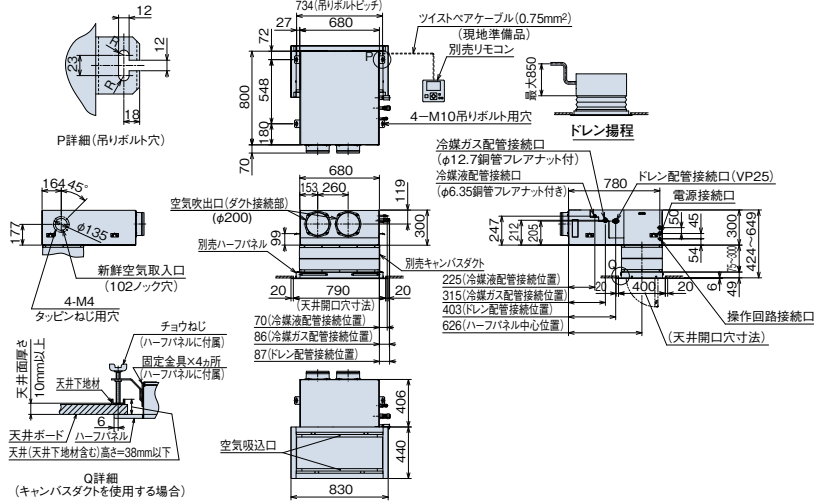

- 注記**
1. 本図は、本体に吸い込みパネル、キャンバスダクトを組み合わせた寸法図です。
 2. 吸い込みパネルと吹出口との距離は、ショートサーキット防止のため、1.5m以上の間隔を設けてください。
 3. 空気吹出口および新鮮空気取入口のダクト接続部およびダクトは、必ず断熱処理をしてください。(断熱材は、不燃材を使用してください。)
 4. キャンバスダクトを使用しない場合には、ハーフパネルは室内ユニットに直接取り付けしてください。

RCB-AP63K1~AP80K1 (ハーフパネル/PS-NP80NH)

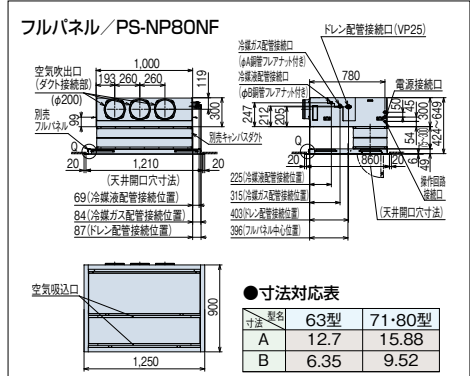
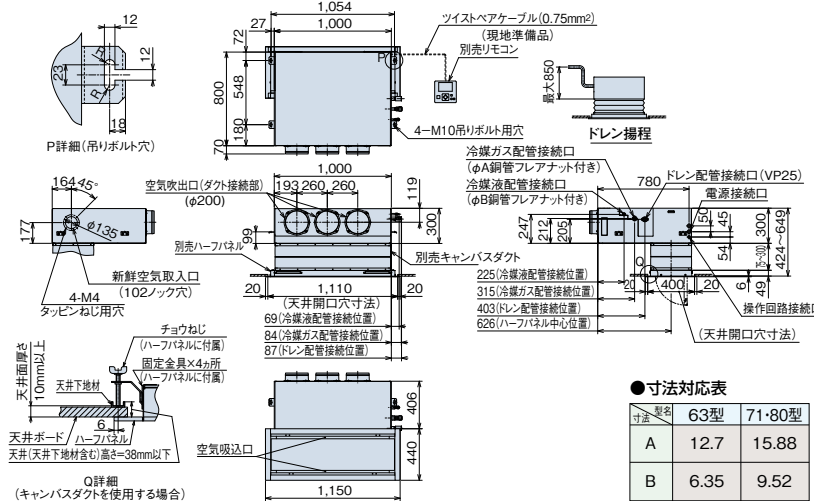

●寸法対応表

寸法	型名	63型	71・80型
A		12.7	15.88
B		6.35	9.52

- 注記**
1. 本図は、本体に吸い込みパネル、キャンバスダクトを組み合わせた寸法図です。
 2. 吸い込みパネルと吹出口との距離は、ショートサーキット防止のため、1.5m以上の間隔を設けてください。
 3. 空気吹出口および新鮮空気取入口のダクト接続部およびダクトは、必ず断熱処理をしてください。(断熱材は、不燃材を使用してください。)
 4. キャンバスダクトを使用しない場合には、ハーフパネルは室内ユニットに直接取り付けしてください。

RCB-AP90K1~AP160K1 (ハーフパネル/PS-NP160NH)

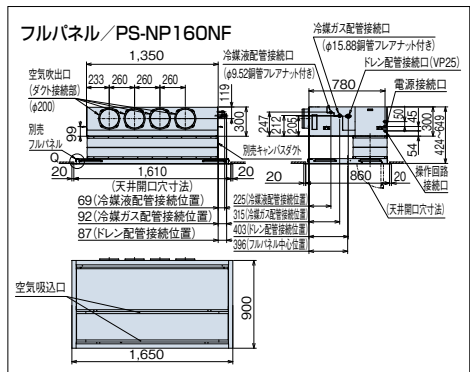
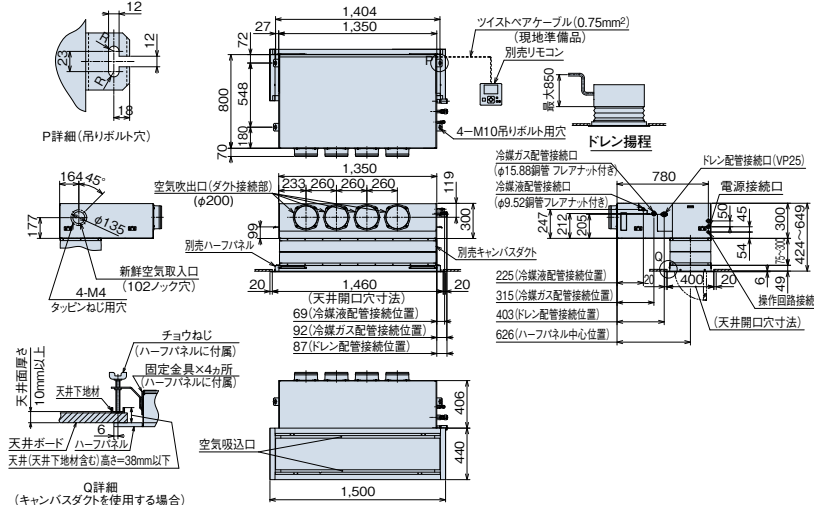

- 注記**
1. 本図は、本体に吸い込みパネル、キャンバスダクトを組み合わせた寸法図です。
 2. 吸い込みパネルと吹出口との距離は、ショートサーキット防止のため、1.5m以上の間隔を設けてください。
 3. 空気吹出口および新鮮空気取入口のダクト接続部およびダクトは、必ず断熱処理をしてください。(断熱材は、不燃材を使用してください。)
 4. キャンバスダクトを使用しない場合には、ハーフパネルは室内ユニットに直接取り付けしてください。

●サービススペース(ハーフパネル用共通)

ドレンポンプや熱交換器などの点検は側面から、熱交換器やドレンパンの交換・洗浄などのサービスは下面からとなりますので、右図のように容易に外せる天井または開口可能部を設けてください。(オプション部品を使用する際は、各オプション部品寸法図に記載のサービススペースを参照してください。)

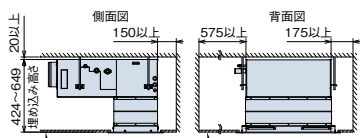

●サービススペース(フルパネル用共通)

ドレンポンプや熱交換器などの点検は側面からとなりますので、右図のように容易に外せる天井または開口可能部を設けてください。(オプション部品を使用する際は、各オプション部品寸法図に記載のサービススペースを参照してください。)

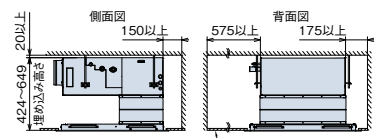

室内ユニット寸法図(3)

てんうめ

(単位:mm)

RPI-AP45K2~AP160K2 ●高静圧型

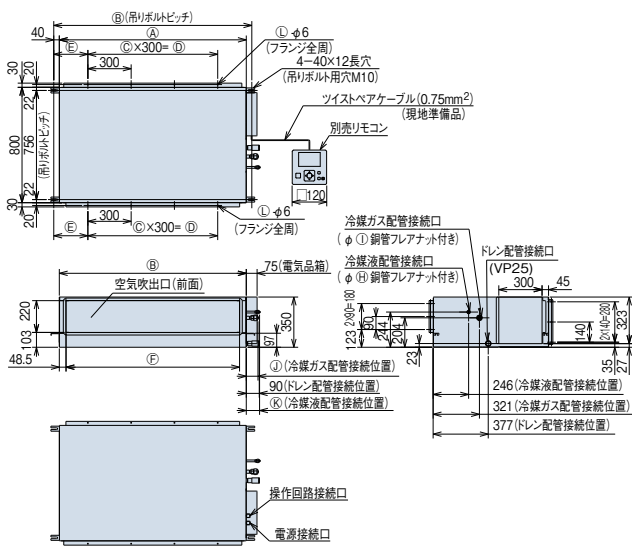

●寸法対応表

寸法	型名	45~56型	63型	71~80型	90~112型	140型・160型
(A)	650	650	650	900	1,300	
(B)	730	730	730	980	1,380	
(C)	1	1	1	2	3	
(D)	300	300	300	600	900	
(E)	215	215	215	190	240	
(F)	553	553	553	803	1,230	
(G)	583	583	583	833	1,233	
(H)	6.35	6.35	9.52	9.52	9.52	
(I)	12.7	12.7	15.88	15.88	15.88	
(J)	70	77	77	81	81	
(K)	92	95	95	95	95	
(L)	10	10	10	12	14	
(M)	①寸法はドレン配管勾配が十分とれる高さとしてください。					

- (注1) 室内ユニット本体の振動が天井およびスラブに伝わらない様に、ダクト部分はキャンバス継ぎ手・室内ユニット本体は防振ハンガーにより防振してください。
- (注2) 機外静圧設定がダクトに対して過大ですと、風速が大きくなり、騒音大・水飛びの原因となります。機外静圧はダクト圧力損失と等しくなるように風量調節ダンパーの設置・静圧調整の切り替えをしてください。
- (注3) 吸込側、および吹出側のダクト接続用相フランジは製品に付属の相フランジを使用してください。

RPI-AP224K1・AP280K1 ●高静圧型

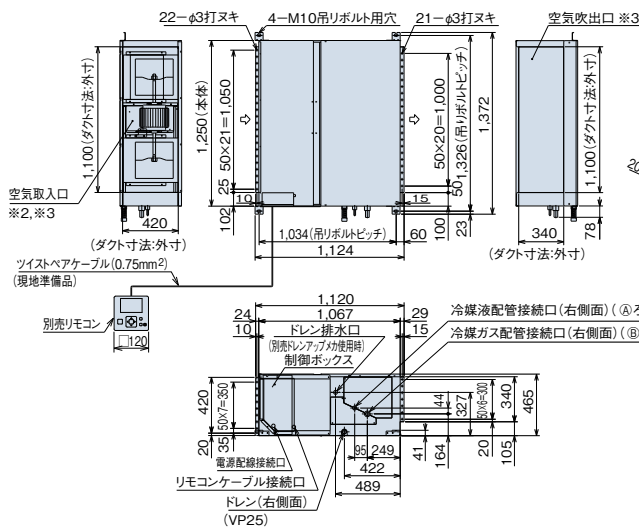

●寸法対応表

寸法	型名	224型	280型
(A)	9.52	9.52	9.52
(B)	19.05	22.2	

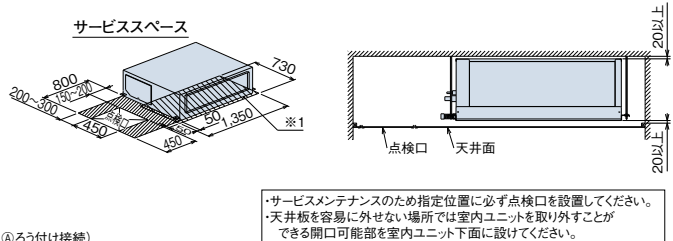

- (注1) 熱交換器の洗浄をする際には下からのメンテナンスとなりますので、サービススペースを確保願います。
- (注2) 吸込側にはフィルター(別売品)を必ずご使用願います。市販のフィルターをご使用の場合は、フィルターサービスが容易にできる場所に取付けください。
- (注3) ダクトの接続には、ユニットとダクトの間に吹出側・吸込側共振動防止のため、キャンバスダクトを入れてください。

RPI-AP28KC2~AP63KC2 ●中静圧型

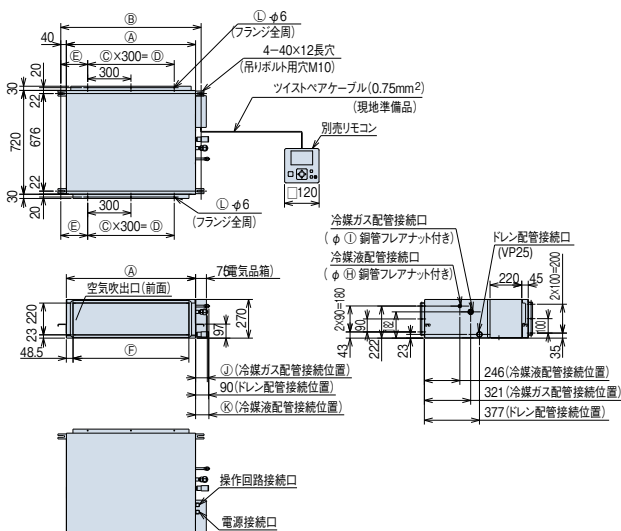

●寸法対応表

寸法	型名	28~45型	50~63型
(A)	650	650	900
(B)	730	730	980
(C)	1	1	2
(D)	300	300	600
(E)	215	215	190
(F)	553	553	803
(G)	583	583	833
(H)	6.35	6.35	6.35
(I)	12.7	12.7	12.7
(J)	70	77	77
(K)	92	92	92
(L)	10	12	12
(M)	①寸法はドレン配管勾配が十分とれる高さとしてください。		

- (注1) 室内ユニット本体の振動が天井およびスラブに伝わらない様に、ダクト部分はキャンバス継ぎ手・室内ユニット本体は防振ハンガーにより防振してください。
- (注2) 機外静圧設定がダクトに対して過大ですと、風速が大きくなり、運転音大・水飛びの原因となります。機外静圧はダクト圧力損失と等しくなるように風量調節ダンパーの設置・静圧調整の切り替えをしてください。
- (注3) 吸込側、および吹出側のダクト接続用相フランジは製品に付属の相フランジを使用してください。

RPC-AP36K5~AP160K5

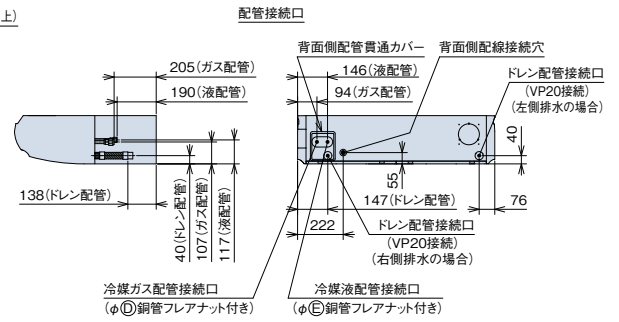
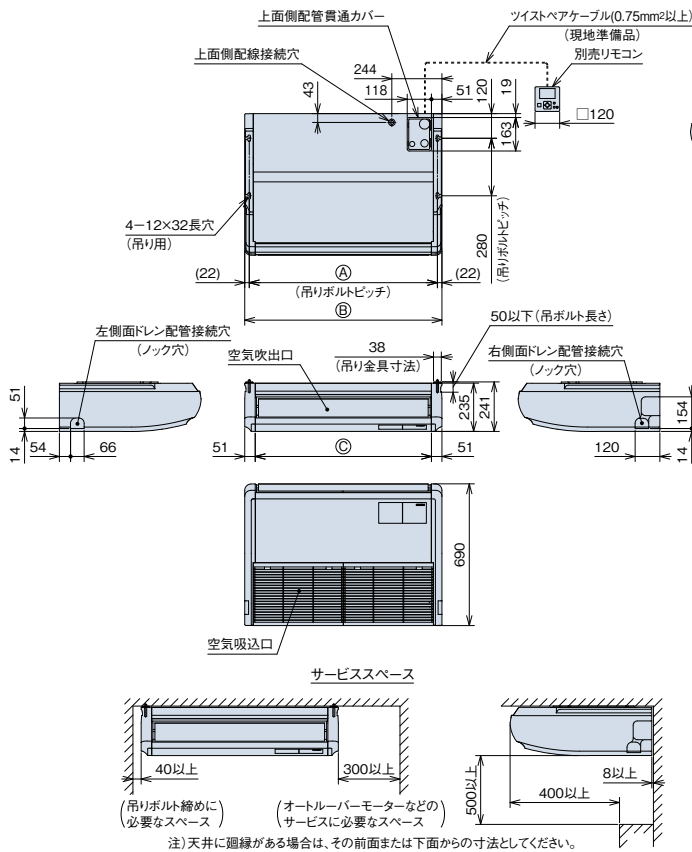

新鮮空気取り入れキット接続口詳細図

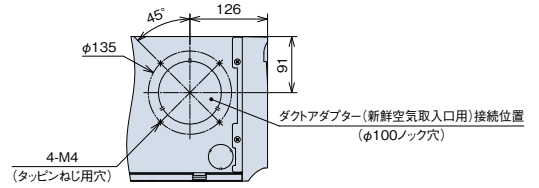

●寸法対応表

寸法	型名	36~56型	63型	71~90型	112~160型
(A)		916	1,226	1,226	1,536
(B)		960	1,270	1,270	1,580
(C)		858	1,168	1,168	1,478
(D)		12.7	12.7	15.88	15.88
(E)		6.35	6.35	9.52	9.52

RPC-AP224K1・AP280K1

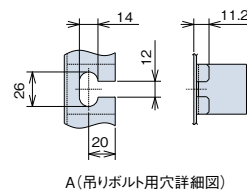
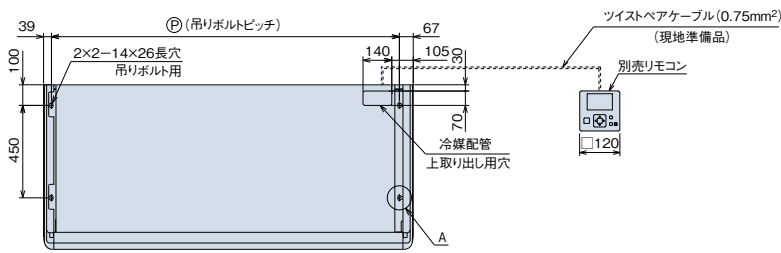

A (吊りボルト用穴詳細図)

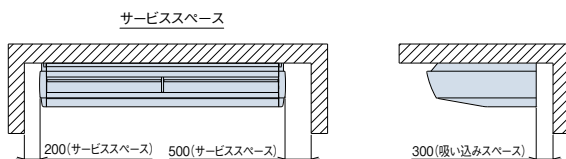
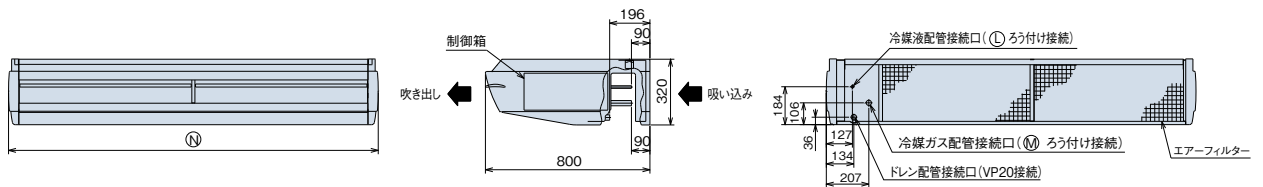

●寸法対応表

寸法	型名	224型	280型
(L)		9.52	9.52 (注2)
(M)		19.05 (注1)	22.2 (注3)
(N)		1,800	2,100
(P)		1,694	1,994

(注1) 製品付属のツギテを使用して、配管径をφ19.05に変更してください。
 (注2) 製品付属のツギテを使用して、配管径をφ9.52に変更してください。
 (注3) 製品付属のツギテを使用して、配管径をφ22.2に変更してください。

RPK-AP22K2~AP36K2
RPK-AP22KH2~AP36KH2 (膨張弁機外取付タイプ)

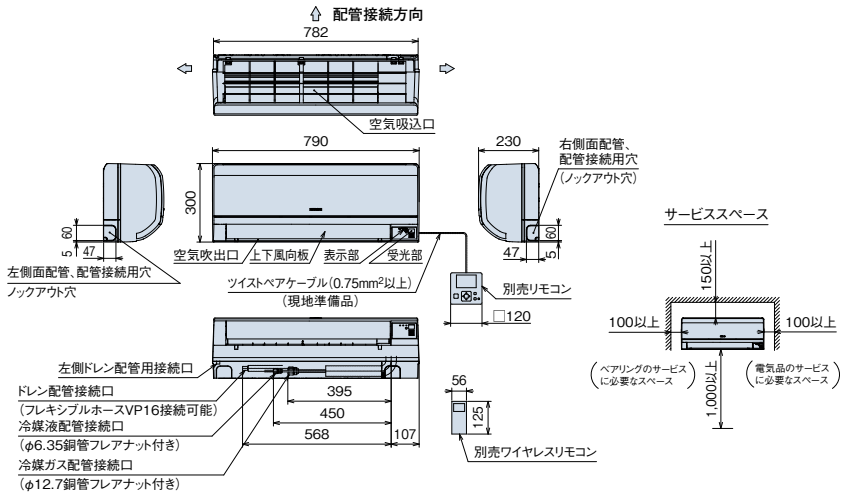

●別売膨張弁キット(推奨取付姿勢)(22~36型)

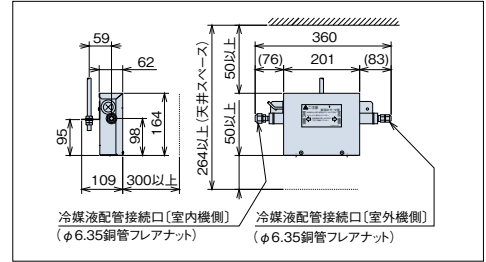

- (注1) 室内ユニットを1台ずつ運転操作する場合ワイヤレスリモコンとワイヤードリモコンのどちらでも使用できます。ただし、集中制御系への接続時、複数台運転時、ワイヤードリモコンとワイヤレスリモコン併用時は制約がありますのでご相談ください。
- (注2) ドレン配管は、左右取出しができます。ドレン取出方向を左側とする場合はドレンホースを左側ドレン配管接続口に付け替えてください。
- (注3) 膨張弁機外取付タイプは配管から流動音が発生する場合がありますので、左背面方向からの配管取出しは極力避け、右背面方向から配管を取り出してください。

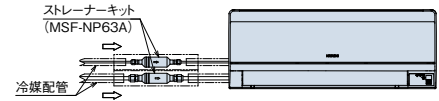

RPK-AP40K2・AP45K2

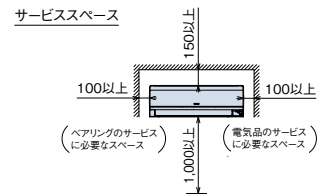
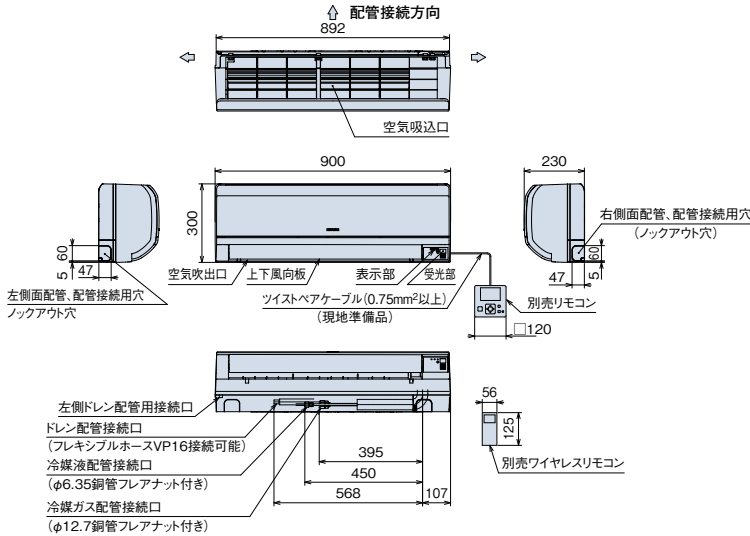

- (注1) 室内ユニットを1台ずつ運転操作する場合ワイヤレスリモコンとワイヤードリモコンのどちらでも使用できます。ただし、集中制御系への接続時、複数台運転時、ワイヤードリモコンとワイヤレスリモコン併用時は制約がありますのでご相談ください。
- (注2) ドレン配管は、左右取出しができます。ドレン取出方向を左側とする場合はドレンホースを左側ドレン配管接続口に付け替えてください。

RPK-AP50K2~AP112K2

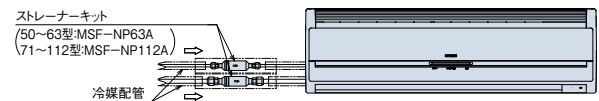
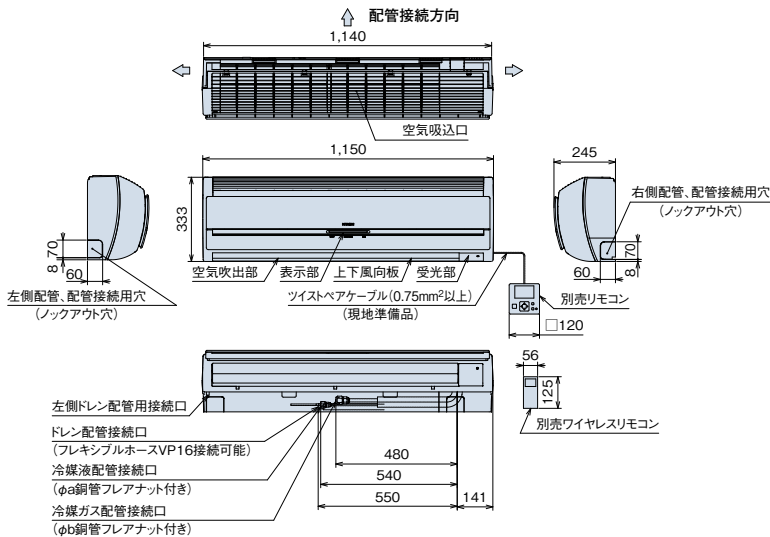

●寸法対応表

寸法	型名	50~63型	71~112型
a		6.35	9.52
b		12.7	15.88

- (注1) 室内ユニットを1台ずつ運転操作する場合ワイヤレスリモコンとワイヤードリモコンのどちらでも使用できます。ただし、集中制御系への接続時、複数台運転時、ワイヤードリモコンとワイヤレスリモコン併用時は制約がありますのでご相談ください。

RPV-AP50K1~AP160K1

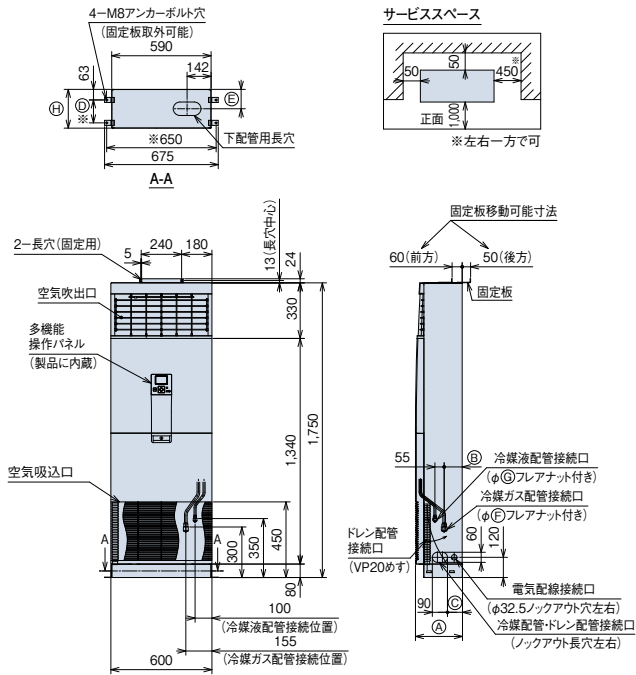

●寸法対応表

型名	寸法	(A)	(B)	(C)	(D)	(E)	(F)	(G)	(H)
50~63型		280	105	90	136	115	12.7	6.35	230
71・80型		280	105	90	136	115	15.88	9.52	230
90~160型		375	200	185	231	210	15.88	9.52	325

※印寸法は、アンカーボルト取付穴ピッチ寸法を示します。

RPV-AP224K1・AP280K1

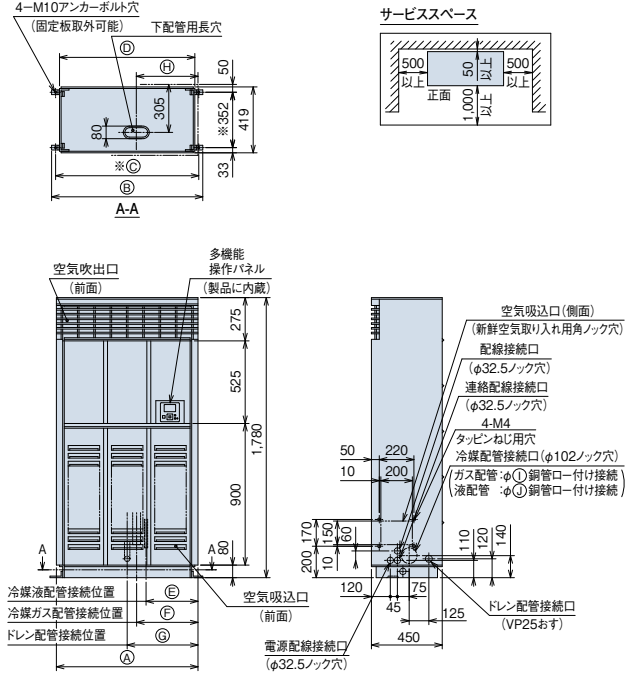

●寸法対応表

型名	寸法	(A)	(B)	(C)	(D)	(E)	(F)	(G)	(H)	(I)	(J)
224型		900	936	910	857	330	390	450	392	19.05 ^(注1)	9.52
280型		1,100	1,136	1,110	1,057	430	490	550	492	22.2 ^(注2)	9.52 ^(注3)

※印寸法は、アンカーボルト取付穴ピッチ寸法を示します。

(注1) 製品付属のツギテを使用して、配管径をφ19.05に変更してください。

(注2) 製品付属のツギテを使用して、配管径をφ22.2に変更してください。

(注3) 製品付属のツギテを使用して、配管径をφ9.52に変更してください。

てんかせ Jr.

RCIC-AP22KM~AP56KM

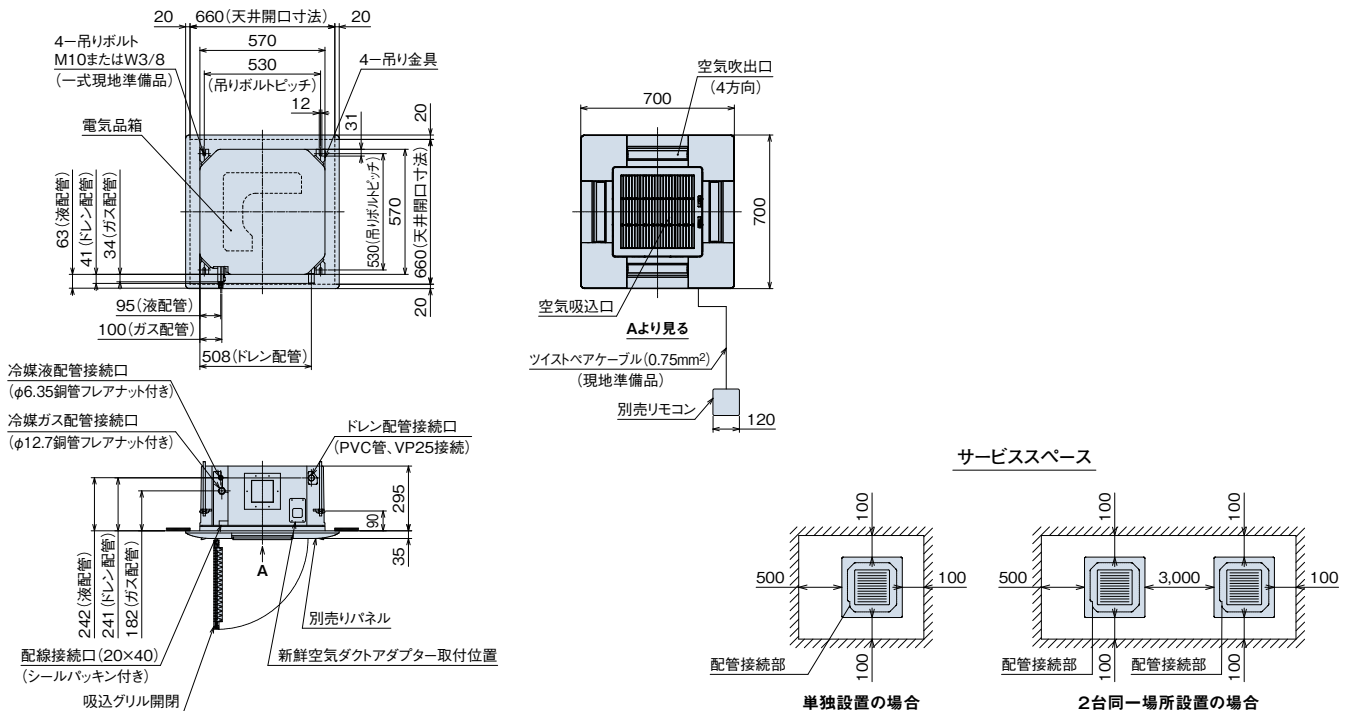

RPD-AP224KP
RPD-AP280KP

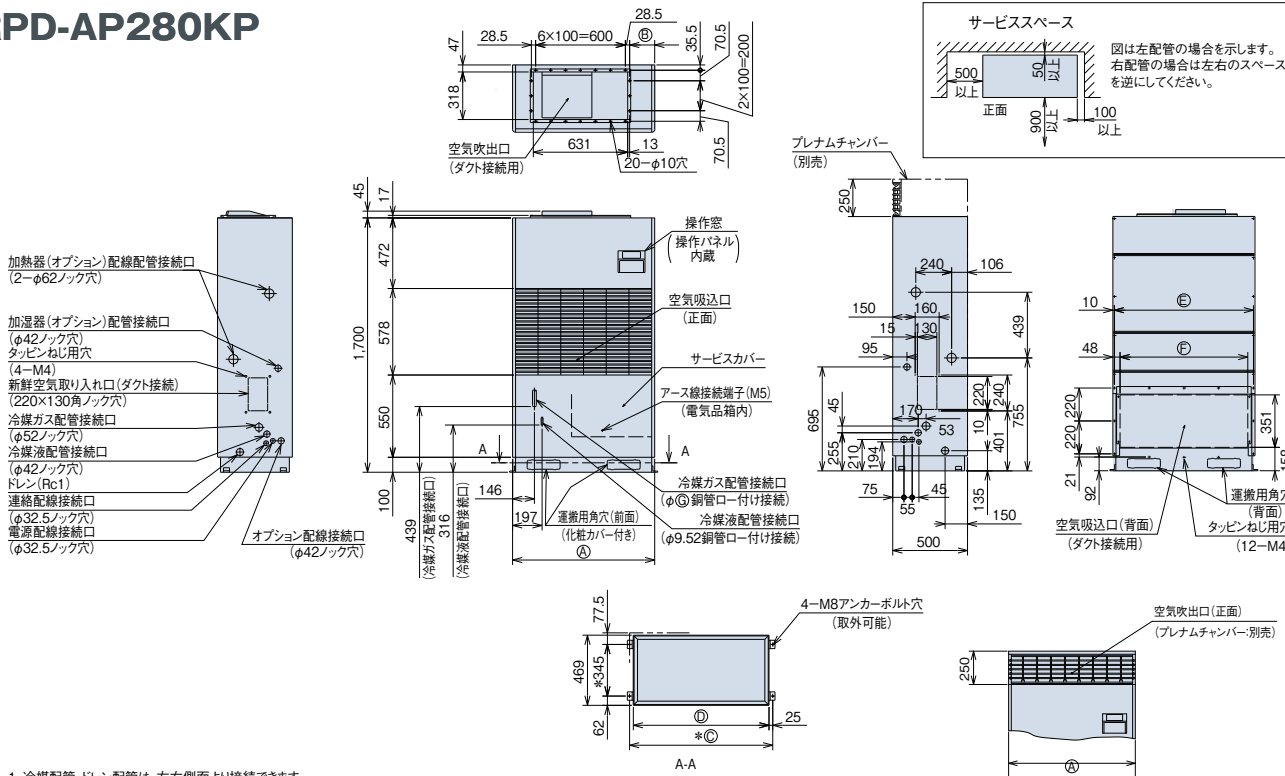

1. 冷媒配管、ドレン配管は、左右側面より接続できます。
2. 電気配線は、左右側面より接続できます。
3. 空気吸込口を背面側に変更する場合は、背面吸い込み遮へい板セット(オプション)が必要です。
4. ドレン配管には必ずトラップを施工してください。
5. *は、アンカーボルト取付穴ピッチ寸法を示します。
6. 冷媒配管は製品に付属の接続配管を使用して、指定のサイズで施工してください。
7. 2台以上の室内ユニットを同一ダクトに接続しないでください。(室内ユニットからの風漏れを防止するため)

●寸法対応表

型式	寸法	A	B	C	D	E	F	G
RPD-AP224KP		950	167.5	957	907	4×232.5=930	854	19.05
RPD-AP280KP		1,100	347.5	1,107	1,057	4×270=1,080	1,004	22.2

RPD-AP450KP
RPD-AP560KP

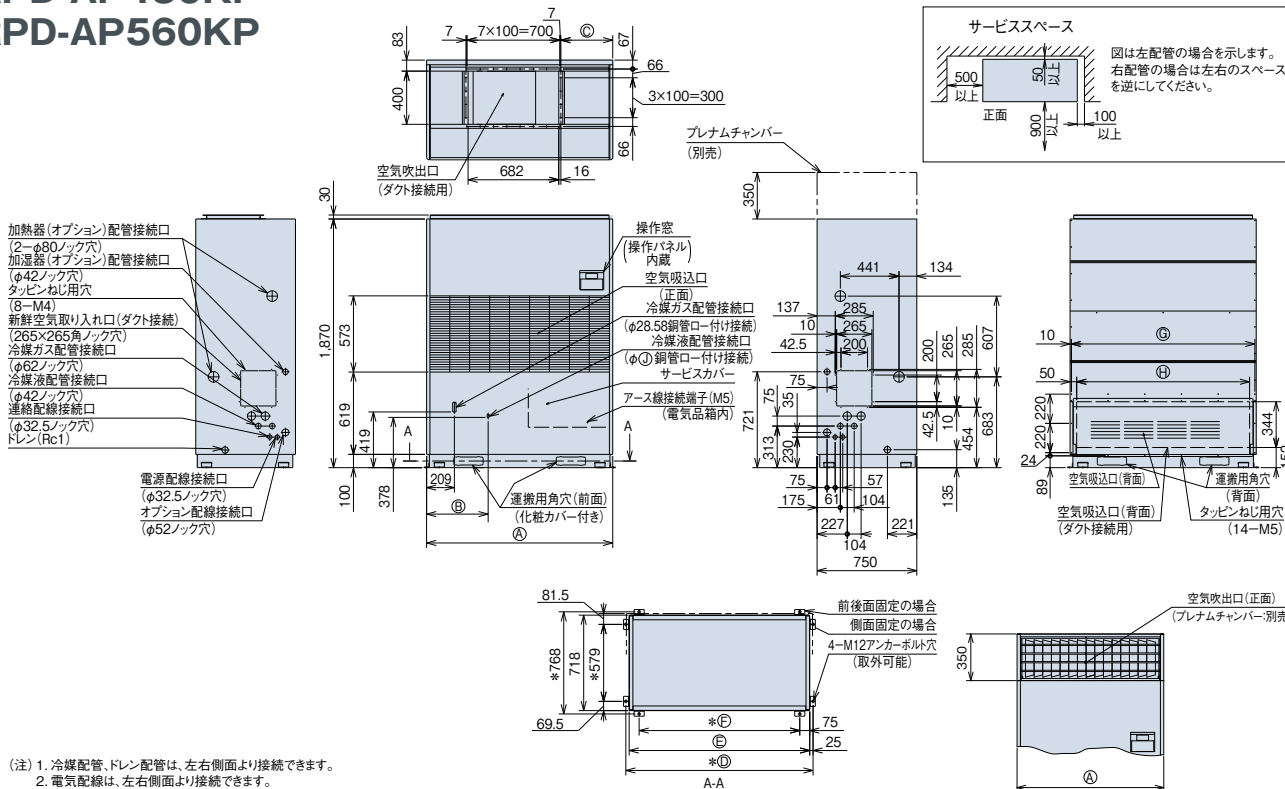

- (注) 1. 冷媒配管、ドレン配管は、左右側面より接続できます。
2. 電気配線は、左右側面より接続できます。
3. 空気吸込口を背面側に変更する場合は、背面吸い込み遮へい板セット(オプション)が必要です。
4. ドレン配管には必ずトラップを施工してください。
5. *は、アンカーボルト取付穴ピッチ寸法を示します。
6. 冷媒配管は製品に付属の接続配管を使用して、指定のサイズで施工してください。
7. 2台以上の室内ユニットを同一ダクトに接続しないでください。(室内ユニットからの風漏れを防止するため)

●寸法対応表

型式	寸法	A	B	C	D	E	F	G	H	J
RPD-AP450KP		1,100	333	282	1,108	1,058	908	4×270=1,080	1,000	12.7
RPD-AP560KP		1,400	483	390	1,408	1,358	1,208	5×276=1,380	1,300	15.88

ゆかおき横型

(単位:mm)

RPF-AP28K1~AP71K1

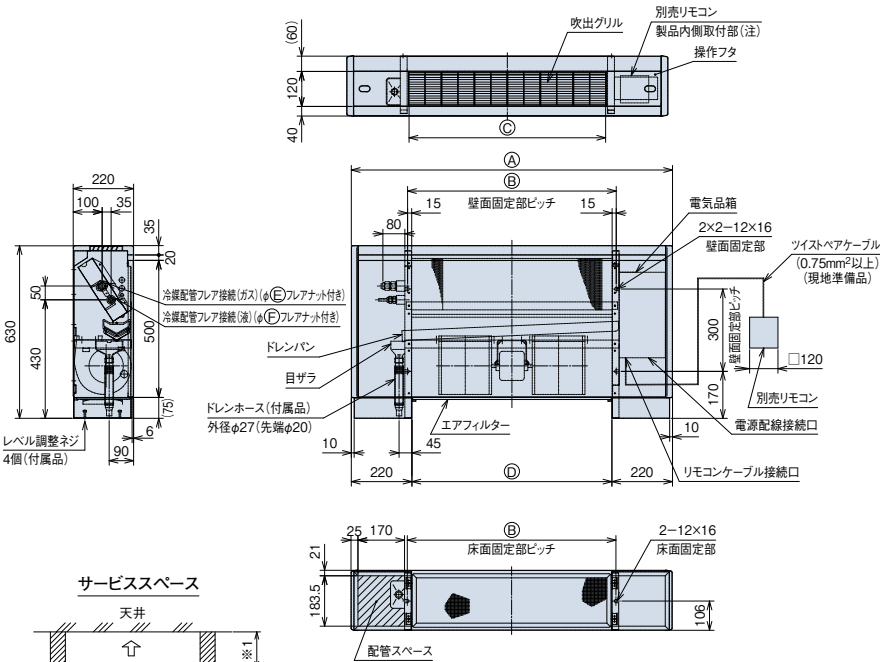

※1 吹出空気の流れに障害のないようスペースをとってください。

床面・壁面固定部寸法

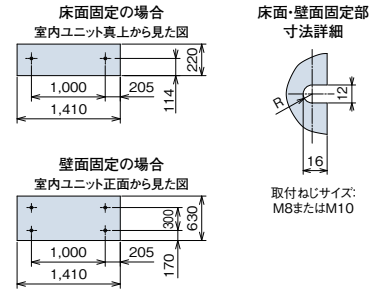

取付ねじサイズ:
M8またはM10

●寸法対応表

寸法	型名	28型	36・45型	56型	71型
(A)		1,050	1,170	1,410	1,410
(B)		640	760	1,000	1,000
(C)		600	720	960	960
(D)		610	730	970	970
(E)		12.7	12.7	12.7	15.88
(F)		6.35	6.35	6.35	9.52

注 記

別売リモコンの製品内側取り付けについて別売リモコンを製品内側に取り付けることができます。

1. 操作フタを開くと内側の板に取付要領が記載されていますので、指示に従ってリモコンを取り付けてください。
2. M4×10タップネジ2ヶを現地準備してください。(リモコン取付用)
3. 取付用ネジ穴は内側の板に加工済みです。

ゆかうめ

(単位:mm)

RPFI-AP28K1~AP71K1

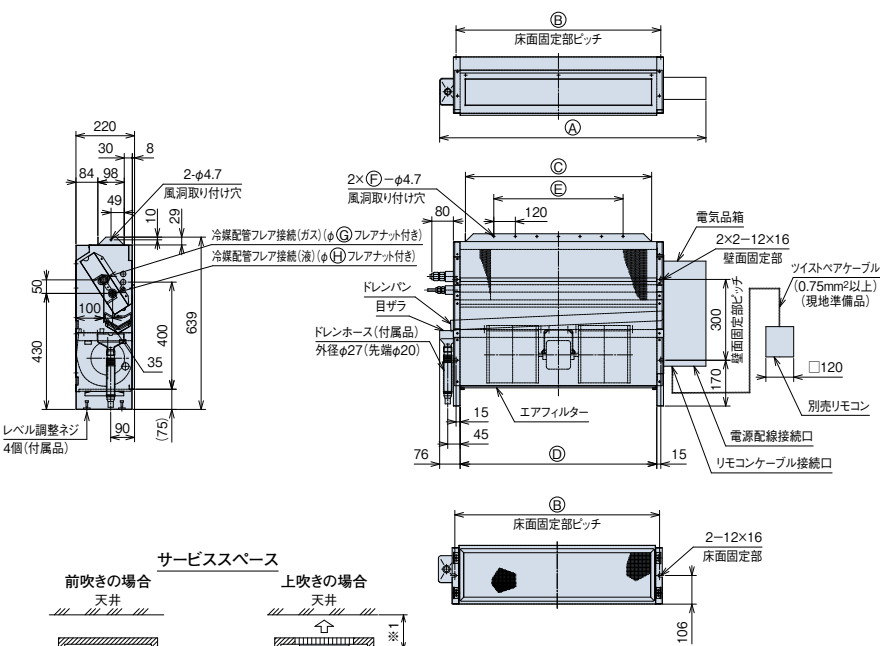

<配管スペース> <電気品サービススペース> <配管スペース> <電気品サービススペース>

※1 吹き出し空気の流れに障害のないようスペースをとってください。

床面・壁面固定部寸法

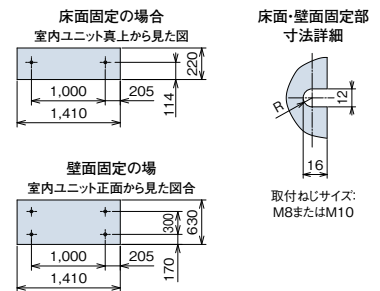

取付ねじサイズ:
M8またはM10

●寸法対応表

寸法	型名	28型	36・45型	56型	71型
(A)		869	989	1,229	1,229
(B)		640	760	1,000	1,000
(C)		572	692	932	932
(D)		610	730	970	970
(E)		360	480	720	720
(F)		4	5	7	7
(G)		12.7	12.7	12.7	15.88
(H)		6.35	6.35	6.35	9.52

注 記

1. 吹出方向は、上吹きまたは前吹きのいずれかとなります。工場出荷時は、上吹きとなっていますので前吹きとする場合、吹出フランジの向きを逆にして取り付けてください。

RPWI-AP71K1~AP140K1

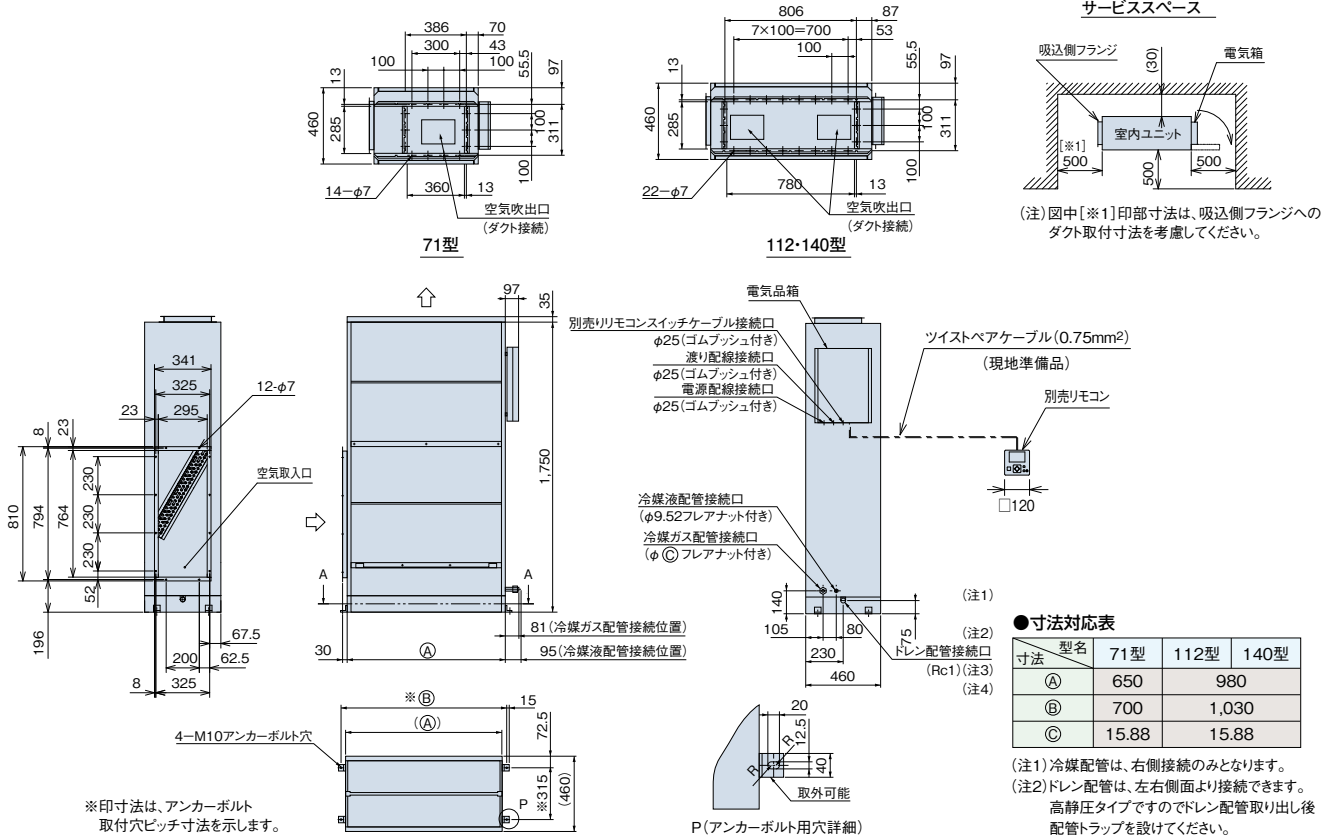

※壁ビルトインは、ビル用マルチシリーズのみの組み合わせとなります。(寒さ知らずの場合)

RPWI-AP224K1
RPWI-AP280K1

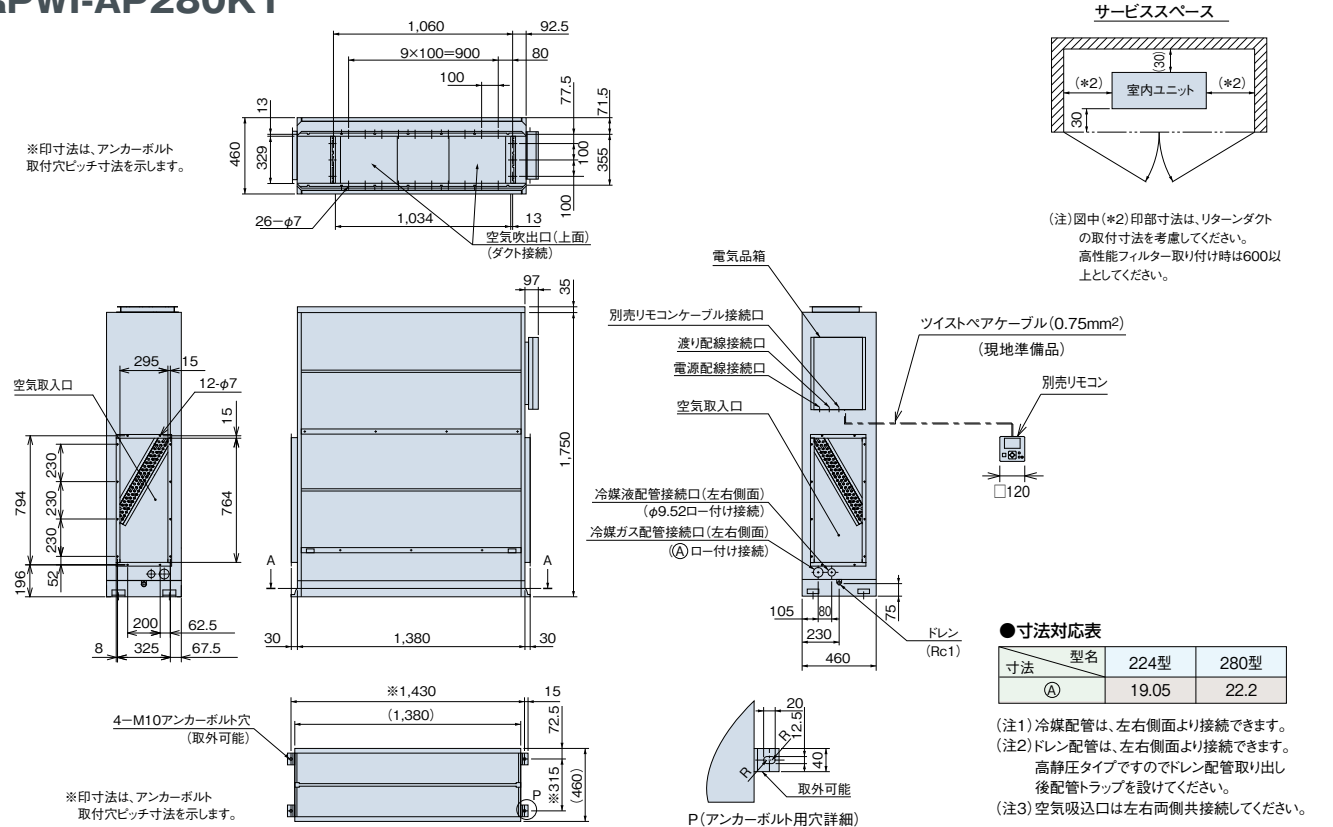

※壁ビルトインは、ビル用マルチシリーズのみの組み合わせとなります。(寒さ知らずの場合)

RPIF-AP500K・AP800K・AP1000K

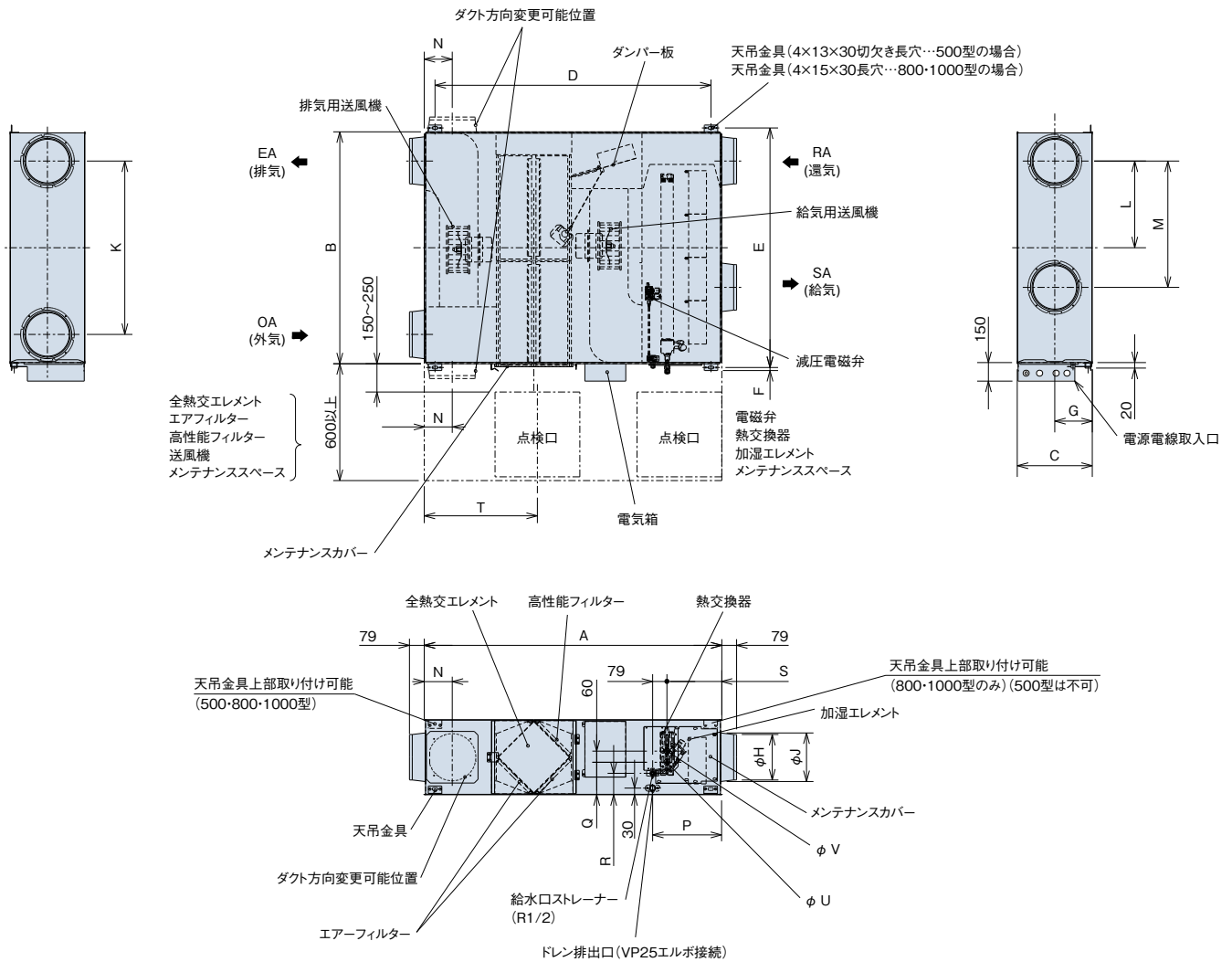

●寸法対応表

型名	外形			天井吊金具ピッチ			相フランジ			ダクトピッチ				配管位置				点検口	配管サイズ		
	A	B	C	D	E	F	呼び径	G	H	J	K	L	M	N	P	Q	R	S	T	U(液)	V(ガス)
500型	1,288	1,016	317	1,185	1,048	22	200	158.5	192	208	745	372.5	435	124	347	135	99	266	450	6.35	12.7
800型	1,580	1,231	398	1,465	1,271	16	250	199	242	258	920	460	670	149	361	169	110	280	600	6.35	12.7
1000型	1,580	1,231	398	1,465	1,271	16	250	199	242	258	920	460	670	149	361	169	110	280	600	9.52	15.88

注意事項

- エアフィルター・高性能フィルター・全熱交換エレメント取出側、加湿エレメント取出側にはメンテナンスのための点検口(□450または、□600)を必ず設けてください。
- 室外側ダクト2本(外気および排気ダクト)および給気ダクト(別売部品含む)には、結露防止のための断熱処理を実施ください。
- 寒冷地・外風の強い場所では運転停止時に室外の外風が侵入することがありますので、電動ダンパーを併用してください。
- 天吊金具は上部取付けも可能です。
- 給水は市水または上水を使用し、給水管系には必ずサービスイ・排水弁を設けてください。
- 公共の水道管に直接接続できません。必ずスターンを設けてください。
- 給水圧力は必ず $2.0 \times 10^4 \text{Pa} \sim 49.0 \times 10^4 \text{Pa}$ になるよう設定してください。
- 給水管と本体給水口は振動などを吸収させるため、インタロックメタルホース(JIS B 0151)などで接続し必ず防露工事を施してください。
- 給水温度は、 40°C 以下としてください。
- 本体の設置場所および加湿器部分への流入空気条件が 0°C 以下にならないようご使用ください。
- 給気側屋外フード近くに虫が集まりやすい環境にある場合は、微細な虫の侵入対策を実施ください。
- 給排気ともに室外側(OA・EA)の圧力損失が室内側(SA・RA)の圧力損失より小さくなるように施工してください。給排気経路各々において、室外側と室内側の圧力損失の比が1:1よりも室外側が大きくなるような施工をすると圧力差により機内での排気空気(RAおよびEA)の空気漏れが大きくなり、給気(SA)に排気空気の漏洩量が増える傾向になりますので、OA圧力損失/SA圧力損失、EA圧力損失/RA圧力損失がともに、0以上1以下となるように施工してください。室内側と室外側の圧力損失の比が1:2の場合では15%程度の機内漏れが発生します。給気に排気空気の漏洩量が多い場合、建築基準法、建築物衛生法、労働安全衛生法などで定められているCO₂含有率を満足できない可能性がありますので、施工時にはご注意ください。

室内ユニット寸法図(7)

外気処理エアコン 大容量加湿タイプ 天井埋込型

(単位:mm)

RPI-AP1080KFG

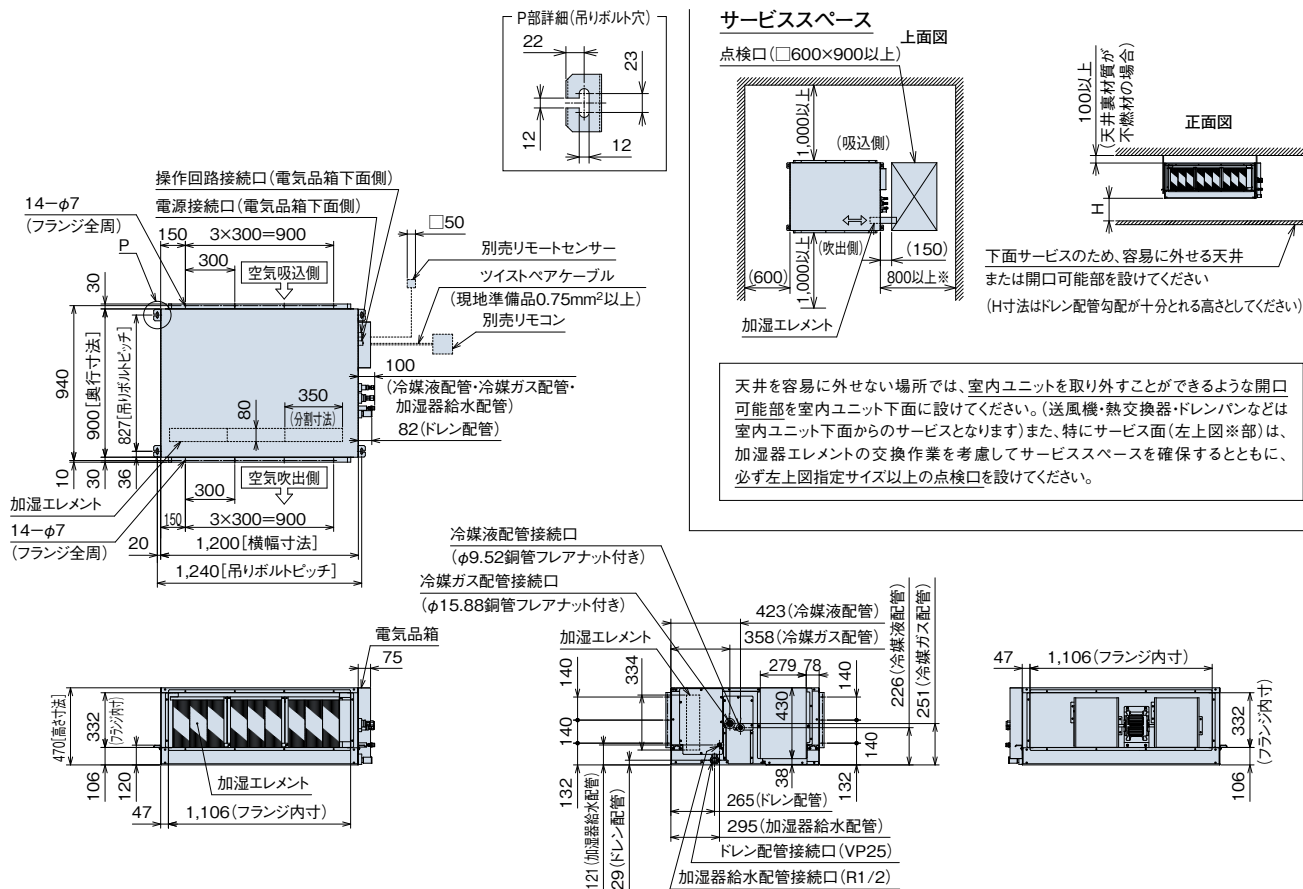

RPI-AP1680KFG RPI-AP2100KFG

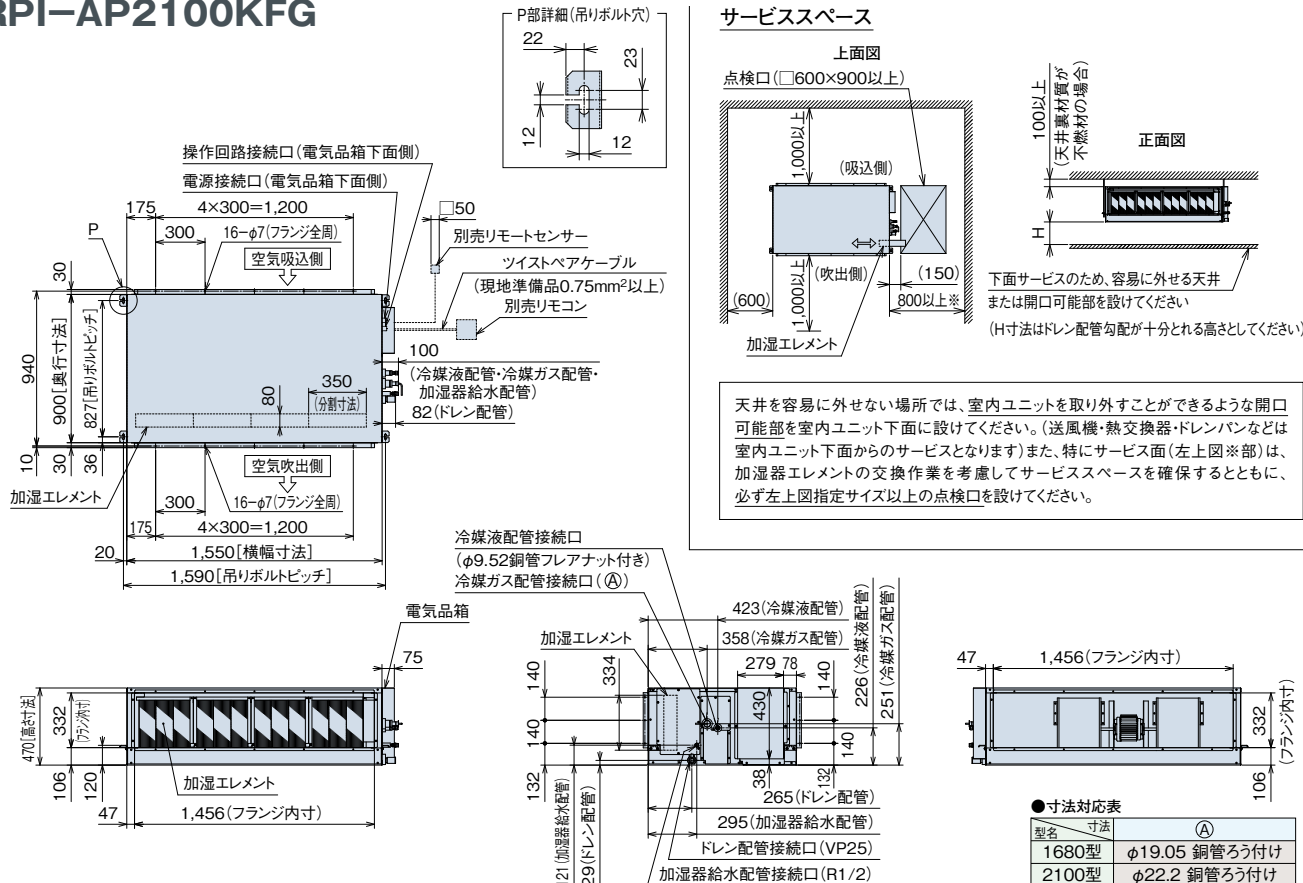

●寸法対応表

型名	寸法	(A)
1680型	φ19.05 銅管ろう付け	
2100型	φ22.2 銅管ろう付け	

RPWI-AP1080KFG

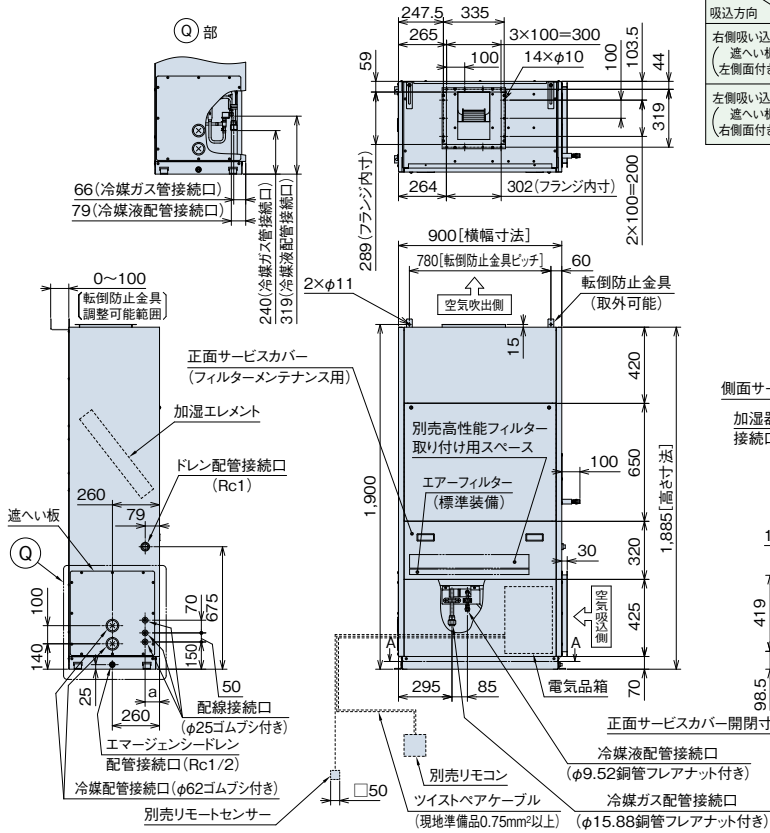

吸込方向別寸法表

吸込方向	寸法	a (サービス面から 配線接続口まで)
右側吸い込み時 (遮へい板 左側面付き時)	80	
左側吸い込み時 (遮へい板 右側面付き時)	440	

サービススペース

下図は右側吸込みおよび左側配管、配線接続の場合を示します。勝手違いの場合は、吸込フランジと遮へい板を交換してください。また、特にサービス面(下図※部)はメンテナンスを考慮して、必ず指定寸法以上のサービススペースを確保してください。

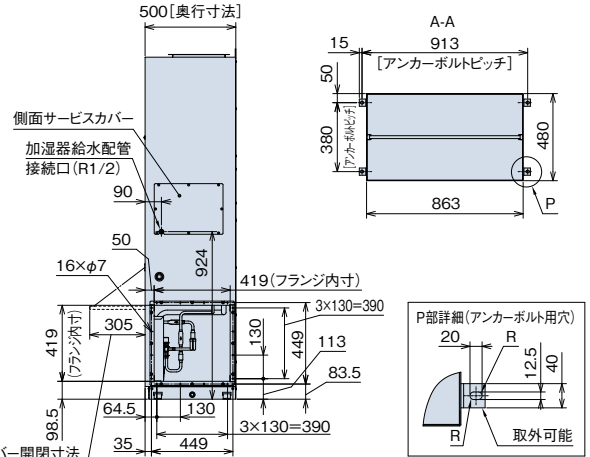
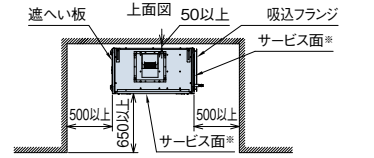

RPWI-AP1680KFG RPWI-AP2100KFG

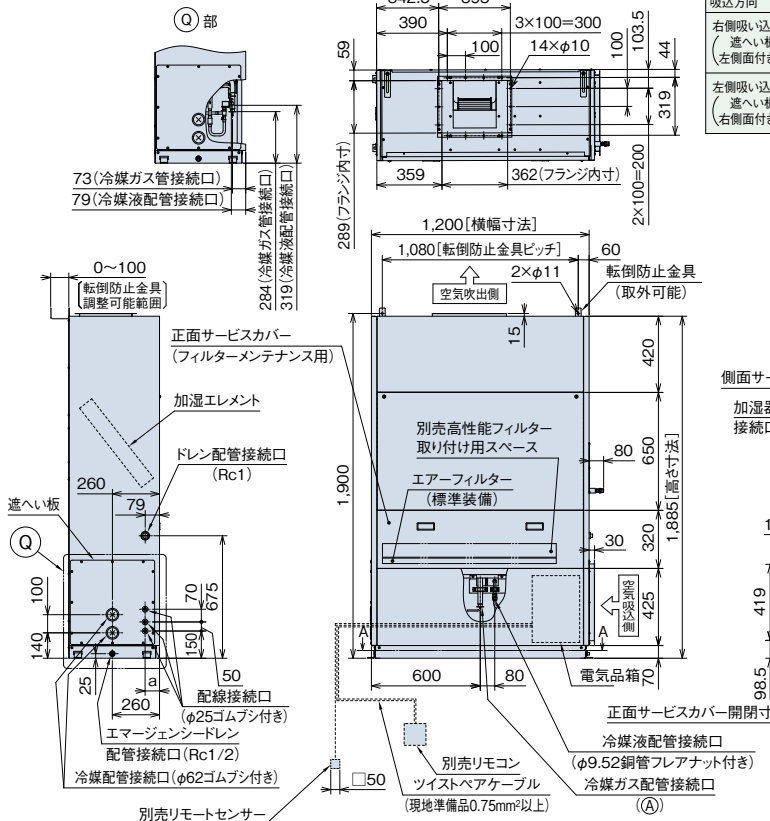

吸込方向別寸法表

吸込方向	寸法	a (サービス面から 配線接続口まで)
右側吸い込み時 (遮へい板 左側面付き時)	80	
左側吸い込み時 (遮へい板 右側面付き時)	440	

サービススペース

下図は右側吸込みおよび左側配管、配線接続の場合を示します。勝手違いの場合は、吸込フランジと遮へい板を交換してください。また、特にサービス面(下図※部)はメンテナンスを考慮して、必ず指定寸法以上のサービススペースを確保してください。

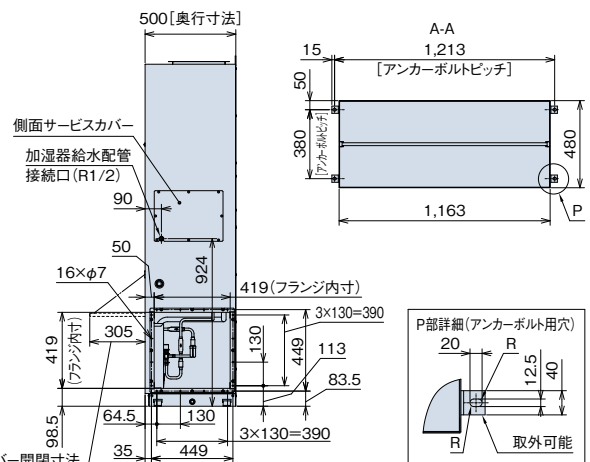
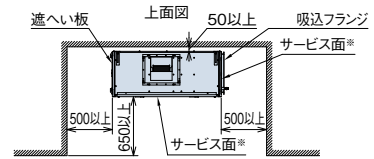

●寸法対応表

型名	寸法	(A)
1680型	φ19.05銅管ろう付け	
2100型	φ22.2銅管ろう付け	

RPI-AP90KF1

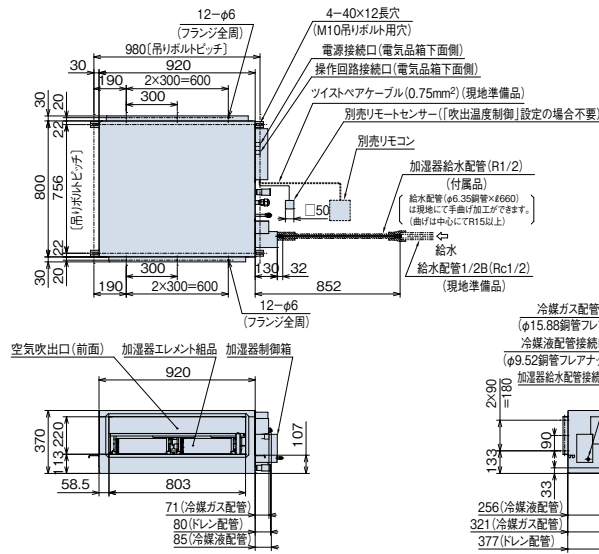

サービススペース

天井を容易に外せない場所では、室内ユニットを取り外すことができる開口可能部を室内ユニット下面に設けてください。(送風機・熱交換器・ドレンパンなどは室内ユニット下面からのサービスとなります) また、特に加湿器取付側は加湿器エレメント組品交換作業を考慮してサービススペースを確保してください。(下図※部)

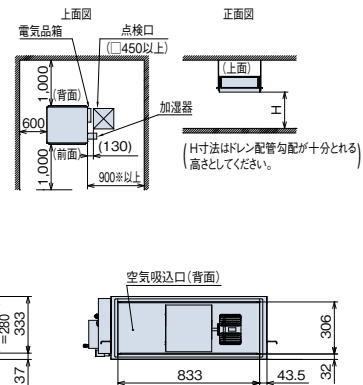

RPI-AP140KF1

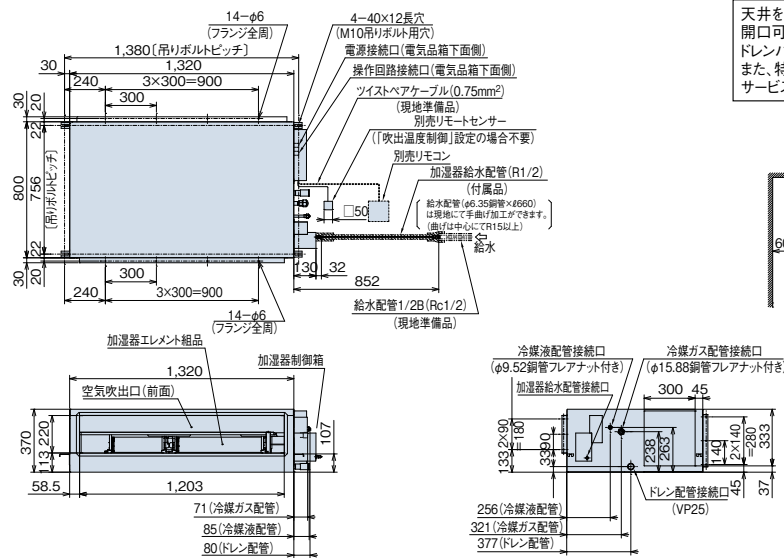

サービススペース

天井を容易に外せない場所では、室内ユニットを取り外すことができる開口可能部を室内ユニット下面に設けてください。(送風機・熱交換器・ドレンパンなどは室内ユニット下面からのサービスとなります) また、特に加湿器取付側は加湿器エレメント組品交換作業を考慮してサービススペースを確保してください。(下図※部)

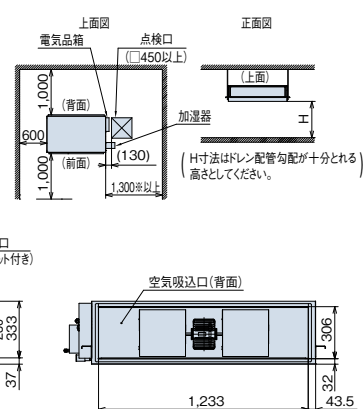

RPI-AP224KF1
RPI-AP280KF1

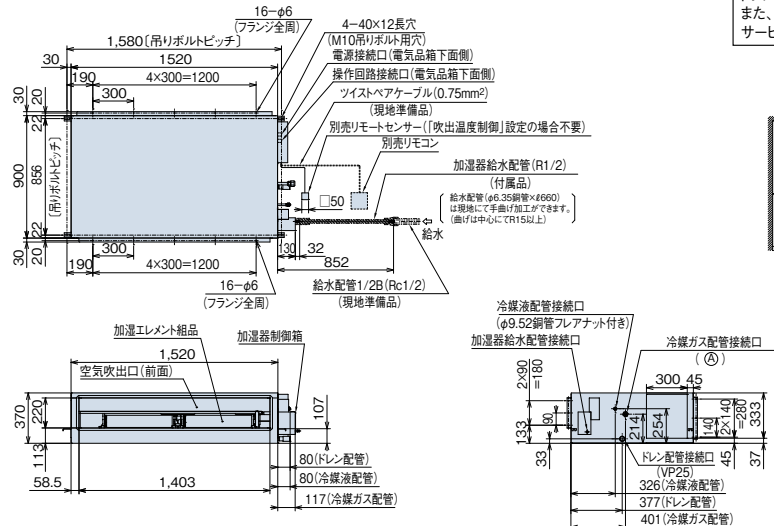

サービススペース

天井を容易に外せない場所では、室内ユニットを取り外すことができる開口可能部を室内ユニット下面に設けてください。(送風機・熱交換器・ドレンパンなどは室内ユニット下面からのサービスとなります) また、特に加湿器取付側は加湿器エレメント組品交換作業を考慮してサービススペースを確保してください。(下図※部)

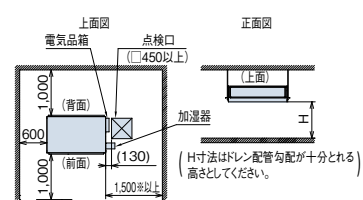

●寸法対応表

型名	寸法	(A)
224型	φ19.05銅管フレアナット付き	
280型	φ22.2銅管フランジ付き	

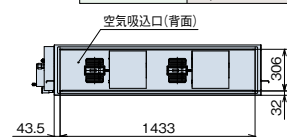

外気処理エアコン 壁ビルトイン型

(単位:mm)

RPWI-AP140KF1

吸込方向別寸法表

吸込方向	寸法	a
右側吸い込み時 (遮へい板左側面付き時)		80
左側吸い込み時 (遮へい板右側面付き時)		440

サービススペース

下図は右側吸込みおよび左側配管、配線接続の場合を示します。勝手違いの場合は、吸込フランジと遮へい板を交換してください。また、特に吸込側はダクト取付寸法を考慮してサービススペースを確保してください。(下図※部)

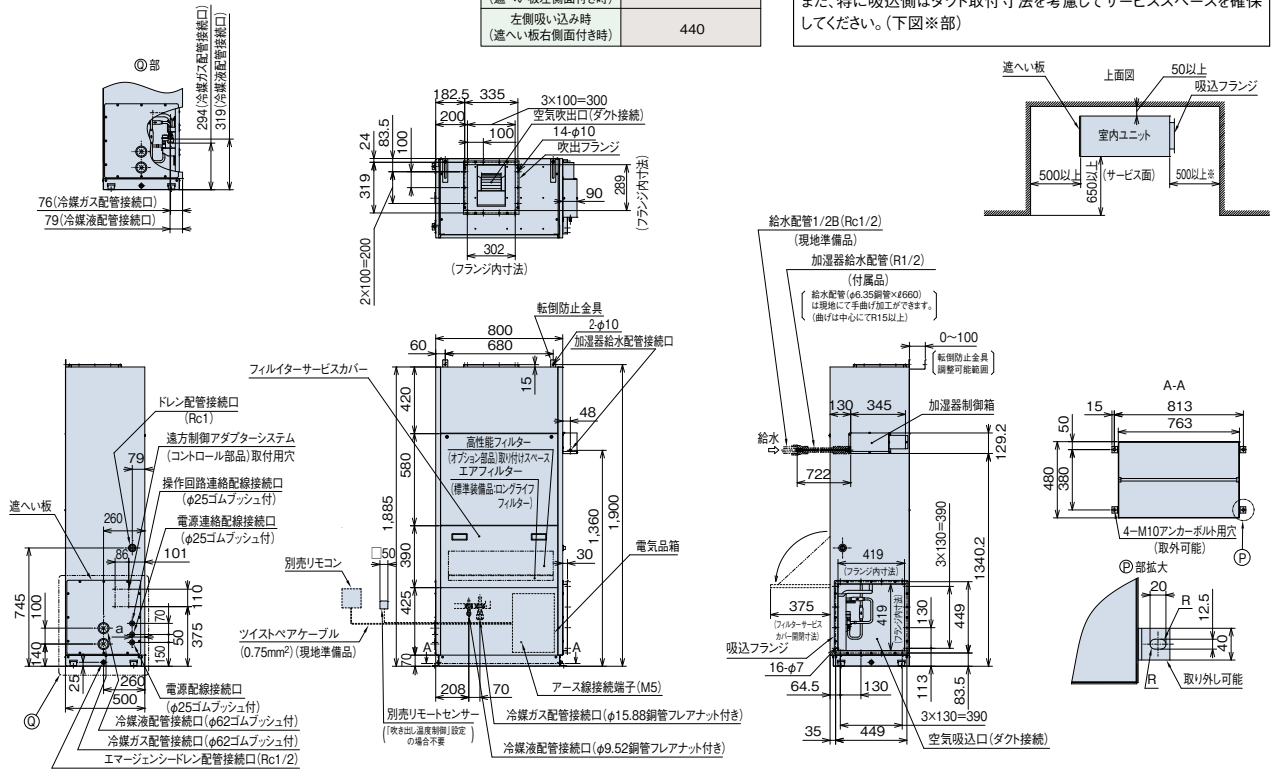

RPWI-AP224KF1 RPWI-AP280KF1

吸込方向別寸法表

吸込方向	寸法	a
右側吸い込み時 (遮へい板左側面付き時)		80
左側吸い込み時 (遮へい板右側面付き時)		440

サービススペース

下図は右側吸込みおよび左側配管、配線接続の場合を示します。勝手違いの場合は、吸込フランジと遮へい板を交換してください。また、特に吸込側はダクト取付寸法を考慮してサービススペースを確保してください。(下図※部)

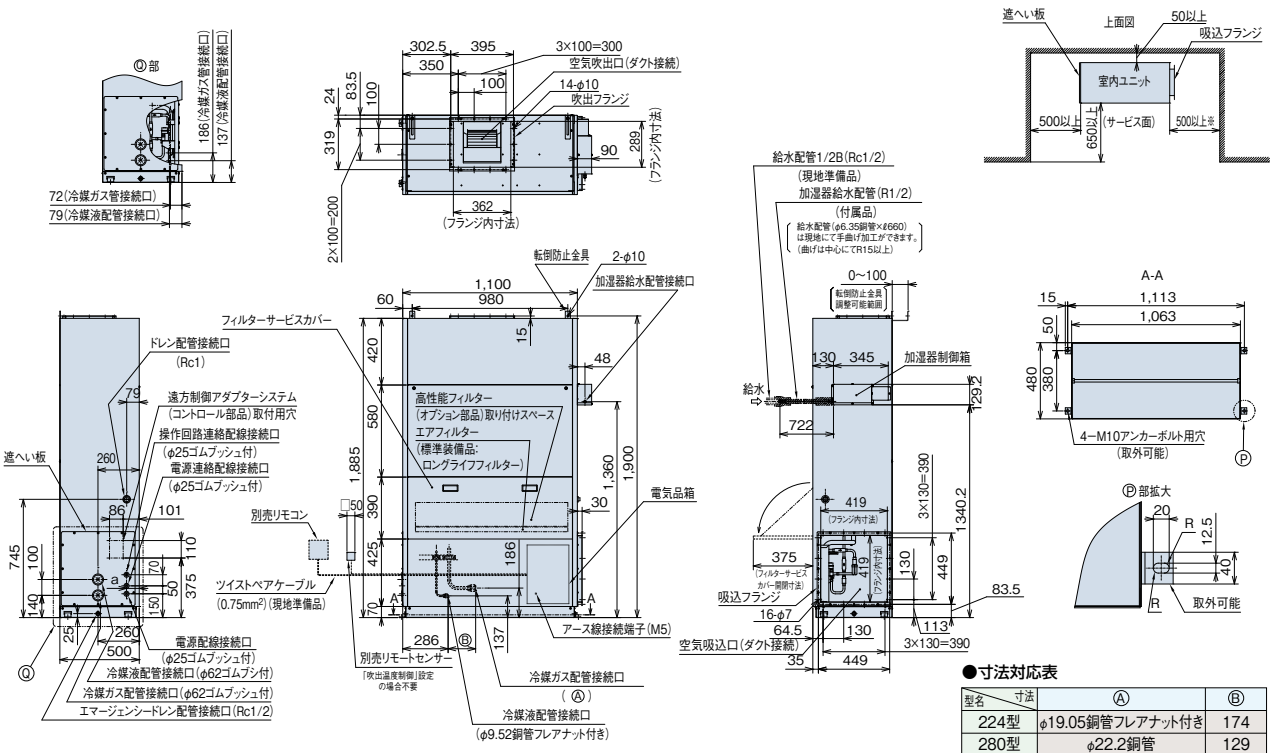

●寸法対応表

型名	寸法	①	②
224型	φ19.05銅管フレアナット付き	174	
280型	φ22.2銅管		129

寸法図

RPCK-AP80K2

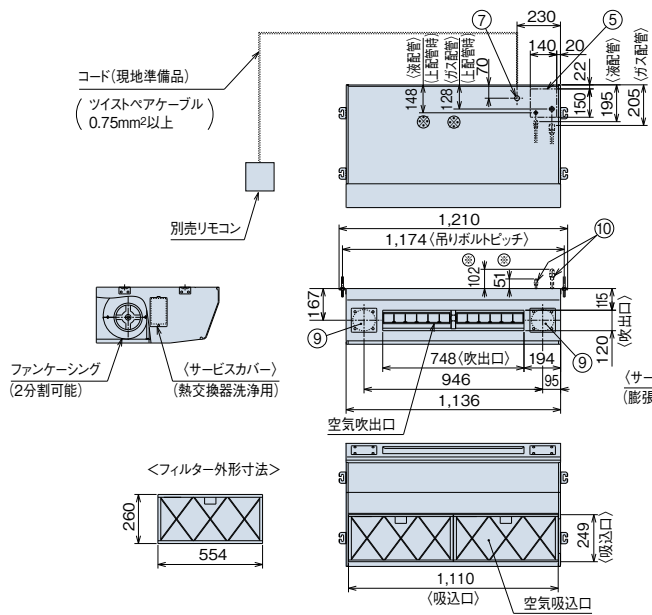

注意事項

- 1.ドレン配管はPVC管VP-25(パイプ外径φ32)を使用してください。
- 2.吊りボルトはステンレス製のW3/8ネジまたは、M10を使用してください。(現地手配)
- 3.外装はステンレス製です(一部外装は除く)。
- 4.別売スポットダクトは左右同時取付が可能です。

サービススペース

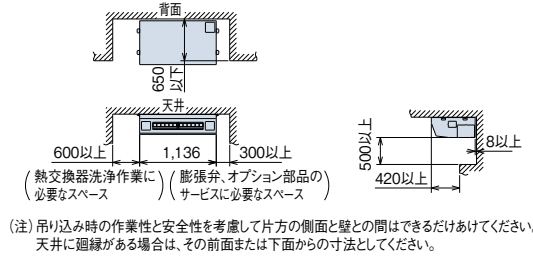

- ①冷媒ガス配管接続位置(φ15.88銅管フレアナット付き)
 - ②冷媒液配管接続位置(φ9.52銅管フレアナット付き)
 - ③ドレン配管接続位置(VP-25パイプ外径φ32)
 - ④背面側配管貫通穴(ノック穴)
 - ⑤上面側配管貫通穴(ノック穴)
 - ⑥背面側配線接続口
 - ⑦上面側配線接続口
 - ⑧新鮮空気取り入れ用接続穴(φ150ノック穴)
別売ダクトアダプター(φ150用):型式PD-150
 - ⑨スポットダクト用接続位置(左右2ヶ所φ100)
別売スポットダクト(フランジ・ダクトセット品)型式FDS-100(1個入り)
 - ⑩上面側配管接続位置
- ※別売上配管セット(型式:SSF-33C2A)をご使用いただいた場合の位置寸法を示します。

RPCK-AP140K2

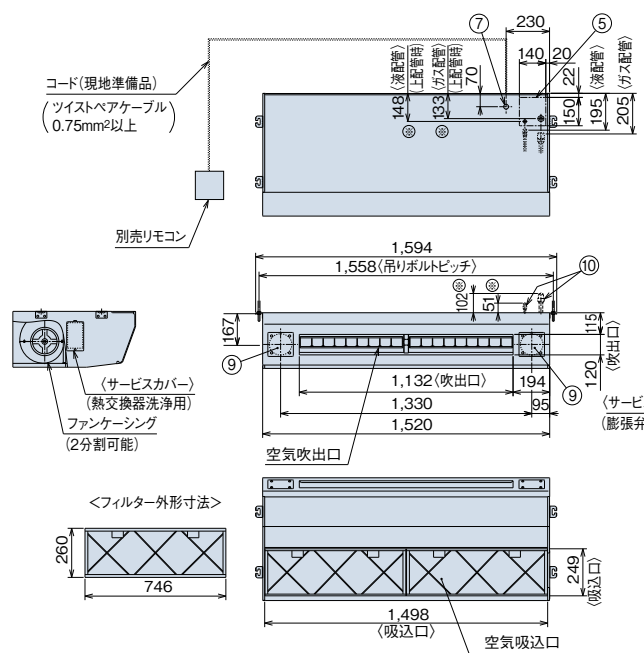

注意事項

- 1.ドレン配管はPVC管VP-25(パイプ外径φ32)を使用してください。
- 2.吊りボルトはステンレス製のW3/8ネジまたは、M10を使用してください。(現地手配)
- 3.外装はステンレス製です(一部外装は除く)。
- 4.別売スポットダクトは左右同時取付が可能です。

サービススペース

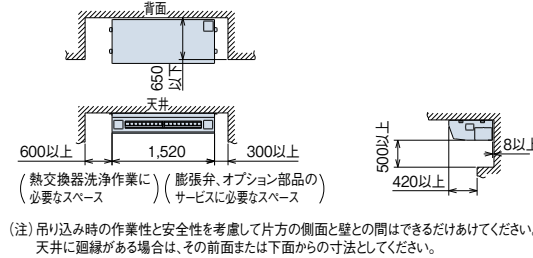

- ①冷媒ガス配管接続位置(φ15.88銅管フレアナット付き)
 - ②冷媒液配管接続位置(φ9.52銅管フレアナット付き)
 - ③ドレン配管接続位置(VP-25パイプ外径φ32)
 - ④背面側配管貫通穴(ノック穴)
 - ⑤上面側配管貫通穴(ノック穴)
 - ⑥背面側配線接続口
 - ⑦上面側配線接続口
 - ⑧新鮮空気取り入れ用接続穴(φ150ノック穴)
別売ダクトアダプター(φ150用):型式PD-150
 - ⑨スポットダクト用接続位置(左右2ヶ所φ100)
別売スポットダクト(フランジ・ダクトセット品)型式FDS-100(1個入り)
 - ⑩上面側配管接続位置
- ※別売上配管セット(型式:SSF-33C2A)をご使用いただいた場合の位置寸法を示します。

ホテル用てんうめ

(単位:mm)

RPI-AP22KHR1~AP36KHR1 (右仕様)

※左仕様(RPI-AP22KHL1~AP36KHL1)は本図と対称になります

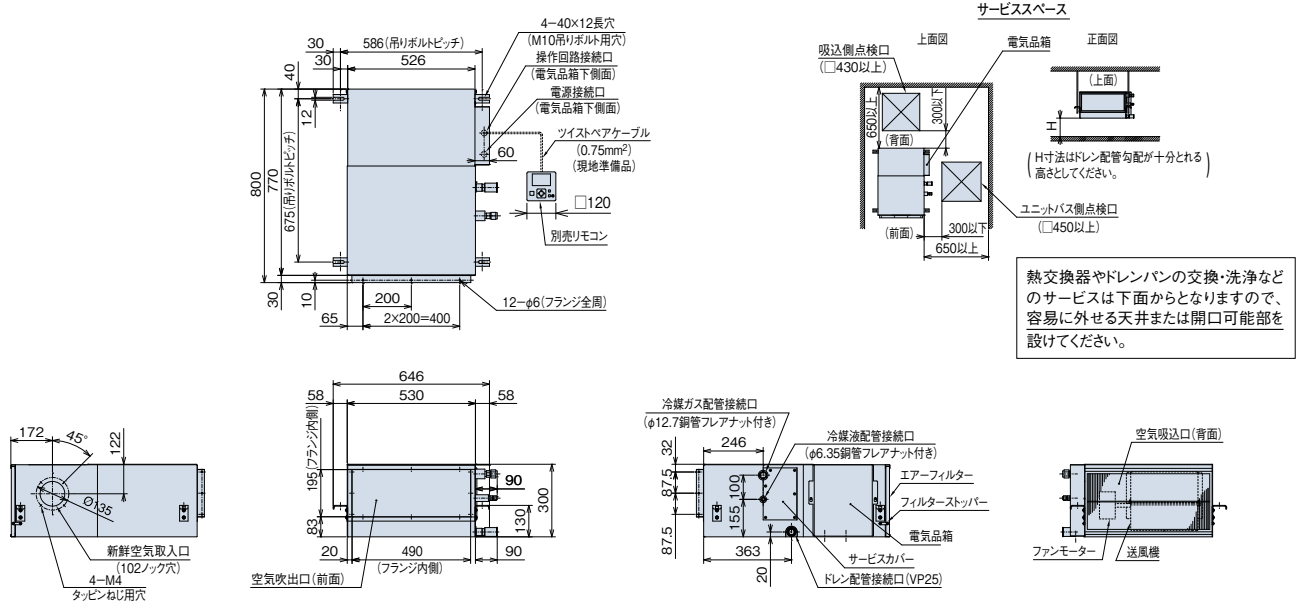

熱交換器やドレンパンの交換・洗浄などのサービスは下面からとなりますので、容易に外せる天井または開口可能部を設けてください。

※ホテル用てんうめは、ビル用マルチシリーズのみの組み合わせとなります。(寒さ知らずの場合)

テンクリーン 天井カセット型

(単位:mm)

直吸込タイプ EPI-AP28K2~AP112K2

(別売HEPAフィルターと別売直吸込化粧パネルを組み合わせた場合の仕様)

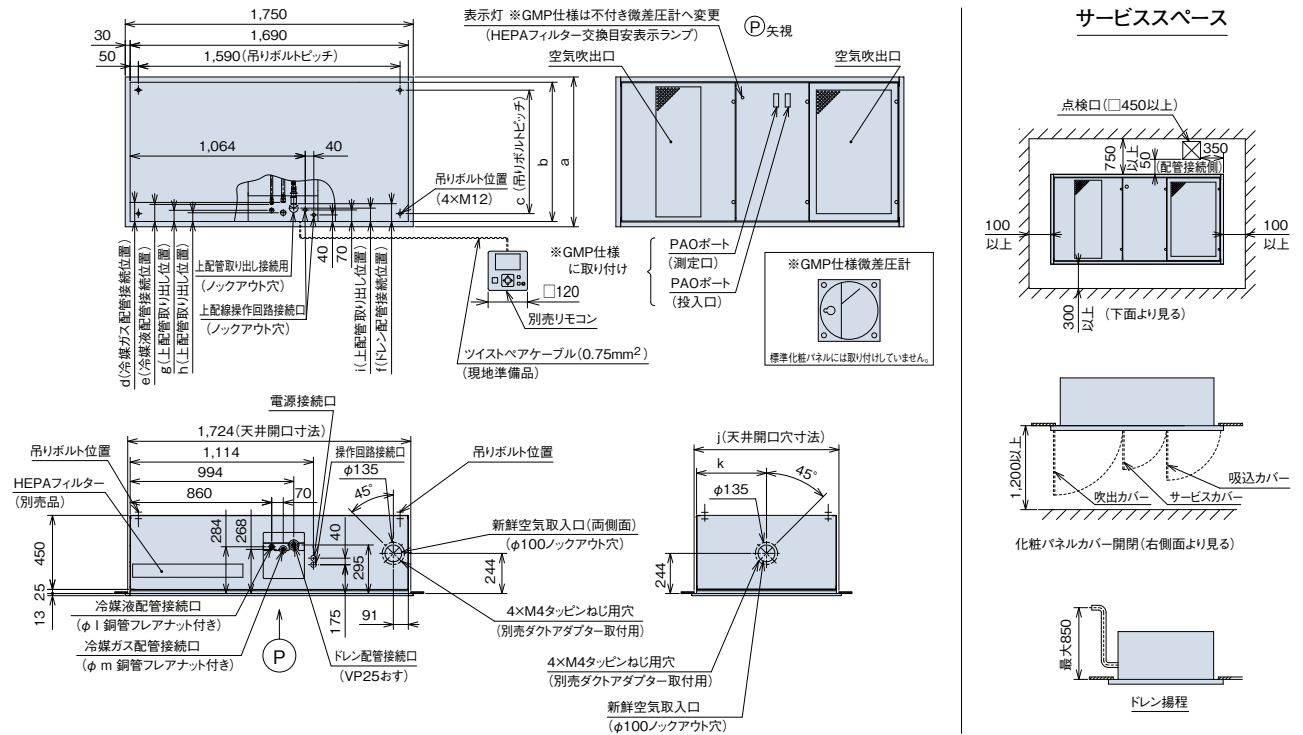

サービススペース

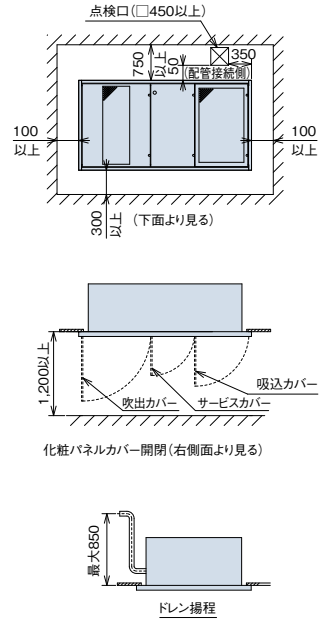

別売品直吸い込み用化粧パネル型式	エアコン型式	a	b	c	d	e	f	g	h	i	j	k	l	m
P-NP28EPK	EPI-AP28K2	910	850	750	116	104	108	68	61	81	880	425	6.35	12.7
P-NP56EPK	EPI-AP45-56K2	1,060	1,000	900	91	93	96	57	38	69	1,030	500	6.35	12.7
P-NP112EPK	EPI-AP80K2	1,360	1,300	1,200	175	181	171	146	129	145	1,330	650	9.52	15.88
	EPI-AP112K2	1,360	1,300	1,200	65	66	59		32		1,330	650	9.52	15.88

※GMP仕様はPAOポート取り付けおよびHEPAフィルター交換用ランプから微差圧計(交換目安赤色針付き)へ変更になります。

寸法図

ダクト吸込タイプ

EPI-AP28K2~AP112K2

(別売HEPAフィルターと別売ダクト吸込化粧パネルと別売吸い込み角ダクトフランジを組み合わせた場合の仕様)

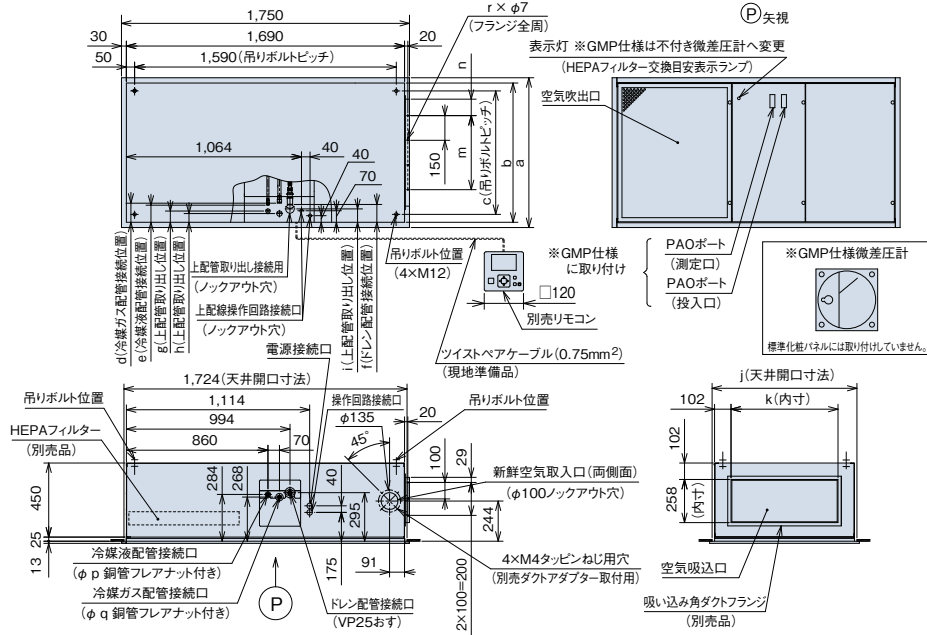

サービススペース

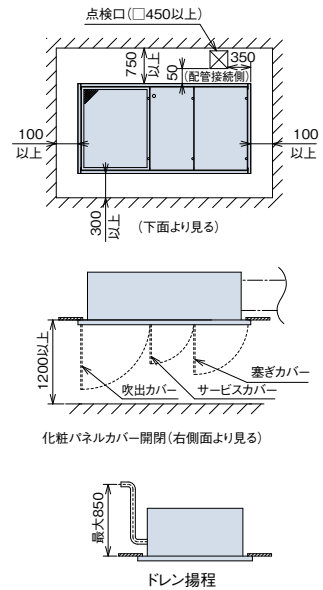

別売品ダクト吸い込み用化粧パネル型式	エアコン型式	a	b	c	d	e	f	g	h	i	j	k	m	n	p	q	r
P-NP28EPS	EPI-AP28K2	910	850	750	116	104	108	68	61	81	880	646	3×150=450	98	6.35	12.7	14
P-NP56EPS	EPI-AP45-56K2	1,060	1,000	900	91	93	96	57	38	69	1,030	796	4×150=600	98	6.35	12.7	16
P-NP112EPS	EPI-AP80K2	1,360	1,300	1,200	175	181	171	146	129	145	1,330	1,096	5×150=750	173	9.52	15.88	18
	EPI-AP112K2	1,360	1,300	1,200	65	66	59			32	1,330	1,096		173	9.52	15.88	18

※GMP仕様はPAOポート取り付けおよびHEPAフィルター交換用ランプから微差圧計(交換目安赤色置針付き)へ変更になります。

※テンプクリーンはビル用マルチシリーズのみの組み合わせとなります。(寒さ知らずの場合)

フィルター箱分離タイプ

EPI-AP28KD2~AP112KD2

(別売HEPAフィルターと別売フィルター箱分離化粧パネルを組み合わせた場合の仕様)

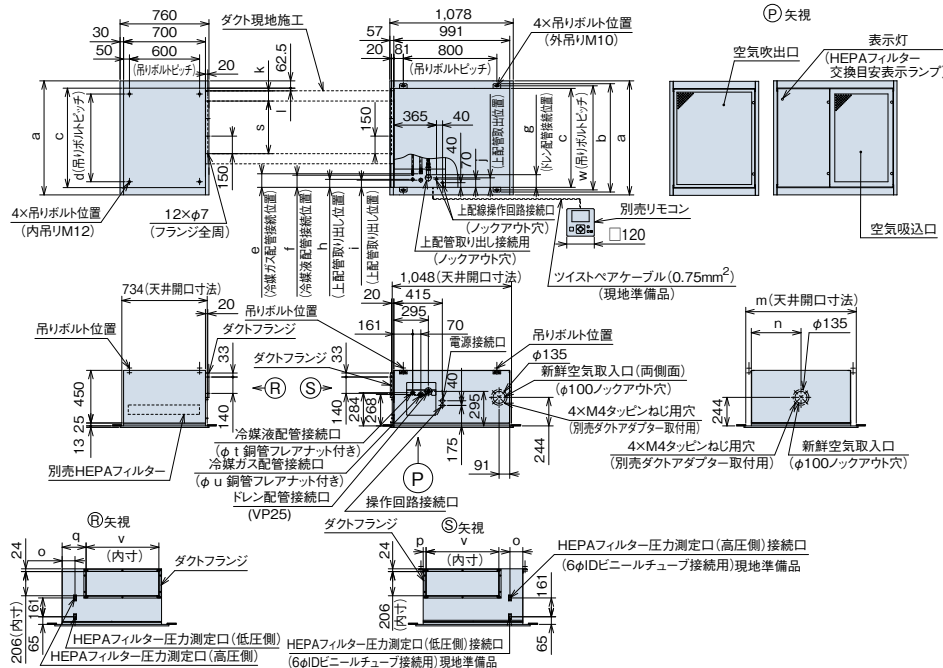

サービススペース

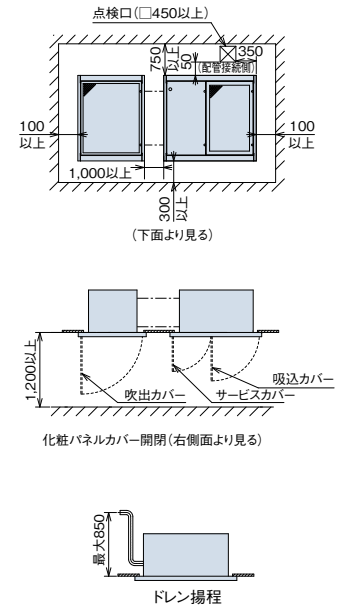

別売品フィルター箱分離用化粧パネル型式	エアコン型式	a	b	c	d	e	f	g	h	i	j	k	l	m	n	o	p	q	s	t	u	v	w
P-NP28EPD	EPI-AP28KD2	975	926	850	750	116	104	108	68	61	81	85	25	945	425	110	25	205	3×150=450	6.35	12.7	620	890
P-NP56EPD	EPI-AP45-56KD2	1,125	1,076	1,000	900	91	93	96	57	38	69	85	190	1,095	500	99	190	190	3×150=450	6.35	12.7	620	1,040
P-NP112EPD	EPI-AP80KD2	1,425	1,376	1,300	1,200	175	181	171	146	129	145	160	265	1,395	650	175	265	265	3×150=450	9.52	15.88	770	1,340
	EPI-AP112KD2	1,425	1,376	1,300	1,200	65	66	59	32	32	32	35	25	1,395	650	61	25	155	7×150=1,050	9.52	15.88	1,120	1,340

※テンプクリーンはビル用マルチシリーズのみの組み合わせとなります。(寒さ知らずの場合)

テンプクリーン 壁埋込型

(単位:mm)

ダクト吹出タイプ

EPV-AP45K2~AP80K2

(別売ダクト吹出化粧パネルを組み合わせた場合の仕様)

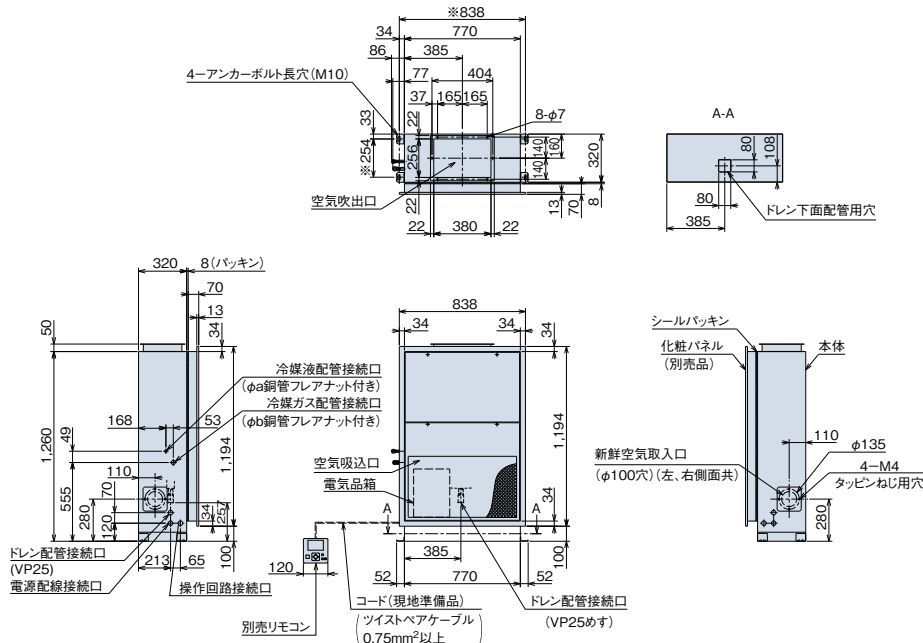

サービススペース

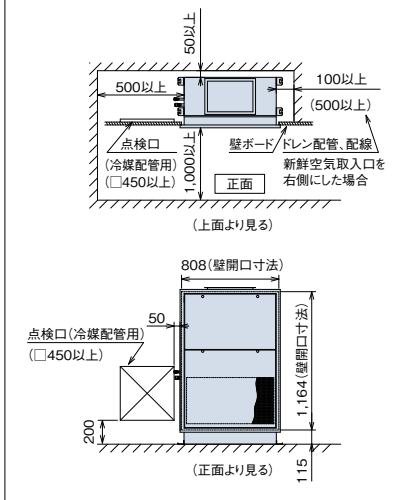

別売ダクト吹出化粧パネル型式	室内ユニット型式	a	b
P-NP80EVK	EPV-AP45K2	6.35	12.7
	EPV-AP56K2	6.35	12.7
	EPV-AP80K2	9.52	15.88

※アンカーボルト取付ピッチ寸法
注) 本機と組み合わせるHEPAフィルターは、下記仕様品としてください。
● 1,220×610×150mm (低圧損失タイプ)

※テンプクリーンはビル用マルチシリーズのみの組み合わせとなります。(寒さ知らずの場合)

直吹出タイプ

EPV-AP45KF2~AP80KF2

(別売HEPAフィルターと別売直吹出化粧パネルを組み合わせた場合の仕様)

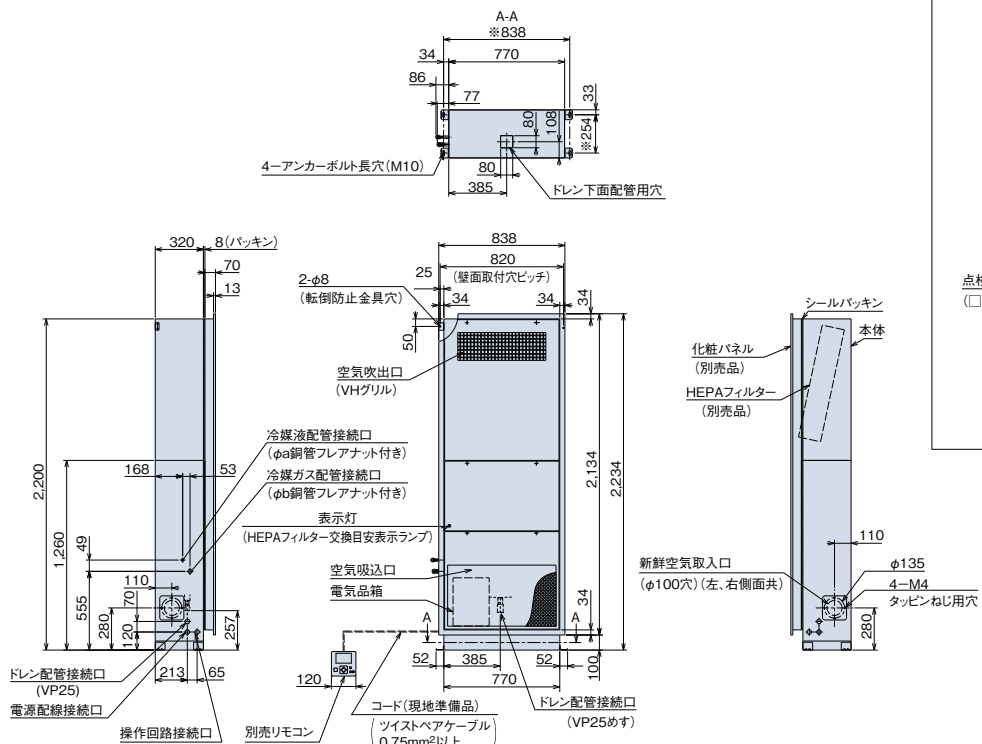

サービススペース

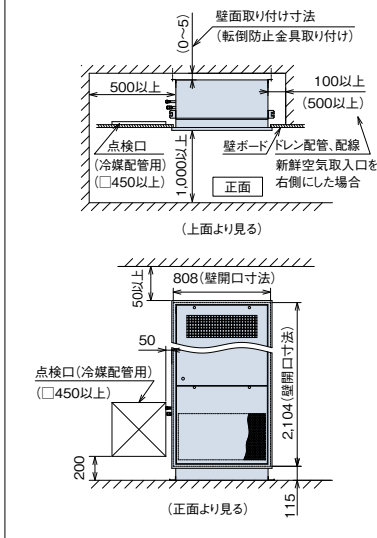

別売ダクト吹出化粧パネル型式	室内ユニット型式	a	b
P-NP80EVF	EPV-AP45KF2	6.35	12.7
	EPV-AP56KF2	6.35	12.7
	EPV-AP80KF2	9.52	15.88

※テンプクリーンはビル用マルチシリーズのみの組み合わせとなります。(寒さ知らずの場合)

多機能リモコン

見やすく使いやすい高性能リモコン
効果の「見える化」で管理のしやすさも向上

PC-ARF3・PC-ARFV2

H-LINK II対応

※H-LINK II対応の室内ユニット(型式:○○○-A○○○)以外の室内ユニットには使用できません。
※冷暖房兼用機、冷房専用機のどちらも共用でご使用できます。
※室内ユニットとの接続には0.3~0.75mm²の配線を使用してください(配線総長30mまで)。
※配線総延長が30mを超える場合は、ツイストペアケーブル(1P-0.75mm²)をご使用ください(配線総長500mまで)。
※てんかせ4方向:てんかせ2方向:てんかせ1方向:てんつり(36~160型):かべかけは多機能リモコンと組み合わせてお使いください。



PC-ARF3 20,000円
PC-ARFV2(音声ガイド付き) 24,000円

見やすい、大型液晶画面

ひと目でわかる、フルドット液晶画面

フルドット液晶の採用により、数字・文字・マークが読み取りやすく、運転・操作状態がひと目でわかります。



操作メニューが一目瞭然

メニューボタンを押すと、「スケジュールタイマー」「昇降グリル」などメイン操作以外の操作メニューを一覧表示。各種設定を簡単・スピーディーに実行できます。

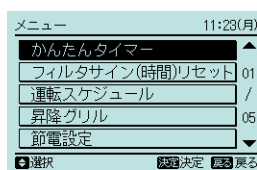

メニュー画面:設定項目を一覧表示



設定画面:細かい設定が可能

バックライト搭載で、見やすさアップ

操作ボタンを押すとバックライトが点灯。操作時の画面がより見やすくなります。特に、暗い室内でのリモコン操作に便利です。



バックライト消灯時



バックライト点灯時

運転ボタンが発光、運転・停止の状態がひと目でわかる

運転ボタン全面が緑色に発光するので、運転中か停止中かがひと目でわかります。



運転時



停止時

とても親切、サポート機能

困ったときには、ガイドボタン

「操作内容の説明」「故障かなと思ったら」などによって、リモコン操作をヘルプ。サービス会社名・電話番号を登録しておけば、トラブルなどがあつた際の連絡先も表示します。

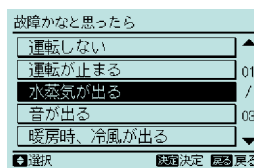

コード表示の内容を文字表示

機能選択項目・点検データ・アラームなどのコード内容を文字で表示します(漢字・仮名表示に対応)。従来のコード表示と比較してサービス作業性が向上しました。

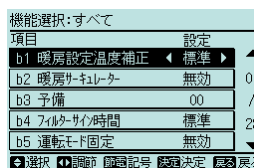

簡易英語表示

通常画面を英語表示に変更できます。この場合、設定温度の単位を摂氏(°C)から華氏(°F)に切り替えることもできます。

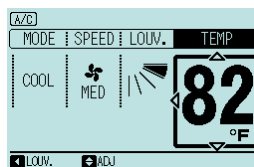

使いやすさの工夫がいっぱい

十字ボタンでカンタン操作

「設定温度」「風量」「風向」「運転モード」など、「メイン操作のしやすさ」にこだわって、十字ボタンを採用。左右ボタンで「操作項目を選択」し、上下ボタンで「設定を変更」。各ボタンの用途を明確にすることで、カンタン操作を実現しました。



①現在の運転状態 ②左右ボタン(◀▶)で項目を選択 ③上下ボタン(◀▶)で設定を変更

音声ガイド機能搭載(PC-ARFV2)

PC-ARFV2には音声ガイド機能を搭載。操作・設定した内容を音声でお知らせし、確実なリモコン操作をサポート。

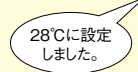

掲載商品の価格は事業者様向けの積算見積価格であり、一般消費者様向けの販売価格ではありません。
なお、積算見積価格には、消費税・配送費・試運転調整費・配管セット・工事費・使用済み商品の引き取り費などは含まれておりません。

間欠運転制御

冷暖房運転と送風運転（サーモOFF）を一定間隔で繰り返す制御です。

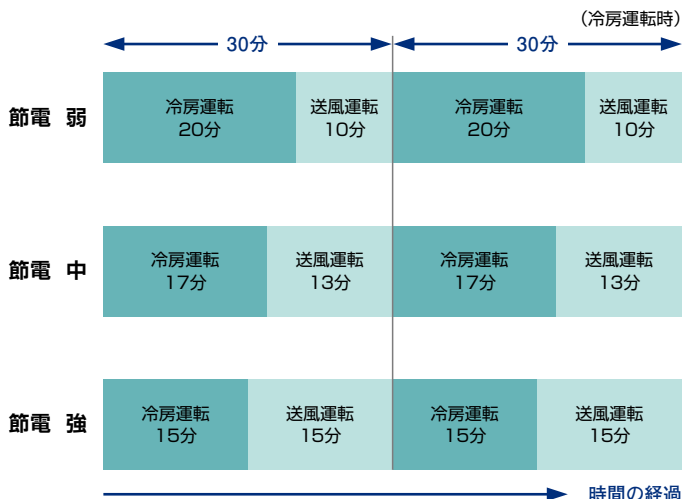

※暖房運転の場合、送風運転は5分(弱)/10分(中)/15分(強)となります。

節電設定のスケジュール管理

間欠運転制御の節電機能について、週間スケジュール設定により曜日ごと最大5パターンの時間帯で管理が可能です。

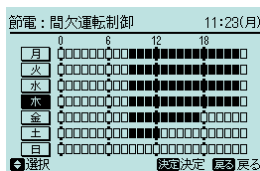

節電スケジュール設定画面

節電ガイドンス

「節電ボタン」を押すだけで、節電設定に関するガイドンスを表示し、節電機能の設定・操作をサポートします。節電の設定状態と操作をまとめた画面から、設定の確認や変更へすばやくアクセスできます。

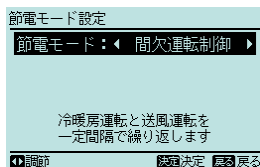

運転開始温度設定の利用で省エネをサポート

冷房時28℃・暖房時20℃設定を基本とした設定温度の管理が可能。運転開始時に任意の温度に設定できます。

個別ルーバー設定で気流をコントロール

各ルーバーの風吹出角度の個別設定が可能。効果的に気流をコントロールできます。(てんかせ4方向・てんかせ2方向のみ)

昇降グリル操作でお手入れ簡単(昇降グリル付きパネル使用時)

リモコン操作でグリルを昇降。フィルター清掃が容易にできます。(昇降グリル付きパネル使用時)

設定温度に自動で復帰する

設定温度自動復帰(事務室・店舗 など)

設定温度を変更しても一定の時間が経過すると通常の設定温度に戻り、ムダな運転を抑制します。自動復帰時間は15分・30分・60分・90分の設定が可能です。

例<冷房運転時>

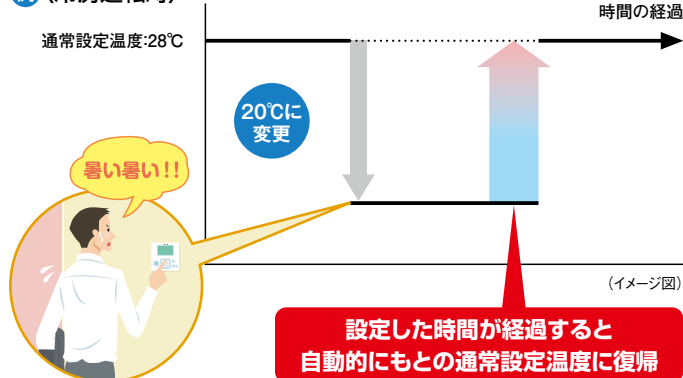

設定温度の範囲を制限する

設定温度範囲制限(学校・寮・病院 など)

設定温度の上限・下限を制限することにより、冷やし過ぎ・暖め過ぎを抑制します。クールビズ・ウォームビズの室温管理に役立ちます。

例<冷房運転時>

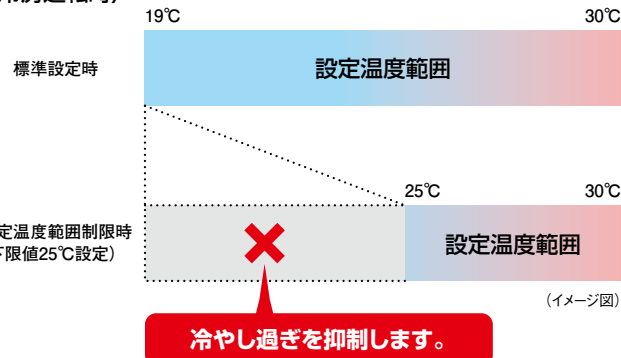

一定時間が経過すると運転を停止する

消し忘れ防止タイマー(学校・休憩室 など)

運転開始から一定の時間が経過すると自動的に運転を停止し、消し忘れを防止できます。1時間単位で最長24時間設定に加え、30分・90分のほか学校の授業時間に合わせて40分・45分・50分・55分の設定も可能です。

誤操作による変更を抑制する

操作ロック(学校・病院・老健施設 など)

リモコンのボタン操作を無効化して、設定温度や風量・風向などの誤操作を防止し、当初設定した運転を継続します。

多機能リモコン

多機能リモコン(PC-ARF3・ARFV2共通)主要機能対応表

○：使用可 △：一部使用可 —：使用不可

	室内ユニット	室内ユニット型式	節電※1			快適性			見える化			スケジュール			便利		
			室外ユニット能力制御 ※2	室内ユニットローテーション制御 ※2	間欠運転制御 ※3	運転音低減制御 ※2 ※4	冷房時冷風抑制制御	0.5℃単位温度設定	消費電力量表示 ※2 ※5	CO ₂ 排出量表示 ※2 ※5	節電カイトナンス	運転スケジュール	節電スケジュール ※1 ※2 ※6	運転音低減制御 ※2 ※4	簡易英語表示	異常コード日本語表示	機能選択・点検、 異常コード日本語表示
店舗・オフィス用室外ユニット	てんかせ4方向	RCI-AP〇〇K6	—	—	○	—	—	—	—	—	○	○	△※7	—	○	○	
	てんかせ2方向	RCID-AP〇〇K3	—	—	○	—	—	—	—	○	○	△※7	—	○	○		
	てんかせ1方向	RCIS-AP〇〇K2	—	—	○	—	—	—	—	○	○	△※7	—	○	○		
	ビルトイン	RCB-AP〇〇K1	—	—	○	—	—	—	—	○	○	△※7	—	○	○		
	てんうめ	RPI-AP〇〇K(C)2	—	—	○	—	—	—	—	○	○	△※7	—	○	○		
	てんつり	RPC-AP〇〇K5	—	—	○	—	—	—	—	○	○	△※7	—	○	○		
	かべかけ	RPK-AP〇〇K2	—	—	○※8	—	—	—	—	○※8	○※8	△※7 ※8	—	○※8	○※8		
	ゆかおき	RPV-AP〇〇K1	—	—	○	—	—	—	—	○	○	△※7	—	○	○		
	厨房用てんつり	RPCK-AP〇〇K2	—	—	○	—	—	—	—	○	○	△※7	—	○	○		
ビル用マルチ室外ユニット	てんかせ4方向	RCI-AP〇〇K6	○	○※10	○	○	○	○	○	○	○	○	○	○	○	○	
	てんかせ2方向	RCID-AP〇〇K3	○	○※10	○	○	○	○	○	○	○	○	○	○	○	○	
	てんかせ1方向	RCIS-AP〇〇K2	○	○	○	○	○	○	○	○	○	○	○	○	○	○	
	ビルトイン	RCB-AP〇〇K1	○	○	○	○	—	○	○	○	○	○	○	○	○	○	
	てんうめ	RPI-AP〇〇K(C)2	45~160型	○	○	○	○	—	○	○	○	○	○	○	○	○	○
		RPI-AP224、280K1	224・280型	○	○	○	○	—	○	○	○	○	○	○	○	○	○
	てんつり	RPC-AP〇〇K5	36~160型	○	○	○	○	○	○	○	○	○	○	○	○	○	○
		RPC-AP224、280K1	224・280型	○	○	○	○	—	○	○	○	○	○	○	○	○	○
	かべかけ	RPK-AP〇〇K2	○※8	○※8	○※8	○※8	—	○※8	○※8	○※8	○※8	○※8	○※8	○※8	○※8	○※8	
	ゆかおき	RPV-AP〇〇K1	○	○	○	○	—	○	○	○	○	○	○	○	○	○	
	てんかせJr.	RCIC-AP〇〇KM	○	○	○	○	—	○	○	○	○	○	○	○	○	○	
	大型ゆかおき	RPD-AP〇〇KP	—	—	○※9	—	—	—	—	○※9	○※9	△※7 ※9	—	○※9	○※9		
	ゆかおき横型	RPF-AP〇〇K1	○	○	○	○	—	○	○	○	○	○	○	○	○	○	
	ゆかうめ	RPM-AP〇〇K1	○	○	○	○	—	○	○	○	○	○	○	○	○	○	
	壁ビルトイン	RPWI-AP〇〇K1	○	○	○	○	—	○	○	○	○	○	○	○	○	○	
	エコノフレッシュ	RPIF-AP〇〇K	—	—	○	—	—	—	—	○	○	△※7	—	○	○		
	外気処理エアコン	RPI(RPWI)-AP〇〇KFG(KF1)	—	—	○	—	—	—	—	○	○	△※7	—	○	○		
	厨房用てんつり	RPCK-AP〇〇K2	○	○	○	○	—	○	○	○	○	○	○	○	○	○	
	ホテル用てんうめ	RPI-AP〇〇KHR1(KHL1)	○	○	○	○	—	○	○	○	○	○	○	○	○	○	
	デンブクリーン	EPI-AP〇〇K2(KD2)、EPV-AP〇〇K2(KF2)	○	○	○	○	—	○	○	○	○	○	○	○	○	○	

※1. 節電機能使用時は冷房能力が低下する場合があります。外気温が高いなど、冷房負荷が大きい場合は、室温が高くなりますので、乳幼児やからだの自由な方が居る場合はご注意ください。

※2. (1) 多機能リモコンと受光部キット(昇降専用受光部を除く)を併用する場合、以下の受光部キットを併用する場合のみ、本機能が使用できます。
 ・PC-ALH3・PC-ALHD1・PC-ALHS1・PC-ALHP1・PC-ALHZF
 (2) 1台の多機能リモコンで複数の室内ユニットを操作する場合、本機能を使用できない場合があります。詳しくはパッケージエアコンカタログ(ビル用総合版)をご参照ください。

※3. 冷暖自動運転・送風運転時は本機能は使用できません。

※4. 設定値に応じて冷房能力は低下する場合があります。

※5. 数値は参考値です。電力料金の算出・契約電力の検討・温室効果ガス排出量の算出目的に本機能を用いないでください。

※6. 設定できるスケジュールは、室外ユニット能力制御・間欠運転制御です。

※7. スケジュールは、間欠運転制御のみ使用できます。

※8. 内蔵受光部使用時は表内機能は動作しません。ワイヤード設定に切り換え、多機能リモコンを取り付けることで使用できます。

※9. 内蔵リモコンの配線を外し、多機能リモコンを別置で接続することで使用できます。

※10. 「不在判定順」の選択が可能です。

制御機器オプション一覧

■電子制御部品オプション一覧

詳細はパッケージエアコン総合カタログ(店舗・オフィス版またはビル用総合版)をご参照ください。

HA対応	部品名		製品型式、価格	注 記		
	エアコンアダプター		HA-S100TSA 5,000円	HA制御機器から空調運転指令		
補助機器	2P延長コード	リモコン用	PRC-2K~15K 1,100円~3,800円	リモコン用延長ケーブル(2芯、ツイストペアケーブル、2・3・5・8・10・15mを準備)		
	3P延長コード (長さ10mの場合)	リモコン用	PRC-10E 2,900円	リモコン用延長ケーブル(3芯)		
	3Pコネクタ	遠方発停用(5本セット)	PCC-1A 2,200円	遠方信号取り出し、発停用コネクタ付きケーブル		
		集中制御用(16本セット)	PCC-2 3,500円	伝送用コネクタ付きケーブル		
	電源分岐ハーネス		PCC-2PB 5,000円	てんかせ4方向昇降グリルと自然蒸発式加湿器併用時		
			PCC-2PBD 5,000円	てんかせ2方向昇降グリルと自然蒸発式加湿器併用時		
			PCC-2PBS 5,000円	てんかせ1方向昇降グリルと自然蒸発式加湿器併用時		
			THM-R2A 3,500円	室温感知用センサー(コード長さ8m)		
	リモートセンサー		CHSW1 10,000円	冷房、暖房の運転条件を固定したい場合に利用		
	VOLUME	多機能リモコン		PC-ARF3 20,000円	フルドット液晶+サポート機能の高性能リモコン(音声ガイドなし)	
		音声ガイド付き多機能リモコン		PC-ARFV2 24,000円	フルドット液晶+サポート機能の高性能リモコン(音声ガイドあり)	
アメニティリモコン			PC-AR1(冷暖・冷専用) 15,000円	作動状態を表示する大型液晶画面(2線式)		
ワイヤレスリモコン単方向 (注3)			PC-LH3A 12,000円	手元からワンタッチ操作、配線工事が不要		
			PC-LH3B 12,000円	手元からワンタッチ操作、配線工事が不要[てんかせ4方向][てんかせ2方向][てんかせ1方向][てんつり(36~160型)][かべかけ用]		
NEW ハーフサイズリモコン			PC-ARH1 19,000円	温度設定をメイン機能とする簡単操作リモコン		
昇降専用ワイヤレスリモコン (注4)			PC-LG2 2,000円	昇降グリル操作専用(てんかせ4方向・てんかせ2方向・てんかせ1方向・てんつり)		
受光部キット(てんかせ4方向用)			PC-ALH3 13,000円	てんかせ4方向用		
NEW 受光部キット(てんかせ2方向用)			PC-ALHD1 13,000円	てんかせ2方向用		
受光部キット(てんかせ1方向用)			PC-ALHS1 13,000円	てんかせ1方向用		
受光部キット(てんかせJr.用)			PC-ALHC 13,000円	てんかせJr.用		
受光部キット(てんつり用)			PC-ALHP1 13,000円	てんつり(36~160型)用		
受光部キット(汎用)			PC-ALHZ 13,000円	てんつり(224、280型)・ビルトイン・てんうめ・ゆかおき・厨房用・外気処理エアコン		
受光部キット汎用(かべかけ用)			PC-ALHFZ 13,000円	かべかけ用		
昇降専用受光部キット(てんかせ4方向用) (注5)			PC-ALUH 11,000円	てんかせ4方向用		
NEW 昇降専用受光部キット(てんかせ2方向用) (注5)			PC-ALUHD 11,000円	てんかせ2方向用		
昇降専用受光部キット(てんかせ1方向用) (注5)			PC-ALUHS 11,000円	てんかせ1方向用		
昇降専用受光部キット(てんつり用) (注5)			PC-ALUHP 11,000円	てんつり用		
集中制御(CS-NET)		セントラルステーション適温適所mini		PSC-A32MN 129,000円	5インチカラー液晶+タッチパネル操作の空調機集中コントローラー(32リモコングループ対応)	
		セントラルステーション適温適所EZ		NEW PSC-A64GT2 278,000円	8.5インチカラー液晶+タッチパネル操作の空調機集中コントローラー(64リモコングループ対応)	
				NEW PSC-A64GTD1(受注対応) 498,000円	電力量をバルスで取り込んでデマンドコントロールする、カラー液晶+タッチパネル操作の空調機集中コントローラー	
		セントラルステーション適温適所NT		PSC-A128WEB3 270,000円	Web対応型空調機集中コントローラー	
		セントラルステーション適温適所DX	アダプター		PSC-AS128WC1(受注対応) 500,000円	セントラルステーションNT(PSC-A128WEB3)用空調料金按分ソフト(128グループ)
			管理ソフト		PSC-AS2048WB2(受注対応) 230,000円	H-LINKとパソコンを接続するインターフェース
			エネルギー管理ソフト		PSC-AS2048WXE1(受注対応) 180,000円	パソコン用空調機集中管理システム用ソフト
			料金按分ソフト		PSC-AS2048WXC2(受注対応) 550,000円	パソコン用エネルギー管理システム用ソフト
	連動制御ソフト			PSC-AS2048WXX1(受注対応) 150,000円	パソコン用空調料金按分システム用ソフト	
	セントラルステーション		PSC-A64S1(受注対応) 100,000円	遠方または手元の両方から個別および一斉運転(64リモコングループ対応)		
	コントロールタイマー		PSC-5S(受注対応) 70,000円	遠方または手元の両方から個別および一斉運転(16リモコングループ対応)		
	ワンタッチコントローラー		PSC-A80T(受注対応) 35,000円	曜日に合わせて、多彩なプログラム運転が可能		
	遠方制御アダプター		PSC-A16RS1 77,000円	最大16台(または16リモコングループ)の室内ユニットを運転/停止		
			PSC-4RA 15,000円	ビル管理システムよりリレー-接点制御(大型ゆかおき)		
	(注1) (注2)	e-LINEアダプター		PSC-5RA 15,000円	ビル管理システムよりリレー-接点制御	
		RACアダプター		HC-A3EL(受注対応)	e-LINE接続の店舗機制御用インターフェース	
		H-LINKアダプター		PSC-6RAD 12,000円	日立製ルームエアコン(X・SX・SV・VJ・AJ/AJLシリーズ、天井セットタイプ[一方向・二方向])接続用	
H-LINK中継器			PSC-5HA 40,000円	JEM-A対応HA端子を有する機器制御用など		
BMAアダプター		アダプター(注6)	NEW HC-A128BM1(受注対応)	H-LINK配線総長1,000m以上時の中継用		
LNアダプターP			PSC-5HR 40,000円	ビルマルチインターフェース接続用		
LNアダプターP-BOX			HARC70-P1(受注対応)			
LNアダプター			HARC-BX(受注対応)	LonWorks® 対応ビル管理システム接続用(SNVT対応)		
BACnetアダプター			HC-A64LNP(受注対応)			
空調機連動アダプター			HC-A64BNP1(受注対応)	BACnet® 対応ビル管理システム接続用		
		PLA-A1KS-A2KS 43,000円	全熱交換器+空調機連動用			

- (注1)「CS-NET」をご採用いただく際には事前の検討が必要ですので弊社営業担当窓口までご相談ください。
 (注2)「CS-NET」は本体および工事費以外にシステム調整にともなう費用が別途必要となります。
 (注3)別途、受光部キットが必要です。

- (注4)別途、受光部キットまたは昇降専用受光部キットが必要です。
 (注5)「昇降グリル」の台数と同数必要となります。
 (注6)電力量按分が必要な場合は、弊社営業窓口までお問い合わせください。

制御部品

据付時のご注意

パッケージエアコンを据え付ける部屋は、万が一ガス漏れしても、冷媒ガスの濃度は限界濃度を超えないようにする必要があります。

マルチ型パッケージエアコンに使用している冷媒(R410A)は、それ自体は無毒不燃性の安全な冷媒ですが、万が一、室内に漏れた場合その濃度が許容値を超えるような小部屋では、窒息などの危険があり許容値を超えない対策が必要です。日本冷凍空調工業会では、「マルチ型パッケージエアコンの冷媒漏れ時の安全確保のための施設ガイドライン」(JRA GL-13:2012)の中で冷媒の限界濃度を定めています。地下の最下層以外の場合、限界濃度の算定は次式によります。

$$\frac{\text{システムに充填された全冷媒量}}{\text{居室容積}} \leq 0.42\text{kg/m}^3(\text{R410A機種})$$

この条件を満足しない場合は、対策(警報・換気・安全遮断)の内二つを設置するか、システムの見直しが必要となります。ただし、地下の最下層の場合や冷媒の種類によっては、限界濃度や対策処置の必要数が異なります。詳細内容およびR407C機種については技術資料、JRA GL-13:2012をご覧ください。または、当社問い合わせ窓口へお問い合わせください。

掲載商品の価格は事業者様向けの積算見積価格であり、一般消費者様向けの販売価格ではありません。なお、積算見積価格には、消費税・配送費・試運転調整費・配管セット・工事費・使用済み商品の引き取り費などは含まれておりません。

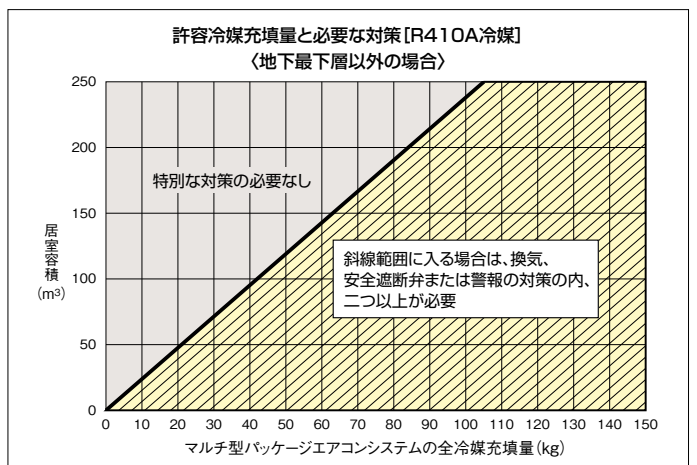

ヒートポンプ暖房の特性

■暖房能力の表示について

このカタログに表示してある暖房能力値(kW)は、日本工業規格(JIS B 8616)に定められている外気温度7℃・室内温度20℃で運転した場合を示し、暖房能力は外気温度が下がるとして低下します。したがって、外気温度が低すぎて暖房能力が不足する場合はほかの暖房器具と併用してお使いください。

■自動霜とり装置について

外気温が低く、湿度が高いときは、室外側の熱交換器に霜が付き、そのままでは暖房能力も下がります。この霜を取り除くため、「自動霜とり装置」の働きで、約3~10分ほど暖房運転を停止し、霜とりを行って、霜とり終了後ふたたび温風を吹き出します。

■天井が高い場合について

天井が高い場所では暖気が天井にこもりますのでサーキュレーターを併設してください。

■暖まるまでの時間について

ヒートポンプ式エアコンは、お部屋全体を暖める温風循環方式ですので、暖房運転を開始してから暖まるまでしばらく時間がかかります。

運転音について

運転音の値は反響の少ない無響音室などの部屋で測定した定格運転時の値(Aスケール)を示します。実際に据付状態で測定すると、周囲の騒音や反響などの影響を受けて表示値より大きくなる場合がありますので据え付けにあたっては、据付場所周囲の環境に十分ご注意ください。また暖房時には着霜などの条件により本カタログに示す表示値よりも大きくなる場合があります。

高湿度でのご使用

冷房運転中、室内ユニットに吸込空気温度・湿度がおよそ乾球27℃・相対湿度80%程度を超える高温高湿度の雰囲気にて長時間運転されると、キャビネットへの結露や露落下する場合があります。また梅雨時期に新築された家屋などでは天井内が高湿となり、室内ユニット外表面に結露が生じやすくなります。このような場合は、外表面に断熱材の追加などが必要です。

ドライ運転について

- 製品の能力を超える熱源が室内にある場合、ドライ運転では十分に除湿できないことがあります。
- 湿度のコントロールはできませんので、除湿目的や湿度コントロールが必要な場合は、専用の機器を選定ください。

酸性またはアルカリ性 雰囲気でのご使用

酸性またはアルカリ性雰囲気(温泉地帯の硫化ガスの多い場所、殺菌用塩素を使用する部屋、燃焼器の排気を吸い込む場所)など、一般の雰囲気と異なる場合には熱交換器などに腐食を起こす恐れがありますので設置を避けてください。(海岸地帯の潮風が直接当たる場所では、耐塩害仕様室外ユニットの設置をおすすめします。)

エアコンのお手入れ

エアコンを数シーズンご使用になりますと、内部が汚れ、性能が低下します。通常のお手入れとは別に、専門のサービスマンが実施する保守契約(有料)をお勧めします。

積雪地域でのご使用

積雪地域への室外ユニット据付けの場合は次のような処置をしてください。

■降雪に対して

室外ユニットの空気吸込口をふさいだり雪が入り込んで内部で凍結しないよう防雪フードを付けてください。防雪フードは、当社オプション部品または同等品をご使用ください。特に、吹出側に防雪ネット(網)を使用した場合、つららの成長によりファンを破損する恐れがありますので、防雪フードをご使用ください。

■積雪について

多雪地域では積雪により空気吸込口をふさぐことがありますのでその地域の積雪量に応じて、予想される積雪より、50cm以上高い高さの架台を室外ユニットの下部に設ける必要があります。

油の雰囲気内でのご使用

■耐油性向上仕様(受注対応品)

室内ユニットを油が浮遊するような雰囲気(中華料理店など)に設置する場合、標準の室内ユニットは使用できません。このような納入環境には、耐油性を向上させた仕様にて受注対応いたします。

●耐油性向上仕様・対応機種

機種	項目	対応仕様			その他特記事項
		対応内容	詳細	別売化粧パネル 対応内容	
てんかせ 4方向	RCI-AP**K6	標準機を使用してください	—	オイルガードフィルター 専用パネルを使用してください	オイルガードフィルター(別売品)を併せてご使用ください。 ワイドパネルにつきましても同様の対応をいたします。
てんかせ 2方向	RCID-AP**K3	標準機を使用してください	—	オイルガードフィルター 専用パネル(受注対応品)を使用してください	オイルガードフィルター(受注対応品)を併せてご使用ください。 ワイドパネルにつきましても同様の対応をいたします。
てんかせ 1方向	RCIS-AP**K2	標準機を使用してください	—	オイルガードフィルター 専用パネル(受注対応品)を使用してください	オイルガードフィルター(受注対応品)を併せてご使用ください。 なお、キャンバスダクト(別売品)を併用する場合、キャンバスダクトはオイルガードフィルターの2次側となるように施工してください。
ビルトイン	RCB-AP**K1	標準機を使用してください	—	標準品を使用してください	オイルガードフィルター(受注対応品)を併せてご使用ください。 なお、キャンバスダクト(別売品)を併用する場合、キャンバスダクトはオイルガードフィルターの2次側となるように施工してください。
てんうめ	RPI-AP**K(2)	標準機を使用してください	—	—	・油の飛沫を直接吸い込まない場所に設置。 ・オイルガードフィルター(受注対応品)を併せてご使用ください。
てんつり	RPC-AP**K5 (160型以下)	標準機を使用してください	—	—	・オイルガードフィルター(受注対応品)を併せてご使用ください。
ゆかおき	RPV-AP**K1 (160型以下)	受注対応品を使用してください	吸込グリルに耐油性向上の塗装実施(受注対応)	—	—
かべかけ	RPK-AP**K2	受注対応品を使用してください	ユニット据付部 保護部材追加など	—	・オイルガードフィルター(受注対応品)を併せてご使用ください。

上記以外の機種については、対応いたしかねますので、ご了承ください。

●機種選定のご注意

(1)ニューアル時のご注意

リニューアルの際は、既設の室内ユニットの油による汚れ具合を確認してください。油汚れがひどい場合は、標準仕様品の選定は控えて耐食性向上を図ったユニットを使用してください。なお、極端に油汚れがひどい場合は、ご使用を避けてください。近年の製品は、軽量化・リサイクル性向上のため、樹脂製部品を従来に比べ多用しており、油に対する耐力が低下している場合があります。かべかけ型については、必ず油による汚れ具合を確認してください。

(2)油の飛沫や蒸気のたちこめる場所(調理場・機械工場など)での機種選定

油が熱交換器に付着し、熱交換不良による霧の発生・熱交換器の腐食・断熱材の剥離などを引き起こすことがあります。また、プラスチック部品は変形・破損することがあります。特に化粧パネルは、歪んだ状態で本体に取り付けると油と応力(環境応力破壊)によりパネルの亀裂が発生します。このような環境では、据え付けを避けていただくか、調理場には厨房用エアコンを、またはダクトによる空調で油の飛沫を直接吸い込まない場所に設置するようにしてください。厨房用エアコンの据付場所に関する注意事項については、P.99をご参照ください。

てんかせ(4方向・2方向・1方向)化粧パネルの据付場所に関する注意事項については、各てんかせ化粧パネルの注記をご参照ください。

冷媒リサイクルシステム

■冷媒のリサイクルシステム

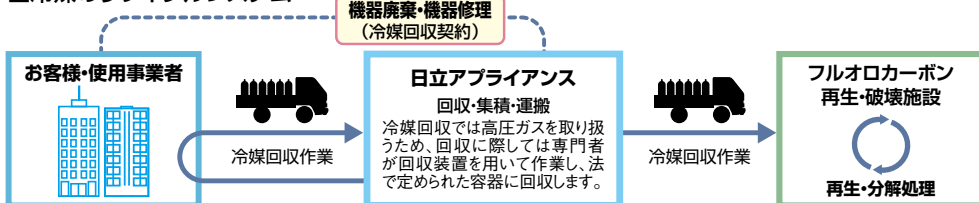

ECO 日立ならではの環境対策
冷媒リサイクルシステム

日立では、冷媒の回収・処理・再生などのトータルシステムを確立。製品の開発・設計から製造、廃棄までの全プロセスで、環境保護と資源の有効活用に積極的に取り組んでいます。

●機器廃棄、および、冷凍サイクルの修理の際には冷媒回収が必要です。機器保守契約者・工事業者・販売業者などの専門業者とあらかじめ回収契約を結び、その内容を明確にしておいてください。●使用済みの業務用冷凍空調機器は産業廃棄物です。冷媒回収で発生する回収作業・運搬・保管・破壊または再生までの費用は機器使用事業者のご負担となります。このため、機器廃棄時の製品引き取り費用にこれらの費用が追加されますので、ご理解いただけますようお願い申し上げます。●回収はほとんどの場合、機器の設置場所で行われます。作業内容はその設置場所によって大きく異なりますので、作業にかかる時間などは事前にお問い合わせください。

パワフルなだけじゃない。 暖かさが長続きする日立の暖房エアコン

注1 ZDシリーズとFDシリーズはデュアルバイパス暖房方式、SKシリーズは快適暖房アシストを搭載しています。



機種シリーズ	暖房エアコン 寒さ知らず 壁掛タイプ		暖房エアコン 寒さ知らず 床置タイプ		暖房エアコン 壁掛タイプ	
	Premium PAM ZD シリーズ		Premium PAM FD シリーズ		PAM SK シリーズ	
8畳程度	RAS-ZD25E2	オープン価格★				
10畳程度	RAS-ZD28E2	オープン価格★			RAS-SK28C2	オープン価格★
12畳程度			RAF-D36C	オープン価格★		
14畳程度	RAS-ZD40E2	オープン価格★	RAF-D40C2	オープン価格★	RAS-SK40C2	オープン価格★
16畳程度			RAF-D50C2	オープン価格★		
18畳程度	RAS-ZD56E2	オープン価格★			RAS-SK56C2	オープン価格★

★オープン価格の商品は希望小売価格を定めていません。

日立独自 ノンストップ暖房^{注2} 寒さ知らず デュアルバイパス暖房方式で、暖房運転が止まらない^{注2}



イメージ図

※霜取り運転に入ると、室温が約2～3℃下がります。

注2 日立環境試験室において、外気温-8℃、湿度85%の状態にて測定し、最大23時間。デュアルバイパス暖房運転を含め、暖房運転が24時間連続と、製品の安全性上、一旦暖房運転を止め、霜取り運転を行います。この他、24時間未満であっても温度や湿度の状況で室外機の霜付き量が多い時は、暖房運転を停止し霜取り運転を行う場合があります。なお、降雪、濃霧などの影響を受けやすい地域では室外機用防雪フードの取付けをおすすめします。

運転中 みはって霜取りS

室外熱交換器の温度に加えて、外気温もきめ細かくチェック。必要な時にだけ除霜運転を行うことで、暖房時の快適さを長続きさせます。

運転停止後 みはって霜取りS

暖房運転を停止させた時に、室外ユニットの霜付き状態をチェック。霜が付いていると判断したら、霜取り運転を行います。次の暖房スタート時は霜なしでスムーズな立ち上がりです。

圧縮機ヒーターで暖房能力を向上

高回転形スクロール圧縮機に加え、ヒーターを搭載することにより、暖房能力の向上を実現しました。

吹き出し温度を高めて、暖かさをプラス

暖房運転時、ZDシリーズとSKシリーズは[温風プラス]ボタンを押すと、FDシリーズは[ホットモード]を設定すると、吹き出す風の温度を高める暖房運転を行います。

日立の暖房エアコン共通の仕様

室外機底部
凍結防止ヒーター

※写真はRAC-SK40C2です。

霜がつきにくい
親水性の熱交換器フィン

水がフィン表面になじんで流れやすく霜がつきにくい

←親水性の膜

外気温
-25℃
でも運転可能

※お部屋が暖まらない場合、他の暖房器具と併用してください。

※詳しくは専用カタログをご参照ください。



安全に関するご注意

■エアコンの使用対象について

- このカタログに掲載のエアコンは、対人専用の冷暖房機器です。OA機器・電子機器の冷却用には、専用の空調機をご使用ください。
- 食品・動植物・精密機械・美術品などの保存などの特殊用途には使用しないでください。品質低下などの原因になることがあります。
- 車両・船舶の空調用などとしては使用しないでください。水漏れ・漏電の原因となります。

■ご使用に際して

- ご使用前に、「取扱説明書」をよくお読みのうえ正しくご使用ください。

■据え付けに際して

- 漏電遮断器(高調波対応品)は、必ず設置してください。取り付けられていないと感電・火災の原因になることがあります。
- 据え付けは、販売店または専門業者に依頼してください。ご自分で据え付け工事をされ不備があると、水漏れや感電・火災の原因になります。
- 空気清浄機・加湿器・暖房用補助電気ヒーターなどの別売品は、必ず、当社指定の製品を使用してください。また、取り付け工事は、販売店または専門業者に依頼してください。ご自分で工事をされ、不備があると水漏れや感電・火災の原因になります。

- このカタログに掲載のエアコンに使用している冷媒(R410A)は、それ自体は無毒不燃性の安全な冷媒ですが、万が一、室内に漏れた場合その濃度が許容値を超えるような小部屋では、窒息などの危険があり許容値を超えない対策が必要です。詳細は技術資料、JRA GL-13:2012(<http://www.jraia.or.jp/index.html>)をご覧ください。または、当社問い合わせ窓口へお問い合わせください。

■ご使用場所について

- 可燃性ガスの漏れる恐れや引火物のあるところへは据え付けしないでください。可燃性ガスの発生・流入・滞留の恐れがある場所やカーボン繊維や金属粉が浮遊する場所では火災の原因になることがあります。
- 食品の微細粉(小麦粉・うどん粉・そば粉など)や繊維・ほこりなどが浮遊する場所では、フィルターおよび熱交換器の目詰まり、ドレン水の詰まりを起こし水漏れの原因となる場合があります。また、微細粉が熱交換器に付着した場合、水飛びの原因となる場合があります。

■経年劣化に係る安全上の表示について

家庭用(家庭に設置される可能性がある)エアコンは、長期使用製品安全表示制度に基づき、長期使用時の注意喚起を促す本体表示が電気用品安全法により平成21年4月1日以降義務付けられました。

ISO 9000シリーズ 当事業所の設計・製造体制の品質が認められました。



JQA-1084

当事業所は、空調機器を設計・製造する国内事業所で品質保証に関するISO(国際標準化機構)9001の認定を取得しています。

日立アプライアンス株式会社 清水事業所
JQA-1084 1995年12月取得

ISO9001とは
ISO(国際標準化機構)が制定している、品質保証の事業所認定制度であり、その事業所で製造された商品の「設計・開発・製造・据え付けおよび付帯サービス」について品質保証を認定するものです。

ISO 14000シリーズ 当事業所の環境保全活動が認められました。



EC97J1107

当事業所は、空調機器を製造する国内事業所で環境マネジメントシステムに関する国際規格ISO14001の認定を取得しています。

日立アプライアンス株式会社 清水事業所
EC97J1107 1997年10月取得

ISO14001とは
ISO(国際標準化機構)が制定した、環境保全活動に適用される規格です。当事業所は、国際的に認定された認証機関によって、環境問題に対する取り組み体制と実施内容が認められました。

サービスエンジニアリングセンター

- 北海道 〒060-0809 札幌市北区北九条西三丁目10番1号(小田ビル)
TEL.(011)717-5146
- 東北 〒980-0065 仙台市青葉区土樋一丁目1番11号
TEL.(022)225-5972
- 福島 〒963-8023 郡山市緑町5番地15
TEL.(024)921-5553
- 東京 〒135-0016 江東区東陽五丁目29番17号(住友不動産東陽ビル)
TEL.(03)3649-3811
- 横浜 〒221-0843 横浜市神奈川区松ヶ丘35番地12(松ヶ丘ビル)
TEL.(045)322-6601
- 埼玉 〒331-0812 さいたま市北区宮原町二丁目87番1号(大宮MKビル)
TEL.(048)652-9767
- 栃木 〒321-0921 宇都宮市瑞穂三丁目5番地10
TEL.(028)657-5414
- 群馬 〒370-0006 高崎市間屋町三丁目10番3号(間屋町センター第2ビル4階)
TEL.(027)363-2031
- 茨城 〒312-0035 ひたちなか市枝川196番1号
TEL.(029)226-1614
- つくば 〒305-0032 つくば市竹園二丁目10番地8(第三芳村ビル303)
TEL.(029)860-6112
- 甲信 〒390-0852 松本市大字島立1123番1号
TEL.(0263)48-6811

- 技術的なお問い合わせは下記へどうぞ。

技術相談センター

TEL:0120-578-011 <携帯電話からも可>
受付時間/平日 9:00~19:00、土日祝日・弊社休日 9:00~17:00

FAX:0120-578-012 <365日・24時間受付>

- 北陸 〒939-8214 富山市黒崎627番地3
TEL.(076)429-6861
- 中部 〒485-0072 小牧市元町四丁目66番地
TEL.(0568)72-0131
- 豊橋 〒440-0853 豊橋市佐藤二丁目16番38号
TEL.(0532)69-3621
- 関西 〒532-0022 大阪市淀川区野中南二丁目11番27号
TEL.(06)6303-6159
- 京都 〒601-8128 京都市南区上鳥羽大柳町40番地
TEL.(075)691-9826
- 兵庫 〒652-0807 神戸市兵庫区浜崎通5番6号(カナル兵庫1階)
TEL.(078)686-1140
- 中四国 〒735-0029 安芸郡府中町茂陰一丁目9番20号
TEL.(082)283-9374
- 山口 〒756-0087 山陽小野田市大字西高泊高須660番地4
TEL.(0836)84-0964
- 四国 〒760-0078 高松市今里町二丁目21番地5
TEL.(087)833-8701
- 九州 〒815-0031 福岡市南区清水四丁目9番17号
TEL.(092)561-4854

- 修理のご依頼は、お買い上げ店へご依頼ください。
- お買い上げ店が不明な場合は、下記へご依頼ください。

空調修理コールセンター

TEL:0120-649-020 <携帯電話からも可>
受付時間 / 365日・24時間受付

FAX:0120-649-021 <365日・24時間受付>

・お客さまが弊社にお電話でご連絡いただいた場合には、正確にご回答するために、通話内容を記録(録音など)させていただくことがあります。
・ご相談、ご依頼いただいた内容によっては、弊社のグループ会社に個人情報を提供し対応させていただくことがあります。

■製品の色は印刷されたものですから実際の塗装色とは若干異なります。

このカタログに掲載した内容は、予告なく変更することがありますのでご了承ください。

日立アプライアンス株式会社

〒105-8410 東京都港区西新橋二丁目15番12号

- ご購入のお問い合わせは下記へどうぞ。

- 北海道営業所 (011)717-5301 中部支店 (052)251-0372
北日本支店 (022)266-1321 関西支店 (06)6531-9105
福島営業所 (024)921-5550 中四国支店 (082)240-6152
関東・広域支店 050-3154-3967 四国営業所 (087)833-8701
北陸支店 (076)429-4051 九州支店 (092)561-4851

信用と行きとどいたサービスの当社へ