

日立独自

「らくづけバネ」でかんたん取り付け

用途に合わせて明るさ・光色を変更できます。

110形 160.9~164.1lm/w

40形 160.0~163.0lm/w

20形 144.6~150.2lm/w

*直付形逆富士形(幅160mm、230mm)昼白色(5,000K)において。
(特殊環境対応を除く)



スマートユニット

日立交換形LEDベース器具



*写真は使用場所のイメージです。

スマートユニット

日立交換形LEDベース器具

フロアのレイアウト変更で明るくしたい時、
交換することでさまざまな用途に対応します。

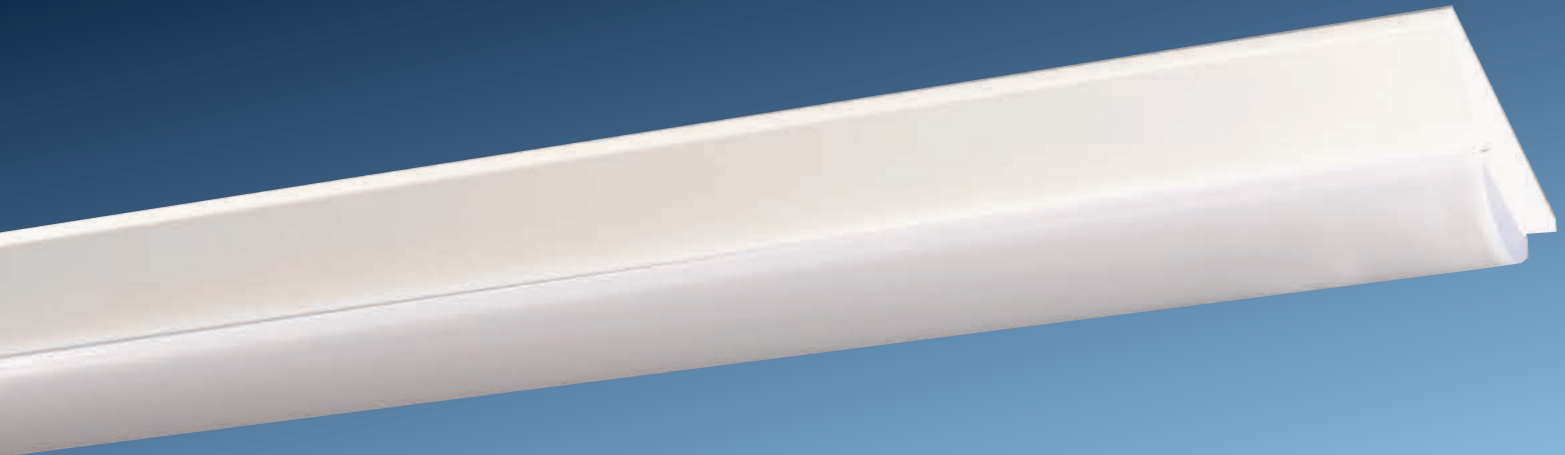

日立独自 「らくづけバネ」でかんたん取り付け

取り付け時やLED光源ユニット交換時の施工性にこだわり、独自の「らくづけバネ」を開発。
かんたんに取り付けられるようバネの形状や構造にさまざまな工夫をしています。

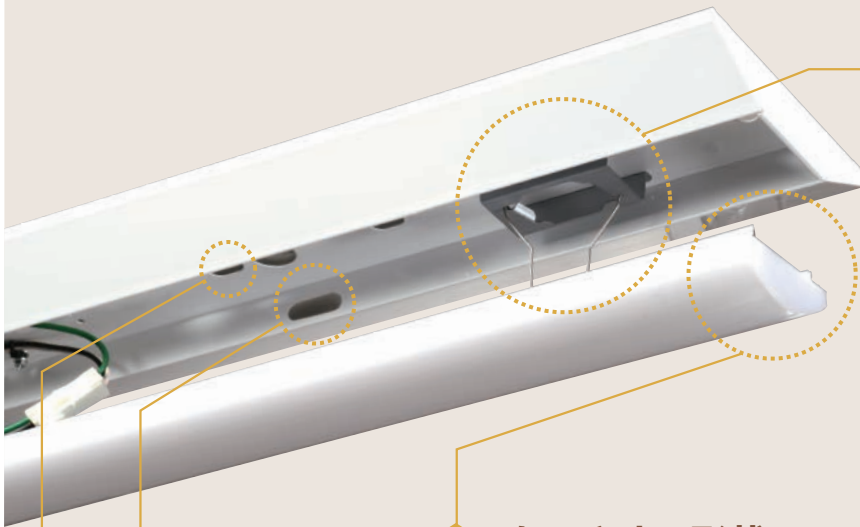

電源穴(4カ所)
器具側面

600mmピッチ
取付用穴

リニューアル時の器具本体設置や、
電源の取り付けに便利な取り付け穴
を追加(直付形ウォールウォッシャ形を除く)

40形

つかみやすい形状の
LED光源ユニット

くぼみがあり、つかみやすく取り付け
取り外しがしやすい。

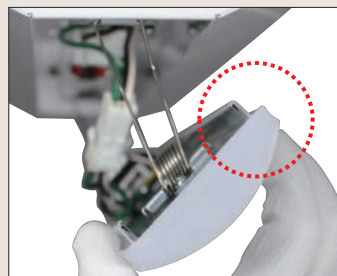

*図は110形、40形の場合です。20形はバネの形状が異なります。特殊環境対応
はネジによる取り付けになります。



1 「らくづけバネ」(2か所)が
LED光源ユニットについて
いるので、器具の取り付け部
を見ながら作業できて
かんたん。



2 「らくづけバネ」がLED光源ユニットを保持して
くれるので、両手で作業ができてかんたん。



3 「らくづけバネ」がガイドの役割をしてくれるので、LED光源ユニットを押し上げるだけでしっかり装着できてかんたん。

光色を変えたい時、省エネを重視したい時など、LED光源ユニットを

交換可能なLEDユニット

LED光源ユニットに点灯装置が付いているので、明るさや光色の変更が可能です。



固有エネルギー消費効率

110形

160.9~164.1lm/W

40形

160.0~163.0lm/W

20形

144.6~150.2lm/W

*直付形逆富士形(幅160mm、230mm) 昼白色(5,000K)において。(特殊環境対応を除く)

シンプルな薄形デザイン

スマートユニットはシンプルな薄形デザインなので天井面がスッキリと見え、室内を広く演出できます。

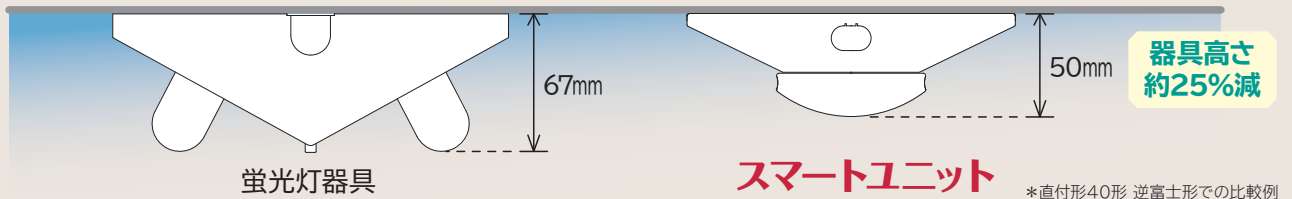

連結時に光がつながる

カバー端部に光を通す部品を採用することで、直付形は器具同士を連結した際に、光がつながって見える工夫をしています。(直付形下面開放および埋込形、特殊環境対応を除く)



光が天井にも広がる

天井にも光が広がるカバーを採用。天井にも光が広がり室内の広がり感を演出します。

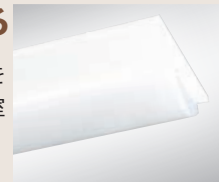

割れにくい・掃除がしやすい

LED光源ユニットにポリカーボネート樹脂を採用(特殊環境対応を除く)。万が一、ぶついたり落したりしても割れにくい構造です。また、ホコリがたまりにくく、掃除もしやすいすっきりとした形状です。

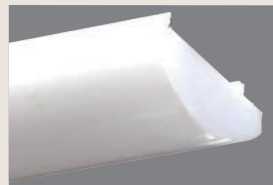

虫がよりにくい、色あせしにくい

LEDの光は紫外線をほとんど含まないので、虫がよりにくく、色あせしにくくなります。

蛍光灯器具からのリニューアルに対応した器具形状(40形の例)

既設の蛍光灯器具に配慮したサイズで、外したあとに天井の補修工事なしでそのまま設置できます。

器具幅比較

逆富士形幅160mmの場合



埋込穴比較

空調ダクト回避形 埋込穴幅150mmの場合





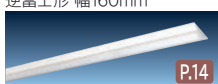
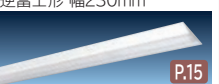
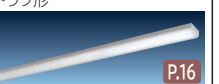
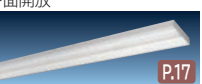

交換形LEDベース器具 スマートユニット ラインアップ

LED光源ユニットの明るさタイプは昼白色(5,000K)のLED光源ユニットを代表としてタイプ分類しています。色温度・器具形状の違いにより、器具性能が異なります。



110形 一般形	器具 LED 光源ユニット	直付形				
		逆富士形 幅160mm  NC8A 価格(税別)☆ 7,000円	逆富士形 幅230mm  NC8B 価格(税別)☆ 7,400円	トラフ形  PC8A 価格(税別)☆ 7,000円	下面開放  NC8C 価格(税別)☆ 15,400円	
固定出力形	14,000lmタイプ (FHF86形 2灯器具相当 定格出力(H)形)	CE814NE-N24A 価格(税別)☆ 48,000円	組み合わせ 参考価格例(税別)☆ 14,000lm 87.0W 160.9lm/W 55,000円	組み合わせ 参考価格例(税別)☆ 14,000lm 87.0W 160.9lm/W 55,400円	組み合わせ 参考価格例(税別)☆ 14,000lm 87.0W 160.9lm/W 55,000円	組み合わせ 参考価格例(税別)☆ 14,000lm 87.0W 160.9lm/W 63,400円
	12,000lmタイプ (FHF86形 2灯器具相当 定格出力形)	CE812NE-N24A 価格(税別)☆ 45,000円	組み合わせ 参考価格例(税別)☆ 12,000lm 73.1W 164.1lm/W 52,000円	組み合わせ 参考価格例(税別)☆ 12,000lm 73.1W 164.1lm/W 52,400円	組み合わせ 参考価格例(税別)☆ 12,000lm 73.1W 164.1lm/W 52,000円	組み合わせ 参考価格例(税別)☆ 12,000lm 73.1W 164.1lm/W 60,400円
	10,000lmタイプ (FLR110形 2灯器具相当 節電形)	CE810NE-N24A 価格(税別)☆ 41,500円	組み合わせ 参考価格例(税別)☆ 10,000lm 61.0W 163.9lm/W 48,500円	組み合わせ 参考価格例(税別)☆ 10,000lm 61.0W 163.9lm/W 48,900円	組み合わせ 参考価格例(税別)☆ 10,000lm 61.0W 163.9lm/W 48,500円	組み合わせ 参考価格例(税別)☆ 10,000lm 61.0W 163.9lm/W 56,900円
	8,800lmタイプ (FHF86形 2灯器具相当 節電・低照度形)	CE808NE-N14A 価格(税別)☆ 40,500円	組み合わせ 参考価格例(税別)☆ 8,800lm 54.0W 162.9lm/W 47,500円	組み合わせ 参考価格例(税別)☆ 8,800lm 54.0W 162.9lm/W 47,900円	組み合わせ 参考価格例(税別)☆ 8,800lm 54.0W 162.9lm/W 47,500円	組み合わせ 参考価格例(税別)☆ 8,800lm 54.0W 162.9lm/W 55,900円
	6,000lmタイプ (FHF86形 1灯器具相当 定格出力形)	CE806NE-N14A 価格(税別)☆ 29,500円	組み合わせ 参考価格例(税別)☆ 6,000lm 37.0W 162.1lm/W 36,500円	組み合わせ 参考価格例(税別)☆ 6,000lm 37.0W 162.1lm/W 36,900円	組み合わせ 参考価格例(税別)☆ 6,000lm 37.0W 162.1lm/W 36,500円	組み合わせ 参考価格例(税別)☆ 6,000lm 37.0W 162.1lm/W 44,900円
連続調光・ 固定出力兼用形	14,000lmタイプ (FHF86形 2灯器具相当 定格出力(H)形)	CE814NE-X24A 価格(税別)☆ 51,000円	組み合わせ 参考価格例(税別)☆ 14,000lm 87.0W 160.9lm/W 58,000円	組み合わせ 参考価格例(税別)☆ 14,000lm 87.0W 160.9lm/W 58,400円	組み合わせ 参考価格例(税別)☆ 14,000lm 87.0W 160.9lm/W 58,000円	組み合わせ 参考価格例(税別)☆ 14,000lm 87.0W 160.9lm/W 66,400円
	12,000lmタイプ (FHF86形 2灯器具相当 定格出力形)	CE812NE-X24A 価格(税別)☆ 48,000円	組み合わせ 参考価格例(税別)☆ 12,000lm 73.1W 164.1lm/W 55,000円	組み合わせ 参考価格例(税別)☆ 12,000lm 73.1W 164.1lm/W 55,400円	組み合わせ 参考価格例(税別)☆ 12,000lm 73.1W 164.1lm/W 55,000円	組み合わせ 参考価格例(税別)☆ 12,000lm 73.1W 164.1lm/W 63,400円
	10,000lmタイプ (FLR110形 2灯器具相当 節電形)	CE810NE-X24A 価格(税別)☆ 44,500円	組み合わせ 参考価格例(税別)☆ 10,000lm 61.0W 163.9lm/W 51,500円	組み合わせ 参考価格例(税別)☆ 10,000lm 61.0W 163.9lm/W 51,900円	組み合わせ 参考価格例(税別)☆ 10,000lm 61.0W 163.9lm/W 51,500円	組み合わせ 参考価格例(税別)☆ 10,000lm 61.0W 163.9lm/W 59,900円
	8,800lmタイプ (FHF86形 2灯器具相当 節電・低照度形)	CE808NE-X14A 価格(税別)☆ 43,500円	組み合わせ 参考価格例(税別)☆ 8,800lm 54.0W 162.9lm/W 50,500円	組み合わせ 参考価格例(税別)☆ 8,800lm 54.0W 162.9lm/W 50,900円	組み合わせ 参考価格例(税別)☆ 8,800lm 54.0W 162.9lm/W 50,500円	組み合わせ 参考価格例(税別)☆ 8,800lm 54.0W 162.9lm/W 58,900円
	6,000lmタイプ (FHF86形 1灯器具相当 定格出力形)	CE806NE-X14A 価格(税別)☆ 32,500円	組み合わせ 参考価格例(税別)☆ 6,000lm 37.0W 162.1lm/W 39,500円	組み合わせ 参考価格例(税別)☆ 6,000lm 37.0W 162.1lm/W 39,900円	組み合わせ 参考価格例(税別)☆ 6,000lm 37.0W 162.1lm/W 39,500円	組み合わせ 参考価格例(税別)☆ 6,000lm 37.0W 162.1lm/W 47,900円

LED光源ユニットの明るさタイプは昼白色(5,000K)のLED光源ユニットを代表としてタイプ分類しています。色温度・器具形状の違いにより、器具性能が異なります。

110形 特殊環境対応 防湿・防雨形 (オイルミスト対応)	器具 LED 光源ユニット	直付形				
		逆富士形 幅160mm  WGN8A1 価格(税別)☆ 12,000円	逆富士形 幅230mm  WGN8B1 価格(税別)☆ 12,400円	トラフ形  WGP8A1 価格(税別)☆ 12,000円	笠付形  WGP8B1 価格(税別)☆ 13,000円	
固定出力形	14,000lmタイプ (FHF86形 2灯器具相当 定格出力(H)形)	WGE407NE-N14A1 価格(税別)☆ 37,000円	組み合わせ 参考価格例(税別)☆ 14,000lm 87.2W 160.5lm/W 86,000円	組み合わせ 参考価格例(税別)☆ 14,000lm 87.2W 160.5lm/W 86,400円	組み合わせ 参考価格例(税別)☆ 14,000lm 87.2W 160.5lm/W 86,000円	組み合わせ 参考価格例(税別)☆ 13,740lm 87.2W 157.5lm/W 87,000円
	12,000lmタイプ (FHF86形 2灯器具相当 定格出力形)	WGE406NE-N14A1 価格(税別)☆ 35,000円	組み合わせ 参考価格例(税別)☆ 12,000lm 74.8W 160.4lm/W 82,000円	組み合わせ 参考価格例(税別)☆ 12,000lm 74.8W 160.4lm/W 82,400円	組み合わせ 参考価格例(税別)☆ 12,000lm 74.8W 160.4lm/W 82,000円	組み合わせ 参考価格例(税別)☆ 11,780lm 74.8W 157.4lm/W 83,000円
	10,400lmタイプ (FLR110形 2灯器具相当 節電形)	WGE405NE-N14A1 価格(税別)☆ 34,000円	組み合わせ 参考価格例(税別)☆ 10,400lm 63.8W 163.0lm/W 80,000円	組み合わせ 参考価格例(税別)☆ 10,400lm 63.8W 163.0lm/W 80,400円	組み合わせ 参考価格例(税別)☆ 10,400lm 63.8W 163.0lm/W 80,000円	組み合わせ 参考価格例(税別)☆ 10,200lm 63.8W 159.8lm/W 81,000円
	8,800lmタイプ (FHF86形 2灯器具相当 節電・低照度形)	WGE404NE-N14A1 価格(税別)☆ 32,000円	組み合わせ 参考価格例(税別)☆ 8,800lm 55.0W 160.0lm/W 76,000円	組み合わせ 参考価格例(税別)☆ 8,800lm 55.0W 160.0lm/W 76,400円	組み合わせ 参考価格例(税別)☆ 8,800lm 55.0W 160.0lm/W 76,000円	組み合わせ 参考価格例(税別)☆ 8,640lm 55.0W 157.0lm/W 77,000円
	7,600lmタイプ (FHF86形 1灯器具相当 定格出力(H)形)	WGE403NE-N14A1 価格(税別)☆ 29,500円	組み合わせ 参考価格例(税別)☆ 7,600lm 47.4W 160.3lm/W 71,000円	組み合わせ 参考価格例(税別)☆ 7,600lm 47.4W 160.3lm/W 71,400円	組み合わせ 参考価格例(税別)☆ 7,600lm 47.4W 160.3lm/W 71,000円	組み合わせ 参考価格例(税別)☆ 7,460lm 47.4W 157.3lm/W 72,000円
	6,000lmタイプ (FHF86形 1灯器具相当 定格出力形)	WGE403NF-N14A1 価格(税別)☆ 27,700円	組み合わせ 参考価格例(税別)☆ 6,000lm 37.4W 160.4lm/W 67,400円	組み合わせ 参考価格例(税別)☆ 6,000lm 37.4W 160.4lm/W 67,800円	組み合わせ 参考価格例(税別)☆ 6,000lm 37.4W 160.4lm/W 67,400円	組み合わせ 参考価格例(税別)☆ 5,880lm 37.4W 157.2lm/W 68,400円
	4,400lmタイプ (FLR110形 1灯器具相当 節電・低照度形)	WGE402NE-N14A1 価格(税別)☆ 26,700円	組み合わせ 参考価格例(税別)☆ 4,400lm 27.4W 160.5lm/W 65,400円	組み合わせ 参考価格例(税別)☆ 4,400lm 27.4W 160.5lm/W 65,800円	組み合わせ 参考価格例(税別)☆ 4,400lm 27.4W 160.5lm/W 65,400円	組み合わせ 参考価格例(税別)☆ 4,320lm 27.4W 157.6lm/W 66,400円

*LED光源ユニットは2台必要です。
*LED光源ユニットの価格は、LED光源ユニット1台当りの価格です。

*仕様表の定格消費電力、固有エネルギー消費効率は入力電圧200Vの値です。 *調光して使用する場合は制御装置(別売)と組み合わせてご使用ください
消費者様向けの販売価格ではありません。小売の価格については取扱店にお問い合わせください。

直付形		ウオールウォッシャ形	
 <p>PC8B 価格(税別)☆ 8,000円</p>	 <p>NC8D 価格(税別)☆ 22,000円</p>		
組み合わせ 参考価格例(税別)☆ 56,000円	13,730lm 87.0W 157.8lm/W	組み合わせ 参考価格例(税別)☆ 70,000円	13,620lm 87.0W 156.5lm/W
組み合わせ 参考価格例(税別)☆ 53,000円	11,770lm 73.1W 161.0lm/W	組み合わせ 参考価格例(税別)☆ 67,000円	11,680lm 73.1W 159.7lm/W
組み合わせ 参考価格例(税別)☆ 49,500円	9,810lm 61.0W 160.8lm/W	組み合わせ 参考価格例(税別)☆ 63,500円	9,730lm 61.0W 159.5lm/W
組み合わせ 参考価格例(税別)☆ 48,500円	8,630lm 54.0W 159.8lm/W	組み合わせ 参考価格例(税別)☆ 62,500円	8,560lm 54.0W 158.5lm/W
組み合わせ 参考価格例(税別)☆ 37,500円	5,890lm 37.0W 159.1lm/W	組み合わせ 参考価格例(税別)☆ 51,500円	5,840lm 37.0W 157.8lm/W
組み合わせ 参考価格例(税別)☆ 59,000円	13,730lm 87.0W 157.8lm/W	組み合わせ 参考価格例(税別)☆ 73,000円	13,620lm 87.0W 156.5lm/W
組み合わせ 参考価格例(税別)☆ 56,000円	11,770lm 73.1W 161.0lm/W	組み合わせ 参考価格例(税別)☆ 70,000円	11,680lm 73.1W 159.7lm/W
組み合わせ 参考価格例(税別)☆ 52,500円	9,810lm 61.0W 160.8lm/W	組み合わせ 参考価格例(税別)☆ 66,500円	9,730lm 61.0W 159.5lm/W
組み合わせ 参考価格例(税別)☆ 51,500円	8,630lm 54.0W 159.8lm/W	組み合わせ 参考価格例(税別)☆ 65,500円	8,560lm 54.0W 158.5lm/W
組み合わせ 参考価格例(税別)☆ 40,500円	5,890lm 37.0W 159.1lm/W	組み合わせ 参考価格例(税別)☆ 54,500円	5,840lm 37.0W 157.8lm/W

表の見方

組み合わせ 参考価格例(税別)☆ 55,000円	14,000lm	定格光束
	87.0W	定格消費電力
	160.9lm/W	固有エネルギー消費効率

器具とLED光源ユニットの組み合わせ参考価格例

LED光源ユニット 光源色ラインアップ

- 昼光色(6,500K)
- 昼白色(5,000K)
- 白色(4,000K)
- 温白色(3,500K)
- 電球色(3,000K)

交換形LEDベース器具 スマートユニット ラインアップ

LED光源ユニットの明るさタイプは昼白色(5,000K)のLED光源ユニットを代表としてタイプ分類しています。色温度・器具形状の違いにより、器具性能が異なります。

40形 一般形	器具 LED 光源ユニット	直付形				
		逆富士形 幅160mm NC4A1 価格(税別)☆ 2,800円	逆富士形 幅230mm NC4B1 価格(税別)☆ 3,000円	トラフ形 PC4A1 価格(税別)☆ 2,800円	下面開放 NC4C1 価格(税別)☆ 8,000円	
固定出力形	7,000lmタイプ (FHF32形 2灯器具相当) 高出力(H)形	CE407NE-N14A 価格(税別)☆ 25,000円	7,000lm 43.6W 160.5lm/W 27,800円	7,000lm 43.6W 160.5lm/W 28,000円	7,000lm 43.6W 160.5lm/W 27,800円	7,000lm 43.6W 160.5lm/W 33,000円
	6,000lmタイプ (FHF32形 2灯器具相当) 高出力形	CE406NE-N14A 価格(税別)☆ 23,000円	6,000lm 37.4W 160.4lm/W 25,800円	6,000lm 37.4W 160.4lm/W 26,000円	6,000lm 37.4W 160.4lm/W 25,800円	6,000lm 37.4W 160.4lm/W 31,000円
	5,200lmタイプ (FHF32形 2灯器具相当) 定格出力(H)形	CE405NE-N14A 価格(税別)☆ 22,000円	5,200lm 31.9W 163.0lm/W 24,800円	5,200lm 31.9W 163.0lm/W 25,000円	5,200lm 31.9W 163.0lm/W 24,800円	5,200lm 31.9W 163.0lm/W 30,000円
	4,400lmタイプ (FHF32形 2灯器具相当) 定格出力形	CE404NE-N14A 価格(税別)☆ 20,000円	4,400lm 27.5W 160.0lm/W 22,800円	4,400lm 27.5W 160.0lm/W 23,000円	4,400lm 27.5W 160.0lm/W 22,800円	4,400lm 27.5W 160.0lm/W 28,000円
	3,800lmタイプ (FLR40形 2灯器具相当) 定格出力形	CE403NE-N14A 価格(税別)☆ 17,500円	3,800lm 23.7W 160.3lm/W 20,300円	3,800lm 23.7W 160.3lm/W 20,500円	3,800lm 23.7W 160.3lm/W 20,300円	3,800lm 23.7W 160.3lm/W 25,500円
	3,000lmタイプ (FHF32形 1灯器具相当) 高出力形	CE403NF-N14A 価格(税別)☆ 15,700円	3,000lm 18.7W 160.4lm/W 18,500円	3,000lm 18.7W 160.4lm/W 18,700円	3,000lm 18.7W 160.4lm/W 18,500円	3,000lm 18.7W 160.4lm/W 23,700円
連続調光・固定出力兼用形	7,000lmタイプ (FHF32形 2灯器具相当) 高出力(H)形	CE407NE-X14A 価格(税別)☆ 28,000円	7,000lm 43.6W 160.5lm/W 30,800円	7,000lm 43.6W 160.5lm/W 31,000円	7,000lm 43.6W 160.5lm/W 30,800円	7,000lm 43.6W 160.5lm/W 36,000円
	6,000lmタイプ (FHF32形 2灯器具相当) 高出力形	CE406NE-X14A 価格(税別)☆ 26,000円	6,000lm 37.4W 160.4lm/W 28,800円	6,000lm 37.4W 160.4lm/W 29,000円	6,000lm 37.4W 160.4lm/W 28,800円	6,000lm 37.4W 160.4lm/W 34,000円
	5,200lmタイプ (FHF32形 2灯器具相当) 定格出力(H)形	CE405NE-X14A 価格(税別)☆ 25,000円	5,200lm 31.9W 163.0lm/W 27,800円	5,200lm 31.9W 163.0lm/W 28,000円	5,200lm 31.9W 163.0lm/W 27,800円	5,200lm 31.9W 163.0lm/W 33,000円
	4,400lmタイプ (FHF32形 2灯器具相当) 定格出力形	CE404NE-X14A 価格(税別)☆ 23,000円	4,400lm 27.5W 160.0lm/W 25,800円	4,400lm 27.5W 160.0lm/W 26,000円	4,400lm 27.5W 160.0lm/W 25,800円	4,400lm 27.5W 160.0lm/W 31,000円
	3,800lmタイプ (FLR40形 2灯器具相当) 定格出力形	CE403NE-X14A 価格(税別)☆ 20,500円	3,800lm 23.7W 160.3lm/W 23,300円	3,800lm 23.7W 160.3lm/W 23,500円	3,800lm 23.7W 160.3lm/W 23,300円	3,800lm 23.7W 160.3lm/W 28,500円
	3,000lmタイプ (FHF32形 1灯器具相当) 高出力形	CE403NF-X14A 価格(税別)☆ 18,700円	3,000lm 18.7W 160.4lm/W 21,500円	3,000lm 18.7W 160.4lm/W 21,700円	3,000lm 18.7W 160.4lm/W 21,500円	3,000lm 18.7W 160.4lm/W 26,700円
2,200lmタイプ (FHF32形 1灯器具相当) 定格出力形	CE402NE-X14A 価格(税別)☆ 17,700円	2,200lm 13.7W 160.5lm/W 20,500円	2,200lm 13.7W 160.5lm/W 20,700円	2,200lm 13.7W 160.5lm/W 20,500円	2,200lm 13.7W 160.5lm/W 25,700円	

40形 一般形	器具 LED 光源ユニット	直付形				
		ウォールウォッシャ形 NC4D 価格(税別)☆ 11,000円	空調ダクト回避形 埋込穴幅150mm TC4A 価格(税別)☆ 7,400円	Cチャンネル回避形 埋込穴幅220mm TC4B 価格(税別)☆ 10,000円	空調ダクト回避形 埋込穴幅300mm TC4C 価格(税別)☆ 8,800円	
固定出力形	7,000lmタイプ (FHF32形 2灯器具相当) 高出力(H)形	CET407NE-N14A 価格(税別)☆ 25,000円	6,810lm 43.6W 156.1lm/W 36,000円	6,600lm 43.6W 151.3lm/W 32,400円	6,810lm 43.6W 156.1lm/W 35,000円	6,620lm 43.6W 151.8lm/W 33,800円
	6,000lmタイプ (FHF32形 2灯器具相当) 高出力形	CET406NE-N14A 価格(税別)☆ 23,000円	5,840lm 37.4W 156.1lm/W 34,000円	5,660lm 37.4W 151.3lm/W 30,400円	5,840lm 37.4W 156.1lm/W 33,000円	5,680lm 37.4W 151.8lm/W 31,800円
	5,200lmタイプ (FHF32形 2灯器具相当) 定格出力(H)形	CET405NE-N14A 価格(税別)☆ 22,000円	5,060lm 31.9W 158.6lm/W 33,000円	4,900lm 31.9W 153.6lm/W 29,400円	5,060lm 31.9W 158.6lm/W 32,000円	4,920lm 31.9W 154.2lm/W 30,800円
	4,400lmタイプ (FHF32形 2灯器具相当) 定格出力形	CET404NE-N14A 価格(税別)☆ 20,000円	4,280lm 27.5W 155.6lm/W 31,000円	4,150lm 27.5W 150.9lm/W 27,400円	4,280lm 27.5W 155.6lm/W 30,000円	4,160lm 27.5W 151.2lm/W 28,800円
	3,800lmタイプ (FLR40形 2灯器具相当) 定格出力形	CET403NE-N14A 価格(税別)☆ 17,500円	3,700lm 23.7W 156.1lm/W 28,500円	3,580lm 23.7W 151.0lm/W 24,900円	3,700lm 23.7W 156.1lm/W 27,500円	3,590lm 23.7W 151.4lm/W 26,300円
	3,000lmタイプ (FHF32形 1灯器具相当) 高出力形	CET403NF-N14A 価格(税別)☆ 15,700円	2,920lm 18.7W 156.1lm/W 26,700円	2,830lm 18.7W 151.3lm/W 23,100円	2,920lm 18.7W 156.1lm/W 25,700円	2,840lm 18.7W 151.8lm/W 24,500円
連続調光・固定出力兼用形	7,000lmタイプ (FHF32形 2灯器具相当) 高出力(H)形	CET407NE-X14A 価格(税別)☆ 28,000円	6,810lm 43.6W 156.1lm/W 39,000円	6,600lm 43.6W 151.3lm/W 35,400円	6,810lm 43.6W 156.1lm/W 38,000円	6,620lm 43.6W 151.8lm/W 36,800円
	6,000lmタイプ (FHF32形 2灯器具相当) 高出力形	CET406NE-X14A 価格(税別)☆ 26,000円	5,840lm 37.4W 156.1lm/W 37,000円	5,660lm 37.4W 151.3lm/W 33,400円	5,840lm 37.4W 156.1lm/W 36,000円	5,680lm 37.4W 151.8lm/W 34,800円
	5,200lmタイプ (FHF32形 2灯器具相当) 定格出力(H)形	CET405NE-X14A 価格(税別)☆ 25,000円	5,060lm 31.9W 158.6lm/W 36,000円	4,900lm 31.9W 153.6lm/W 32,400円	5,060lm 31.9W 158.6lm/W 35,000円	4,920lm 31.9W 154.2lm/W 33,800円
	4,400lmタイプ (FHF32形 2灯器具相当) 定格出力形	CET404NE-X14A 価格(税別)☆ 23,000円	4,280lm 27.5W 155.6lm/W 34,000円	4,150lm 27.5W 150.9lm/W 30,400円	4,280lm 27.5W 155.6lm/W 33,000円	4,160lm 27.5W 151.2lm/W 31,800円
	3,800lmタイプ (FLR40形 2灯器具相当) 定格出力形	CET403NE-X14A 価格(税別)☆ 20,500円	3,700lm 23.7W 156.1lm/W 31,500円	3,580lm 23.7W 151.0lm/W 27,900円	3,700lm 23.7W 156.1lm/W 30,500円	3,590lm 23.7W 151.4lm/W 29,300円
	3,000lmタイプ (FHF32形 1灯器具相当) 高出力形	CET403NF-X14A 価格(税別)☆ 18,700円	2,920lm 18.7W 156.1lm/W 29,700円	2,830lm 18.7W 151.3lm/W 26,100円	2,920lm 18.7W 156.1lm/W 28,700円	2,840lm 18.7W 151.8lm/W 27,500円
2,200lmタイプ (FHF32形 1灯器具相当) 定格出力形	CET402NE-X14A 価格(税別)☆ 17,700円	2,140lm 13.7W 156.2lm/W 28,700円	2,070lm 13.7W 151.0lm/W 25,100円	2,140lm 13.7W 156.2lm/W 27,700円	2,080lm 13.7W 151.8lm/W 26,500円	

*仕様表の定格消費電力、固有エネルギー消費効率は入力電圧200Vの値です。 *調光して使用する場合は制御装置(別売)と組み合わせてご使用ください。取扱店にお問い合わせください。

直付形		逆富士形 幅160mm		逆富士形 幅230mm		トラフ形		笠付形	
筐付形		キャノピースイッチ付		キャノピースイッチ付		キャノピースイッチ付		キャノピースイッチ付	
P.26		P.28		P.29		P.30		P.31	
PC4B1		NC4A1CP		NC4B1CP		PC4A1CP		PC4B1CP	
価格(税別)☆ 3,200円	6,870lm 43.6W 157.5lm/W	価格(税別)☆ 5,800円	7,000lm 43.6W 160.5lm/W	価格(税別)☆ 6,000円	7,000lm 43.6W 160.5lm/W	価格(税別)☆ 5,800円	7,000lm 43.6W 160.5lm/W	価格(税別)☆ 6,200円	6,870lm 43.6W 157.5lm/W
組み合わせ 参考価格例(税別)☆ 28,200円	5,890lm 37.4W 157.4lm/W	組み合わせ 参考価格例(税別)☆ 28,800円	6,000lm 37.4W 160.4lm/W	組み合わせ 参考価格例(税別)☆ 29,000円	6,000lm 37.4W 160.4lm/W	組み合わせ 参考価格例(税別)☆ 28,800円	6,000lm 37.4W 160.4lm/W	組み合わせ 参考価格例(税別)☆ 29,200円	5,890lm 37.4W 157.4lm/W
組み合わせ 参考価格例(税別)☆ 25,200円	5,100lm 31.9W 159.8lm/W	組み合わせ 参考価格例(税別)☆ 27,800円	5,200lm 31.9W 163.0lm/W	組み合わせ 参考価格例(税別)☆ 28,000円	5,200lm 31.9W 163.0lm/W	組み合わせ 参考価格例(税別)☆ 27,800円	5,200lm 31.9W 163.0lm/W	組み合わせ 参考価格例(税別)☆ 28,200円	5,100lm 31.9W 159.8lm/W
組み合わせ 参考価格例(税別)☆ 23,200円	4,320lm 27.5W 157.0lm/W	組み合わせ 参考価格例(税別)☆ 25,800円	4,400lm 27.5W 160.0lm/W	組み合わせ 参考価格例(税別)☆ 26,000円	4,400lm 27.5W 160.0lm/W	組み合わせ 参考価格例(税別)☆ 25,800円	4,400lm 27.5W 160.0lm/W	組み合わせ 参考価格例(税別)☆ 26,200円	4,320lm 27.5W 157.0lm/W
組み合わせ 参考価格例(税別)☆ 20,700円	3,730lm 23.7W 157.3lm/W	組み合わせ 参考価格例(税別)☆ 23,300円	3,800lm 23.7W 160.3lm/W	組み合わせ 参考価格例(税別)☆ 23,500円	3,800lm 23.7W 160.3lm/W	組み合わせ 参考価格例(税別)☆ 23,300円	3,800lm 23.7W 160.3lm/W	組み合わせ 参考価格例(税別)☆ 23,700円	3,730lm 23.7W 157.3lm/W
組み合わせ 参考価格例(税別)☆ 18,900円	2,940lm 18.7W 157.2lm/W	組み合わせ 参考価格例(税別)☆ 21,500円	3,000lm 18.7W 160.4lm/W	組み合わせ 参考価格例(税別)☆ 21,700円	3,000lm 18.7W 160.4lm/W	組み合わせ 参考価格例(税別)☆ 21,500円	3,000lm 18.7W 160.4lm/W	組み合わせ 参考価格例(税別)☆ 21,900円	2,940lm 18.7W 157.2lm/W
組み合わせ 参考価格例(税別)☆ 18,400円	2,160lm 13.7W 157.6lm/W	組み合わせ 参考価格例(税別)☆ 21,000円	2,200lm 13.7W 160.5lm/W	組み合わせ 参考価格例(税別)☆ 21,200円	2,200lm 13.7W 160.5lm/W	組み合わせ 参考価格例(税別)☆ 21,000円	2,200lm 13.7W 160.5lm/W	組み合わせ 参考価格例(税別)☆ 21,400円	2,160lm 13.7W 157.6lm/W
組み合わせ 参考価格例(税別)☆ 31,200円	6,870lm 43.6W 157.5lm/W	組み合わせ 参考価格例(税別)☆ 33,800円	7,000lm 43.6W 160.5lm/W	組み合わせ 参考価格例(税別)☆ 34,000円	7,000lm 43.6W 160.5lm/W	組み合わせ 参考価格例(税別)☆ 33,800円	7,000lm 43.6W 160.5lm/W	組み合わせ 参考価格例(税別)☆ 34,200円	6,870lm 43.6W 157.5lm/W
組み合わせ 参考価格例(税別)☆ 29,200円	5,890lm 37.4W 157.4lm/W	組み合わせ 参考価格例(税別)☆ 31,800円	6,000lm 37.4W 160.4lm/W	組み合わせ 参考価格例(税別)☆ 32,000円	6,000lm 37.4W 160.4lm/W	組み合わせ 参考価格例(税別)☆ 31,800円	6,000lm 37.4W 160.4lm/W	組み合わせ 参考価格例(税別)☆ 32,200円	5,890lm 37.4W 157.4lm/W
組み合わせ 参考価格例(税別)☆ 28,200円	5,100lm 31.9W 159.8lm/W	組み合わせ 参考価格例(税別)☆ 30,800円	5,200lm 31.9W 163.0lm/W	組み合わせ 参考価格例(税別)☆ 31,000円	5,200lm 31.9W 163.0lm/W	組み合わせ 参考価格例(税別)☆ 30,800円	5,200lm 31.9W 163.0lm/W	組み合わせ 参考価格例(税別)☆ 31,200円	5,100lm 31.9W 159.8lm/W
組み合わせ 参考価格例(税別)☆ 26,200円	4,320lm 27.5W 157.0lm/W	組み合わせ 参考価格例(税別)☆ 28,800円	4,400lm 27.5W 160.0lm/W	組み合わせ 参考価格例(税別)☆ 29,000円	4,400lm 27.5W 160.0lm/W	組み合わせ 参考価格例(税別)☆ 28,800円	4,400lm 27.5W 160.0lm/W	組み合わせ 参考価格例(税別)☆ 29,200円	4,320lm 27.5W 157.0lm/W
組み合わせ 参考価格例(税別)☆ 23,700円	3,730lm 23.7W 157.3lm/W	組み合わせ 参考価格例(税別)☆ 26,300円	3,800lm 23.7W 160.3lm/W	組み合わせ 参考価格例(税別)☆ 26,500円	3,800lm 23.7W 160.3lm/W	組み合わせ 参考価格例(税別)☆ 26,300円	3,800lm 23.7W 160.3lm/W	組み合わせ 参考価格例(税別)☆ 26,700円	3,730lm 23.7W 157.3lm/W
組み合わせ 参考価格例(税別)☆ 21,900円	2,940lm 18.7W 157.2lm/W	組み合わせ 参考価格例(税別)☆ 24,500円	3,000lm 18.7W 160.4lm/W	組み合わせ 参考価格例(税別)☆ 24,700円	3,000lm 18.7W 160.4lm/W	組み合わせ 参考価格例(税別)☆ 24,500円	3,000lm 18.7W 160.4lm/W	組み合わせ 参考価格例(税別)☆ 24,900円	2,940lm 18.7W 157.2lm/W
組み合わせ 参考価格例(税別)☆ 20,900円	2,160lm 13.7W 157.6lm/W	組み合わせ 参考価格例(税別)☆ 23,500円	2,200lm 13.7W 160.5lm/W	組み合わせ 参考価格例(税別)☆ 23,700円	2,200lm 13.7W 160.5lm/W	組み合わせ 参考価格例(税別)☆ 23,500円	2,200lm 13.7W 160.5lm/W	組み合わせ 参考価格例(税別)☆ 23,900円	2,160lm 13.7W 157.6lm/W

40形 一般形

直付形
片反射形



PC4C1 価格(税別)☆
都度見積

*受注生産にて対応可能です。詳しくはお問い合わせください。
*LED光源ユニットは、CE407~CE402をご使用ください。

オプション

吊具用取付アダプタ



品名コード 在庫区分 価格(税別)☆
JP AE01 6259-9071 ○ **2,300円**

本体:鋼板(白色) 質量:0.5kg
寸法:全長840×幅56×高さ20mm
適合器具:PC4A1、PC4A1CP、PC4B1、PC4B1CP
(注1)110形および特殊環境対応、非常灯付には使用できません。

※イメージ図
交換形LEDベース器具を吊り上げにする場合、吊具と組み合わせで使用するためのアダプタです。リニューアル等において既設の吊具が利用でき便利です。

連結用金具

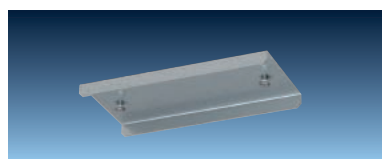

品名コード 在庫区分 価格(税別)☆
BTC1 6259-9211 ▲ **1,000円**

質量:0.1kg
適合器具:TC4A、TC4B、TC4C
ZTC4A2、ZTC4B2、ZTC4C2

寸法図

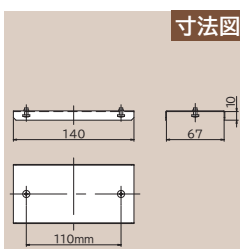

表の見方

組み合わせ 参考価格例(税別)☆ 27,800円	7,000lm — 定格光束
	43.6W — 定格消費電力
	160.5lm/W — 固有エネルギー消費効率



器具とLED光源ユニットの組み合わせ参考価格例



LED光源ユニット
光源色ラインアップ

- 昼光色(6,500K)
- 昼白色(5,000K)
- 白色(4,000K)
- 温白色(3,500K)
- 電球色(3,000K)

詳しくはP.57をご覧ください。 ☆この価格は事業者様向けの積算見積価格であり、一般消費者様向けの販売価格ではありません。小売の価格については

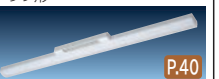
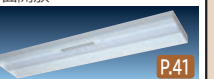

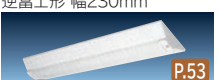
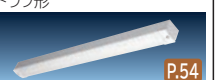
LED光源ユニットの明るさタイプは昼白色(5,000K)のLED光源ユニットを代表としてタイプ分類しています。色温度・器具形状の違いにより、器具性能が異なります。

40形 非常灯付	器具 LED 光源ユニット	直付形				
		逆富士形 幅160mm  P.38	逆富士形 幅230mm  P.39	トラフ形  P.40	下面開放  P.41	
		ZNC4A2 価格(税別)☆ 49,000円	ZNC4B2 価格(税別)☆ 49,200円	ZPC4A2 価格(税別)☆ 49,000円	ZNC4C2 価格(税別)☆ 54,200円	
固定出力形	7,000lmタイプ (FHF32形 2灯器具相当 高出力(H)形)	CE407NE-N14A 価格(税別)☆ 25,000円	7,000lm 45.1W 155.2lm/W	7,000lm 45.1W 155.2lm/W	7,000lm 45.1W 155.2lm/W	7,000lm 45.1W 155.2lm/W
	6,000lmタイプ (FHF32形 2灯器具相当 高出力(H)形)	CE406NE-N14A 価格(税別)☆ 23,000円	6,000lm 38.9W 154.2lm/W	6,000lm 38.9W 154.2lm/W	6,000lm 38.9W 154.2lm/W	6,000lm 38.9W 154.2lm/W
	5,200lmタイプ (FHF32形 2灯器具相当 定格出力(H)形)	CE405NE-N14A 価格(税別)☆ 22,000円	5,200lm 33.4W 155.6lm/W	5,200lm 33.4W 155.6lm/W	5,200lm 33.4W 155.6lm/W	5,200lm 33.4W 155.6lm/W
	4,400lmタイプ (FHF32形 2灯器具相当 定格出力(H)形)	CE404NE-N14A 価格(税別)☆ 20,000円	4,400lm 29.0W 151.7lm/W	4,400lm 29.0W 151.7lm/W	4,400lm 29.0W 151.7lm/W	4,400lm 29.0W 151.7lm/W
	3,800lmタイプ (FLR40形 2灯器具相当 定格出力(H)形)	CE403NE-N14A 価格(税別)☆ 17,500円	3,800lm 25.2W 150.7lm/W	3,800lm 25.2W 150.7lm/W	3,800lm 25.2W 150.7lm/W	3,800lm 25.2W 150.7lm/W
	3,000lmタイプ (FHF32形 1灯器具相当 高出力(H)形)	CE403NF-N14A 価格(税別)☆ 15,700円	3,000lm 20.2W 148.5lm/W	3,000lm 20.2W 148.5lm/W	3,000lm 20.2W 148.5lm/W	3,000lm 20.2W 148.5lm/W
	2,200lmタイプ (FHF32形 1灯器具相当 定格出力(H)形)	CE402NE-N14A 価格(税別)☆ 15,200円	2,200lm 15.2W 144.7lm/W	2,200lm 15.2W 144.7lm/W	2,200lm 15.2W 144.7lm/W	2,200lm 15.2W 144.7lm/W
連続調光・ 固定出力兼用形	7,000lmタイプ (FHF32形 2灯器具相当 高出力(H)形)	CE407NE-X14A 価格(税別)☆ 28,000円	7,000lm 45.1W 155.2lm/W	7,000lm 45.1W 155.2lm/W	7,000lm 45.1W 155.2lm/W	7,000lm 45.1W 155.2lm/W
	6,000lmタイプ (FHF32形 2灯器具相当 高出力(H)形)	CE406NE-X14A 価格(税別)☆ 26,000円	6,000lm 38.9W 154.2lm/W	6,000lm 38.9W 154.2lm/W	6,000lm 38.9W 154.2lm/W	6,000lm 38.9W 154.2lm/W
	5,200lmタイプ (FHF32形 2灯器具相当 定格出力(H)形)	CE405NE-X14A 価格(税別)☆ 25,000円	5,200lm 33.4W 155.6lm/W	5,200lm 33.4W 155.6lm/W	5,200lm 33.4W 155.6lm/W	5,200lm 33.4W 155.6lm/W
	4,400lmタイプ (FHF32形 2灯器具相当 定格出力(H)形)	CE404NE-X14A 価格(税別)☆ 23,000円	4,400lm 29.0W 151.7lm/W	4,400lm 29.0W 151.7lm/W	4,400lm 29.0W 151.7lm/W	4,400lm 29.0W 151.7lm/W
	3,800lmタイプ (FLR40形 2灯器具相当 定格出力(H)形)	CE403NE-X14A 価格(税別)☆ 20,500円	3,800lm 25.2W 150.7lm/W	3,800lm 25.2W 150.7lm/W	3,800lm 25.2W 150.7lm/W	3,800lm 25.2W 150.7lm/W
	3,000lmタイプ (FHF32形 1灯器具相当 高出力(H)形)	CE403NF-X14A 価格(税別)☆ 18,700円	3,000lm 20.2W 148.5lm/W	3,000lm 20.2W 148.5lm/W	3,000lm 20.2W 148.5lm/W	3,000lm 20.2W 148.5lm/W
	2,200lmタイプ (FHF32形 1灯器具相当 定格出力(H)形)	CE402NE-X14A 価格(税別)☆ 17,700円	2,200lm 15.2W 144.7lm/W	2,200lm 15.2W 144.7lm/W	2,200lm 15.2W 144.7lm/W	2,200lm 15.2W 144.7lm/W

40形 特殊環境対応 防湿・防雨形 (オイルミスト対応)	器具 LED 光源ユニット	直付形				
		逆富士形 幅160mm  P.52	逆富士形 幅230mm  P.53	トラフ形  P.54	笠付形  P.54	
		WGN4A1 価格(税別)☆ 6,300円	WGN4B1 価格(税別)☆ 6,500円	WGP4A1 価格(税別)☆ 6,300円	WGP4B1 価格(税別)☆ 6,800円	
固定出力形	7,000lmタイプ (FHF32形 2灯器具相当 高出力(H)形)	WGE407NE-N14A1 価格(税別)☆ 37,000円	7,000lm 43.6W 160.5lm/W	7,000lm 43.6W 160.5lm/W	7,000lm 43.6W 160.5lm/W	7,000lm 43.6W 160.5lm/W
	6,000lmタイプ (FHF32形 2灯器具相当 高出力(H)形)	WGE406NE-N14A1 価格(税別)☆ 35,000円	6,000lm 37.4W 160.4lm/W	6,000lm 37.4W 160.4lm/W	6,000lm 37.4W 160.4lm/W	6,000lm 37.4W 160.4lm/W
	5,200lmタイプ (FHF32形 2灯器具相当 定格出力(H)形)	WGE405NE-N14A1 価格(税別)☆ 34,000円	5,200lm 31.9W 163.0lm/W	5,200lm 31.9W 163.0lm/W	5,200lm 31.9W 163.0lm/W	5,200lm 31.9W 163.0lm/W
	4,400lmタイプ (FHF32形 2灯器具相当 定格出力(H)形)	WGE404NE-N14A1 価格(税別)☆ 32,000円	4,400lm 27.5W 160.0lm/W	4,400lm 27.5W 160.0lm/W	4,400lm 27.5W 160.0lm/W	4,400lm 27.5W 160.0lm/W
	3,800lmタイプ (FLR40形 2灯器具相当 定格出力(H)形)	WGE403NE-N14A1 価格(税別)☆ 29,500円	3,800lm 23.7W 160.3lm/W	3,800lm 23.7W 160.3lm/W	3,800lm 23.7W 160.3lm/W	3,800lm 23.7W 160.3lm/W
	3,000lmタイプ (FHF32形 1灯器具相当 高出力(H)形)	WGE403NF-N14A1 価格(税別)☆ 27,700円	3,000lm 18.7W 160.4lm/W	3,000lm 18.7W 160.4lm/W	3,000lm 18.7W 160.4lm/W	3,000lm 18.7W 160.4lm/W
	2,200lmタイプ (FHF32形 1灯器具相当 定格出力(H)形)	WGE402NE-N14A1 価格(税別)☆ 26,700円	2,200lm 13.7W 160.5lm/W	2,200lm 13.7W 160.5lm/W	2,200lm 13.7W 160.5lm/W	2,200lm 13.7W 160.5lm/W

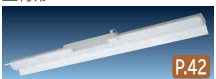
*仕様表の定格消費電力、固有エネルギー消費効率は入力電圧200Vの値です。 *調光して使用する場合は制御装置(別売)と組み合わせてご使用ください
消費者様向けの販売価格ではありません。小売の価格については取扱店にお問い合わせください。

直付形	
 <p>価格(税別)☆ ZPC4B2 49,400円</p>	<p>組み合わせ 参考価格例(税別)☆ 6,870lm 45.1W 152.3lm/W</p>
<p>組み合わせ 参考価格例(税別)☆ 5,890lm 38.9W 151.4lm/W</p>	<p>組み合わせ 参考価格例(税別)☆ 5,100lm 33.4W 152.6lm/W</p>
<p>組み合わせ 参考価格例(税別)☆ 4,320lm 29.0W 148.9lm/W</p>	<p>組み合わせ 参考価格例(税別)☆ 3,730lm 25.2W 148.0lm/W</p>
<p>組み合わせ 参考価格例(税別)☆ 2,940lm 20.2W 145.5lm/W</p>	<p>組み合わせ 参考価格例(税別)☆ 2,160lm 15.2W 142.1lm/W</p>
<p>組み合わせ 参考価格例(税別)☆ 6,870lm 45.1W 152.3lm/W</p>	<p>組み合わせ 参考価格例(税別)☆ 5,890lm 38.9W 151.4lm/W</p>
<p>組み合わせ 参考価格例(税別)☆ 5,100lm 33.4W 152.6lm/W</p>	<p>組み合わせ 参考価格例(税別)☆ 4,320lm 29.0W 148.9lm/W</p>
<p>組み合わせ 参考価格例(税別)☆ 3,730lm 25.2W 148.0lm/W</p>	<p>組み合わせ 参考価格例(税別)☆ 2,940lm 20.2W 145.5lm/W</p>
<p>組み合わせ 参考価格例(税別)☆ 2,160lm 15.2W 142.1lm/W</p>	

40形 非常灯付	器具	埋込形				
		空調ダクト回避形 埋込穴幅150mm	Cチャンネル回避形 埋込穴幅220mm	空調ダクト回避形 埋込穴幅300mm		
固定出力形	LED 光源ユニット	 <p>価格(税別)☆ ZTC4A2 53,600円</p>	 <p>価格(税別)☆ ZTC4B2 56,200円</p>	 <p>価格(税別)☆ ZTC4C2 55,000円</p>		
	7,000lmタイプ (FHF32形 2灯器具相当) 高出力(H)形	CET407NE-N14A 価格(税別)☆ 25,000円	組み合わせ 参考価格例(税別)☆ 6,600lm 45.1W 146.3lm/W	組み合わせ 参考価格例(税別)☆ 6,810lm 45.1W 150.9lm/W	組み合わせ 参考価格例(税別)☆ 6,620lm 45.1W 146.7lm/W	
	6,000lmタイプ (FHF32形 2灯器具相当) 高出力形	CET406NE-N14A 価格(税別)☆ 23,000円	組み合わせ 参考価格例(税別)☆ 5,660lm 38.9W 145.5lm/W	組み合わせ 参考価格例(税別)☆ 5,840lm 38.9W 150.1lm/W	組み合わせ 参考価格例(税別)☆ 5,680lm 38.9W 146.0lm/W	
	5,200lmタイプ (FHF32形 2灯器具相当) 高出力(H)形	CET405NE-N14A 価格(税別)☆ 22,000円	組み合わせ 参考価格例(税別)☆ 4,900lm 33.4W 146.7lm/W	組み合わせ 参考価格例(税別)☆ 5,060lm 33.4W 151.4lm/W	組み合わせ 参考価格例(税別)☆ 4,920lm 33.4W 147.3lm/W	
	4,400lmタイプ (FHF32形 2灯器具相当) 定格出力形	CET404NE-N14A 価格(税別)☆ 20,000円	組み合わせ 参考価格例(税別)☆ 4,150lm 29.0W 143.1lm/W	組み合わせ 参考価格例(税別)☆ 4,280lm 29.0W 147.5lm/W	組み合わせ 参考価格例(税別)☆ 4,160lm 29.0W 143.4lm/W	
	3,800lmタイプ (FLR40形 2灯器具相当) 定格出力形	CET403NE-N14A 価格(税別)☆ 17,500円	組み合わせ 参考価格例(税別)☆ 3,580lm 25.2W 142.0lm/W	組み合わせ 参考価格例(税別)☆ 3,700lm 25.2W 146.8lm/W	組み合わせ 参考価格例(税別)☆ 3,590lm 25.2W 142.4lm/W	
	3,000lmタイプ (FHF32形 1灯器具相当) 高出力形	CET403NF-N14A 価格(税別)☆ 15,700円	組み合わせ 参考価格例(税別)☆ 2,830lm 20.2W 140.0lm/W	組み合わせ 参考価格例(税別)☆ 2,920lm 20.2W 144.5lm/W	組み合わせ 参考価格例(税別)☆ 2,840lm 20.2W 140.5lm/W	
	2,200lmタイプ (FHF32形 1灯器具相当) 定格出力形	CET402NE-N14A 価格(税別)☆ 15,200円	組み合わせ 参考価格例(税別)☆ 2,070lm 15.2W 136.1lm/W	組み合わせ 参考価格例(税別)☆ 2,140lm 15.2W 140.7lm/W	組み合わせ 参考価格例(税別)☆ 2,080lm 15.2W 136.8lm/W	
	連続調光・ 固定出力兼用形	7,000lmタイプ (FHF32形 2灯器具相当) 高出力(H)形	CET407NE-X14A 価格(税別)☆ 28,000円	組み合わせ 参考価格例(税別)☆ 6,600lm 45.1W 146.3lm/W	組み合わせ 参考価格例(税別)☆ 6,810lm 45.1W 150.9lm/W	組み合わせ 参考価格例(税別)☆ 6,620lm 45.1W 146.7lm/W
		6,000lmタイプ (FHF32形 2灯器具相当) 高出力形	CET406NE-X14A 価格(税別)☆ 26,000円	組み合わせ 参考価格例(税別)☆ 5,660lm 38.9W 145.5lm/W	組み合わせ 参考価格例(税別)☆ 5,840lm 38.9W 150.1lm/W	組み合わせ 参考価格例(税別)☆ 5,680lm 38.9W 146.0lm/W
5,200lmタイプ (FHF32形 2灯器具相当) 高出力(H)形		CET405NE-X14A 価格(税別)☆ 25,000円	組み合わせ 参考価格例(税別)☆ 4,900lm 33.4W 146.7lm/W	組み合わせ 参考価格例(税別)☆ 5,060lm 33.4W 151.4lm/W	組み合わせ 参考価格例(税別)☆ 4,920lm 33.4W 147.3lm/W	
4,400lmタイプ (FHF32形 2灯器具相当) 定格出力形		CET404NE-X14A 価格(税別)☆ 23,000円	組み合わせ 参考価格例(税別)☆ 4,150lm 29.0W 143.1lm/W	組み合わせ 参考価格例(税別)☆ 4,280lm 29.0W 147.5lm/W	組み合わせ 参考価格例(税別)☆ 4,160lm 29.0W 143.4lm/W	
3,800lmタイプ (FLR40形 2灯器具相当) 定格出力形		CET403NE-X14A 価格(税別)☆ 20,500円	組み合わせ 参考価格例(税別)☆ 3,580lm 25.2W 142.0lm/W	組み合わせ 参考価格例(税別)☆ 3,700lm 25.2W 146.8lm/W	組み合わせ 参考価格例(税別)☆ 3,590lm 25.2W 142.4lm/W	
3,000lmタイプ (FHF32形 1灯器具相当) 高出力形		CET403NF-X14A 価格(税別)☆ 18,700円	組み合わせ 参考価格例(税別)☆ 2,830lm 20.2W 140.0lm/W	組み合わせ 参考価格例(税別)☆ 2,920lm 20.2W 144.5lm/W	組み合わせ 参考価格例(税別)☆ 2,840lm 20.2W 140.5lm/W	
2,200lmタイプ (FHF32形 1灯器具相当) 定格出力形		CET402NE-X14A 価格(税別)☆ 17,700円	組み合わせ 参考価格例(税別)☆ 2,070lm 15.2W 136.1lm/W	組み合わせ 参考価格例(税別)☆ 2,140lm 15.2W 140.7lm/W	組み合わせ 参考価格例(税別)☆ 2,080lm 15.2W 136.8lm/W	

40形 特殊環境対応 防湿・防雨形 (オイルミスト対応) ステンレス仕様	直付形				
	逆富士形 幅160mm	逆富士形 幅230mm	トラフ形	笠付形	片反射形
	 <p>価格(税別)☆ WGN4A1S 都度見積</p>	 <p>価格(税別)☆ WGN4B1S 都度見積</p>	 <p>価格(税別)☆ WGP4A1S 都度見積</p>	 <p>価格(税別)☆ WGP4B1S 都度見積</p>	 <p>価格(税別)☆ WGP4C1S 都度見積</p>

*受注生産にて対応可能です。詳しくはお問い合わせください。

*LED光源ユニットは、オイルミスト対応用LED光源ユニットWGE407~WGE402と組み合わせで使用ください。



表の見方





組み合わせ 参考価格例(税別)☆ 74,000円	7,000lm — 定格光束	45.1W — 定格消費電力	155.2lm/W — 固有エネルギー消費効率
器具とLED光源ユニットの組み合わせ参考価格例			

LED光源ユニット 光源色ラインアップ	昼光色(6,500K)
	昼白色(5,000K)
	白色(4,000K)
	温白色(3,500K)
	電球色(3,000K)

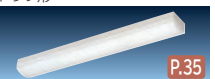
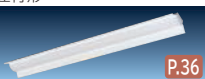
交換形LEDベース器具 スマートユニット ラインアップ

LED光源ユニットの明るさタイプは昼白色(5,000K)のLED光源ユニットを代表としてタイプ分類しています。色温度・器具形状の違いにより、器具性能が異なります。

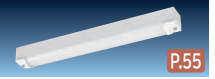
20形 一般形		器具 LED 光源ユニット	直付形							
			逆富士形 幅160mm  NC2A1 価格(税別)☆ 2,500円	逆富士形 幅230mm  NC2B1 価格(税別)☆ 2,700円	トラフ形  PC2A1 価格(税別)☆ 2,500円	笠付形  PC2B1 価格(税別)☆ 2,900円				
固定出力形	3,200lmタイプ (FHF16形2灯器具相当) 高出力形	CE203NE-N14A 価格(税別)☆ 17,500円	組み合わせ 参考価格例(税別)☆ 20,000円	3,200lm 21.3W 150.2lm/W	組み合わせ 参考価格例(税別)☆ 20,200円	3,200lm 21.3W 150.2lm/W	組み合わせ 参考価格例(税別)☆ 20,000円	3,200lm 21.3W 150.2lm/W	組み合わせ 参考価格例(税別)☆ 20,400円	3,140lm 21.3W 147.4lm/W
	1,600lmタイプ (FHF16形1灯器具相当) 高出力形	CE201NE-N14A 価格(税別)☆ 13,500円	組み合わせ 参考価格例(税別)☆ 16,000円	1,620lm 11.2W 144.6lm/W	組み合わせ 参考価格例(税別)☆ 16,200円	1,620lm 11.2W 144.6lm/W	組み合わせ 参考価格例(税別)☆ 16,000円	1,620lm 11.2W 144.6lm/W	組み合わせ 参考価格例(税別)☆ 16,400円	1,590lm 11.2W 141.9lm/W
連続調光・ 固定出力兼用形	3,200lmタイプ (FHF16形2灯器具相当) 高出力形	CE203NE-X14A 価格(税別)☆ 19,000円	組み合わせ 参考価格例(税別)☆ 21,500円	3,200lm 21.3W 150.2lm/W	組み合わせ 参考価格例(税別)☆ 21,700円	3,200lm 21.3W 150.2lm/W	組み合わせ 参考価格例(税別)☆ 21,500円	3,200lm 21.3W 150.2lm/W	組み合わせ 参考価格例(税別)☆ 21,900円	3,140lm 21.3W 147.4lm/W
	1,600lmタイプ (FHF16形1灯器具相当) 高出力形	CE201NE-X14A 価格(税別)☆ 15,000円	組み合わせ 参考価格例(税別)☆ 17,500円	1,620lm 11.2W 144.6lm/W	組み合わせ 参考価格例(税別)☆ 17,700円	1,620lm 11.2W 144.6lm/W	組み合わせ 参考価格例(税別)☆ 17,500円	1,620lm 11.2W 144.6lm/W	組み合わせ 参考価格例(税別)☆ 17,900円	1,590lm 11.2W 141.9lm/W

20形 特殊環境対応 防湿・防雨形 (オイルミスト対応)		器具 LED 光源ユニット	直付形							
			逆富士形 幅160mm  WGN2A 価格(税別)☆ 4,500円	逆富士形 幅230mm  WGN2B 価格(税別)☆ 4,700円	トラフ形  WGP2A 価格(税別)☆ 4,500円	笠付形  WGP2B 価格(税別)☆ 5,000円				
固定出力形	3,200lmタイプ (FHF16形2灯器具相当) 高出力形	WGE203NE-N14A 価格(税別)☆ 32,500円	組み合わせ 参考価格例(税別)☆ 37,000円	3,200lm 21.3W 150.2lm/W	組み合わせ 参考価格例(税別)☆ 37,200円	3,200lm 21.3W 150.2lm/W	組み合わせ 参考価格例(税別)☆ 37,000円	3,200lm 21.3W 150.2lm/W	組み合わせ 参考価格例(税別)☆ 37,500円	3,140lm 21.3W 147.4lm/W
	1,600lmタイプ (FHF16形1灯器具相当) 高出力形	WGE201NE-N14A 価格(税別)☆ 22,500円	組み合わせ 参考価格例(税別)☆ 27,000円	1,620lm 11.2W 144.6lm/W	組み合わせ 参考価格例(税別)☆ 27,200円	1,620lm 11.2W 144.6lm/W	組み合わせ 参考価格例(税別)☆ 27,000円	1,620lm 11.2W 144.6lm/W	組み合わせ 参考価格例(税別)☆ 27,500円	1,590lm 11.2W 141.9lm/W

20形 特殊環境対応 防湿・防雨形 (オイルミスト対応) ステンレス仕様		直付形				
		逆富士形 幅160mm  WGN2AS 価格(税別)☆ 都度見積	逆富士形 幅230mm  WGN2BS 価格(税別)☆ 都度見積	トラフ形  WGP2AS 価格(税別)☆ 都度見積	笠付形  WGP2BS 価格(税別)☆ 都度見積	片反射形  WGP2CS 価格(税別)☆ 都度見積

*受注生産にて対応可能です。詳しくはお問い合わせください。

*LED光源ユニットは、オイルミスト対応LED光源ユニットWGE203~WGE201と組み合わせてください。





表の見方	組み合わせ 参考価格例(税別)☆ 20,000円	3,200lm — 定格光束	21.3W — 定格消費電力	150.2lm/W — 固有エネルギー消費効率
		器具とLED光源ユニットの組み合わせ参考価格例		

LED光源ユニット 光源色ラインアップ	昼光色(6,500K)
	昼白色(5,000K)
	白色(4,000K)
	温白色(3,500K)
	電球色(3,000K)

在庫区分…▲:受注生産品(納期についてはお問い合わせください) *仕様表の定格消費電力、固有エネルギー消費効率は入力電圧200Vの値です。あり、一般消費者様向けの販売価格ではありません。小売の価格については取扱店にお問い合わせください。

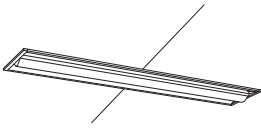
公共施設用照明器具一覧表

受注生産にて対応可能です。詳しくはお問い合わせください。

タイプ	公共施設形式名 (JIL5004:2018)	当社形式		価格 (税別)*	在庫 区分
		器具	LED光源ユニット		
	LRS3CC-4-37	TC4B	CET403NE-X14AK	都度見積	▲
	LRS3CC-4-48	TC4B	CET405NE-X14AK	都度見積	▲
	LRS3CC-4-65	TC4B	CET407NE-X14AK	都度見積	▲
	LSS1-2-15	PC2A1	CE201NE-X14AK	都度見積	▲
	LSS1-2-30	PC2A1	CE203NE-X14AK	都度見積	▲
	LSS1-4-37	PC4A1	CE403NE-X14AK	都度見積	▲
	LSS1-4-48	PC4A1	CE405NE-X14AK	都度見積	▲
	LSS1-4-65	PC4A1	CE407NE-X14AK	都度見積	▲
	LSS1MP/RP-4-22	WGP4A1S	WGE402NE-N14A1K	都度見積	▲
	LSS1MP/RP-4-30	WGP4A1S	WGE403NF-N14A1K	都度見積	▲
	LSS1MP/RP-4-46	WGP4A1S	WGE405NE-N14A1K	都度見積	▲
	LSS1MP/RP-4-64	WGP4A1S	WGE407NE-N14A1K	都度見積	▲
	LSS6-4-37	NC4C1	CE403NE-X14AK	都度見積	▲
	LSS6-4-48	NC4C1	CE405NE-X14AK	都度見積	▲
	LSS6-4-65	NC4C1	CE407NE-X14AK	都度見積	▲
	LSS9-2-15	NC2A1	CE201NE-X14AK	都度見積	▲
	LSS9-2-30	NC2A1	CE203NE-X14AK	都度見積	▲
	LSS9-4-37	NC4A1	CE403NE-X14AK	都度見積	▲
	LSS9-4-48	NC4A1	CE405NE-X14AK	都度見積	▲
	LSS9-4-65	NC4A1	CE407NE-N14AK	都度見積	▲
	LSS9MP/RP-4-22	WGN4A1S	WGE402NE-N14A1K	都度見積	▲
	LSS9MP/RP-4-30	WGN4A1S	WGE403NF-N14A1K	都度見積	▲
	LSS9MP/RP-4-46	WGN4A1S	WGE405NE-N14A1K	都度見積	▲
	LSS9MP/RP-4-64	WGN4A1S	WGE407NE-N14A1K	都度見積	▲
	LSS10-2-15	NC2B1	CE201NE-X14AK	都度見積	▲
	LSS10-2-30	NC2B1	CE203NE-X14AK	都度見積	▲
	LSS10-4-30	NC4B1	CE403NF-X14AK	都度見積	▲
	LSS10-4-37	NC4B1	CE403NE-X14AK	都度見積	▲
	LSS10-4-48	NC4B1	CE405NE-X14AK	都度見積	▲
	LSS10-4-65	NC4B1	CE407NE-X14AK	都度見積	▲
	LSS10MP/RP-4-46	WGN4B1S	WGE405NE-N14A1K	都度見積	▲
	LSS10MP/RP-4-64	WGN4B1S	WGE407NE-N14A1K	都度見積	▲

ベースライト形

*調光して使用する場合は制御装置(別売)と組み合わせてご使用ください。詳しくはP.57をご覧ください。 ☆この価格は事業者様向けの積算見積価格です

平均演色評価数Ra98(一般形はRa85)。検査工程や衣料品売場など、商品の色を重視する場所におすすめします。商品仕様や価格などの詳細は、お問い合わせください。

110形 LED光源ユニット

直付形					
点灯方式	明るさクラス	光源色	形式	価格(税別)☆	在庫区分
固定出力形	14,000lmタイプ (FHF86形 2灯器具相当 定格出力(H)形)	昼白色	CE814NE-N24AH	都度見積	▲
	12,000lmタイプ (FHF86形 2灯器具相当 定格出力形)	昼白色	CE812NE-N24AH	都度見積	▲
	10,000lmタイプ (FLR110形 2灯器具相当 節電形)	昼白色	CE810NE-N24AH	都度見積	▲
	8,800lmタイプ (FHF86形 2灯器具相当 節電・低照度形)	昼白色	CE808NE-N14AH	都度見積	▲
	6,000lmタイプ (FHF86形 1灯器具相当 定格出力形)	昼白色	CE806NE-N14AH	都度見積	▲
連続調光・ 固定出力兼用形	14,000lmタイプ (FHF86形 2灯器具相当 定格出力(H)形)	昼白色	CE814NE-X24AH	都度見積	▲
	12,000lmタイプ (FHF86形 2灯器具相当 定格出力形)	昼白色	CE812NE-X24AH	都度見積	▲
	10,000lmタイプ (FLR110形 2灯器具相当 節電形)	昼白色	CE810NE-X24AH	都度見積	▲
	8,800lmタイプ (FHF86形 2灯器具相当 節電・低照度形)	昼白色	CE808NE-X14AH	都度見積	▲
	6,000lmタイプ (FHF86形 1灯器具相当 定格出力形)	昼白色	CE806NE-X14AH	都度見積	▲

20形 LED光源ユニット

直付形					
点灯方式	明るさクラス	光源色	形式	価格(税別)☆	在庫区分
固定出力形	3,200lmタイプ (FHF16形 2灯器具相当 高出力形)	昼白色	CE203NE-N14AH	都度見積	▲
	1,600lmタイプ (FHF16形 1灯器具相当 高出力形)	昼白色	CE201NE-N14AH	都度見積	▲
連続調光・ 固定出力兼用形	3,200lmタイプ (FHF16形 2灯器具相当 高出力形)	昼白色	CE203NE-X14AH	都度見積	▲
	1,600lmタイプ (FHF16形 1灯器具相当 高出力形)	昼白色	CE201NE-X14AH	都度見積	▲

40形 LED光源ユニット

直付形					
点灯方式	明るさクラス	光源色	形式	価格(税別)☆	在庫区分
固定出力形	7,000lmタイプ (FHF32形 2灯器具相当 高出力(H)形)	昼白色	CE407NE-N14AH	都度見積	▲
	6,000lmタイプ (FHF32形 2灯器具相当 高出力形)	昼白色	CE406NE-N14AH	都度見積	▲
	5,200lmタイプ (FHF32形 2灯器具相当 定格出力(H)形)	昼白色	CE405NE-N14AH	都度見積	▲
	4,400lmタイプ (FHF32形 2灯器具相当 定格出力)	昼白色	CE404NE-N14AH	都度見積	▲
	3,800lmタイプ (FLR40形 2灯器具相当 定格出力形)	昼白色	CE403NE-N14AH	都度見積	▲
	3,000lmタイプ (FHF32形 1灯器具相当 高出力形)	昼白色	CE403NF-N14AH	都度見積	▲
	2,200lmタイプ (FHF32形 1灯器具相当 定格出力形)	昼白色	CE402NE-N14AH	都度見積	▲
	連続調光・ 固定出力兼用形	7,000lmタイプ (FHF32形 2灯器具相当 高出力(H)形)	昼白色	CE407NE-X14AH	都度見積
6,000lmタイプ (FHF32形 2灯器具相当 高出力形)		昼白色	CE406NE-X14AH	都度見積	▲
5,200lmタイプ (FHF32形 2灯器具相当 定格出力(H)形)		昼白色	CE405NE-X14AH	都度見積	▲
4,400lmタイプ (FHF32形 2灯器具相当 定格出力)		昼白色	CE404NE-X14AH	都度見積	▲
3,800lmタイプ (FLR40形 2灯器具相当 定格出力形)		昼白色	CE403NE-X14AH	都度見積	▲
3,000lmタイプ (FHF32形 1灯器具相当 高出力形)		昼白色	CE403NF-X14AH	都度見積	▲
2,200lmタイプ (FHF32形 1灯器具相当 定格出力形)		昼白色	CE402NE-X14AH	都度見積	▲

埋込形					
点灯方式	明るさクラス	光源色	形式	価格(税別)☆	在庫区分
固定出力形	7,000lmタイプ (FHF32形 2灯器具相当 高出力(H)形)	昼白色	CET407NE-N14AH	都度見積	▲
	6,000lmタイプ (FHF32形 2灯器具相当 高出力形)	昼白色	CET406NE-N14AH	都度見積	▲
	5,200lmタイプ (FHF32形 2灯器具相当 定格出力(H)形)	昼白色	CET405NE-N14AH	都度見積	▲
	4,400lmタイプ (FHF32形 2灯器具相当 定格出力)	昼白色	CET404NE-N14AH	都度見積	▲
	3,800lmタイプ (FLR40形 2灯器具相当 定格出力形)	昼白色	CET403NE-N14AH	都度見積	▲
	3,000lmタイプ (FHF32形 1灯器具相当 高出力形)	昼白色	CET403NF-N14AH	都度見積	▲
	2,200lmタイプ (FHF32形 1灯器具相当 定格出力形)	昼白色	CET402NE-N14AH	都度見積	▲
	連続調光・ 固定出力兼用形	7,000lmタイプ (FHF32形 2灯器具相当 高出力(H)形)	昼白色	CET407NE-X14AH	都度見積
6,000lmタイプ (FHF32形 2灯器具相当 高出力形)		昼白色	CET406NE-X14AH	都度見積	▲
5,200lmタイプ (FHF32形 2灯器具相当 定格出力(H)形)		昼白色	CET405NE-X14AH	都度見積	▲
4,400lmタイプ (FHF32形 2灯器具相当 定格出力)		昼白色	CET404NE-X14AH	都度見積	▲
3,800lmタイプ (FLR40形 2灯器具相当 定格出力形)		昼白色	CET403NE-X14AH	都度見積	▲
3,000lmタイプ (FHF32形 1灯器具相当 高出力形)		昼白色	CET403NF-X14AH	都度見積	▲
2,200lmタイプ (FHF32形 1灯器具相当 定格出力形)		昼白色	CET402NE-X14AH	都度見積	▲

*仕様表の定格消費電力、固有エネルギー消費効率は入力電圧200Vの値です。*調光して使用する場合は制御装置(別売)と組み合わせてご使用ください。詳しくはP.57をご覧ください。☆この価格は事業者様向けの積算見積価格であり、一般消費者様向けの販売価格ではありません。小売の価格については取扱店にお問い合わせください。



とをしや薬局 堀金店：長野県安曇野市

納入器具



スマートユニット

交換形LEDベース器具

一般形 直付形
110形 逆富士形



鳥取電業株式会社：鳥取県鳥取市

納入器具

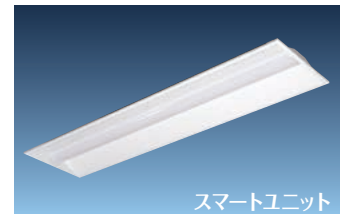

スマートユニット

交換形LEDベース器具

一般形 埋込形
40形

110形

12,000lmタイプ(FHF86形 2灯器具相当 定格出力形)の場合

年間電気料金比較例

電気料金

約43%

明るさ 約102%

蛍光灯器具と台数同等の場合で比較した時、年間電気料金を約43%に低減できます。

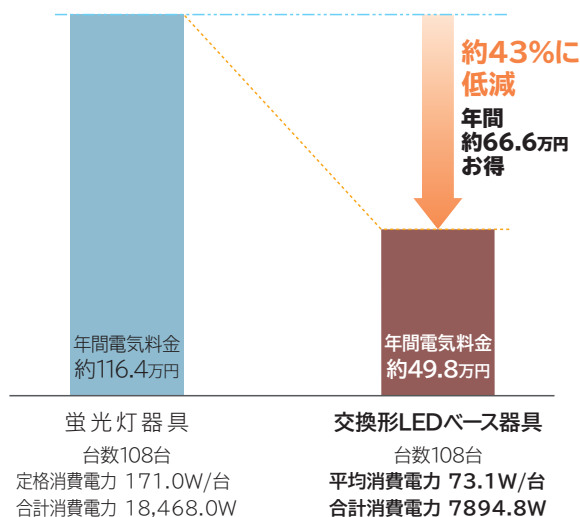

	蛍光灯器具	交換形LEDベース器具
器具台数	108台	108台 台数同一
定格消費電力	171.0W/台	73.1W/台
合計消費電力	18,468.0W	7,894.8W 約43%に低減
平均照度	1,065lx 	1,082lx 明るさ約102%
光源寿命	12,000時間	40,000時間 約3倍長持ち

10年間のトータルコスト比較例

トータルコスト試算表

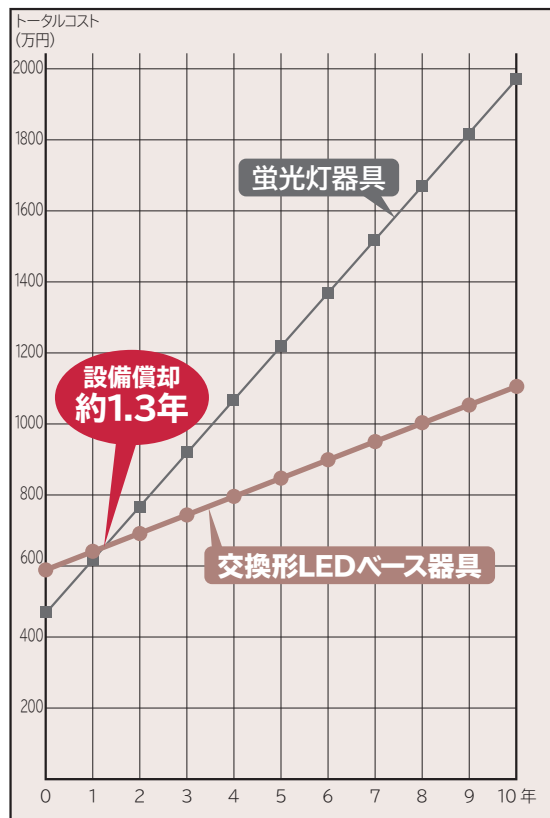

設備費用

	蛍光灯器具	交換形LEDベース器具
器具台数(台)	108	108
光源価格(円)☆	3,600×2	48,000
器具価格(円)☆	36,300	7,000
合計(円/台)	43,500	55,000
合計(円)	4,698,000	5,940,000
設備費用	-	1,242,000円アップ

年間ランニングコスト

	蛍光灯器具	交換形LEDベース器具
消費電力量(kW/年)	55,404	23,685
年間電気料金(円/年)	1,163,484	497,385
交換光源本数(本/年)	78	0
交換光源費用(円/年)☆	280,800	0
交換作業費用(円/年)	62,400	0
交換費用合計(円/年)	343,200	0
合計コスト(円/年)	1,506,684	497,385
年間ランニングコスト	-	1,009,299円お得

試算条件 建物規模(日立基準):36.0m×24.0m(864.0㎡) ランプ交換費用:800円/本(税抜) 年間ランプ交換本数:年間点灯時間×総使用本数/(ランプの定格寿命×0.7) 天井高さ4.0m 反射率:天井70%、壁30%、床10%
 点灯時間:3,000h/年 電力料金:21円/kWh(税抜)((一社)日本照明工業会 技術資料114-1996による)
 使用器具:当社蛍光灯器具FHF86形逆富士形2灯定格出力形HNM11203V-EN24P(ランプ:FHF86EN-K)(定格消費電力171.0W、平均照度1,065lx、保守率0.69)×108台と交換形LEDベース器具110形NC8A+LED光源ユニットFHF86形2灯器具相当定格出力形連続調光・固定出力兼用形CE812NE-X24A(定格消費電力73.1W、平均照度1,082lx、保守率0.86)×108台との200V時での比較です。
 ☆使用条件によって、省エネ効果は異なります。
 ※この価格は事業者様向けの積算見積価格であり、一般消費者様向けの販売価格ではありません。小売の価格については取扱店にお問い合わせください。

一般形 直付形 110形

逆富士形 幅160mm

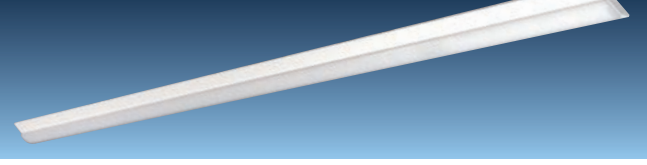

品名コード 在庫区分 価格(税別)☆
NC8A ■ 6251-2623 ○ **7,000円**

平均演色評価数:Ra85 LED光源寿命:40,000時間 質量:4.8kg 本体:鋼板(白色) カバー:ポリカーボネート(乳白)
 周囲温度:5~35℃でご使用ください。 連続調光・固定出力兼用形の連続調光の範囲:100~約20%

寸法図

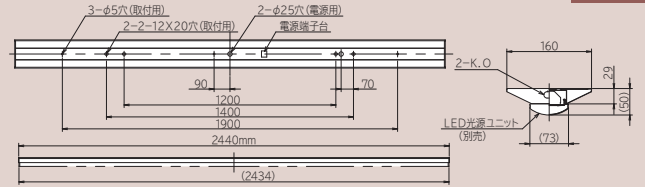

LED光源ユニット						
点灯方式	明るさクラス	光源色	形式	品名コード	価格(税別)☆	在庫区分
固定出力形	14,000lmタイプ (FHF86形 2灯器具相当 定格出力(H)形)	昼光色	CE814DE-N24A	6223-5745	48,000円	○
		昼白色	CE814NE-N24A	6223-5746	48,000円	○
		白色	CE814WE-N24A	6223-5747	48,000円	▲
		温白色	CE814WWE-N24A	6223-5748	48,000円	▲
		電球色	CE814LE-N24A	6223-5749	48,000円	▲
	12,000lmタイプ (FHF86形 2灯器具相当 定格出力形)	昼光色	CE812DE-N24A	6223-5750	45,000円	○
		昼白色	CE812NE-N24A	6223-5751	45,000円	○
		白色	CE812WE-N24A	6223-5752	45,000円	▲
		温白色	CE812WWE-N24A	6223-5753	45,000円	▲
		電球色	CE812LE-N24A	6223-5754	45,000円	▲
	10,000lmタイプ (FLR110形 2灯器具相当 節電形)	昼光色	CE810DE-N24A	6223-5755	41,500円	○
		昼白色	CE810NE-N24A	6223-5756	41,500円	○
		白色	CE810WE-N24A	6223-5757	41,500円	▲
		温白色	CE810WWE-N24A	6223-5758	41,500円	▲
		電球色	CE810LE-N24A	6223-5759	41,500円	▲
	8,800lmタイプ (FHF86形 2灯器具相当 節電・低照度形)	昼光色	CE808DE-N14A	6223-5760	40,500円	○
		昼白色	CE808NE-N14A	6223-5761	40,500円	○
		白色	CE808WE-N14A	6223-5762	40,500円	▲
		温白色	CE808WWE-N14A	6223-5763	40,500円	▲
		電球色	CE808LE-N14A	6223-5764	40,500円	▲
6,000lmタイプ (FHF86形 1灯器具相当 定格出力形)	昼光色	CE806DE-N14A	6223-5765	29,500円	○	
	昼白色	CE806NE-N14A	6223-5766	29,500円	○	
	白色	CE806WE-N14A	6223-5767	29,500円	▲	
	温白色	CE806WWE-N14A	6223-5768	29,500円	▲	
	電球色	CE806LE-N14A	6223-5769	29,500円	▲	
連続調光・固定出力兼用形	14,000lmタイプ (FHF86形 2灯器具相当 定格出力(H)形)	昼光色	CE814DE-X24A	6223-5540	51,000円	○
		昼白色	CE814NE-X24A	6223-5541	51,000円	○
		白色	CE814WE-X24A	6223-5542	51,000円	▲
		温白色	CE814WWE-X24A	6223-5543	51,000円	▲
		電球色	CE814LE-X24A	6223-5544	51,000円	▲
	12,000lmタイプ (FHF86形 2灯器具相当 定格出力形)	昼光色	CE812DE-X24A	6223-5545	48,000円	○
		昼白色	CE812NE-X24A	6223-5546	48,000円	○
		白色	CE812WE-X24A	6223-5547	48,000円	▲
		温白色	CE812WWE-X24A	6223-5548	48,000円	▲
		電球色	CE812LE-X24A	6223-5549	48,000円	▲
	10,000lmタイプ (FLR110形 2灯器具相当 節電形)	昼光色	CE810DE-X24A	6223-5630	44,500円	▲
		昼白色	CE810NE-X24A	6223-5631	44,500円	▲
		白色	CE810WE-X24A	6223-5632	44,500円	▲
		温白色	CE810WWE-X24A	6223-5633	44,500円	▲
		電球色	CE810LE-X24A	6223-5634	44,500円	▲
	8,800lmタイプ (FHF86形 2灯器具相当 節電・低照度形)	昼光色	CE808DE-X14A	6223-5550	43,500円	▲
		昼白色	CE808NE-X14A	6223-5551	43,500円	▲
		白色	CE808WE-X14A	6223-5552	43,500円	▲
		温白色	CE808WWE-X14A	6223-5553	43,500円	▲
		電球色	CE808LE-X14A	6223-5554	43,500円	▲
6,000lmタイプ (FHF86形 1灯器具相当 定格出力形)	昼光色	CE806DE-X14A	6223-5555	32,500円	▲	
	昼白色	CE806NE-X14A	6223-5556	32,500円	▲	
	白色	CE806WE-X14A	6223-5557	32,500円	▲	
	温白色	CE806WWE-X14A	6223-5558	32,500円	▲	
	電球色	CE806LE-X14A	6223-5559	32,500円	▲	

器具性能					組み合わせ参考価格例(税別)☆
定格光束(lm)	定格消費電力(W)	定格入力電圧(V)	入力電流(A)	器具固有消費効率(lm/W)	
13,320	87.0	200-242	0.443(0.443-0.369)	153.1	55,000円
14,000	87.0	200-242	0.443(0.443-0.369)	160.9	55,000円
13,850	87.0	200-242	0.443(0.443-0.369)	159.1	55,000円
13,580	87.0	200-242	0.443(0.443-0.369)	156.0	55,000円
13,130	87.0	200-242	0.443(0.443-0.369)	150.9	55,000円
11,410	73.1	200-242	0.374(0.374-0.312)	156.0	52,000円
12,000	73.1	200-242	0.374(0.374-0.312)	164.1	52,000円
11,870	73.1	200-242	0.374(0.374-0.312)	162.3	52,000円
11,640	73.1	200-242	0.374(0.374-0.312)	159.2	52,000円
11,250	73.1	200-242	0.374(0.374-0.312)	153.8	52,000円
9,510	61.0	200-242	0.315(0.315-0.263)	155.9	48,500円
10,000	61.0	200-242	0.315(0.315-0.263)	163.9	48,500円
9,890	61.0	200-242	0.315(0.315-0.263)	162.1	48,500円
9,700	61.0	200-242	0.315(0.315-0.263)	159.0	48,500円
9,380	61.0	200-242	0.315(0.315-0.263)	153.7	48,500円
8,370	54.0	100-242	0.279(0.548-0.233)	155.0	47,500円
8,800	54.0	100-242	0.279(0.548-0.233)	162.9	47,500円
8,700	54.0	100-242	0.279(0.548-0.233)	161.1	47,500円
8,540	54.0	100-242	0.279(0.548-0.233)	158.1	47,500円
8,250	54.0	100-242	0.279(0.548-0.233)	152.7	47,500円
5,710	37.0	100-242	0.194(0.378-0.163)	154.3	36,500円
6,000	37.0	100-242	0.194(0.378-0.163)	162.1	36,500円
5,930	37.0	100-242	0.194(0.378-0.163)	160.2	36,500円
5,820	37.0	100-242	0.194(0.378-0.163)	157.2	36,500円
5,630	37.0	100-242	0.194(0.378-0.163)	152.1	36,500円
13,320	87.0	200-242	0.443(0.443-0.369)	153.1	58,000円
14,000	87.0	200-242	0.443(0.443-0.369)	160.9	58,000円
13,850	87.0	200-242	0.443(0.443-0.369)	159.1	58,000円
13,580	87.0	200-242	0.443(0.443-0.369)	156.0	58,000円
13,130	87.0	200-242	0.443(0.443-0.369)	150.9	58,000円
11,410	73.1	200-242	0.374(0.374-0.312)	156.0	55,000円
12,000	73.1	200-242	0.374(0.374-0.312)	164.1	55,000円
11,870	73.1	200-242	0.374(0.374-0.312)	162.3	55,000円
11,640	73.1	200-242	0.374(0.374-0.312)	159.2	55,000円
11,250	73.1	200-242	0.374(0.374-0.312)	153.8	55,000円
9,510	61.0	200-242	0.315(0.315-0.263)	155.9	51,500円
10,000	61.0	200-242	0.315(0.315-0.263)	163.9	51,500円
9,890	61.0	200-242	0.315(0.315-0.263)	162.1	51,500円
9,700	61.0	200-242	0.315(0.315-0.263)	159.0	51,500円
9,380	61.0	200-242	0.315(0.315-0.263)	153.7	51,500円
8,370	54.0	100-242	0.279(0.548-0.233)	155.0	50,500円
8,800	54.0	100-242	0.279(0.548-0.233)	162.9	50,500円
8,700	54.0	100-242	0.279(0.548-0.233)	161.1	50,500円
8,540	54.0	100-242	0.279(0.548-0.233)	158.1	50,500円
8,250	54.0	100-242	0.279(0.548-0.233)	152.7	50,500円
5,710	37.0	100-242	0.194(0.378-0.163)	154.3	39,500円
6,000	37.0	100-242	0.194(0.378-0.163)	162.1	39,500円
5,930	37.0	100-242	0.194(0.378-0.163)	160.2	39,500円
5,820	37.0	100-242	0.194(0.378-0.163)	157.2	39,500円
5,630	37.0	100-242	0.194(0.378-0.163)	152.1	39,500円

■印はグリーン購入法適合品です。 在庫区分…○:標準品 ▲:受注生産品(納期についてはお問い合わせください) *仕様表の定格消費電力、入力電流、固有エネルギー消費効率は入力電圧200Vの値です。 *入力電流欄の()内数値は入力電流の範囲です。 *LED光源寿命はLED単体で定められた温度設計に基づいて算出した設計寿命であり、使用環境・使用方法により寿命は異なります。また、LEDモジュールとしての寿命であり、照明器具としての寿命は他の光源を使用した場合と同様の8~10年です。また、LEDモジュールのみの交換はできません。 *LED素子の発光色等のバラツキなどのため、同一形式商品でも商品ごとに発光色、明るさが異なる。またはムラが生じる場合があります。 *調光して使用する場合は制御装置(別売)と組み合わせてご使用ください。詳しくはP.57をご覧ください。 ☆この価格は事業者様向けの積算見積価格であり、一般消費者様向けの販売価格ではありません。小売の価格については取扱店にお問い合わせください。

一般形 直付形 110形

逆富士形 幅230mm

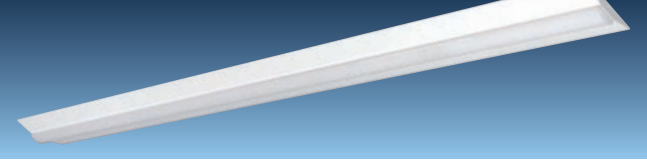

品名コード 6251-2624 在庫区分 ○ 価格(税別)☆ 7,400円

平均演色評価数:Ra85 LED光源寿命:40,000時間 質量:5.5kg 本体:鋼板(白色) カバー:ポリカーボネート(乳白)
周囲温度:5~35℃でご使用ください。 連続調光・固定出力兼用形の連続調光の範囲:100~約20%

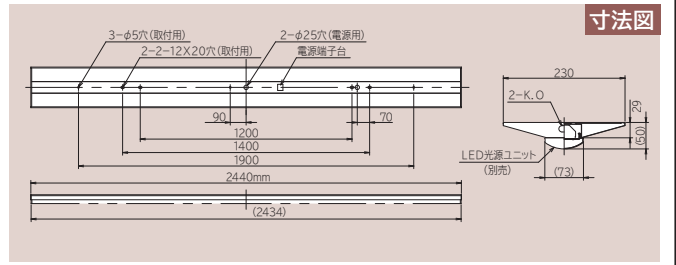

LED光源ユニット						
点灯方式	明るさクラス	光源色	形式	品名コード	価格(税別)☆	在庫区分
固定出力形	14,000lmタイプ (FHF86形 2灯器具相当 定格出力(H)形)	昼光色	CE814DE-N24A	6223-5745	48,000円	○
		昼白色	CE814NE-N24A	6223-5746	48,000円	○
		白色	CE814WE-N24A	6223-5747	48,000円	▲
		温白色	CE814WWE-N24A	6223-5748	48,000円	▲
		電球色	CE814LE-N24A	6223-5749	48,000円	▲
	12,000lmタイプ (FHF86形 2灯器具相当 定格出力形)	昼光色	CE812DE-N24A	6223-5750	45,000円	○
		昼白色	CE812NE-N24A	6223-5751	45,000円	○
		白色	CE812WE-N24A	6223-5752	45,000円	▲
		温白色	CE812WWE-N24A	6223-5753	45,000円	▲
		電球色	CE812LE-N24A	6223-5754	45,000円	▲
	10,000lmタイプ (FLR110形 2灯器具相当 節電形)	昼光色	CE810DE-N24A	6223-5755	41,500円	○
		昼白色	CE810NE-N24A	6223-5756	41,500円	○
		白色	CE810WE-N24A	6223-5757	41,500円	▲
		温白色	CE810WWE-N24A	6223-5758	41,500円	▲
		電球色	CE810LE-N24A	6223-5759	41,500円	▲
	8,800lmタイプ (FHF86形 2灯器具相当 節電・低照度形)	昼光色	CE808DE-N14A	6223-5760	40,500円	○
		昼白色	CE808NE-N14A	6223-5761	40,500円	○
		白色	CE808WE-N14A	6223-5762	40,500円	▲
		温白色	CE808WWE-N14A	6223-5763	40,500円	▲
		電球色	CE808LE-N14A	6223-5764	40,500円	▲
6,000lmタイプ (FHF86形 1灯器具相当 定格出力形)	昼光色	CE806DE-N14A	6223-5765	29,500円	○	
	昼白色	CE806NE-N14A	6223-5766	29,500円	○	
	白色	CE806WE-N14A	6223-5767	29,500円	▲	
	温白色	CE806WWE-N14A	6223-5768	29,500円	▲	
	電球色	CE806LE-N14A	6223-5769	29,500円	▲	
連続調光・固定出力兼用形	14,000lmタイプ (FHF86形 2灯器具相当 定格出力(H)形)	昼光色	CE814DE-X24A	6223-5540	51,000円	○
		昼白色	CE814NE-X24A	6223-5541	51,000円	○
		白色	CE814WE-X24A	6223-5542	51,000円	▲
		温白色	CE814WWE-X24A	6223-5543	51,000円	▲
		電球色	CE814LE-X24A	6223-5544	51,000円	▲
	12,000lmタイプ (FHF86形 2灯器具相当 定格出力形)	昼光色	CE812DE-X24A	6223-5545	48,000円	○
		昼白色	CE812NE-X24A	6223-5546	48,000円	○
		白色	CE812WE-X24A	6223-5547	48,000円	▲
		温白色	CE812WWE-X24A	6223-5548	48,000円	▲
		電球色	CE812LE-X24A	6223-5549	48,000円	▲
	10,000lmタイプ (FLR110形 2灯器具相当 節電形)	昼光色	CE810DE-X24A	6223-5630	44,500円	▲
		昼白色	CE810NE-X24A	6223-5631	44,500円	▲
		白色	CE810WE-X24A	6223-5632	44,500円	▲
		温白色	CE810WWE-X24A	6223-5633	44,500円	▲
		電球色	CE810LE-X24A	6223-5634	44,500円	▲
	8,800lmタイプ (FHF86形 2灯器具相当 節電・低照度形)	昼光色	CE808DE-X14A	6223-5550	43,500円	▲
		昼白色	CE808NE-X14A	6223-5551	43,500円	▲
		白色	CE808WE-X14A	6223-5552	43,500円	▲
		温白色	CE808WWE-X14A	6223-5553	43,500円	▲
		電球色	CE808LE-X14A	6223-5554	43,500円	▲
6,000lmタイプ (FHF86形 1灯器具相当 定格出力形)	昼光色	CE806DE-X14A	6223-5555	32,500円	▲	
	昼白色	CE806NE-X14A	6223-5556	32,500円	▲	
	白色	CE806WE-X14A	6223-5557	32,500円	▲	
	温白色	CE806WWE-X14A	6223-5558	32,500円	▲	
	電球色	CE806LE-X14A	6223-5559	32,500円	▲	

器具性能					組み合わせ参考価格例(税別)☆
定格光束(lm)	定格消費電力(W)	定格入力電圧(V)	入力電流(A)	器具効率(消費効率)(lm/W)	
13,320	87.0	200-242	0.443(0.443-0.369)	153.1	55,400円
14,000	87.0	200-242	0.443(0.443-0.369)	160.9	55,400円
13,850	87.0	200-242	0.443(0.443-0.369)	159.1	55,400円
13,580	87.0	200-242	0.443(0.443-0.369)	156.0	55,400円
13,130	87.0	200-242	0.443(0.443-0.369)	150.9	55,400円
11,410	73.1	200-242	0.374(0.374-0.312)	156.0	52,400円
12,000	73.1	200-242	0.374(0.374-0.312)	164.1	52,400円
11,870	73.1	200-242	0.374(0.374-0.312)	162.3	52,400円
11,640	73.1	200-242	0.374(0.374-0.312)	159.2	52,400円
11,250	73.1	200-242	0.374(0.374-0.312)	153.8	52,400円
9,510	61.0	200-242	0.315(0.315-0.263)	155.9	48,900円
10,000	61.0	200-242	0.315(0.315-0.263)	163.9	48,900円
9,890	61.0	200-242	0.315(0.315-0.263)	162.1	48,900円
9,700	61.0	200-242	0.315(0.315-0.263)	159.0	48,900円
9,380	61.0	200-242	0.315(0.315-0.263)	153.7	48,900円
8,370	54.0	100-242	0.279(0.548-0.233)	155.0	47,900円
8,800	54.0	100-242	0.279(0.548-0.233)	162.9	47,900円
8,700	54.0	100-242	0.279(0.548-0.233)	161.1	47,900円
8,540	54.0	100-242	0.279(0.548-0.233)	158.1	47,900円
8,250	54.0	100-242	0.279(0.548-0.233)	152.7	47,900円
5,710	37.0	100-242	0.194(0.378-0.163)	154.3	36,900円
6,000	37.0	100-242	0.194(0.378-0.163)	162.1	36,900円
5,930	37.0	100-242	0.194(0.378-0.163)	160.2	36,900円
5,820	37.0	100-242	0.194(0.378-0.163)	157.2	36,900円
5,630	37.0	100-242	0.194(0.378-0.163)	152.1	36,900円
13,320	87.0	200-242	0.443(0.443-0.369)	153.1	58,400円
14,000	87.0	200-242	0.443(0.443-0.369)	160.9	58,400円
13,850	87.0	200-242	0.443(0.443-0.369)	159.1	58,400円
13,580	87.0	200-242	0.443(0.443-0.369)	156.0	58,400円
13,130	87.0	200-242	0.443(0.443-0.369)	150.9	58,400円
11,410	73.1	200-242	0.374(0.374-0.312)	156.0	55,400円
12,000	73.1	200-242	0.374(0.374-0.312)	164.1	55,400円
11,870	73.1	200-242	0.374(0.374-0.312)	162.3	55,400円
11,640	73.1	200-242	0.374(0.374-0.312)	159.2	55,400円
11,250	73.1	200-242	0.374(0.374-0.312)	153.8	55,400円
9,510	61.0	200-242	0.315(0.315-0.263)	155.9	51,900円
10,000	61.0	200-242	0.315(0.315-0.263)	163.9	51,900円
9,890	61.0	200-242	0.315(0.315-0.263)	162.1	51,900円
9,700	61.0	200-242	0.315(0.315-0.263)	159.0	51,900円
9,380	61.0	200-242	0.315(0.315-0.263)	153.7	51,900円
8,370	54.0	100-242	0.279(0.548-0.233)	155.0	50,900円
8,800	54.0	100-242	0.279(0.548-0.233)	162.9	50,900円
8,700	54.0	100-242	0.279(0.548-0.233)	161.1	50,900円
8,540	54.0	100-242	0.279(0.548-0.233)	158.1	50,900円
8,250	54.0	100-242	0.279(0.548-0.233)	152.7	50,900円
5,710	37.0	100-242	0.194(0.378-0.163)	154.3	39,900円
6,000	37.0	100-242	0.194(0.378-0.163)	162.1	39,900円
5,930	37.0	100-242	0.194(0.378-0.163)	160.2	39,900円
5,820	37.0	100-242	0.194(0.378-0.163)	157.2	39,900円
5,630	37.0	100-242	0.194(0.378-0.163)	152.1	39,900円

☑印はグリーン購入法適合品です。 在庫区分…○:標準品 ▲:受注生産品(納期についてはお問い合わせください) *仕様表の定格消費電力、入力温度設計に基づいて算出した設計寿命であり、使用環境・使用方法により寿命は異なります。また、LEDモジュールとしての寿命であり、照明器具としての寿命商品でも商品ごとに発光色、明るさが異なる、またはムラが生じる場合があります。 *調光して使用する場合は制御装置(別売)と組み合わせてご使用ください。 *調光して使用する場合は制御装置(別売)と組み合わせてご使用ください。

トラフ形

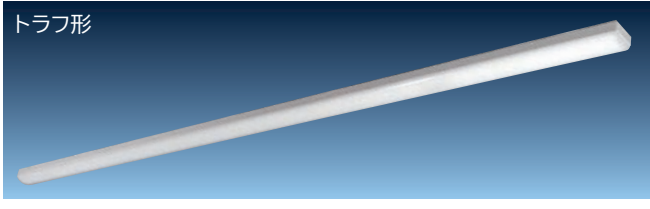

品名コード 在庫区分 価格(税別)☆
PC8A ■ 6251-3103 ○ **7,000円**

平均演色評価数:Ra85 LED光源寿命:40,000時間 質量:3.8kg 本体:鋼板(白色) カバー:ポリカーボネート(乳白)
 周囲温度:5~35℃でご使用ください。 連続調光・固定出力兼用形の連続調光の範囲:100~約20%

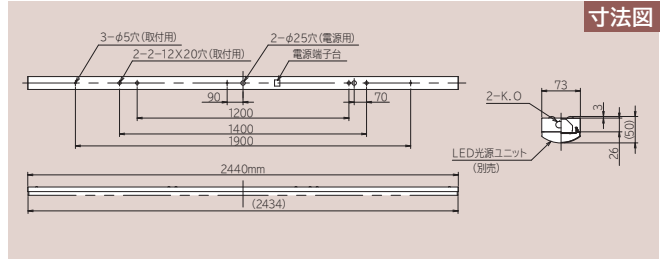

LED光源ユニット						
点灯方式	明るさクラス	光源色	形式	品名コード	価格(税別)☆	在庫区分
固定出力形	14,000lmタイプ (FHF86形 2灯器具相当 定格出力(H)形)	昼光色	CE814DE-N24A	6223-5745	48,000円	○
		昼白色	CE814NE-N24A	6223-5746	48,000円	○
		白色	CE814WE-N24A	6223-5747	48,000円	▲
		温白色	CE814WWE-N24A	6223-5748	48,000円	▲
		電球色	CE814LE-N24A	6223-5749	48,000円	▲
	12,000lmタイプ (FHF86形 2灯器具相当 定格出力形)	昼光色	CE812DE-N24A	6223-5750	45,000円	○
		昼白色	CE812NE-N24A	6223-5751	45,000円	○
		白色	CE812WE-N24A	6223-5752	45,000円	▲
		温白色	CE812WWE-N24A	6223-5753	45,000円	▲
		電球色	CE812LE-N24A	6223-5754	45,000円	▲
	10,000lmタイプ (FLR110形 2灯器具相当 節電形)	昼光色	CE810DE-N24A	6223-5755	41,500円	○
		昼白色	CE810NE-N24A	6223-5756	41,500円	○
		白色	CE810WE-N24A	6223-5757	41,500円	▲
		温白色	CE810WWE-N24A	6223-5758	41,500円	▲
		電球色	CE810LE-N24A	6223-5759	41,500円	▲
	8,800lmタイプ (FHF86形 2灯器具相当 節電・低照度形)	昼光色	CE808DE-N14A	6223-5760	40,500円	○
		昼白色	CE808NE-N14A	6223-5761	40,500円	○
		白色	CE808WE-N14A	6223-5762	40,500円	▲
		温白色	CE808WWE-N14A	6223-5763	40,500円	▲
		電球色	CE808LE-N14A	6223-5764	40,500円	▲
6,000lmタイプ (FHF86形 1灯器具相当 定格出力形)	昼光色	CE806DE-N14A	6223-5765	29,500円	○	
	昼白色	CE806NE-N14A	6223-5766	29,500円	○	
	白色	CE806WE-N14A	6223-5767	29,500円	▲	
	温白色	CE806WWE-N14A	6223-5768	29,500円	▲	
	電球色	CE806LE-N14A	6223-5769	29,500円	▲	
連続調光・固定出力兼用形	14,000lmタイプ (FHF86形 2灯器具相当 定格出力(H)形)	昼光色	CE814DE-X24A	6223-5540	51,000円	○
		昼白色	CE814NE-X24A	6223-5541	51,000円	○
		白色	CE814WE-X24A	6223-5542	51,000円	▲
		温白色	CE814WWE-X24A	6223-5543	51,000円	▲
		電球色	CE814LE-X24A	6223-5544	51,000円	▲
	12,000lmタイプ (FHF86形 2灯器具相当 定格出力形)	昼光色	CE812DE-X24A	6223-5545	48,000円	○
		昼白色	CE812NE-X24A	6223-5546	48,000円	○
		白色	CE812WE-X24A	6223-5547	48,000円	▲
		温白色	CE812WWE-X24A	6223-5548	48,000円	▲
		電球色	CE812LE-X24A	6223-5549	48,000円	▲
	10,000lmタイプ (FLR110形 2灯器具相当 節電形)	昼光色	CE810DE-X24A	6223-5630	44,500円	▲
		昼白色	CE810NE-X24A	6223-5631	44,500円	▲
		白色	CE810WE-X24A	6223-5632	44,500円	▲
		温白色	CE810WWE-X24A	6223-5633	44,500円	▲
		電球色	CE810LE-X24A	6223-5634	44,500円	▲
	8,800lmタイプ (FHF86形 2灯器具相当 節電・低照度形)	昼光色	CE808DE-X14A	6223-5550	43,500円	▲
		昼白色	CE808NE-X14A	6223-5551	43,500円	▲
		白色	CE808WE-X14A	6223-5552	43,500円	▲
		温白色	CE808WWE-X14A	6223-5553	43,500円	▲
		電球色	CE808LE-X14A	6223-5554	43,500円	▲
6,000lmタイプ (FHF86形 1灯器具相当 定格出力形)	昼光色	CE806DE-X14A	6223-5555	32,500円	▲	
	昼白色	CE806NE-X14A	6223-5556	32,500円	▲	
	白色	CE806WE-X14A	6223-5557	32,500円	▲	
	温白色	CE806WWE-X14A	6223-5558	32,500円	▲	
	電球色	CE806LE-X14A	6223-5559	32,500円	▲	

器具性能					組み合わせ参考価格例(税別)☆
定格光束(lm)	定格消費電力(W)	定格入力電圧(V)	入力電流(A)	器具効率(消費効率)(lm/W)	
13,320	87.0	200-242	0.443(0.443-0.369)	153.1	55,000円
14,000	87.0	200-242	0.443(0.443-0.369)	160.9	55,000円
13,850	87.0	200-242	0.443(0.443-0.369)	159.1	55,000円
13,580	87.0	200-242	0.443(0.443-0.369)	156.0	55,000円
13,130	87.0	200-242	0.443(0.443-0.369)	150.9	55,000円
11,410	73.1	200-242	0.374(0.374-0.312)	156.0	52,000円
12,000	73.1	200-242	0.374(0.374-0.312)	164.1	52,000円
11,870	73.1	200-242	0.374(0.374-0.312)	162.3	52,000円
11,640	73.1	200-242	0.374(0.374-0.312)	159.2	52,000円
11,250	73.1	200-242	0.374(0.374-0.312)	153.8	52,000円
9,510	61.0	200-242	0.315(0.315-0.263)	155.9	48,500円
10,000	61.0	200-242	0.315(0.315-0.263)	163.9	48,500円
9,890	61.0	200-242	0.315(0.315-0.263)	162.1	48,500円
9,700	61.0	200-242	0.315(0.315-0.263)	159.0	48,500円
9,380	61.0	200-242	0.315(0.315-0.263)	153.7	48,500円
8,370	54.0	100-242	0.279(0.548-0.233)	155.0	47,500円
8,800	54.0	100-242	0.279(0.548-0.233)	162.9	47,500円
8,700	54.0	100-242	0.279(0.548-0.233)	161.1	47,500円
8,540	54.0	100-242	0.279(0.548-0.233)	158.1	47,500円
8,250	54.0	100-242	0.279(0.548-0.233)	152.7	47,500円
5,710	37.0	100-242	0.194(0.378-0.163)	154.3	36,500円
6,000	37.0	100-242	0.194(0.378-0.163)	162.1	36,500円
5,930	37.0	100-242	0.194(0.378-0.163)	160.2	36,500円
5,820	37.0	100-242	0.194(0.378-0.163)	157.2	36,500円
5,630	37.0	100-242	0.194(0.378-0.163)	152.1	36,500円
13,320	87.0	200-242	0.443(0.443-0.369)	153.1	58,000円
14,000	87.0	200-242	0.443(0.443-0.369)	160.9	58,000円
13,850	87.0	200-242	0.443(0.443-0.369)	159.1	58,000円
13,580	87.0	200-242	0.443(0.443-0.369)	156.0	58,000円
13,130	87.0	200-242	0.443(0.443-0.369)	150.9	58,000円
11,410	73.1	200-242	0.374(0.374-0.312)	156.0	55,000円
12,000	73.1	200-242	0.374(0.374-0.312)	164.1	55,000円
11,870	73.1	200-242	0.374(0.374-0.312)	162.3	55,000円
11,640	73.1	200-242	0.374(0.374-0.312)	159.2	55,000円
11,250	73.1	200-242	0.374(0.374-0.312)	153.8	55,000円
9,510	61.0	200-242	0.315(0.315-0.263)	155.9	51,500円
10,000	61.0	200-242	0.315(0.315-0.263)	163.9	51,500円
9,890	61.0	200-242	0.315(0.315-0.263)	162.1	51,500円
9,700	61.0	200-242	0.315(0.315-0.263)	159.0	51,500円
9,380	61.0	200-242	0.315(0.315-0.263)	153.7	51,500円
8,370	54.0	100-242	0.279(0.548-0.233)	155.0	50,500円
8,800	54.0	100-242	0.279(0.548-0.233)	162.9	50,500円
8,700	54.0	100-242	0.279(0.548-0.233)	161.1	50,500円
8,540	54.0	100-242	0.279(0.548-0.233)	158.1	50,500円
8,250	54.0	100-242	0.279(0.548-0.233)	152.7	50,500円
5,710	37.0	100-242	0.194(0.378-0.163)	154.3	39,500円
6,000	37.0	100-242	0.194(0.378-0.163)	162.1	39,500円
5,930	37.0	100-242	0.194(0.378-0.163)	160.2	39,500円
5,820	37.0	100-242	0.194(0.378-0.163)	157.2	39,500円
5,630	37.0	100-242	0.194(0.378-0.163)	152.1	39,500円

電流、固有エネルギー消費効率は入力電圧200Vの値です。 *入力電流欄の()内数値は入力電流の範囲です。 *LED光源寿命はLED単体で定められたのは他の光源を使用した場合と同様の8~10年です。また、LEDモジュールのみの交換はできません。 *LED素子の発光色等のバラツキなどのため、同一形式。詳しくはP.57をご覧ください。 ☆この価格は事業者様向けの積算見積価格であり、一般消費者様向けの販売価格ではありません。小売の価格につい

一般形 直付形 110形

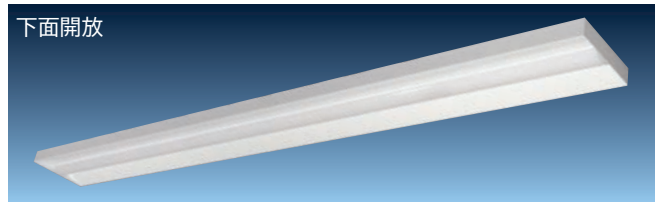

品名コード 在庫区分 価格(税別)☆
NC8C ■ 6251-2625 ○ **15,400円**

平均演色評価数:Ra85 LED光源寿命:40,000時間 質量:7.5kg 本体:鋼板(白色) カバー:ポリカーボネート(乳白)
 周囲温度:5~35℃でご使用ください。 連続調光・固定出力兼用形の連続調光の範囲:100~約20%

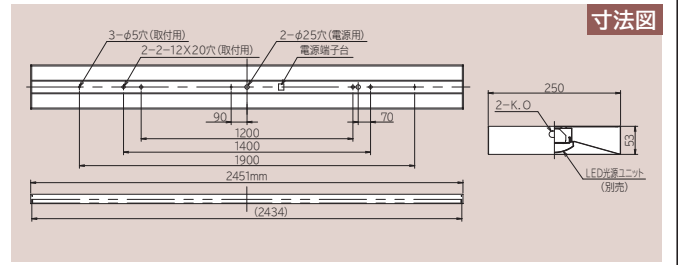

LED光源ユニット						
点灯方式	明るさクラス	光源色	形式	品名コード	価格(税別)☆	在庫区分
固定出力形	14,000lmタイプ (FHF86形 2灯器具相当 定格出力(H)形)	昼光色	CE814DE-N24A	6223-5745	48,000円	○
		昼白色	CE814NE-N24A	6223-5746	48,000円	○
		白色	CE814WE-N24A	6223-5747	48,000円	▲
		温白色	CE814WWE-N24A	6223-5748	48,000円	▲
		電球色	CE814LE-N24A	6223-5749	48,000円	▲
	12,000lmタイプ (FHF86形 2灯器具相当 定格出力形)	昼光色	CE812DE-N24A	6223-5750	45,000円	○
		昼白色	CE812NE-N24A	6223-5751	45,000円	○
		白色	CE812WE-N24A	6223-5752	45,000円	▲
		温白色	CE812WWE-N24A	6223-5753	45,000円	▲
		電球色	CE812LE-N24A	6223-5754	45,000円	▲
	10,000lmタイプ (FLR110形 2灯器具相当 節電形)	昼光色	CE810DE-N24A	6223-5755	41,500円	○
		昼白色	CE810NE-N24A	6223-5756	41,500円	○
		白色	CE810WE-N24A	6223-5757	41,500円	▲
		温白色	CE810WWE-N24A	6223-5758	41,500円	▲
		電球色	CE810LE-N24A	6223-5759	41,500円	▲
	8,800lmタイプ (FHF86形 2灯器具相当 節電・低照度形)	昼光色	CE808DE-N14A	6223-5760	40,500円	○
		昼白色	CE808NE-N14A	6223-5761	40,500円	○
		白色	CE808WE-N14A	6223-5762	40,500円	▲
		温白色	CE808WWE-N14A	6223-5763	40,500円	▲
		電球色	CE808LE-N14A	6223-5764	40,500円	▲
6,000lmタイプ (FHF86形 1灯器具相当 定格出力形)	昼光色	CE806DE-N14A	6223-5765	29,500円	○	
	昼白色	CE806NE-N14A	6223-5766	29,500円	○	
	白色	CE806WE-N14A	6223-5767	29,500円	▲	
	温白色	CE806WWE-N14A	6223-5768	29,500円	▲	
	電球色	CE806LE-N14A	6223-5769	29,500円	▲	
連続調光・固定出力兼用形	14,000lmタイプ (FHF86形 2灯器具相当 定格出力(H)形)	昼光色	CE814DE-X24A	6223-5540	51,000円	○
		昼白色	CE814NE-X24A	6223-5541	51,000円	○
		白色	CE814WE-X24A	6223-5542	51,000円	▲
		温白色	CE814WWE-X24A	6223-5543	51,000円	▲
		電球色	CE814LE-X24A	6223-5544	51,000円	▲
	12,000lmタイプ (FHF86形 2灯器具相当 定格出力形)	昼光色	CE812DE-X24A	6223-5545	48,000円	○
		昼白色	CE812NE-X24A	6223-5546	48,000円	○
		白色	CE812WE-X24A	6223-5547	48,000円	▲
		温白色	CE812WWE-X24A	6223-5548	48,000円	▲
		電球色	CE812LE-X24A	6223-5549	48,000円	▲
	10,000lmタイプ (FLR110形 2灯器具相当 節電形)	昼光色	CE810DE-X24A	6223-5630	44,500円	▲
		昼白色	CE810NE-X24A	6223-5631	44,500円	▲
		白色	CE810WE-X24A	6223-5632	44,500円	▲
		温白色	CE810WWE-X24A	6223-5633	44,500円	▲
		電球色	CE810LE-X24A	6223-5634	44,500円	▲
	8,800lmタイプ (FHF86形 2灯器具相当 節電・低照度形)	昼光色	CE808DE-X14A	6223-5550	43,500円	▲
		昼白色	CE808NE-X14A	6223-5551	43,500円	▲
		白色	CE808WE-X14A	6223-5552	43,500円	▲
		温白色	CE808WWE-X14A	6223-5553	43,500円	▲
		電球色	CE808LE-X14A	6223-5554	43,500円	▲
6,000lmタイプ (FHF86形 1灯器具相当 定格出力形)	昼光色	CE806DE-X14A	6223-5555	32,500円	▲	
	昼白色	CE806NE-X14A	6223-5556	32,500円	▲	
	白色	CE806WE-X14A	6223-5557	32,500円	▲	
	温白色	CE806WWE-X14A	6223-5558	32,500円	▲	
	電球色	CE806LE-X14A	6223-5559	32,500円	▲	

器具性能					組み合わせ参考価格例(税別)☆
定格光束(lm)	定格消費電力(W)	定格入力電圧(V)	入力電流(A)	器具効率(消費効率)(lm/W)	
12,970	87.0	200-242	0.443(0.443-0.369)	149.0	63,400円
13,640	87.0	200-242	0.443(0.443-0.369)	156.7	63,400円
13,490	87.0	200-242	0.443(0.443-0.369)	155.0	63,400円
13,230	87.0	200-242	0.443(0.443-0.369)	152.0	63,400円
12,790	87.0	200-242	0.443(0.443-0.369)	147.0	63,400円
11,120	73.1	200-242	0.374(0.374-0.312)	152.1	60,400円
11,690	73.1	200-242	0.374(0.374-0.312)	159.9	60,400円
11,560	73.1	200-242	0.374(0.374-0.312)	158.1	60,400円
11,340	73.1	200-242	0.374(0.374-0.312)	155.1	60,400円
10,960	73.1	200-242	0.374(0.374-0.312)	149.9	60,400円
9,260	61.0	200-242	0.315(0.315-0.263)	151.8	56,900円
9,740	61.0	200-242	0.315(0.315-0.263)	159.6	56,900円
9,630	61.0	200-242	0.315(0.315-0.263)	157.8	56,900円
9,450	61.0	200-242	0.315(0.315-0.263)	154.9	56,900円
9,130	61.0	200-242	0.315(0.315-0.263)	149.6	56,900円
8,150	54.0	100-242	0.279(0.548-0.233)	150.9	55,900円
8,570	54.0	100-242	0.279(0.548-0.233)	158.7	55,900円
8,480	54.0	100-242	0.279(0.548-0.233)	157.0	55,900円
8,310	54.0	100-242	0.279(0.548-0.233)	153.8	55,900円
8,040	54.0	100-242	0.279(0.548-0.233)	148.8	55,900円
5,560	37.0	100-242	0.194(0.378-0.163)	150.2	44,900円
5,840	37.0	100-242	0.194(0.378-0.163)	157.8	44,900円
5,780	37.0	100-242	0.194(0.378-0.163)	156.2	44,900円
5,670	37.0	100-242	0.194(0.378-0.163)	153.2	44,900円
5,480	37.0	100-242	0.194(0.378-0.163)	148.1	44,900円
12,970	87.0	200-242	0.443(0.443-0.369)	149.0	66,400円
13,640	87.0	200-242	0.443(0.443-0.369)	156.7	66,400円
13,490	87.0	200-242	0.443(0.443-0.369)	155.0	66,400円
13,230	87.0	200-242	0.443(0.443-0.369)	152.0	66,400円
12,790	87.0	200-242	0.443(0.443-0.369)	147.0	66,400円
11,120	73.1	200-242	0.374(0.374-0.312)	152.1	63,400円
11,690	73.1	200-242	0.374(0.374-0.312)	159.9	63,400円
11,560	73.1	200-242	0.374(0.374-0.312)	158.1	63,400円
11,340	73.1	200-242	0.374(0.374-0.312)	155.1	63,400円
10,960	73.1	200-242	0.374(0.374-0.312)	149.9	63,400円
9,260	61.0	200-242	0.315(0.315-0.263)	151.8	59,900円
9,740	61.0	200-242	0.315(0.315-0.263)	159.6	59,900円
9,630	61.0	200-242	0.315(0.315-0.263)	157.8	59,900円
9,450	61.0	200-242	0.315(0.315-0.263)	154.9	59,900円
9,130	61.0	200-242	0.315(0.315-0.263)	149.6	59,900円
8,150	54.0	100-242	0.279(0.548-0.233)	150.9	58,900円
8,570	54.0	100-242	0.279(0.548-0.233)	158.7	58,900円
8,480	54.0	100-242	0.279(0.548-0.233)	157.0	58,900円
8,310	54.0	100-242	0.279(0.548-0.233)	153.8	58,900円
8,040	54.0	100-242	0.279(0.548-0.233)	148.8	58,900円
5,560	37.0	100-242	0.194(0.378-0.163)	150.2	47,900円
5,840	37.0	100-242	0.194(0.378-0.163)	157.8	47,900円
5,780	37.0	100-242	0.194(0.378-0.163)	156.2	47,900円
5,670	37.0	100-242	0.194(0.378-0.163)	153.2	47,900円
5,480	37.0	100-242	0.194(0.378-0.163)	148.1	47,900円

■印はグリーン購入法適合品です。 在庫区分…○:標準品 ▲:受注生産品(納期についてはお問い合わせください) *仕様表の定格消費電力、入力温度設計に基づいて算出した設計寿命であり、使用環境・使用方法により寿命は異なります。また、LEDモジュールとしての寿命であり、照明器具としての寿命商品でも商品ごとに発光色、明るさが異なる、またはムラが生じる場合があります。 *調光して使用する場合は制御装置(別売)と組み合わせてご使用ください。 *調光して使用する場合は制御装置(別売)と組み合わせてご使用ください。

笠付形



PC8B

品名コード 6251-3104 在庫区分 ○ 価格(税別)☆ **8,000円**

平均演色評価数:Ra85 LED光源寿命:40,000時間 質量:4.7kg 本体:鋼板(白色) カバー:ポリカーボネート(乳白)
周囲温度:5~35℃でご使用ください。 連続調光・固定出力兼用形の連続調光の範囲:100~約20%

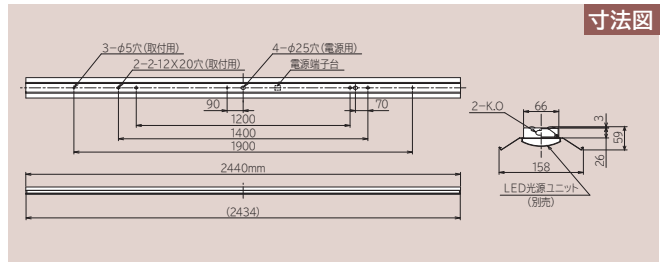

寸法図

LED光源ユニット						
点灯方式	明るさクラス	光源色	形式	品名コード	価格(税別)☆	在庫区分
固定出力形	14,000lmタイプ (FHF86形 2灯器具相当 定格出力(H)形)	昼光色	CE814DE-N24A	6223-5745	48,000円	○
		昼白色	CE814NE-N24A	6223-5746	48,000円	○
		白色	CE814WE-N24A	6223-5747	48,000円	▲
		温白色	CE814WWE-N24A	6223-5748	48,000円	▲
		電球色	CE814LE-N24A	6223-5749	48,000円	▲
	12,000lmタイプ (FHF86形 2灯器具相当 定格出力形)	昼光色	CE812DE-N24A	6223-5750	45,000円	○
		昼白色	CE812NE-N24A	6223-5751	45,000円	○
		白色	CE812WE-N24A	6223-5752	45,000円	▲
		温白色	CE812WWE-N24A	6223-5753	45,000円	▲
		電球色	CE812LE-N24A	6223-5754	45,000円	▲
	10,000lmタイプ (FLR110形 2灯器具相当 節電形)	昼光色	CE810DE-N24A	6223-5755	41,500円	○
		昼白色	CE810NE-N24A	6223-5756	41,500円	○
		白色	CE810WE-N24A	6223-5757	41,500円	▲
		温白色	CE810WWE-N24A	6223-5758	41,500円	▲
		電球色	CE810LE-N24A	6223-5759	41,500円	▲
	8,800lmタイプ (FHF86形 2灯器具相当 節電・低照度形)	昼光色	CE808DE-N14A	6223-5760	40,500円	○
		昼白色	CE808NE-N14A	6223-5761	40,500円	○
		白色	CE808WE-N14A	6223-5762	40,500円	▲
		温白色	CE808WWE-N14A	6223-5763	40,500円	▲
		電球色	CE808LE-N14A	6223-5764	40,500円	▲
6,000lmタイプ (FHF86形 1灯器具相当 定格出力形)	昼光色	CE806DE-N14A	6223-5765	29,500円	○	
	昼白色	CE806NE-N14A	6223-5766	29,500円	○	
	白色	CE806WE-N14A	6223-5767	29,500円	▲	
	温白色	CE806WWE-N14A	6223-5768	29,500円	▲	
	電球色	CE806LE-N14A	6223-5769	29,500円	▲	
連続調光・固定出力兼用形	14,000lmタイプ (FHF86形 2灯器具相当 定格出力(H)形)	昼光色	CE814DE-X24A	6223-5540	51,000円	○
		昼白色	CE814NE-X24A	6223-5541	51,000円	○
		白色	CE814WE-X24A	6223-5542	51,000円	▲
		温白色	CE814WWE-X24A	6223-5543	51,000円	▲
		電球色	CE814LE-X24A	6223-5544	51,000円	▲
	12,000lmタイプ (FHF86形 2灯器具相当 定格出力形)	昼光色	CE812DE-X24A	6223-5545	48,000円	○
		昼白色	CE812NE-X24A	6223-5546	48,000円	○
		白色	CE812WE-X24A	6223-5547	48,000円	▲
		温白色	CE812WWE-X24A	6223-5548	48,000円	▲
		電球色	CE812LE-X24A	6223-5549	48,000円	▲
	10,000lmタイプ (FLR110形 2灯器具相当 節電形)	昼光色	CE810DE-X24A	6223-5630	44,500円	▲
		昼白色	CE810NE-X24A	6223-5631	44,500円	▲
		白色	CE810WE-X24A	6223-5632	44,500円	▲
		温白色	CE810WWE-X24A	6223-5633	44,500円	▲
		電球色	CE810LE-X24A	6223-5634	44,500円	▲
	8,800lmタイプ (FHF86形 2灯器具相当 節電・低照度形)	昼光色	CE808DE-X14A	6223-5550	43,500円	▲
		昼白色	CE808NE-X14A	6223-5551	43,500円	▲
		白色	CE808WE-X14A	6223-5552	43,500円	▲
		温白色	CE808WWE-X14A	6223-5553	43,500円	▲
		電球色	CE808LE-X14A	6223-5554	43,500円	▲
6,000lmタイプ (FHF86形 1灯器具相当 定格出力形)	昼光色	CE806DE-X14A	6223-5555	32,500円	▲	
	昼白色	CE806NE-X14A	6223-5556	32,500円	▲	
	白色	CE806WE-X14A	6223-5557	32,500円	▲	
	温白色	CE806WWE-X14A	6223-5558	32,500円	▲	
	電球色	CE806LE-X14A	6223-5559	32,500円	▲	

器具性能					組み合わせ 参考価格例 (税別)☆
定格光束 (lm)	定格消費電力 (W)	定格入力電圧 (V)	入力電流 (A)	器具効率 消費効率 (lm/W)	
13,060	87.0	200-242	0.443(0.443-0.369)	150.1	56,000円
13,730	87.0	200-242	0.443(0.443-0.369)	157.8	56,000円
13,580	87.0	200-242	0.443(0.443-0.369)	156.0	56,000円
13,320	87.0	200-242	0.443(0.443-0.369)	153.1	56,000円
12,870	87.0	200-242	0.443(0.443-0.369)	147.9	56,000円
11,200	73.1	200-242	0.374(0.374-0.312)	153.2	53,000円
11,770	73.1	200-242	0.374(0.374-0.312)	161.0	53,000円
11,640	73.1	200-242	0.374(0.374-0.312)	159.2	53,000円
11,420	73.1	200-242	0.374(0.374-0.312)	156.2	53,000円
11,040	73.1	200-242	0.374(0.374-0.312)	151.0	53,000円
9,330	61.0	200-242	0.315(0.315-0.263)	152.9	49,500円
9,810	61.0	200-242	0.315(0.315-0.263)	160.8	49,500円
9,700	61.0	200-242	0.315(0.315-0.263)	159.0	49,500円
9,520	61.0	200-242	0.315(0.315-0.263)	156.0	49,500円
9,200	61.0	200-242	0.315(0.315-0.263)	150.8	49,500円
8,210	54.0	100-242	0.279(0.548-0.233)	152.0	48,500円
8,630	54.0	100-242	0.279(0.548-0.233)	159.8	48,500円
8,540	54.0	100-242	0.279(0.548-0.233)	158.1	48,500円
8,370	54.0	100-242	0.279(0.548-0.233)	155.0	48,500円
8,090	54.0	100-242	0.279(0.548-0.233)	149.8	48,500円
5,600	37.0	100-242	0.194(0.378-0.163)	151.3	37,500円
5,890	37.0	100-242	0.194(0.378-0.163)	159.1	37,500円
5,830	37.0	100-242	0.194(0.378-0.163)	157.5	37,500円
5,710	37.0	100-242	0.194(0.378-0.163)	154.3	37,500円
5,520	37.0	100-242	0.194(0.378-0.163)	149.1	37,500円
13,060	87.0	200-242	0.443(0.443-0.369)	150.1	59,000円
13,730	87.0	200-242	0.443(0.443-0.369)	157.8	59,000円
13,580	87.0	200-242	0.443(0.443-0.369)	156.0	59,000円
13,320	87.0	200-242	0.443(0.443-0.369)	153.1	59,000円
12,870	87.0	200-242	0.443(0.443-0.369)	147.9	59,000円
11,200	73.1	200-242	0.374(0.374-0.312)	153.2	56,000円
11,770	73.1	200-242	0.374(0.374-0.312)	161.0	56,000円
11,640	73.1	200-242	0.374(0.374-0.312)	159.2	56,000円
11,420	73.1	200-242	0.374(0.374-0.312)	156.2	56,000円
11,040	73.1	200-242	0.374(0.374-0.312)	151.0	56,000円
9,330	61.0	200-242	0.315(0.315-0.263)	152.9	52,500円
9,810	61.0	200-242	0.315(0.315-0.263)	160.8	52,500円
9,700	61.0	200-242	0.315(0.315-0.263)	159.0	52,500円
9,520	61.0	200-242	0.315(0.315-0.263)	156.0	52,500円
9,200	61.0	200-242	0.315(0.315-0.263)	150.8	52,500円
8,210	54.0	100-242	0.279(0.548-0.233)	152.0	51,500円
8,630	54.0	100-242	0.279(0.548-0.233)	159.8	51,500円
8,540	54.0	100-242	0.279(0.548-0.233)	158.1	51,500円
8,370	54.0	100-242	0.279(0.548-0.233)	155.0	51,500円
8,090	54.0	100-242	0.279(0.548-0.233)	149.8	51,500円
5,600	37.0	100-242	0.194(0.378-0.163)	151.3	40,500円
5,890	37.0	100-242	0.194(0.378-0.163)	159.1	40,500円
5,830	37.0	100-242	0.194(0.378-0.163)	157.5	40,500円
5,710	37.0	100-242	0.194(0.378-0.163)	154.3	40,500円
5,520	37.0	100-242	0.194(0.378-0.163)	149.1	40,500円

電流、固有エネルギー消費効率は入力電圧200Vの値です。 *入力電流欄の()内数値は入力電流の範囲です。 *LED光源寿命はLED単体で定められたのは他の光源を使用した場合と同様の8~10年です。また、LEDモジュールのみの交換はできません。 *LED素子の発光色等のバラツキなどのため、同一形式。詳しくはP.57をご覧ください。 ☆この価格は事業者様向けの積算見積価格であり、一般消費者様向けの販売価格ではありません。小売の価格につい

ウォールウォッシュヤ形

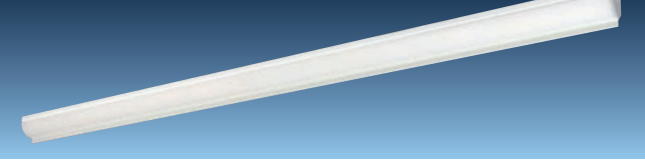

品名コード 在庫区分 価格(税別)☆
NC8D G 6251-2626 ○ 22,000円

平均演色評価数:Ra85 LED光源寿命:40,000時間 質量:6.3kg 本体:鋼板(白色) カバー:ポリカーボネート(乳白)
 周囲温度:5~35℃でご使用ください。 連続調光・固定出力兼用形の連続調光の範囲:100~約20%

寸法図

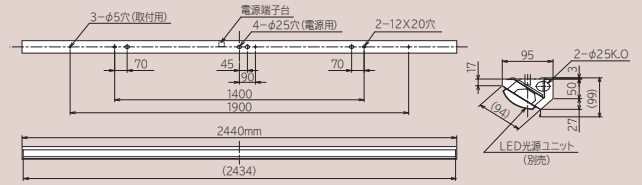

LED光源ユニット						
点灯方式	明るさクラス	光源色	形式	品名コード	価格(税別)☆	在庫区分
固定出力形	14,000lmタイプ (FHF86形 2灯器具相当 定格出力(H)形)	昼光色	CE814DE-N24A	6223-5745	48,000円	○
		昼白色	CE814NE-N24A	6223-5746	48,000円	○
		白色	CE814WE-N24A	6223-5747	48,000円	▲
		温白色	CE814WWE-N24A	6223-5748	48,000円	▲
		電球色	CE814LE-N24A	6223-5749	48,000円	▲
	12,000lmタイプ (FHF86形 2灯器具相当 定格出力形)	昼光色	CE812DE-N24A	6223-5750	45,000円	○
		昼白色	CE812NE-N24A	6223-5751	45,000円	○
		白色	CE812WE-N24A	6223-5752	45,000円	▲
		温白色	CE812WWE-N24A	6223-5753	45,000円	▲
		電球色	CE812LE-N24A	6223-5754	45,000円	▲
	10,000lmタイプ (FLR110形 2灯器具相当 節電形)	昼光色	CE810DE-N24A	6223-5755	41,500円	○
		昼白色	CE810NE-N24A	6223-5756	41,500円	○
		白色	CE810WE-N24A	6223-5757	41,500円	▲
		温白色	CE810WWE-N24A	6223-5758	41,500円	▲
		電球色	CE810LE-N24A	6223-5759	41,500円	▲
	8,800lmタイプ (FHF86形 2灯器具相当 節電・低照度形)	昼光色	CE808DE-N14A	6223-5760	40,500円	○
		昼白色	CE808NE-N14A	6223-5761	40,500円	○
		白色	CE808WE-N14A	6223-5762	40,500円	▲
		温白色	CE808WWE-N14A	6223-5763	40,500円	▲
		電球色	CE808LE-N14A	6223-5764	40,500円	▲
	6,000lmタイプ (FHF86形 1灯器具相当 定格出力形)	昼光色	CE806DE-N14A	6223-5765	29,500円	○
		昼白色	CE806NE-N14A	6223-5766	29,500円	○
		白色	CE806WE-N14A	6223-5767	29,500円	▲
		温白色	CE806WWE-N14A	6223-5768	29,500円	▲
電球色		CE806LE-N14A	6223-5769	29,500円	▲	
連続調光・固定出力兼用形	14,000lmタイプ (FHF86形 2灯器具相当 定格出力(H)形)	昼光色	CE814DE-X24A	6223-5540	51,000円	○
		昼白色	CE814NE-X24A	6223-5541	51,000円	○
		白色	CE814WE-X24A	6223-5542	51,000円	▲
		温白色	CE814WWE-X24A	6223-5543	51,000円	▲
		電球色	CE814LE-X24A	6223-5544	51,000円	▲
	12,000lmタイプ (FHF86形 2灯器具相当 定格出力形)	昼光色	CE812DE-X24A	6223-5545	48,000円	○
		昼白色	CE812NE-X24A	6223-5546	48,000円	○
		白色	CE812WE-X24A	6223-5547	48,000円	▲
		温白色	CE812WWE-X24A	6223-5548	48,000円	▲
		電球色	CE812LE-X24A	6223-5549	48,000円	▲
	10,000lmタイプ (FLR110形 2灯器具相当 節電形)	昼光色	CE810DE-X24A	6223-5630	44,500円	▲
		昼白色	CE810NE-X24A	6223-5631	44,500円	▲
		白色	CE810WE-X24A	6223-5632	44,500円	▲
		温白色	CE810WWE-X24A	6223-5633	44,500円	▲
		電球色	CE810LE-X24A	6223-5634	44,500円	▲
	8,800lmタイプ (FHF86形 2灯器具相当 節電・低照度形)	昼光色	CE808DE-X14A	6223-5550	43,500円	▲
		昼白色	CE808NE-X14A	6223-5551	43,500円	▲
		白色	CE808WE-X14A	6223-5552	43,500円	▲
		温白色	CE808WWE-X14A	6223-5553	43,500円	▲
		電球色	CE808LE-X14A	6223-5554	43,500円	▲
	6,000lmタイプ (FHF86形 1灯器具相当 定格出力形)	昼光色	CE806DE-X14A	6223-5555	32,500円	▲
		昼白色	CE806NE-X14A	6223-5556	32,500円	▲
		白色	CE806WE-X14A	6223-5557	32,500円	▲
		温白色	CE806WWE-X14A	6223-5558	32,500円	▲
電球色		CE806LE-X14A	6223-5559	32,500円	▲	

器具性能					組み合わせ参考価格例(税別)☆
定格光束(lm)	定格消費電力(W)	定格入力電圧(V)	入力電流(A)	器具効率消費効率(lm/W)	
12,960	87.0	200-242	0.443(0.443-0.369)	148.9	70,000円
13,620	87.0	200-242	0.443(0.443-0.369)	156.5	70,000円
13,470	87.0	200-242	0.443(0.443-0.369)	154.8	70,000円
13,210	87.0	200-242	0.443(0.443-0.369)	151.8	70,000円
12,770	87.0	200-242	0.443(0.443-0.369)	146.7	70,000円
11,110	73.1	200-242	0.374(0.374-0.312)	151.9	67,000円
11,680	73.1	200-242	0.374(0.374-0.312)	159.7	67,000円
11,550	73.1	200-242	0.374(0.374-0.312)	158.0	67,000円
11,330	73.1	200-242	0.374(0.374-0.312)	154.9	67,000円
10,950	73.1	200-242	0.374(0.374-0.312)	149.7	67,000円
9,260	61.0	200-242	0.315(0.315-0.263)	151.8	63,500円
9,730	61.0	200-242	0.315(0.315-0.263)	159.5	63,500円
9,620	61.0	200-242	0.315(0.315-0.263)	157.7	63,500円
9,440	61.0	200-242	0.315(0.315-0.263)	154.7	63,500円
9,120	61.0	200-242	0.315(0.315-0.263)	149.5	63,500円
8,140	54.0	100-242	0.279(0.548-0.233)	150.7	62,500円
8,560	54.0	100-242	0.279(0.548-0.233)	158.5	62,500円
8,470	54.0	100-242	0.279(0.548-0.233)	156.8	62,500円
8,300	54.0	100-242	0.279(0.548-0.233)	153.7	62,500円
8,030	54.0	100-242	0.279(0.548-0.233)	148.7	62,500円
5,560	37.0	100-242	0.194(0.378-0.163)	150.2	51,500円
5,840	37.0	100-242	0.194(0.378-0.163)	157.8	51,500円
5,780	37.0	100-242	0.194(0.378-0.163)	156.2	51,500円
5,670	37.0	100-242	0.194(0.378-0.163)	153.2	51,500円
5,480	37.0	100-242	0.194(0.378-0.163)	148.1	51,500円
12,960	87.0	200-242	0.443(0.443-0.369)	148.9	73,000円
13,620	87.0	200-242	0.443(0.443-0.369)	156.5	73,000円
13,470	87.0	200-242	0.443(0.443-0.369)	154.8	73,000円
13,210	87.0	200-242	0.443(0.443-0.369)	151.8	73,000円
12,770	87.0	200-242	0.443(0.443-0.369)	146.7	73,000円
11,110	73.1	200-242	0.374(0.374-0.312)	151.9	70,000円
11,680	73.1	200-242	0.374(0.374-0.312)	159.7	70,000円
11,550	73.1	200-242	0.374(0.374-0.312)	158.0	70,000円
11,330	73.1	200-242	0.374(0.374-0.312)	154.9	70,000円
10,950	73.1	200-242	0.374(0.374-0.312)	149.7	70,000円
9,260	61.0	200-242	0.315(0.315-0.263)	151.8	66,500円
9,730	61.0	200-242	0.315(0.315-0.263)	159.5	66,500円
9,620	61.0	200-242	0.315(0.315-0.263)	157.7	66,500円
9,440	61.0	200-242	0.315(0.315-0.263)	154.7	66,500円
9,120	61.0	200-242	0.315(0.315-0.263)	149.5	66,500円
8,140	54.0	100-242	0.279(0.548-0.233)	150.7	65,500円
8,560	54.0	100-242	0.279(0.548-0.233)	158.5	65,500円
8,470	54.0	100-242	0.279(0.548-0.233)	156.8	65,500円
8,300	54.0	100-242	0.279(0.548-0.233)	153.7	65,500円
8,030	54.0	100-242	0.279(0.548-0.233)	148.7	65,500円
5,560	37.0	100-242	0.194(0.378-0.163)	150.2	54,500円
5,840	37.0	100-242	0.194(0.378-0.163)	157.8	54,500円
5,780	37.0	100-242	0.194(0.378-0.163)	156.2	54,500円
5,670	37.0	100-242	0.194(0.378-0.163)	153.2	54,500円
5,480	37.0	100-242	0.194(0.378-0.163)	148.1	54,500円

印はグリーン購入法適合品です。 在庫区分…○:標準品 ▲:受注生産品(納期についてはお問い合わせください) *仕様書の定格消費電力、入力温度設計に基づいて算出した設計寿命であり、使用環境・使用方法により寿命は異なります。また、LEDモジュールとしての寿命であり、照明器具としての寿命商品でも商品ごとに発光色、明るさが異なる、またはムラが生じる場合があります。 *調光して使用する場合は制御装置(別売)と組み合わせてご使用ください。 *調光して使用する場合は制御装置(別売)と組み合わせてご使用ください。



納入器具

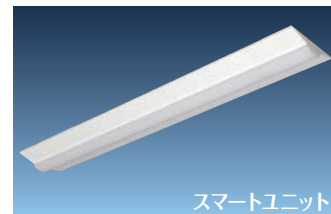

交換形LEDベース器具
一般形 直付形
40形 逆富士形

株式会社 品川工業所：奈良県磯城郡田原本町



納入器具

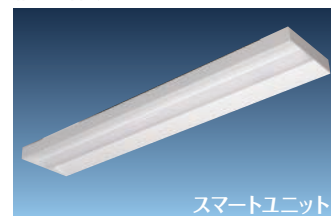

交換形LEDベース器具
一般形 直付形
40形 下面開放

近藤商事株式会社：山口県下松市

40形

6,000lmタイプ(FHF32形 2灯器具相当 高出力形)の場合

年間電気料金比較例

電気料金

約43%

明るさ

約99%

蛍光灯器具と台数同等の場合で比較した時、年間電気料金を約43%に低減できます。

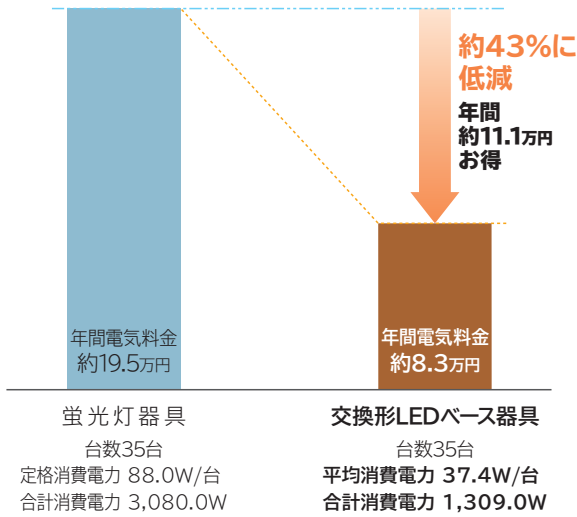

	蛍光灯器具	交換形LEDベース器具
器具台数	35台	35台 台数同一
定格消費電力	88.0W/台	37.4W/台
合計消費電力	3,080.0W	1,309.0W 約43%に低減
平均照度	807lx 	797lx 明るさ約99%
光源寿命	12,000時間	40,000時間 約3倍長持ち

10年間のトータルコスト比較例

トータルコスト試算表

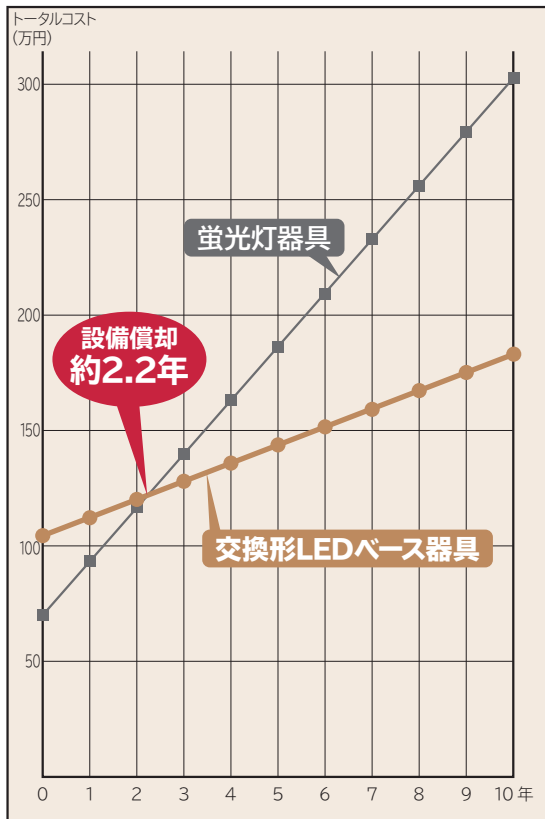

設備費用

	蛍光灯器具	交換形LEDベース器具
器具台数(台)	35	35
光源価格(円)☆	1,400×2	26,000
器具価格(円)☆	16,500	2,800
合計(円/台)	19,300	28,800
合計(円)	675,500	1,008,000
設備費用	-	332,500円アップ

年間ランニングコスト

	蛍光灯器具	交換形LEDベース器具
消費電力量(kW/年)	9,240	3,927
年間電気料金(円/年)	194,040	82,467
交換光源本数(本/年)	25	0
交換光源費用(円/年)☆	35,000	0
交換作業費用(円/年)	5,000	0
交換費用合計(円/年)	40,000	0
合計コスト(円/年)	234,040	82,467
年間ランニングコスト	-	151,573円お得

試算条件 建物規模(日立基準): 16.0m×12.0m(192.0㎡) ランプ交換費用: 200円/本(税抜) 年間ランプ交換本数: 年間点灯時間×総使用本数/(ランプの定格寿命×0.7) 天井高さ 2.7m(机上面0.75m) 反射率: 天井70%、壁30%、床10%
 点灯時間: 3,000h/年 電力料金: 21円/kWh(税抜)((一社)日本照明工業会 技術資料114-1996による)
 使用器具: 当社蛍光灯器具FHF32形逆富士形2灯高出力形HNM4205V-MEU14(ランプ:FHF32EX-N-K)(定格消費電力88.0W、平均照度807lx、保守率0.69)×35台と交換形LEDベース器具40形NC4A1+LED光源ユニットFHF32形2灯器具相当高出力形連続調光・固定出力兼用形CE406NE-X14A(定格消費電力37.4W、平均照度797lx、保守率0.86)×35台での200V時での比較です。
 ☆使用条件によって、省エネ効果は異なります。
 ※この価格は事業者様向けの積算見積価格であり、一般消費者様向けの販売価格ではありません。小売の価格については取扱店にお問い合わせください。

逆富士形 幅160mm

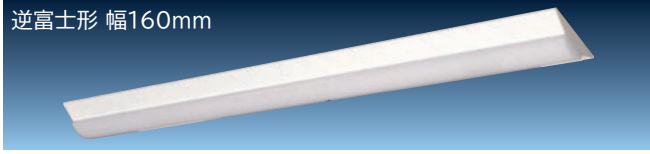

NC4A1

品名コード 在庫区分 価格(税別)☆
6242-1056 ○ 2,800円

平均演色評価数:Ra85 LED光源寿命:40,000時間 質量:2.4kg 本体:鋼板(白色) カバー:ポリカーボネート(乳白)
周囲温度:5~35℃でご使用ください。 連続調光・固定出力兼用形の連続調光の範囲:100~約20%

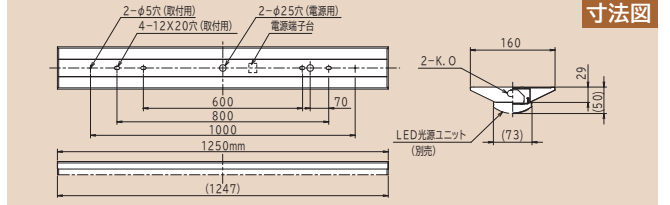

寸法図

LED光源ユニット						
点灯方式	明るさクラス	光源色	形式	品名コード	価格(税別)☆	在庫区分
固定出力形	7,000lmタイプ (FHF32形 2灯器具相当 高出力(H)形)	昼光色	CE407DE-N14A	6223-5770	25,000円	○
		昼白色	CE407NE-N14A	6223-5771	25,000円	○
		白色	CE407WE-N14A	6223-5772	25,000円	▲
		温白色	CE407WWE-N14A	6223-5773	25,000円	▲
		電球色	CE407LE-N14A	6223-5774	25,000円	▲
	6,000lmタイプ (FHF32形 2灯器具相当 高出力形)	昼光色	CE406DE-N14A	6223-5775	23,000円	○
		昼白色	CE406NE-N14A	6223-5776	23,000円	○
		白色	CE406WE-N14A	6223-5777	23,000円	▲
		温白色	CE406WWE-N14A	6223-5778	23,000円	▲
		電球色	CE406LE-N14A	6223-5779	23,000円	▲
	5,200lmタイプ (FHF32形 2灯器具相当 定格出力(H)形)	昼光色	CE405DE-N14A	6223-5780	22,000円	○
		昼白色	CE405NE-N14A	6223-5781	22,000円	○
		白色	CE405WE-N14A	6223-5782	22,000円	▲
		温白色	CE405WWE-N14A	6223-5783	22,000円	▲
		電球色	CE405LE-N14A	6223-5784	22,000円	▲
	4,400lmタイプ (FHF32形 2灯器具相当 定格出力形)	昼光色	CE404DE-N14A	6223-5785	20,000円	○
		昼白色	CE404NE-N14A	6223-5786	20,000円	○
		白色	CE404WE-N14A	6223-5787	20,000円	▲
		温白色	CE404WWE-N14A	6223-5788	20,000円	▲
		電球色	CE404LE-N14A	6223-5789	20,000円	▲
	3,800lmタイプ (FLR40形 2灯器具相当 定格出力形)	昼光色	CE403DE-N14A	6223-5790	17,500円	○
		昼白色	CE403NE-N14A	6223-5791	17,500円	○
		白色	CE403WE-N14A	6223-5792	17,500円	▲
		温白色	CE403WWE-N14A	6223-5793	17,500円	▲
電球色		CE403LE-N14A	6223-5794	17,500円	▲	
3,000lmタイプ (FHF32形 1灯器具相当 高出力形)	昼光色	CE403DF-N14A	6223-5795	15,700円	○	
	昼白色	CE403NF-N14A	6223-5796	15,700円	○	
	白色	CE403WF-N14A	6223-5797	15,700円	▲	
	温白色	CE403WWF-N14A	6223-5798	15,700円	▲	
	電球色	CE403LF-N14A	6223-5799	15,700円	▲	
2,200lmタイプ (FHF32形 1灯器具相当 定格出力形)	昼光色	CE402DE-N14A	6223-5800	15,200円	○	
	昼白色	CE402NE-N14A	6223-5801	15,200円	○	
	白色	CE402WE-N14A	6223-5802	15,200円	▲	
	温白色	CE402WWE-N14A	6223-5803	15,200円	▲	
	電球色	CE402LE-N14A	6223-5804	15,200円	▲	
連続調光・固定出力兼用形	7,000lmタイプ (FHF32形 2灯器具相当 高出力(H)形)	昼光色	CE407DE-X14A	6223-5560	28,000円	○
		昼白色	CE407NE-X14A	6223-5561	28,000円	○
		白色	CE407WE-X14A	6223-5562	28,000円	▲
		温白色	CE407WWE-X14A	6223-5563	28,000円	▲
		電球色	CE407LE-X14A	6223-5564	28,000円	▲
	6,000lmタイプ (FHF32形 2灯器具相当 高出力形)	昼光色	CE406DE-X14A	6223-5565	26,000円	○
		昼白色	CE406NE-X14A	6223-5566	26,000円	○
		白色	CE406WE-X14A	6223-5567	26,000円	▲
		温白色	CE406WWE-X14A	6223-5568	26,000円	▲
		電球色	CE406LE-X14A	6223-5569	26,000円	▲
	5,200lmタイプ (FHF32形 2灯器具相当 定格出力(H)形)	昼光色	CE405DE-X14A	6223-5570	25,000円	○
		昼白色	CE405NE-X14A	6223-5571	25,000円	○
		白色	CE405WE-X14A	6223-5572	25,000円	▲
		温白色	CE405WWE-X14A	6223-5573	25,000円	▲
		電球色	CE405LE-X14A	6223-5574	25,000円	▲
	4,400lmタイプ (FHF32形 2灯器具相当 定格出力形)	昼光色	CE404DE-X14A	6223-5575	23,000円	○
		昼白色	CE404NE-X14A	6223-5576	23,000円	○
		白色	CE404WE-X14A	6223-5577	23,000円	▲
		温白色	CE404WWE-X14A	6223-5578	23,000円	▲
		電球色	CE404LE-X14A	6223-5579	23,000円	▲
	3,800lmタイプ (FLR40形 2灯器具相当 定格出力形)	昼光色	CE403DE-X14A	6223-5580	20,500円	○
		昼白色	CE403NE-X14A	6223-5581	20,500円	○
		白色	CE403WE-X14A	6223-5582	20,500円	▲
		温白色	CE403WWE-X14A	6223-5583	20,500円	▲
電球色		CE403LE-X14A	6223-5584	20,500円	▲	
3,000lmタイプ (FHF32形 1灯器具相当 高出力形)	昼光色	CE403DF-X14A	6223-5585	18,700円	▲	
	昼白色	CE403NF-X14A	6223-5586	18,700円	▲	
	白色	CE403WF-X14A	6223-5587	18,700円	▲	
	温白色	CE403WWF-X14A	6223-5588	18,700円	▲	
	電球色	CE403LF-X14A	6223-5589	18,700円	▲	
2,200lmタイプ (FHF32形 1灯器具相当 定格出力形)	昼光色	CE402DE-X14A	6223-5590	17,700円	▲	
	昼白色	CE402NE-X14A	6223-5591	17,700円	▲	
	白色	CE402WE-X14A	6223-5592	17,700円	▲	
	温白色	CE402WWE-X14A	6223-5593	17,700円	▲	
	電球色	CE402LE-X14A	6223-5594	17,700円	▲	

器具性能					
定格光束 (lm)	定格消費電力 (W)	定格入力電圧 (V)	入力電流 (A)	調光レチナ消費効率 (lm/W)	組み合わせ参考価格例 (税別)☆
6,660	43.6	100-242	0.227(0.444-0.190)	152.7	27,800円
7,000	43.6	100-242	0.227(0.444-0.190)	160.5	27,800円
6,920	43.6	100-242	0.227(0.444-0.190)	158.7	27,800円
6,790	43.6	100-242	0.227(0.444-0.190)	155.7	27,800円
6,560	43.6	100-242	0.227(0.444-0.190)	150.4	27,800円
5,710	37.4	100-242	0.196(0.382-0.165)	152.6	25,800円
6,000	37.4	100-242	0.196(0.382-0.165)	160.4	25,800円
5,930	37.4	100-242	0.196(0.382-0.165)	158.5	25,800円
5,820	37.4	100-242	0.196(0.382-0.165)	155.6	25,800円
5,630	37.4	100-242	0.196(0.382-0.165)	150.5	25,800円
4,950	31.9	100-242	0.169(0.327-0.142)	155.1	24,800円
5,200	31.9	100-242	0.169(0.327-0.142)	163.0	24,800円
5,140	31.9	100-242	0.169(0.327-0.142)	161.1	24,800円
5,040	31.9	100-242	0.169(0.327-0.142)	157.9	24,800円
4,880	31.9	100-242	0.169(0.327-0.142)	152.9	24,800円
4,190	27.5	100-242	0.142(0.281-0.119)	152.3	22,800円
4,400	27.5	100-242	0.142(0.281-0.119)	160.0	22,800円
4,350	27.5	100-242	0.142(0.281-0.119)	158.1	22,800円
4,270	27.5	100-242	0.142(0.281-0.119)	155.2	22,800円
4,130	27.5	100-242	0.142(0.281-0.119)	150.1	22,800円
3,610	23.7	100-242	0.123(0.242-0.103)	152.3	20,300円
3,800	23.7	100-242	0.123(0.242-0.103)	160.3	20,300円
3,760	23.7	100-242	0.123(0.242-0.103)	158.6	20,300円
3,690	23.7	100-242	0.123(0.242-0.103)	155.6	20,300円
3,560	23.7	100-242	0.123(0.242-0.103)	150.2	20,300円
2,850	18.7	100-242	0.099(0.192-0.083)	152.4	18,500円
3,000	18.7	100-242	0.099(0.192-0.083)	160.4	18,500円
2,970	18.7	100-242	0.099(0.192-0.083)	158.8	18,500円
2,910	18.7	100-242	0.099(0.192-0.083)	155.6	18,500円
2,810	18.7	100-242	0.099(0.192-0.083)	150.2	18,500円
2,090	13.7	100-242	0.074(0.142-0.063)	152.5	18,000円
2,200	13.7	100-242	0.074(0.142-0.063)	160.5	18,000円
2,180	13.7	100-242	0.074(0.142-0.063)	159.1	18,000円
2,130	13.7	100-242	0.074(0.142-0.063)	155.4	18,000円
2,060	13.7	100-242	0.074(0.142-0.063)	150.3	18,000円
6,660	43.6	100-242	0.227(0.444-0.190)	152.7	30,800円
7,000	43.6	100-242	0.227(0.444-0.190)	160.5	30,800円
6,920	43.6	100-242	0.227(0.444-0.190)	158.7	30,800円
6,790	43.6	100-242	0.227(0.444-0.190)	155.7	30,800円
6,560	43.6	100-242	0.227(0.444-0.190)	150.4	30,800円
5,710	37.4	100-242	0.196(0.382-0.165)	152.6	28,800円
6,000	37.4	100-242	0.196(0.382-0.165)	160.4	28,800円
5,930	37.4	100-242	0.196(0.382-0.165)	158.5	28,800円
5,820	37.4	100-242	0.196(0.382-0.165)	155.6	28,800円
5,630	37.4	100-242	0.196(0.382-0.165)	150.5	28,800円
4,950	31.9	100-242	0.169(0.327-0.142)	155.1	27,800円
5,200	31.9	100-242	0.169(0.327-0.142)	163.0	27,800円
5,140	31.9	100-242	0.169(0.327-0.142)	161.1	27,800円
5,040	31.9	100-242	0.169(0.327-0.142)	157.9	27,800円
4,880	31.9	100-242	0.169(0.327-0.142)	152.9	27,800円
4,190	27.5	100-242	0.142(0.281-0.119)	152.3	25,800円
4,400	27.5	100-242	0.142(0.281-0.119)	160.0	25,800円
4,350	27.5	100-242	0.142(0.281-0.119)	158.1	25,800円
4,270	27.5	100-242	0.142(0.281-0.119)	155.2	25,800円
4,130	27.5	100-242	0.142(0.281-0.119)	150.1	25,800円
3,610	23.7	100-242	0.123(0.242-0.103)	152.3	23,300円
3,800	23.7	100-242	0.123(0.242-0.103)	160.3	23,300円
3,760	23.7	100-242	0.123(0.242-0.103)	158.6	23,300円
3,690	23.7	100-242	0.123(0.242-0.103)	155.6	23,300円
3,560	23.7	100-242	0.123(0.242-0.103)	150.2	23,300円
2,850	18.7	100-242	0.099(0.192-0.083)	152.4	21,500円
3,000	18.7	100-242	0.099(0.192-0.083)	160.4	21,500円
2,970	18.7	100-242	0.099(0.192-0.083)	158.8	21,500円
2,910	18.7	100-242	0.099(0.192-0.083)	155.6	21,500円
2,810	18.7	100-242	0.099(0.192-0.083)	150.2	21,500円
2,090	13.7	100-242	0.074(0.142-0.063)	152.5	20,500円
2,200	13.7	100-242	0.074(0.142-0.063)	160.5	20,500円
2,180	13.7	100-242	0.074(0.142-0.063)	159.1	20,500円
2,130	13.7	100-242	0.074(0.142-0.063)	155.4	20,500円
2,060	13.7	100-242	0.074(0.142-0.063)	150.3	20,500円

☆印はグリーン購入法適合品です。在庫区分…○:標準品 ▲:受注生産品(納期についてはお問い合わせください) *仕様表の定格消費電力、入力電流、固有エネルギー消費効率は入力電圧200Vの値です。*入力電流欄の()内数値は入力電流の範囲です。 *LED光源寿命はLED単体で定められた温度設計に基づいて算出した設計寿命であり、使用環境・使用方法により寿命は異なります。また、LEDモジュールとしての寿命であり、照明器具としての寿命は他の光源を使用した場合と同様の8~10年です。また、LEDモジュールのみの交換はできません。 *LED素子の発光色等のバラツキのため、同一形式商品でも商品ごとに発光色、

一般形 直付形 40形

逆富士形 幅230mm

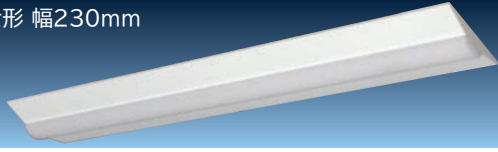

NC4B1

品名コード 6242-1057 在庫区分 ○ 価格(税別)☆ 3,000円

平均演色評価数:Ra85 LED光源寿命:40,000時間 質量:2.8kg 本体:鋼板(白色) カバー:ポリカーボネート(乳白)
周囲温度:5~35℃でご使用ください。 連続調光・固定出力兼用形の連続調光の範囲:100~約20%

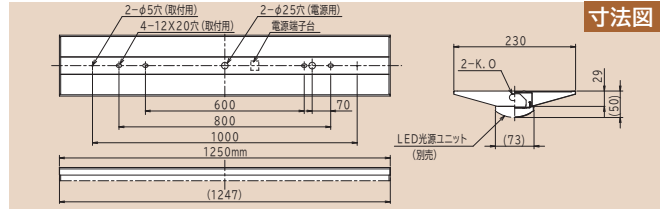

寸法図

LED光源ユニット						
点灯方式	明るさクラス	光源色	形式	品名コード	価格(税別)☆	在庫区分
固定出力形	7,000lmタイプ (FHF32形 2灯器具相当 高出力(H)形)	昼光色	CE407DE-N14A	6223-5770	25,000円	○
		昼白色	CE407NE-N14A	6223-5771	25,000円	○
		白色	CE407WE-N14A	6223-5772	25,000円	▲
		温白色	CE407WWE-N14A	6223-5773	25,000円	▲
		電球色	CE407LE-N14A	6223-5774	25,000円	▲
	6,000lmタイプ (FHF32形 2灯器具相当 高出力形)	昼光色	CE406DE-N14A	6223-5775	23,000円	○
		昼白色	CE406NE-N14A	6223-5776	23,000円	○
		白色	CE406WE-N14A	6223-5777	23,000円	▲
		温白色	CE406WWE-N14A	6223-5778	23,000円	▲
		電球色	CE406LE-N14A	6223-5779	23,000円	▲
	5,200lmタイプ (FHF32形 2灯器具相当 定格出力(H)形)	昼光色	CE405DE-N14A	6223-5780	22,000円	○
		昼白色	CE405NE-N14A	6223-5781	22,000円	○
		白色	CE405WE-N14A	6223-5782	22,000円	▲
		温白色	CE405WWE-N14A	6223-5783	22,000円	▲
		電球色	CE405LE-N14A	6223-5784	22,000円	▲
	4,400lmタイプ (FHF32形 2灯器具相当 定格出力形)	昼光色	CE404DE-N14A	6223-5785	20,000円	○
		昼白色	CE404NE-N14A	6223-5786	20,000円	○
		白色	CE404WE-N14A	6223-5787	20,000円	▲
		温白色	CE404WWE-N14A	6223-5788	20,000円	▲
		電球色	CE404LE-N14A	6223-5789	20,000円	▲
	3,800lmタイプ (FLR40形 2灯器具相当 定格出力形)	昼光色	CE403DE-N14A	6223-5790	17,500円	○
		昼白色	CE403NE-N14A	6223-5791	17,500円	○
		白色	CE403WE-N14A	6223-5792	17,500円	▲
		温白色	CE403WWE-N14A	6223-5793	17,500円	▲
電球色		CE403LE-N14A	6223-5794	17,500円	▲	
3,000lmタイプ (FHF32形 1灯器具相当 高出力形)	昼光色	CE403DF-N14A	6223-5795	15,700円	○	
	昼白色	CE403NF-N14A	6223-5796	15,700円	○	
	白色	CE403WF-N14A	6223-5797	15,700円	▲	
	温白色	CE403WWF-N14A	6223-5798	15,700円	▲	
	電球色	CE403LF-N14A	6223-5799	15,700円	▲	
2,200lmタイプ (FHF32形 1灯器具相当 定格出力形)	昼光色	CE402DE-N14A	6223-5800	15,200円	○	
	昼白色	CE402NE-N14A	6223-5801	15,200円	○	
	白色	CE402WE-N14A	6223-5802	15,200円	▲	
	温白色	CE402WWE-N14A	6223-5803	15,200円	▲	
	電球色	CE402LE-N14A	6223-5804	15,200円	▲	
連続調光・固定出力兼用形	7,000lmタイプ (FHF32形 2灯器具相当 高出力(H)形)	昼光色	CE407DE-X14A	6223-5560	28,000円	○
		昼白色	CE407NE-X14A	6223-5561	28,000円	○
		白色	CE407WE-X14A	6223-5562	28,000円	▲
		温白色	CE407WWE-X14A	6223-5563	28,000円	▲
		電球色	CE407LE-X14A	6223-5564	28,000円	▲
	6,000lmタイプ (FHF32形 2灯器具相当 高出力形)	昼光色	CE406DE-X14A	6223-5565	26,000円	○
		昼白色	CE406NE-X14A	6223-5566	26,000円	○
		白色	CE406WE-X14A	6223-5567	26,000円	▲
		温白色	CE406WWE-X14A	6223-5568	26,000円	▲
		電球色	CE406LE-X14A	6223-5569	26,000円	▲
	5,200lmタイプ (FHF32形 2灯器具相当 定格出力(H)形)	昼光色	CE405DE-X14A	6223-5570	25,000円	○
		昼白色	CE405NE-X14A	6223-5571	25,000円	○
		白色	CE405WE-X14A	6223-5572	25,000円	▲
		温白色	CE405WWE-X14A	6223-5573	25,000円	▲
		電球色	CE405LE-X14A	6223-5574	25,000円	▲
	4,400lmタイプ (FHF32形 2灯器具相当 定格出力形)	昼光色	CE404DE-X14A	6223-5575	23,000円	○
		昼白色	CE404NE-X14A	6223-5576	23,000円	○
		白色	CE404WE-X14A	6223-5577	23,000円	▲
		温白色	CE404WWE-X14A	6223-5578	23,000円	▲
		電球色	CE404LE-X14A	6223-5579	23,000円	▲
	3,800lmタイプ (FLR40形 2灯器具相当 定格出力形)	昼光色	CE403DE-X14A	6223-5580	20,500円	○
		昼白色	CE403NE-X14A	6223-5581	20,500円	○
		白色	CE403WE-X14A	6223-5582	20,500円	▲
		温白色	CE403WWE-X14A	6223-5583	20,500円	▲
電球色		CE403LE-X14A	6223-5584	20,500円	▲	
3,000lmタイプ (FHF32形 1灯器具相当 高出力形)	昼光色	CE403DF-X14A	6223-5585	18,700円	▲	
	昼白色	CE403NF-X14A	6223-5586	18,700円	▲	
	白色	CE403WF-X14A	6223-5587	18,700円	▲	
	温白色	CE403WWF-X14A	6223-5588	18,700円	▲	
	電球色	CE403LF-X14A	6223-5589	18,700円	▲	
2,200lmタイプ (FHF32形 1灯器具相当 定格出力形)	昼光色	CE402DE-X14A	6223-5590	17,700円	▲	
	昼白色	CE402NE-X14A	6223-5591	17,700円	▲	
	白色	CE402WE-X14A	6223-5592	17,700円	▲	
	温白色	CE402WWE-X14A	6223-5593	17,700円	▲	
	電球色	CE402LE-X14A	6223-5594	17,700円	▲	

器具性能						
定格光束 (lm)	定格消費電力 (W)	定格入力電圧 (V)	入力電流 (A)	照度効率 (lm/W)	照度効率 (lm/W)	組み合わせ参考価格例 (税別)☆
6,660	43.6	100-242	0.227(0.444-0.190)	152.7	152.7	28,000円
7,000	43.6	100-242	0.227(0.444-0.190)	160.5	160.5	28,000円
6,920	43.6	100-242	0.227(0.444-0.190)	158.7	158.7	28,000円
6,790	43.6	100-242	0.227(0.444-0.190)	155.7	155.7	28,000円
6,560	43.6	100-242	0.227(0.444-0.190)	150.4	150.4	28,000円
5,710	37.4	100-242	0.196(0.382-0.165)	152.6	152.6	26,000円
6,000	37.4	100-242	0.196(0.382-0.165)	160.4	160.4	26,000円
5,930	37.4	100-242	0.196(0.382-0.165)	158.5	158.5	26,000円
5,820	37.4	100-242	0.196(0.382-0.165)	155.6	155.6	26,000円
5,630	37.4	100-242	0.196(0.382-0.165)	150.5	150.5	26,000円
4,950	31.9	100-242	0.169(0.327-0.142)	155.1	155.1	25,000円
5,200	31.9	100-242	0.169(0.327-0.142)	163.0	163.0	25,000円
5,140	31.9	100-242	0.169(0.327-0.142)	161.1	161.1	25,000円
5,040	31.9	100-242	0.169(0.327-0.142)	157.9	157.9	25,000円
4,880	31.9	100-242	0.169(0.327-0.142)	152.9	152.9	25,000円
4,190	27.5	100-242	0.142(0.281-0.119)	152.3	152.3	23,000円
4,400	27.5	100-242	0.142(0.281-0.119)	160.0	160.0	23,000円
4,350	27.5	100-242	0.142(0.281-0.119)	158.1	158.1	23,000円
4,270	27.5	100-242	0.142(0.281-0.119)	155.2	155.2	23,000円
4,130	27.5	100-242	0.142(0.281-0.119)	150.1	150.1	23,000円
3,610	23.7	100-242	0.123(0.242-0.103)	152.3	152.3	20,500円
3,800	23.7	100-242	0.123(0.242-0.103)	160.3	160.3	20,500円
3,760	23.7	100-242	0.123(0.242-0.103)	158.6	158.6	20,500円
3,690	23.7	100-242	0.123(0.242-0.103)	155.6	155.6	20,500円
3,560	23.7	100-242	0.123(0.242-0.103)	150.2	150.2	20,500円
2,850	18.7	100-242	0.099(0.192-0.083)	152.4	152.4	18,700円
3,000	18.7	100-242	0.099(0.192-0.083)	160.4	160.4	18,700円
2,970	18.7	100-242	0.099(0.192-0.083)	158.8	158.8	18,700円
2,910	18.7	100-242	0.099(0.192-0.083)	155.6	155.6	18,700円
2,810	18.7	100-242	0.099(0.192-0.083)	150.2	150.2	18,700円
2,090	13.7	100-242	0.074(0.142-0.063)	152.5	152.5	18,200円
2,200	13.7	100-242	0.074(0.142-0.063)	160.5	160.5	18,200円
2,180	13.7	100-242	0.074(0.142-0.063)	159.1	159.1	18,200円
2,130	13.7	100-242	0.074(0.142-0.063)	155.4	155.4	18,200円
2,060	13.7	100-242	0.074(0.142-0.063)	150.3	150.3	18,200円
6,660	43.6	100-242	0.227(0.444-0.190)	152.7	152.7	31,000円
7,000	43.6	100-242	0.227(0.444-0.190)	160.5	160.5	31,000円
6,920	43.6	100-242	0.227(0.444-0.190)	158.7	158.7	31,000円
6,790	43.6	100-242	0.227(0.444-0.190)	155.7	155.7	31,000円
6,560	43.6	100-242	0.227(0.444-0.190)	150.4	150.4	31,000円
5,710	37.4	100-242	0.196(0.382-0.165)	152.6	152.6	29,000円
6,000	37.4	100-242	0.196(0.382-0.165)	160.4	160.4	29,000円
5,930	37.4	100-242	0.196(0.382-0.165)	158.5	158.5	29,000円
5,820	37.4	100-242	0.196(0.382-0.165)	155.6	155.6	29,000円
5,630	37.4	100-242	0.196(0.382-0.165)	150.5	150.5	29,000円
4,950	31.9	100-242	0.169(0.327-0.142)	155.1	155.1	28,000円
5,200	31.9	100-242	0.169(0.327-0.142)	163.0	163.0	28,000円
5,140	31.9	100-242	0.169(0.327-0.142)	161.1	161.1	28,000円
5,040	31.9	100-242	0.169(0.327-0.142)	157.9	157.9	28,000円
4,880	31.9	100-242	0.169(0.327-0.142)	152.9	152.9	28,000円
4,190	27.5	100-242	0.142(0.281-0.119)	152.3	152.3	26,000円
4,400	27.5	100-242	0.142(0.281-0.119)	160.0	160.0	26,000円
4,350	27.5	100-242	0.142(0.281-0.119)	158.1	158.1	26,000円
4,270	27.5	100-242	0.142(0.281-0.119)	155.2	155.2	26,000円
4,130	27.5	100-242	0.142(0.281-0.119)	150.1	150.1	26,000円
3,610	23.7	100-242	0.123(0.242-0.103)	152.3	152.3	23,500円
3,800	23.7	100-242	0.123(0.242-0.103)	160.3	160.3	23,500円
3,760	23.7	100-242	0.123(0.242-0.103)	158.6	158.6	23,500円
3,690	23.7	100-242	0.123(0.242-0.103)	155.6	155.6	23,500円
3,560	23.7	100-242	0.123(0.242-0.103)	150.2	150.2	23,500円
2,850	18.7	100-242	0.099(0.192-0.083)	152.4	152.4	21,700円
3,000	18.7	100-242	0.099(0.192-0.083)	160.4	160.4	21,700円
2,970	18.7	100-242	0.099(0.192-0.083)	158.8	158.8	21,700円
2,910	18.7	100-242	0.099(0.192-0.083)	155.6	155.6	21,700円
2,810	18.7	100-242	0.099(0.192-0.083)	150.2	150.2	21,700円
2,090	13.7	100-242	0.074(0.142-0.063)	152.5	152.5	20,700円
2,200	13.7	100-242	0.074(0.142-0.063)	160.5	160.5	20,700円
2,180	13.7	100-242	0.074(0.142-0.063)	159.1	159.1	20,700円
2,130	13.7	100-242	0.074(0.142-0.063)	155.4	155.4	20,700円
2,060	13.7	100-242	0.074(0.142-0.063)	150.3	150.3	20,700円

☑印はグリーン購入法適合品です。在庫区分…○:標準品 ▲:受注生産品(納期についてはお問い合わせください) *仕様表の定格消費電力、入力温度設計に基づいて算出した設計寿命であり、使用環境・使用方法により寿命は異なります。また、LEDモジュールとしての寿命であり、照明器具としての寿命商品でも商品ごとに発光色、明るさが異なる、またはムラが生じる場合があります。 *調光して使用する場合は制御装置(別売)と組み

トラフ形

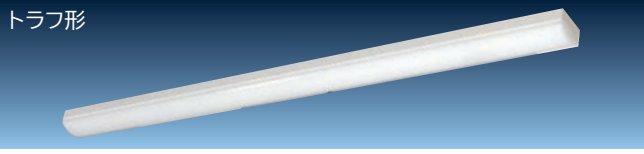

PC4A1

品名コード 6240-4333 在庫区分 ○ 価格(税別)☆ 2,800円

平均演色評価数:Ra85 LED光源寿命:40,000時間 質量:1.9kg 本体:鋼板(白色) カバー:ポリカーボネート(乳白)
 周囲温度:5~35℃でご使用ください。 連続調光・固定出力兼用形の連続調光の範囲:100~約20%

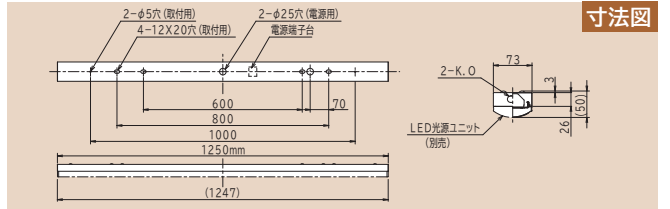

LED光源ユニット						
点灯方式	明るさクラス	光源色	形式	品名コード	価格(税別)☆	在庫区分
固定出力形	7,000lmタイプ (FHF32形 2灯器具相当 高出力(H)形)	昼光色	CE407DE-N14A	6223-5770	25,000円	○
		昼白色	CE407NE-N14A	6223-5771	25,000円	○
		白色	CE407WE-N14A	6223-5772	25,000円	▲
		電球色	CE407LE-N14A	6223-5774	25,000円	▲
	6,000lmタイプ (FHF32形 2灯器具相当 高出力形)	昼光色	CE406DE-N14A	6223-5775	23,000円	○
		昼白色	CE406NE-N14A	6223-5776	23,000円	○
		白色	CE406WE-N14A	6223-5777	23,000円	▲
		電球色	CE406LE-N14A	6223-5779	23,000円	▲
	5,200lmタイプ (FHF32形 2灯器具相当 定格出力(H)形)	昼光色	CE405DE-N14A	6223-5780	22,000円	○
		昼白色	CE405NE-N14A	6223-5781	22,000円	○
		白色	CE405WE-N14A	6223-5782	22,000円	▲
		電球色	CE405LE-N14A	6223-5784	22,000円	▲
4,400lmタイプ (FHF32形 2灯器具相当 定格出力形)	昼光色	CE404DE-N14A	6223-5785	20,000円	○	
	昼白色	CE404NE-N14A	6223-5786	20,000円	○	
	白色	CE404WE-N14A	6223-5787	20,000円	▲	
	電球色	CE404LE-N14A	6223-5789	20,000円	▲	
3,800lmタイプ (FLR40形 2灯器具相当 定格出力形)	昼光色	CE403DE-N14A	6223-5790	17,500円	○	
	昼白色	CE403NE-N14A	6223-5791	17,500円	○	
	白色	CE403WE-N14A	6223-5792	17,500円	▲	
	電球色	CE403LE-N14A	6223-5794	17,500円	▲	
3,000lmタイプ (FHF32形 1灯器具相当 高出力形)	昼光色	CE403DF-N14A	6223-5795	15,700円	○	
	昼白色	CE403NF-N14A	6223-5796	15,700円	○	
	白色	CE403WF-N14A	6223-5797	15,700円	▲	
	電球色	CE403LF-N14A	6223-5799	15,700円	▲	
2,200lmタイプ (FHF32形 1灯器具相当 定格出力形)	昼光色	CE402DE-N14A	6223-5800	15,200円	○	
	昼白色	CE402NE-N14A	6223-5801	15,200円	○	
	白色	CE402WE-N14A	6223-5802	15,200円	▲	
	電球色	CE402LE-N14A	6223-5804	15,200円	▲	
連続調光・固定出力兼用形	7,000lmタイプ (FHF32形 2灯器具相当 高出力(H)形)	昼光色	CE407DE-X14A	6223-5560	28,000円	○
		昼白色	CE407NE-X14A	6223-5561	28,000円	○
		白色	CE407WE-X14A	6223-5562	28,000円	▲
		電球色	CE407LE-X14A	6223-5564	28,000円	▲
	6,000lmタイプ (FHF32形 2灯器具相当 高出力形)	昼光色	CE406DE-X14A	6223-5565	26,000円	○
		昼白色	CE406NE-X14A	6223-5566	26,000円	○
		白色	CE406WE-X14A	6223-5567	26,000円	▲
		電球色	CE406LE-X14A	6223-5569	26,000円	▲
	5,200lmタイプ (FHF32形 2灯器具相当 定格出力(H)形)	昼光色	CE405DE-X14A	6223-5570	25,000円	○
		昼白色	CE405NE-X14A	6223-5571	25,000円	○
		白色	CE405WE-X14A	6223-5572	25,000円	▲
		電球色	CE405LE-X14A	6223-5574	25,000円	▲
4,400lmタイプ (FHF32形 2灯器具相当 定格出力形)	昼光色	CE404DE-X14A	6223-5575	23,000円	○	
	昼白色	CE404NE-X14A	6223-5576	23,000円	○	
	白色	CE404WE-X14A	6223-5577	23,000円	▲	
	電球色	CE404LE-X14A	6223-5579	23,000円	▲	
3,800lmタイプ (FLR40形 2灯器具相当 定格出力形)	昼光色	CE403DE-X14A	6223-5580	20,500円	○	
	昼白色	CE403NE-X14A	6223-5581	20,500円	○	
	白色	CE403WE-X14A	6223-5582	20,500円	▲	
	電球色	CE403LE-X14A	6223-5584	20,500円	▲	
3,000lmタイプ (FHF32形 1灯器具相当 高出力形)	昼光色	CE403DF-X14A	6223-5585	18,700円	▲	
	昼白色	CE403NF-X14A	6223-5586	18,700円	▲	
	白色	CE403WF-X14A	6223-5587	18,700円	▲	
	電球色	CE403LF-X14A	6223-5589	18,700円	▲	
2,200lmタイプ (FHF32形 1灯器具相当 定格出力形)	昼光色	CE402DE-X14A	6223-5590	17,700円	▲	
	昼白色	CE402NE-X14A	6223-5591	17,700円	▲	
	白色	CE402WE-X14A	6223-5592	17,700円	▲	
	電球色	CE402LE-X14A	6223-5594	17,700円	▲	

器具性能						組み合わせ参考価格例(税別)☆
定格光束(lm)	定格消費電力(W)	定格入力電圧(V)	入力電流(A)	固有エネルギー消費効率(lm/W)		
6,660	43.6	100-242	0.227(0.444-0.190)	152.7	27,800円	
7,000	43.6	100-242	0.227(0.444-0.190)	160.5	27,800円	
6,920	43.6	100-242	0.227(0.444-0.190)	158.7	27,800円	
6,790	43.6	100-242	0.227(0.444-0.190)	155.7	27,800円	
6,560	43.6	100-242	0.227(0.444-0.190)	150.4	27,800円	
5,710	37.4	100-242	0.196(0.382-0.165)	152.6	25,800円	
6,000	37.4	100-242	0.196(0.382-0.165)	160.4	25,800円	
5,930	37.4	100-242	0.196(0.382-0.165)	158.5	25,800円	
5,820	37.4	100-242	0.196(0.382-0.165)	155.6	25,800円	
5,630	37.4	100-242	0.196(0.382-0.165)	150.5	25,800円	
4,950	31.9	100-242	0.169(0.327-0.142)	155.1	24,800円	
5,200	31.9	100-242	0.169(0.327-0.142)	163.0	24,800円	
5,140	31.9	100-242	0.169(0.327-0.142)	161.1	24,800円	
5,040	31.9	100-242	0.169(0.327-0.142)	157.9	24,800円	
4,880	31.9	100-242	0.169(0.327-0.142)	152.9	24,800円	
4,190	27.5	100-242	0.142(0.281-0.119)	152.3	22,800円	
4,400	27.5	100-242	0.142(0.281-0.119)	160.0	22,800円	
4,350	27.5	100-242	0.142(0.281-0.119)	158.1	22,800円	
4,270	27.5	100-242	0.142(0.281-0.119)	155.2	22,800円	
4,130	27.5	100-242	0.142(0.281-0.119)	150.1	22,800円	
3,610	23.7	100-242	0.123(0.242-0.103)	152.3	20,300円	
3,800	23.7	100-242	0.123(0.242-0.103)	160.3	20,300円	
3,760	23.7	100-242	0.123(0.242-0.103)	158.6	20,300円	
3,690	23.7	100-242	0.123(0.242-0.103)	155.6	20,300円	
3,560	23.7	100-242	0.123(0.242-0.103)	150.2	20,300円	
2,850	18.7	100-242	0.099(0.192-0.083)	152.4	18,500円	
3,000	18.7	100-242	0.099(0.192-0.083)	160.4	18,500円	
2,970	18.7	100-242	0.099(0.192-0.083)	158.8	18,500円	
2,910	18.7	100-242	0.099(0.192-0.083)	155.6	18,500円	
2,810	18.7	100-242	0.099(0.192-0.083)	150.2	18,500円	
2,090	13.7	100-242	0.074(0.142-0.063)	152.5	18,000円	
2,200	13.7	100-242	0.074(0.142-0.063)	160.5	18,000円	
2,180	13.7	100-242	0.074(0.142-0.063)	159.1	18,000円	
2,130	13.7	100-242	0.074(0.142-0.063)	155.4	18,000円	
2,060	13.7	100-242	0.074(0.142-0.063)	150.3	18,000円	
6,660	43.6	100-242	0.227(0.444-0.190)	152.7	30,800円	
7,000	43.6	100-242	0.227(0.444-0.190)	160.5	30,800円	
6,920	43.6	100-242	0.227(0.444-0.190)	158.7	30,800円	
6,790	43.6	100-242	0.227(0.444-0.190)	155.7	30,800円	
6,560	43.6	100-242	0.227(0.444-0.190)	150.4	30,800円	
5,710	37.4	100-242	0.196(0.382-0.165)	152.6	28,800円	
6,000	37.4	100-242	0.196(0.382-0.165)	160.4	28,800円	
5,930	37.4	100-242	0.196(0.382-0.165)	158.5	28,800円	
5,820	37.4	100-242	0.196(0.382-0.165)	155.6	28,800円	
5,630	37.4	100-242	0.196(0.382-0.165)	150.5	28,800円	
4,950	31.9	100-242	0.169(0.327-0.142)	155.1	27,800円	
5,200	31.9	100-242	0.169(0.327-0.142)	163.0	27,800円	
5,140	31.9	100-242	0.169(0.327-0.142)	161.1	27,800円	
5,040	31.9	100-242	0.169(0.327-0.142)	157.9	27,800円	
4,880	31.9	100-242	0.169(0.327-0.142)	152.9	27,800円	
4,190	27.5	100-242	0.142(0.281-0.119)	152.3	25,800円	
4,400	27.5	100-242	0.142(0.281-0.119)	160.0	25,800円	
4,350	27.5	100-242	0.142(0.281-0.119)	158.1	25,800円	
4,270	27.5	100-242	0.142(0.281-0.119)	155.2	25,800円	
4,130	27.5	100-242	0.142(0.281-0.119)	150.1	25,800円	
3,610	23.7	100-242	0.123(0.242-0.103)	152.3	23,300円	
3,800	23.7	100-242	0.123(0.242-0.103)	160.3	23,300円	
3,760	23.7	100-242	0.123(0.242-0.103)	158.6	23,300円	
3,690	23.7	100-242	0.123(0.242-0.103)	155.6	23,300円	
3,560	23.7	100-242	0.123(0.242-0.103)	150.2	23,300円	
2,850	18.7	100-242	0.099(0.192-0.083)	152.4	21,500円	
3,000	18.7	100-242	0.099(0.192-0.083)	160.4	21,500円	
2,970	18.7	100-242	0.099(0.192-0.083)	158.8	21,500円	
2,910	18.7	100-242	0.099(0.192-0.083)	155.6	21,500円	
2,810	18.7	100-242	0.099(0.192-0.083)	150.2	21,500円	
2,090	13.7	100-242	0.074(0.142-0.063)	152.5	20,500円	
2,200	13.7	100-242	0.074(0.142-0.063)	160.5	20,500円	
2,180	13.7	100-242	0.074(0.142-0.063)	159.1	20,500円	
2,130	13.7	100-242	0.074(0.142-0.063)	155.4	20,500円	
2,060	13.7	100-242	0.074(0.142-0.063)	150.3	20,500円	

電流、固有エネルギー消費効率は入力電圧200Vの値です。 *入力電流欄の()内数値は入力電流の範囲です。 *LED光源寿命はLED単体で定められたのは他の光源を使用した場合と同様の8~10年です。また、LEDモジュールのみの交換はできません。 *LED素子の発光色等のバラツキなどのため、同一形式。詳しくはP.57をご覧ください。 ☆この価格は事業者様向けの積算見積価格であり、一般消費者様向けの販売価格ではありません。小売の価格につい

一般形 直付形 40形



NC4C1 G 品名コード 6242-1058 在庫区分 ○ 価格(税別)☆ 8,000円

平均演色評価数:Ra85 LED光源寿命:40,000時間 質量:3.9kg 本体:鋼板(白色) カバー:ポリカーボネート(乳白)
周囲温度:5~35℃でご使用ください。 連続調光・固定出力兼用形の連続調光の範囲:100~約20%

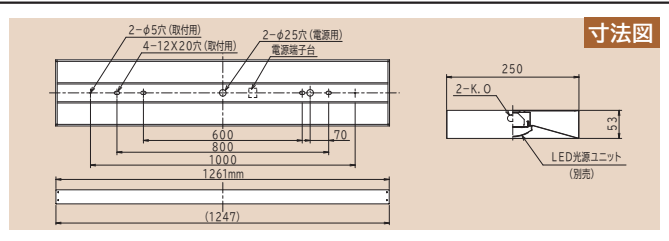

LED光源ユニット						
点灯方式	明るさクラス	光源色	形式	品名コード	価格(税別)☆	在庫区分
固定出力形	7,000lmタイプ (FHF32形 2灯器具相当 高出力(H)形)	昼光色	CE407DE-N14A	6223-5770	25,000円	○
		昼白色	CE407NE-N14A	6223-5771	25,000円	○
		白色	CE407WE-N14A	6223-5772	25,000円	▲
		温白色	CE407WWE-N14A	6223-5773	25,000円	▲
		電球色	CE407LE-N14A	6223-5774	25,000円	▲
	6,000lmタイプ (FHF32形 2灯器具相当 高出力形)	昼光色	CE406DE-N14A	6223-5775	23,000円	○
		昼白色	CE406NE-N14A	6223-5776	23,000円	○
		白色	CE406WE-N14A	6223-5777	23,000円	▲
		温白色	CE406WWE-N14A	6223-5778	23,000円	▲
		電球色	CE406LE-N14A	6223-5779	23,000円	▲
	5,200lmタイプ (FHF32形 2灯器具相当 定格出力(H)形)	昼光色	CE405DE-N14A	6223-5780	22,000円	○
		昼白色	CE405NE-N14A	6223-5781	22,000円	○
		白色	CE405WE-N14A	6223-5782	22,000円	▲
		温白色	CE405WWE-N14A	6223-5783	22,000円	▲
		電球色	CE405LE-N14A	6223-5784	22,000円	▲
	4,400lmタイプ (FHF32形 2灯器具相当 定格出力形)	昼光色	CE404DE-N14A	6223-5785	20,000円	○
		昼白色	CE404NE-N14A	6223-5786	20,000円	○
		白色	CE404WE-N14A	6223-5787	20,000円	▲
		温白色	CE404WWE-N14A	6223-5788	20,000円	▲
		電球色	CE404LE-N14A	6223-5789	20,000円	▲
	3,800lmタイプ (FLR40形 2灯器具相当 定格出力形)	昼光色	CE403DE-N14A	6223-5790	17,500円	○
		昼白色	CE403NE-N14A	6223-5791	17,500円	○
		白色	CE403WE-N14A	6223-5792	17,500円	▲
		温白色	CE403WWE-N14A	6223-5793	17,500円	▲
電球色		CE403LE-N14A	6223-5794	17,500円	▲	
3,000lmタイプ (FHF32形 1灯器具相当 高出力形)	昼光色	CE403DF-N14A	6223-5795	15,700円	○	
	昼白色	CE403NF-N14A	6223-5796	15,700円	○	
	白色	CE403WF-N14A	6223-5797	15,700円	▲	
	温白色	CE403WWF-N14A	6223-5798	15,700円	▲	
	電球色	CE403LF-N14A	6223-5799	15,700円	▲	
2,200lmタイプ (FHF32形 1灯器具相当 定格出力形)	昼光色	CE402DE-N14A	6223-5800	15,200円	○	
	昼白色	CE402NE-N14A	6223-5801	15,200円	○	
	白色	CE402WE-N14A	6223-5802	15,200円	▲	
	温白色	CE402WWE-N14A	6223-5803	15,200円	▲	
	電球色	CE402LE-N14A	6223-5804	15,200円	▲	
連続調光・固定出力兼用形	7,000lmタイプ (FHF32形 2灯器具相当 高出力(H)形)	昼光色	CE407DE-X14A	6223-5560	28,000円	○
		昼白色	CE407NE-X14A	6223-5561	28,000円	○
		白色	CE407WE-X14A	6223-5562	28,000円	▲
		温白色	CE407WWE-X14A	6223-5563	28,000円	▲
		電球色	CE407LE-X14A	6223-5564	28,000円	▲
	6,000lmタイプ (FHF32形 2灯器具相当 高出力形)	昼光色	CE406DE-X14A	6223-5565	26,000円	○
		昼白色	CE406NE-X14A	6223-5566	26,000円	○
		白色	CE406WE-X14A	6223-5567	26,000円	▲
		温白色	CE406WWE-X14A	6223-5568	26,000円	▲
		電球色	CE406LE-X14A	6223-5569	26,000円	▲
	5,200lmタイプ (FHF32形 2灯器具相当 定格出力(H)形)	昼光色	CE405DE-X14A	6223-5570	25,000円	○
		昼白色	CE405NE-X14A	6223-5571	25,000円	○
		白色	CE405WE-X14A	6223-5572	25,000円	▲
		温白色	CE405WWE-X14A	6223-5573	25,000円	▲
		電球色	CE405LE-X14A	6223-5574	25,000円	▲
	4,400lmタイプ (FHF32形 2灯器具相当 定格出力形)	昼光色	CE404DE-X14A	6223-5575	23,000円	○
		昼白色	CE404NE-X14A	6223-5576	23,000円	○
		白色	CE404WE-X14A	6223-5577	23,000円	▲
		温白色	CE404WWE-X14A	6223-5578	23,000円	▲
		電球色	CE404LE-X14A	6223-5579	23,000円	▲
	3,800lmタイプ (FLR40形 2灯器具相当 定格出力形)	昼光色	CE403DE-X14A	6223-5580	20,500円	○
		昼白色	CE403NE-X14A	6223-5581	20,500円	○
		白色	CE403WE-X14A	6223-5582	20,500円	▲
		温白色	CE403WWE-X14A	6223-5583	20,500円	▲
電球色		CE403LE-X14A	6223-5584	20,500円	▲	
3,000lmタイプ (FHF32形 1灯器具相当 高出力形)	昼光色	CE403DF-X14A	6223-5585	18,700円	▲	
	昼白色	CE403NF-X14A	6223-5586	18,700円	▲	
	白色	CE403WF-X14A	6223-5587	18,700円	▲	
	温白色	CE403WWF-X14A	6223-5588	18,700円	▲	
	電球色	CE403LF-X14A	6223-5589	18,700円	▲	
2,200lmタイプ (FHF32形 1灯器具相当 定格出力形)	昼光色	CE402DE-X14A	6223-5590	17,700円	▲	
	昼白色	CE402NE-X14A	6223-5591	17,700円	▲	
	白色	CE402WE-X14A	6223-5592	17,700円	▲	
	温白色	CE402WWE-X14A	6223-5593	17,700円	▲	
	電球色	CE402LE-X14A	6223-5594	17,700円	▲	

器具性能						組み合わせ参考価格例(税別)☆
定格光束 (lm)	定格消費電力 (W)	定格入力電圧 (V)	入力電流 (A)	器具エネルギー消費効率 (lm/W)		
6,490	43.6	100-242	0.227(0.444-0.190)	148.8	33,000円	
6,820	43.6	100-242	0.227(0.444-0.190)	156.4	33,000円	
6,750	43.6	100-242	0.227(0.444-0.190)	154.8	33,000円	
6,620	43.6	100-242	0.227(0.444-0.190)	151.8	33,000円	
6,390	43.6	100-242	0.227(0.444-0.190)	146.5	33,000円	
5,560	37.4	100-242	0.196(0.382-0.165)	148.6	31,000円	
5,840	37.4	100-242	0.196(0.382-0.165)	156.1	31,000円	
5,780	37.4	100-242	0.196(0.382-0.165)	154.5	31,000円	
5,670	37.4	100-242	0.196(0.382-0.165)	151.6	31,000円	
5,480	37.4	100-242	0.196(0.382-0.165)	146.5	31,000円	
4,810	31.9	100-242	0.169(0.327-0.142)	150.7	30,000円	
5,060	31.9	100-242	0.169(0.327-0.142)	158.6	30,000円	
5,010	31.9	100-242	0.169(0.327-0.142)	157.0	30,000円	
4,910	31.9	100-242	0.169(0.327-0.142)	153.9	30,000円	
4,740	31.9	100-242	0.169(0.327-0.142)	148.5	30,000円	
4,080	27.5	100-242	0.142(0.281-0.119)	148.3	28,000円	
4,290	27.5	100-242	0.142(0.281-0.119)	156.0	28,000円	
4,240	27.5	100-242	0.142(0.281-0.119)	154.1	28,000円	
4,160	27.5	100-242	0.142(0.281-0.119)	151.2	28,000円	
4,020	27.5	100-242	0.142(0.281-0.119)	146.1	28,000円	
3,520	23.7	100-242	0.123(0.242-0.103)	148.5	25,500円	
3,700	23.7	100-242	0.123(0.242-0.103)	156.1	25,500円	
3,660	23.7	100-242	0.123(0.242-0.103)	154.4	25,500円	
3,590	23.7	100-242	0.123(0.242-0.103)	151.4	25,500円	
3,470	23.7	100-242	0.123(0.242-0.103)	146.4	25,500円	
2,780	18.7	100-242	0.099(0.192-0.083)	148.6	23,700円	
2,920	18.7	100-242	0.099(0.192-0.083)	156.1	23,700円	
2,890	18.7	100-242	0.099(0.192-0.083)	154.5	23,700円	
2,830	18.7	100-242	0.099(0.192-0.083)	151.3	23,700円	
2,740	18.7	100-242	0.099(0.192-0.083)	146.5	23,700円	
2,040	13.7	100-242	0.074(0.142-0.063)	148.9	23,200円	
2,140	13.7	100-242	0.074(0.142-0.063)	156.2	23,200円	
2,120	13.7	100-242	0.074(0.142-0.063)	154.7	23,200円	
2,080	13.7	100-242	0.074(0.142-0.063)	151.8	23,200円	
2,010	13.7	100-242	0.074(0.142-0.063)	146.7	23,200円	
6,490	43.6	100-242	0.227(0.444-0.190)	148.8	36,000円	
6,820	43.6	100-242	0.227(0.444-0.190)	156.4	36,000円	
6,750	43.6	100-242	0.227(0.444-0.190)	154.8	36,000円	
6,620	43.6	100-242	0.227(0.444-0.190)	151.8	36,000円	
6,390	43.6	100-242	0.227(0.444-0.190)	146.5	36,000円	
5,560	37.4	100-242	0.196(0.382-0.165)	148.6	34,000円	
5,840	37.4	100-242	0.196(0.382-0.165)	156.1	34,000円	
5,780	37.4	100-242	0.196(0.382-0.165)	154.5	34,000円	
5,670	37.4	100-242	0.196(0.382-0.165)	151.6	34,000円	
5,480	37.4	100-242	0.196(0.382-0.165)	146.5	34,000円	
4,810	31.9	100-242	0.169(0.327-0.142)	150.7	33,000円	
5,060	31.9	100-242	0.169(0.327-0.142)	158.6	33,000円	
5,010	31.9	100-242	0.169(0.327-0.142)	157.0	33,000円	
4,910	31.9	100-242	0.169(0.327-0.142)	153.9	33,000円	
4,740	31.9	100-242	0.169(0.327-0.142)	148.5	33,000円	
4,080	27.5	100-242	0.142(0.281-0.119)	148.3	31,000円	
4,290	27.5	100-242	0.142(0.281-0.119)	156.0	31,000円	
4,240	27.5	100-242	0.142(0.281-0.119)	154.1	31,000円	
4,160	27.5	100-242	0.142(0.281-0.119)	151.2	31,000円	
4,020	27.5	100-242	0.142(0.281-0.119)	146.1	31,000円	
3,520	23.7	100-242	0.123(0.242-0.103)	148.5	28,500円	
3,700	23.7	100-242	0.123(0.242-0.103)	156.1	28,500円	
3,660	23.7	100-242	0.123(0.242-0.103)	154.4	28,500円	
3,590	23.7	100-242	0.123(0.242-0.103)	151.4	28,500円	
3,470	23.7	100-242	0.123(0.242-0.103)	146.4	28,500円	
2,780	18.7	100-242	0.099(0.192-0.083)	148.6	26,700円	
2,920	18.7	100-242	0.099(0.192-0.083)	156.1	26,700円	
2,890	18.7	100-242	0.099(0.192-0.083)	154.5	26,700円	
2,830	18.7	100-242	0.099(0.192-0.083)	151.3	26,700円	
2,740	18.7	100-242	0.099(0.192-0.083)	146.5	26,700円	
2,040	13.7	100-242	0.074(0.142-0.063)	148.9	25,700円	
2,140	13.7	100-242	0.074(0.142-0.063)	156.2	25,700円	
2,120	13.7	100-242	0.074(0.142-0.063)	154.7	25,700円	
2,080	13.7	100-242	0.074(0.142-0.063)	151.8	25,700円	
2,010	13.7	100-242	0.074(0.142-0.063)	146.7	25,700円	

G印はグリーン購入法適合品です。 在庫区分…○:標準品 ▲:受注生産品(納期についてはお問い合わせください) *仕様書の定格消費電力、入力温度設計に基づいて算出した設計寿命であり、使用環境・使用方法により寿命は異なります。また、LEDモジュールとしての寿命であり、照明器具としての寿命商品でも商品ごとに発光色、明るさが異なる、またはムラが生じる場合があります。 *調光して使用する場合は制御装置(別売)と組み合わせるご使用くたては取扱店にお問い合わせください。

笠付形

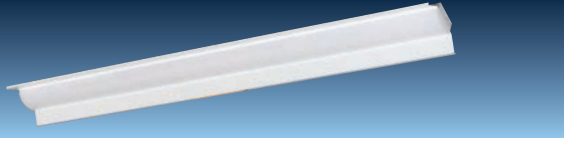

PC4B1

品名コード 6240-4334 在庫区分 ○ 価格(税別)☆ 3,200円

平均演色評価数:Ra85 LED光源寿命:40,000時間 質量:2.4kg 本体:鋼板(白色) カバー:ポリカーボネート(乳白)
 周囲温度:5~35℃でご使用ください。 連続調光・固定出力兼用形の連続調光の範囲:100~約20%

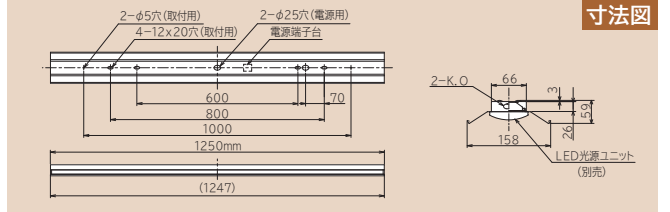

LED光源ユニット						
点灯方式	明るさクラス	光源色	形式	品名コード	価格(税別)☆	在庫区分
固定出力形	7,000lmタイプ (FHF32形 2灯器具相当 高出力(H)形)	昼光色	CE407DE-N14A	6223-5770	25,000円	○
		昼白色	CE407NE-N14A	6223-5771	25,000円	○
		白色	CE407WE-N14A	6223-5772	25,000円	▲
		温白色	CE407WWE-N14A	6223-5773	25,000円	▲
		電球色	CE407LE-N14A	6223-5774	25,000円	▲
	6,000lmタイプ (FHF32形 2灯器具相当 高出力形)	昼光色	CE406DE-N14A	6223-5775	23,000円	○
		昼白色	CE406NE-N14A	6223-5776	23,000円	○
		白色	CE406WE-N14A	6223-5777	23,000円	▲
		温白色	CE406WWE-N14A	6223-5778	23,000円	▲
		電球色	CE406LE-N14A	6223-5779	23,000円	▲
	5,200lmタイプ (FHF32形 2灯器具相当 定格出力(H)形)	昼光色	CE405DE-N14A	6223-5780	22,000円	○
		昼白色	CE405NE-N14A	6223-5781	22,000円	○
		白色	CE405WE-N14A	6223-5782	22,000円	▲
		温白色	CE405WWE-N14A	6223-5783	22,000円	▲
		電球色	CE405LE-N14A	6223-5784	22,000円	▲
	4,400lmタイプ (FHF32形 2灯器具相当 定格出力形)	昼光色	CE404DE-N14A	6223-5785	20,000円	○
		昼白色	CE404NE-N14A	6223-5786	20,000円	○
		白色	CE404WE-N14A	6223-5787	20,000円	▲
		温白色	CE404WWE-N14A	6223-5788	20,000円	▲
		電球色	CE404LE-N14A	6223-5789	20,000円	▲
	3,800lmタイプ (FLR40形 2灯器具相当 定格出力形)	昼光色	CE403DE-N14A	6223-5790	17,500円	○
		昼白色	CE403NE-N14A	6223-5791	17,500円	○
		白色	CE403WE-N14A	6223-5792	17,500円	▲
		温白色	CE403WWE-N14A	6223-5793	17,500円	▲
電球色		CE403LE-N14A	6223-5794	17,500円	▲	
3,000lmタイプ (FHF32形 1灯器具相当 高出力形)	昼光色	CE403DF-N14A	6223-5795	15,700円	○	
	昼白色	CE403NF-N14A	6223-5796	15,700円	○	
	白色	CE403WF-N14A	6223-5797	15,700円	▲	
	温白色	CE403WWF-N14A	6223-5798	15,700円	▲	
	電球色	CE403LF-N14A	6223-5799	15,700円	▲	
2,200lmタイプ (FHF32形 1灯器具相当 定格出力形)	昼光色	CE402DE-N14A	6223-5800	15,200円	○	
	昼白色	CE402NE-N14A	6223-5801	15,200円	○	
	白色	CE402WE-N14A	6223-5802	15,200円	▲	
	温白色	CE402WWE-N14A	6223-5803	15,200円	▲	
	電球色	CE402LE-N14A	6223-5804	15,200円	▲	
連続調光・固定出力兼用形	7,000lmタイプ (FHF32形 2灯器具相当 高出力(H)形)	昼光色	CE407DE-X14A	6223-5560	28,000円	○
		昼白色	CE407NE-X14A	6223-5561	28,000円	○
		白色	CE407WE-X14A	6223-5562	28,000円	▲
		温白色	CE407WWE-X14A	6223-5563	28,000円	▲
		電球色	CE407LE-X14A	6223-5564	28,000円	▲
	6,000lmタイプ (FHF32形 2灯器具相当 高出力形)	昼光色	CE406DE-X14A	6223-5565	26,000円	○
		昼白色	CE406NE-X14A	6223-5566	26,000円	○
		白色	CE406WE-X14A	6223-5567	26,000円	▲
		温白色	CE406WWE-X14A	6223-5568	26,000円	▲
		電球色	CE406LE-X14A	6223-5569	26,000円	▲
	5,200lmタイプ (FHF32形 2灯器具相当 定格出力(H)形)	昼光色	CE405DE-X14A	6223-5570	25,000円	○
		昼白色	CE405NE-X14A	6223-5571	25,000円	○
		白色	CE405WE-X14A	6223-5572	25,000円	▲
		温白色	CE405WWE-X14A	6223-5573	25,000円	▲
		電球色	CE405LE-X14A	6223-5574	25,000円	▲
	4,400lmタイプ (FHF32形 2灯器具相当 定格出力形)	昼光色	CE404DE-X14A	6223-5575	23,000円	○
		昼白色	CE404NE-X14A	6223-5576	23,000円	○
		白色	CE404WE-X14A	6223-5577	23,000円	▲
		温白色	CE404WWE-X14A	6223-5578	23,000円	▲
		電球色	CE404LE-X14A	6223-5579	23,000円	▲
	3,800lmタイプ (FLR40形 2灯器具相当 定格出力形)	昼光色	CE403DE-X14A	6223-5580	20,500円	○
		昼白色	CE403NE-X14A	6223-5581	20,500円	○
		白色	CE403WE-X14A	6223-5582	20,500円	▲
		温白色	CE403WWE-X14A	6223-5583	20,500円	▲
電球色		CE403LE-X14A	6223-5584	20,500円	▲	
3,000lmタイプ (FHF32形 1灯器具相当 高出力形)	昼光色	CE403DF-X14A	6223-5585	18,700円	▲	
	昼白色	CE403NF-X14A	6223-5586	18,700円	▲	
	白色	CE403WF-X14A	6223-5587	18,700円	▲	
	温白色	CE403WWF-X14A	6223-5588	18,700円	▲	
	電球色	CE403LF-X14A	6223-5589	18,700円	▲	
2,200lmタイプ (FHF32形 1灯器具相当 定格出力形)	昼光色	CE402DE-X14A	6223-5590	17,700円	▲	
	昼白色	CE402NE-X14A	6223-5591	17,700円	▲	
	白色	CE402WE-X14A	6223-5592	17,700円	▲	
	温白色	CE402WWE-X14A	6223-5593	17,700円	▲	
	電球色	CE402LE-X14A	6223-5594	17,700円	▲	

器具性能						
定格光束 (lm)	定格消費電力 (W)	定格入力電圧 (V)	入力電流 (A)	固有エネルギー消費効率 (lm/W)	組み合わせ参考価格例 (税別)☆	
6,530	43.6	100-242	0.227(0.444-0.190)	149.7	28,200円	
6,870	43.6	100-242	0.227(0.444-0.190)	157.5	28,200円	
6,800	43.6	100-242	0.227(0.444-0.190)	155.9	28,200円	
6,670	43.6	100-242	0.227(0.444-0.190)	152.9	28,200円	
6,440	43.6	100-242	0.227(0.444-0.190)	147.7	28,200円	
5,600	37.4	100-242	0.196(0.382-0.165)	149.7	26,200円	
5,890	37.4	100-242	0.196(0.382-0.165)	157.4	26,200円	
5,830	37.4	100-242	0.196(0.382-0.165)	155.8	26,200円	
5,710	37.4	100-242	0.196(0.382-0.165)	152.6	26,200円	
5,520	37.4	100-242	0.196(0.382-0.165)	147.5	26,200円	
4,850	31.9	100-242	0.169(0.327-0.142)	152.0	25,200円	
5,100	31.9	100-242	0.169(0.327-0.142)	159.8	25,200円	
5,040	31.9	100-242	0.169(0.327-0.142)	157.9	25,200円	
4,950	31.9	100-242	0.169(0.327-0.142)	155.1	25,200円	
4,780	31.9	100-242	0.169(0.327-0.142)	149.8	25,200円	
4,110	27.5	100-242	0.142(0.281-0.119)	149.4	23,200円	
4,320	27.5	100-242	0.142(0.281-0.119)	157.0	23,200円	
4,270	27.5	100-242	0.142(0.281-0.119)	155.2	23,200円	
4,190	27.5	100-242	0.142(0.281-0.119)	152.3	23,200円	
4,050	27.5	100-242	0.142(0.281-0.119)	147.2	23,200円	
3,550	23.7	100-242	0.123(0.242-0.103)	149.7	20,700円	
3,730	23.7	100-242	0.123(0.242-0.103)	157.3	20,700円	
3,690	23.7	100-242	0.123(0.242-0.103)	155.6	20,700円	
3,620	23.7	100-242	0.123(0.242-0.103)	152.7	20,700円	
3,500	23.7	100-242	0.123(0.242-0.103)	147.6	20,700円	
2,800	18.7	100-242	0.099(0.192-0.083)	149.7	18,900円	
2,940	18.7	100-242	0.099(0.192-0.083)	157.2	18,900円	
2,910	18.7	100-242	0.099(0.192-0.083)	155.6	18,900円	
2,850	18.7	100-242	0.099(0.192-0.083)	152.4	18,900円	
2,760	18.7	100-242	0.099(0.192-0.083)	147.5	18,900円	
2,050	13.7	100-242	0.074(0.142-0.063)	149.6	18,400円	
2,160	13.7	100-242	0.074(0.142-0.063)	157.6	18,400円	
2,140	13.7	100-242	0.074(0.142-0.063)	156.2	18,400円	
2,100	13.7	100-242	0.074(0.142-0.063)	153.2	18,400円	
2,030	13.7	100-242	0.074(0.142-0.063)	148.1	18,400円	
6,530	43.6	100-242	0.227(0.444-0.190)	149.7	31,200円	
6,870	43.6	100-242	0.227(0.444-0.190)	157.5	31,200円	
6,800	43.6	100-242	0.227(0.444-0.190)	155.9	31,200円	
6,670	43.6	100-242	0.227(0.444-0.190)	152.9	31,200円	
6,440	43.6	100-242	0.227(0.444-0.190)	147.7	31,200円	
5,600	37.4	100-242	0.196(0.382-0.165)	149.7	29,200円	
5,890	37.4	100-242	0.196(0.382-0.165)	157.4	29,200円	
5,830	37.4	100-242	0.196(0.382-0.165)	155.8	29,200円	
5,710	37.4	100-242	0.196(0.382-0.165)	152.6	29,200円	
5,520	37.4	100-242	0.196(0.382-0.165)	147.5	29,200円	
4,850	31.9	100-242	0.169(0.327-0.142)	152.0	28,200円	
5,100	31.9	100-242	0.169(0.327-0.142)	159.8	28,200円	
5,040	31.9	100-242	0.169(0.327-0.142)	157.9	28,200円	
4,950	31.9	100-242	0.169(0.327-0.142)	155.1	28,200円	
4,780	31.9	100-242	0.169(0.327-0.142)	149.8	28,200円	
4,110	27.5	100-242	0.142(0.281-0.119)	149.4	26,200円	
4,320	27.5	100-242	0.142(0.281-0.119)	157.0	26,200円	
4,270	27.5	100-242	0.142(0.281-0.119)	155.2	26,200円	
4,190	27.5	100-242	0.142(0.281-0.119)	152.3	26,200円	
4,050	27.5	100-242	0.142(0.281-0.119)	147.2	26,200円	
3,550	23.7	100-242	0.123(0.242-0.103)	149.7	23,700円	
3,730	23.7	100-242	0.123(0.242-0.103)	157.3	23,700円	
3,690	23.7	100-242	0.123(0.242-0.103)	155.6	23,700円	
3,620	23.7	100-242	0.123(0.242-0.103)	152.7	23,700円	
3,500	23.7	100-242	0.123(0.242-0.103)	147.6	23,700円	
2,800	18.7	100-242	0.099(0.192-0.083)	149.7	21,900円	
2,940	18.7	100-242	0.099(0.192-0.083)	157.2	21,900円	
2,910	18.7	100-242	0.099(0.192-0.083)	155.6	21,900円	
2,850	18.7	100-242	0.099(0.192-0.083)	152.4	21,900円	
2,760	18.7	100-242	0.099(0.192-0.083)	147.5	21,900円	
2,050	13.7	100-242	0.074(0.142-0.063)	149.6	20,900円	
2,160	13.7	100-242	0.074(0.142-0.063)	157.6	20,900円	
2,140	13.7	100-242	0.074(0.142-0.063)	156.2	20,900円	
2,100	13.7	100-242	0.074(0.142-0.063)	153.2	20,900円	
2,030	13.7	100-242	0.074(0.142-0.063)	148.1	20,900円	

電流、固有エネルギー消費効率は入力電圧200Vの値です。 *入力電流欄の()内数値は入力電流の範囲です。 *LED光源寿命はLED単体で定められたのは他の光源を使用した場合と同様の8~10年です。また、LEDモジュールのみの交換はできません。 *LED素子の発光色等のバラツキなどのため、同一形式。詳しくはP.57をご覧ください。 ☆この価格は事業者様向けの積算見積価格であり、一般消費者様向けの販売価格ではありません。小売の価格につい

一般形 直付形 40形

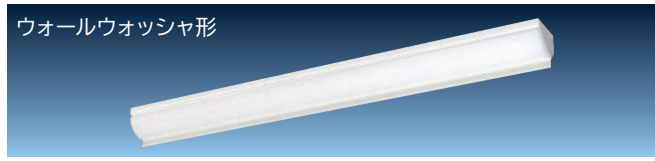

ウォールウォッシュヤ形

品名コード 2624-1053 在庫区分 ○ 価格(税別) ¥ 11,000円

平均演色評価数:Ra85 LED光源寿命:40,000時間 質量:3.2kg 本体:鋼板(白色) カバー:ポリカーボネート(乳白)
 周囲温度:5~35℃でご使用ください。 連続調光・固定出力兼用形の連続調光の範囲:100~約20%

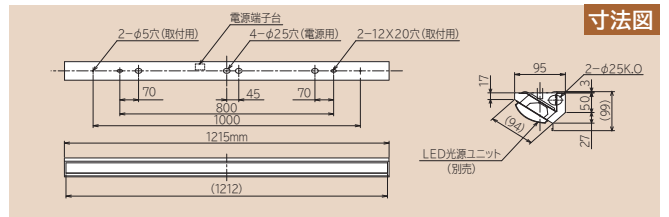

LED光源ユニット						
点灯方式	明るさクラス	光源色	形式	品名コード	価格(税別) ¥	在庫区分
固定出力形	7,000lmタイプ (FHF32形 2灯器具相当 高出力(H)形)	昼光色	CET407DE-N14A	6223-5805	25,000円	○
		昼白色	CET407NE-N14A	6223-5806	25,000円	○
		白色	CET407WE-N14A	6223-5807	25,000円	▲
		温白色	CET407WWE-N14A	6223-5808	25,000円	▲
		電球色	CET407LE-N14A	6223-5809	25,000円	▲
	6,000lmタイプ (FHF32形 2灯器具相当 高出力形)	昼光色	CET406DE-N14A	6223-5810	23,000円	○
		昼白色	CET406NE-N14A	6223-5811	23,000円	○
		白色	CET406WE-N14A	6223-5812	23,000円	▲
		温白色	CET406WWE-N14A	6223-5813	23,000円	▲
		電球色	CET406LE-N14A	6223-5814	23,000円	▲
	5,200lmタイプ (FHF32形 2灯器具相当 定格出力(H)形)	昼光色	CET405DE-N14A	6223-5815	22,000円	○
		昼白色	CET405NE-N14A	6223-5816	22,000円	○
		白色	CET405WE-N14A	6223-5817	22,000円	▲
		温白色	CET405WWE-N14A	6223-5818	22,000円	▲
		電球色	CET405LE-N14A	6223-5819	22,000円	▲
	4,400lmタイプ (FHF32形 2灯器具相当 定格出力形)	昼光色	CET404DE-N14A	6223-5820	20,000円	○
		昼白色	CET404NE-N14A	6223-5821	20,000円	○
		白色	CET404WE-N14A	6223-5822	20,000円	▲
		温白色	CET404WWE-N14A	6223-5823	20,000円	▲
		電球色	CET404LE-N14A	6223-5824	20,000円	▲
	3,800lmタイプ (FLR40形 2灯器具相当 定格出力形)	昼光色	CET403DE-N14A	6223-5825	17,500円	○
		昼白色	CET403NE-N14A	6223-5826	17,500円	○
		白色	CET403WE-N14A	6223-5827	17,500円	▲
		温白色	CET403WWE-N14A	6223-5828	17,500円	▲
電球色		CET403LE-N14A	6223-5829	17,500円	▲	
3,000lmタイプ (FHF32形 1灯器具相当 高出力形)	昼光色	CET403DF-N14A	6223-5830	15,700円	○	
	昼白色	CET403NF-N14A	6223-5831	15,700円	○	
	白色	CET403WF-N14A	6223-5832	15,700円	▲	
	温白色	CET403WWF-N14A	6223-5833	15,700円	▲	
	電球色	CET403LF-N14A	6223-5834	15,700円	▲	
2,200lmタイプ (FHF32形 1灯器具相当 定格出力形)	昼光色	CET402DE-N14A	6223-5835	15,200円	○	
	昼白色	CET402NE-N14A	6223-5836	15,200円	○	
	白色	CET402WE-N14A	6223-5837	15,200円	▲	
	温白色	CET402WWE-N14A	6223-5838	15,200円	▲	
	電球色	CET402LE-N14A	6223-5839	15,200円	▲	
連続調光・固定出力兼用形	7,000lmタイプ (FHF32形 2灯器具相当 高出力(H)形)	昼光色	CET407DE-X14A	6223-5595	28,000円	○
		昼白色	CET407NE-X14A	6223-5596	28,000円	○
		白色	CET407WE-X14A	6223-5597	28,000円	▲
		温白色	CET407WWE-X14A	6223-5598	28,000円	▲
		電球色	CET407LE-X14A	6223-5599	28,000円	▲
	6,000lmタイプ (FHF32形 2灯器具相当 高出力形)	昼光色	CET406DE-X14A	6223-5600	26,000円	○
		昼白色	CET406NE-X14A	6223-5601	26,000円	○
		白色	CET406WE-X14A	6223-5602	26,000円	▲
		温白色	CET406WWE-X14A	6223-5603	26,000円	▲
		電球色	CET406LE-X14A	6223-5604	26,000円	▲
	5,200lmタイプ (FHF32形 2灯器具相当 定格出力(H)形)	昼光色	CET405DE-X14A	6223-5605	25,000円	○
		昼白色	CET405NE-X14A	6223-5606	25,000円	○
		白色	CET405WE-X14A	6223-5607	25,000円	▲
		温白色	CET405WWE-X14A	6223-5608	25,000円	▲
		電球色	CET405LE-X14A	6223-5609	25,000円	▲
	4,400lmタイプ (FHF32形 2灯器具相当 定格出力形)	昼光色	CET404DE-X14A	6223-5610	23,000円	○
		昼白色	CET404NE-X14A	6223-5611	23,000円	○
		白色	CET404WE-X14A	6223-5612	23,000円	▲
		温白色	CET404WWE-X14A	6223-5613	23,000円	▲
		電球色	CET404LE-X14A	6223-5614	23,000円	▲
	3,800lmタイプ (FLR40形 2灯器具相当 定格出力形)	昼光色	CET403DE-X14A	6223-5615	20,500円	○
		昼白色	CET403NE-X14A	6223-5616	20,500円	○
		白色	CET403WE-X14A	6223-5617	20,500円	▲
		温白色	CET403WWE-X14A	6223-5618	20,500円	▲
電球色		CET403LE-X14A	6223-5619	20,500円	▲	
3,000lmタイプ (FHF32形 1灯器具相当 高出力形)	昼光色	CET403DF-X14A	6223-5620	18,700円	▲	
	昼白色	CET403NF-X14A	6223-5621	18,700円	▲	
	白色	CET403WF-X14A	6223-5622	18,700円	▲	
	温白色	CET403WWF-X14A	6223-5623	18,700円	▲	
	電球色	CET403LF-X14A	6223-5624	18,700円	▲	
2,200lmタイプ (FHF32形 1灯器具相当 定格出力形)	昼光色	CET402DE-X14A	6223-5625	17,700円	▲	
	昼白色	CET402NE-X14A	6223-5626	17,700円	▲	
	白色	CET402WE-X14A	6223-5627	17,700円	▲	
	温白色	CET402WWE-X14A	6223-5628	17,700円	▲	
	電球色	CET402LE-X14A	6223-5629	17,700円	▲	

器具性能						組み合わせ参考価格例(税別) ¥
定格光束 (lm)	定格消費電力 (W)	定格入力電圧 (V)	入力電流 (A)	調光効率消費効率 (lm/W)		
6,480	43.6	100-242	0.227(0.444-0.190)	148.6	36,000円	
6,810	43.6	100-242	0.227(0.444-0.190)	156.1	36,000円	
6,740	43.6	100-242	0.227(0.444-0.190)	154.5	36,000円	
6,610	43.6	100-242	0.227(0.444-0.190)	151.6	36,000円	
6,390	43.6	100-242	0.227(0.444-0.190)	146.5	36,000円	
5,560	37.4	100-242	0.196(0.382-0.165)	148.6	34,000円	
5,840	37.4	100-242	0.196(0.382-0.165)	156.1	34,000円	
5,780	37.4	100-242	0.196(0.382-0.165)	154.5	34,000円	
5,670	37.4	100-242	0.196(0.382-0.165)	151.6	34,000円	
5,480	37.4	100-242	0.196(0.382-0.165)	146.5	34,000円	
4,810	31.9	100-242	0.169(0.327-0.142)	150.7	33,000円	
5,060	31.9	100-242	0.169(0.327-0.142)	158.6	33,000円	
5,010	31.9	100-242	0.169(0.327-0.142)	157.0	33,000円	
4,910	31.9	100-242	0.169(0.327-0.142)	153.9	33,000円	
4,740	31.9	100-242	0.169(0.327-0.142)	148.5	33,000円	
4,070	27.5	100-242	0.142(0.281-0.119)	148.0	31,000円	
4,280	27.5	100-242	0.142(0.281-0.119)	155.6	31,000円	
4,230	27.5	100-242	0.142(0.281-0.119)	153.8	31,000円	
4,150	27.5	100-242	0.142(0.281-0.119)	150.9	31,000円	
4,010	27.5	100-242	0.142(0.281-0.119)	145.8	31,000円	
3,520	23.7	100-242	0.123(0.242-0.103)	148.5	28,500円	
3,700	23.7	100-242	0.123(0.242-0.103)	156.1	28,500円	
3,660	23.7	100-242	0.123(0.242-0.103)	154.4	28,500円	
3,590	23.7	100-242	0.123(0.242-0.103)	151.4	28,500円	
3,470	23.7	100-242	0.123(0.242-0.103)	146.4	28,500円	
2,780	18.7	100-242	0.099(0.192-0.083)	148.6	26,700円	
2,920	18.7	100-242	0.099(0.192-0.083)	156.1	26,700円	
2,890	18.7	100-242	0.099(0.192-0.083)	154.5	26,700円	
2,830	18.7	100-242	0.099(0.192-0.083)	151.3	26,700円	
2,740	18.7	100-242	0.099(0.192-0.083)	146.5	26,700円	
2,040	13.7	100-242	0.074(0.142-0.063)	148.9	26,200円	
2,140	13.7	100-242	0.074(0.142-0.063)	156.2	26,200円	
2,120	13.7	100-242	0.074(0.142-0.063)	154.7	26,200円	
2,080	13.7	100-242	0.074(0.142-0.063)	151.8	26,200円	
2,010	13.7	100-242	0.074(0.142-0.063)	146.7	26,200円	
6,480	43.6	100-242	0.227(0.444-0.190)	148.6	39,000円	
6,810	43.6	100-242	0.227(0.444-0.190)	156.1	39,000円	
6,740	43.6	100-242	0.227(0.444-0.190)	154.5	39,000円	
6,610	43.6	100-242	0.227(0.444-0.190)	151.6	39,000円	
6,390	43.6	100-242	0.227(0.444-0.190)	146.5	39,000円	
5,560	37.4	100-242	0.196(0.382-0.165)	148.6	37,000円	
5,840	37.4	100-242	0.196(0.382-0.165)	156.1	37,000円	
5,780	37.4	100-242	0.196(0.382-0.165)	154.5	37,000円	
5,670	37.4	100-242	0.196(0.382-0.165)	151.6	37,000円	
5,480	37.4	100-242	0.196(0.382-0.165)	146.5	37,000円	
4,810	31.9	100-242	0.169(0.327-0.142)	150.7	36,000円	
5,060	31.9	100-242	0.169(0.327-0.142)	158.6	36,000円	
5,010	31.9	100-242	0.169(0.327-0.142)	157.0	36,000円	
4,910	31.9	100-242	0.169(0.327-0.142)	153.9	36,000円	
4,740	31.9	100-242	0.169(0.327-0.142)	148.5	36,000円	
4,070	27.5	100-242	0.142(0.281-0.119)	148.0	34,000円	
4,280	27.5	100-242	0.142(0.281-0.119)	155.6	34,000円	
4,230	27.5	100-242	0.142(0.281-0.119)	153.8	34,000円	
4,150	27.5	100-242	0.142(0.281-0.119)	150.9	34,000円	
4,010	27.5	100-242	0.142(0.281-0.119)	145.8	34,000円	
3,520	23.7	100-242	0.123(0.242-0.103)	148.5	31,500円	
3,700	23.7	100-242	0.123(0.242-0.103)	156.1	31,500円	
3,660	23.7	100-242	0.123(0.242-0.103)	154.4	31,500円	
3,590	23.7	100-242	0.123(0.242-0.103)	151.4	31,500円	
3,470	23.7	100-242	0.123(0.242-0.103)	146.4	31,500円	
2,780	18.7	100-242	0.099(0.192-0.083)	148.6	29,700円	
2,920	18.7	100-242	0.099(0.192-0.083)	156.1	29,700円	
2,890	18.7	100-242	0.099(0.192-0.083)	154.5	29,700円	
2,830	18.7	100-242	0.099(0.192-0.083)	151.3	29,700円	
2,740	18.7	100-242	0.099(0.192-0.083)	146.5	29,700円	
2,040	13.7	100-242	0.074(0.142-0.063)	148.9	28,700円	
2,140	13.7	100-242	0.074(0.142-0.063)	156.2	28,700円	
2,120	13.7	100-242	0.074(0.142-0.063)	154.7	28,700円	
2,080	13.7	100-242	0.074(0.142-0.063)	151.8	28,700円	
2,010	13.7	100-242	0.074(0.142-0.063)	146.7	28,700円	

印はグリーン購入法適合品です。 在庫区分…○:標準品 ▲:受注生産品(納期についてはお問い合わせください) *仕様書の定格消費電力、入力温度設計に基づいて算出した設計寿命であり、使用環境・使用方法により寿命は異なります。また、LEDモジュールとしての寿命であり、照明器具としての寿命商品でも商品ごとに発光色、明るさが異なる、またはムラが生じる場合があります。 *調光して使用する場合は制御装置(別売)と組み合わせてご使用ください。 *調光して使用する場合は制御装置(別売)と組み合わせてご使用ください。

逆富士形 幅160mm
キャノピースイッチ付



NC4A1CP

品名コード 6242-1061 在庫区分 ○ 価格(税別)☆ 5,800円

平均演色評価数:Ra85 LED光源寿命:40,000時間 質量:2.5kg 本体:鋼板(白色) カバー:ポリカーボネート(乳白)
周囲温度:5~35℃でご使用ください。 連続調光・固定出力兼用形の連続調光の範囲:100~約20%

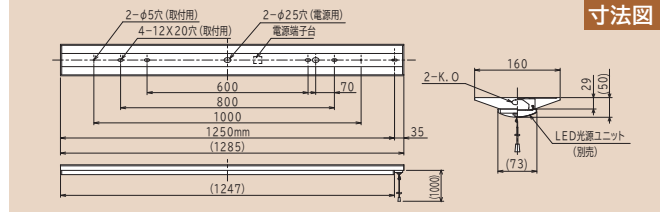

LED光源ユニット							
点灯方式	明るさクラス	光源色	形式	品名コード	価格(税別)☆	在庫区分	
固定出力形	7,000lmタイプ (FHF32形 2灯器具相当 高出力(H)形)	昼光色	CE407DE-N14A	6223-5770	25,000円	○	
		昼白色	CE407NE-N14A	6223-5771	25,000円	○	
		白色	CE407WE-N14A	6223-5772	25,000円	▲	
		電球色	CE407LE-N14A	6223-5774	25,000円	▲	
	6,000lmタイプ (FHF32形 2灯器具相当 高出力形)	昼光色	CE406DE-N14A	6223-5775	23,000円	○	
		昼白色	CE406NE-N14A	6223-5776	23,000円	○	
		白色	CE406WE-N14A	6223-5777	23,000円	▲	
		電球色	CE406LE-N14A	6223-5779	23,000円	▲	
	5,200lmタイプ (FHF32形 2灯器具相当 定格出力(H)形)	昼光色	CE405DE-N14A	6223-5780	22,000円	○	
		昼白色	CE405NE-N14A	6223-5781	22,000円	○	
		白色	CE405WE-N14A	6223-5782	22,000円	▲	
		電球色	CE405LE-N14A	6223-5784	22,000円	▲	
	4,400lmタイプ (FHF32形 2灯器具相当 定格出力形)	昼光色	CE404DE-N14A	6223-5785	20,000円	○	
		昼白色	CE404NE-N14A	6223-5786	20,000円	○	
		白色	CE404WE-N14A	6223-5787	20,000円	▲	
		電球色	CE404LE-N14A	6223-5789	20,000円	▲	
	3,800lmタイプ (FLR40形 2灯器具相当 定格出力形)	昼光色	CE403DE-N14A	6223-5790	17,500円	○	
		昼白色	CE403NE-N14A	6223-5791	17,500円	○	
		白色	CE403WE-N14A	6223-5792	17,500円	▲	
		電球色	CE403LE-N14A	6223-5794	17,500円	▲	
	3,000lmタイプ (FHF32形 1灯器具相当 高出力形)	昼光色	CE403DF-N14A	6223-5795	15,700円	○	
		昼白色	CE403NF-N14A	6223-5796	15,700円	○	
		白色	CE403WF-N14A	6223-5797	15,700円	▲	
		電球色	CE403LF-N14A	6223-5799	15,700円	▲	
	2,200lmタイプ (FHF32形 1灯器具相当 定格出力形)	昼光色	CE402DE-N14A	6223-5800	15,200円	○	
		昼白色	CE402NE-N14A	6223-5801	15,200円	○	
		白色	CE402WE-N14A	6223-5802	15,200円	▲	
		電球色	CE402LE-N14A	6223-5804	15,200円	▲	
	連続調光・固定出力兼用形	7,000lmタイプ (FHF32形 2灯器具相当 高出力(H)形)	昼光色	CE407DE-X14A	6223-5560	28,000円	○
			昼白色	CE407NE-X14A	6223-5561	28,000円	○
			白色	CE407WE-X14A	6223-5562	28,000円	▲
			電球色	CE407LE-X14A	6223-5564	28,000円	▲
		6,000lmタイプ (FHF32形 2灯器具相当 高出力形)	昼光色	CE406DE-X14A	6223-5565	26,000円	○
			昼白色	CE406NE-X14A	6223-5566	26,000円	○
			白色	CE406WE-X14A	6223-5567	26,000円	▲
			電球色	CE406LE-X14A	6223-5569	26,000円	▲
		5,200lmタイプ (FHF32形 2灯器具相当 定格出力(H)形)	昼光色	CE405DE-X14A	6223-5570	25,000円	○
			昼白色	CE405NE-X14A	6223-5571	25,000円	○
			白色	CE405WE-X14A	6223-5572	25,000円	▲
			電球色	CE405LE-X14A	6223-5574	25,000円	▲
		4,400lmタイプ (FHF32形 2灯器具相当 定格出力形)	昼光色	CE404DE-X14A	6223-5575	23,000円	○
			昼白色	CE404NE-X14A	6223-5576	23,000円	○
			白色	CE404WE-X14A	6223-5577	23,000円	▲
			電球色	CE404LE-X14A	6223-5579	23,000円	▲
		3,800lmタイプ (FLR40形 2灯器具相当 定格出力形)	昼光色	CE403DE-X14A	6223-5580	20,500円	○
			昼白色	CE403NE-X14A	6223-5581	20,500円	○
			白色	CE403WE-X14A	6223-5582	20,500円	▲
			電球色	CE403LE-X14A	6223-5584	20,500円	▲
3,000lmタイプ (FHF32形 1灯器具相当 高出力形)		昼光色	CE403DF-X14A	6223-5585	18,700円	▲	
		昼白色	CE403NF-X14A	6223-5586	18,700円	▲	
		白色	CE403WF-X14A	6223-5587	18,700円	▲	
		電球色	CE403LF-X14A	6223-5589	18,700円	▲	
2,200lmタイプ (FHF32形 1灯器具相当 定格出力形)		昼光色	CE402DE-X14A	6223-5590	17,700円	▲	
		昼白色	CE402NE-X14A	6223-5591	17,700円	▲	
		白色	CE402WE-X14A	6223-5592	17,700円	▲	
		電球色	CE402LE-X14A	6223-5594	17,700円	▲	

器具性能						組み合わせ参考価格例(税別)☆
定格光束 (lm)	定格消費電力 (W)	定格入力電圧 (V)	入力電流 (A)	固有エネルギー消費効率 (lm/W)		
6,660	43.6	100-242	0.227(0.444-0.190)	152.7	30,800円	
7,000	43.6	100-242	0.227(0.444-0.190)	160.5	30,800円	
6,920	43.6	100-242	0.227(0.444-0.190)	158.7	30,800円	
6,790	43.6	100-242	0.227(0.444-0.190)	155.7	30,800円	
6,560	43.6	100-242	0.227(0.444-0.190)	150.4	30,800円	
5,710	37.4	100-242	0.196(0.382-0.165)	152.6	28,800円	
6,000	37.4	100-242	0.196(0.382-0.165)	160.4	28,800円	
5,930	37.4	100-242	0.196(0.382-0.165)	158.5	28,800円	
5,820	37.4	100-242	0.196(0.382-0.165)	155.6	28,800円	
5,630	37.4	100-242	0.196(0.382-0.165)	150.5	28,800円	
4,950	31.9	100-242	0.169(0.327-0.142)	155.1	27,800円	
5,200	31.9	100-242	0.169(0.327-0.142)	163.0	27,800円	
5,140	31.9	100-242	0.169(0.327-0.142)	161.1	27,800円	
5,040	31.9	100-242	0.169(0.327-0.142)	157.9	27,800円	
4,880	31.9	100-242	0.169(0.327-0.142)	152.9	27,800円	
4,190	27.5	100-242	0.142(0.281-0.119)	152.3	25,800円	
4,400	27.5	100-242	0.142(0.281-0.119)	160.0	25,800円	
4,350	27.5	100-242	0.142(0.281-0.119)	158.1	25,800円	
4,270	27.5	100-242	0.142(0.281-0.119)	155.2	25,800円	
4,130	27.5	100-242	0.142(0.281-0.119)	150.1	25,800円	
3,610	23.7	100-242	0.123(0.242-0.103)	152.3	23,300円	
3,800	23.7	100-242	0.123(0.242-0.103)	160.3	23,300円	
3,760	23.7	100-242	0.123(0.242-0.103)	158.6	23,300円	
3,690	23.7	100-242	0.123(0.242-0.103)	155.6	23,300円	
3,560	23.7	100-242	0.123(0.242-0.103)	150.2	23,300円	
2,850	18.7	100-242	0.099(0.192-0.083)	152.4	21,500円	
3,000	18.7	100-242	0.099(0.192-0.083)	160.4	21,500円	
2,970	18.7	100-242	0.099(0.192-0.083)	158.8	21,500円	
2,910	18.7	100-242	0.099(0.192-0.083)	155.6	21,500円	
2,810	18.7	100-242	0.099(0.192-0.083)	150.2	21,500円	
2,090	13.7	100-242	0.074(0.142-0.063)	152.5	21,000円	
2,200	13.7	100-242	0.074(0.142-0.063)	160.5	21,000円	
2,180	13.7	100-242	0.074(0.142-0.063)	159.1	21,000円	
2,130	13.7	100-242	0.074(0.142-0.063)	155.4	21,000円	
2,060	13.7	100-242	0.074(0.142-0.063)	150.3	21,000円	
6,660	43.6	100-242	0.227(0.444-0.190)	152.7	33,800円	
7,000	43.6	100-242	0.227(0.444-0.190)	160.5	33,800円	
6,920	43.6	100-242	0.227(0.444-0.190)	158.7	33,800円	
6,790	43.6	100-242	0.227(0.444-0.190)	155.7	33,800円	
6,560	43.6	100-242	0.227(0.444-0.190)	150.4	33,800円	
5,710	37.4	100-242	0.196(0.382-0.165)	152.6	31,800円	
6,000	37.4	100-242	0.196(0.382-0.165)	160.4	31,800円	
5,930	37.4	100-242	0.196(0.382-0.165)	158.5	31,800円	
5,820	37.4	100-242	0.196(0.382-0.165)	155.6	31,800円	
5,630	37.4	100-242	0.196(0.382-0.165)	150.5	31,800円	
4,950	31.9	100-242	0.169(0.327-0.142)	155.1	30,800円	
5,200	31.9	100-242	0.169(0.327-0.142)	163.0	30,800円	
5,140	31.9	100-242	0.169(0.327-0.142)	161.1	30,800円	
5,040	31.9	100-242	0.169(0.327-0.142)	157.9	30,800円	
4,880	31.9	100-242	0.169(0.327-0.142)	152.9	30,800円	
4,190	27.5	100-242	0.142(0.281-0.119)	152.3	28,800円	
4,400	27.5	100-242	0.142(0.281-0.119)	160.0	28,800円	
4,350	27.5	100-242	0.142(0.281-0.119)	158.1	28,800円	
4,270	27.5	100-242	0.142(0.281-0.119)	155.2	28,800円	
4,130	27.5	100-242	0.142(0.281-0.119)	150.1	28,800円	
3,610	23.7	100-242	0.123(0.242-0.103)	152.3	26,300円	
3,800	23.7	100-242	0.123(0.242-0.103)	160.3	26,300円	
3,760	23.7	100-242	0.123(0.242-0.103)	158.6	26,300円	
3,690	23.7	100-242	0.123(0.242-0.103)	155.6	26,300円	
3,560	23.7	100-242	0.123(0.242-0.103)	150.2	26,300円	
2,850	18.7	100-242	0.099(0.192-0.083)	152.4	24,500円	
3,000	18.7	100-242	0.099(0.192-0.083)	160.4	24,500円	
2,970	18.7	100-242	0.099(0.192-0.083)	158.8	24,500円	
2,910	18.7	100-242	0.099(0.192-0.083)	155.6	24,500円	
2,810	18.7	100-242	0.099(0.192-0.083)	150.2	24,500円	
2,090	13.7	100-242	0.074(0.142-0.063)	152.5	23,500円	
2,200	13.7	100-242	0.074(0.142-0.063)	160.5	23,500円	
2,180	13.7	100-242	0.074(0.142-0.063)	159.1	23,500円	
2,130	13.7	100-242	0.074(0.142-0.063)	155.4	23,500円	
2,060	13.7	100-242	0.074(0.142-0.063)	150.3	23,500円	

電流、固有エネルギー消費効率は入力電圧200Vの値です。 *入力電流欄の()内数値は入力電流の範囲です。 *LED光源寿命はLED単体で定められたのは他の光源を使用した場合と同様の8~10年です。また、LEDモジュールのみの交換はできません。 *LED素子の発光色等のバラツキなどのため、同一形式。詳しくはP.57をご覧ください。 ☆この価格は事業者様向けの積算見積価格であり、一般消費者様向けの販売価格ではありません。小売の価格につい

一般形 直付形 40形



逆富士形 幅230mm
キャノピースイッチ付

品名コード 在庫区分 価格(税別)☆
NC4B1CP 6242-1062 ○ 6,000円

平均演色評価数:Ra85 LED光源寿命:40,000時間 質量:2.9kg 本体:鋼板(白色) カバー:ポリカーボネート(乳白)
周囲温度:5~35℃でご使用ください。 連続調光・固定出力兼用形の連続調光の範囲:100~約20%

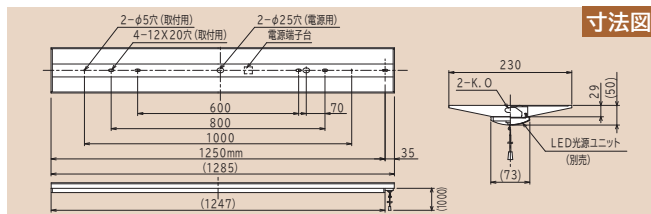

寸法図

LED光源ユニット						
点灯方式	明るさクラス	光源色	形式	品名コード	価格(税別)☆	在庫区分
固定出力形	7,000lmタイプ (FHF32形 2灯器具相当 高出力(H)形)	昼光色	CE407DE-N14A	6223-5770	25,000円	○
		昼白色	CE407NE-N14A	6223-5771	25,000円	○
		白色	CE407WE-N14A	6223-5772	25,000円	▲
		温白色	CE407WWE-N14A	6223-5773	25,000円	▲
		電球色	CE407LE-N14A	6223-5774	25,000円	▲
	6,000lmタイプ (FHF32形 2灯器具相当 高出力形)	昼光色	CE406DE-N14A	6223-5775	23,000円	○
		昼白色	CE406NE-N14A	6223-5776	23,000円	○
		白色	CE406WE-N14A	6223-5777	23,000円	▲
		温白色	CE406WWE-N14A	6223-5778	23,000円	▲
		電球色	CE406LE-N14A	6223-5779	23,000円	▲
	5,200lmタイプ (FHF32形 2灯器具相当 定格出力(H)形)	昼光色	CE405DE-N14A	6223-5780	22,000円	○
		昼白色	CE405NE-N14A	6223-5781	22,000円	○
		白色	CE405WE-N14A	6223-5782	22,000円	▲
		温白色	CE405WWE-N14A	6223-5783	22,000円	▲
		電球色	CE405LE-N14A	6223-5784	22,000円	▲
	4,400lmタイプ (FHF32形 2灯器具相当 定格出力形)	昼光色	CE404DE-N14A	6223-5785	20,000円	○
		昼白色	CE404NE-N14A	6223-5786	20,000円	○
		白色	CE404WE-N14A	6223-5787	20,000円	▲
		温白色	CE404WWE-N14A	6223-5788	20,000円	▲
		電球色	CE404LE-N14A	6223-5789	20,000円	▲
	3,800lmタイプ (FLR40形 2灯器具相当 定格出力形)	昼光色	CE403DE-N14A	6223-5790	17,500円	○
		昼白色	CE403NE-N14A	6223-5791	17,500円	○
		白色	CE403WE-N14A	6223-5792	17,500円	▲
		温白色	CE403WWE-N14A	6223-5793	17,500円	▲
電球色		CE403LE-N14A	6223-5794	17,500円	▲	
3,000lmタイプ (FHF32形 1灯器具相当 高出力形)	昼光色	CE403DF-N14A	6223-5795	15,700円	○	
	昼白色	CE403NF-N14A	6223-5796	15,700円	○	
	白色	CE403WF-N14A	6223-5797	15,700円	▲	
	温白色	CE403WWF-N14A	6223-5798	15,700円	▲	
	電球色	CE403LF-N14A	6223-5799	15,700円	▲	
2,200lmタイプ (FHF32形 1灯器具相当 定格出力形)	昼光色	CE402DE-N14A	6223-5800	15,200円	○	
	昼白色	CE402NE-N14A	6223-5801	15,200円	○	
	白色	CE402WE-N14A	6223-5802	15,200円	▲	
	温白色	CE402WWE-N14A	6223-5803	15,200円	▲	
	電球色	CE402LE-N14A	6223-5804	15,200円	▲	
連続調光・固定出力兼用形	7,000lmタイプ (FHF32形 2灯器具相当 高出力(H)形)	昼光色	CE407DE-X14A	6223-5560	28,000円	○
		昼白色	CE407NE-X14A	6223-5561	28,000円	○
		白色	CE407WE-X14A	6223-5562	28,000円	▲
		温白色	CE407WWE-X14A	6223-5563	28,000円	▲
		電球色	CE407LE-X14A	6223-5564	28,000円	▲
	6,000lmタイプ (FHF32形 2灯器具相当 高出力形)	昼光色	CE406DE-X14A	6223-5565	26,000円	○
		昼白色	CE406NE-X14A	6223-5566	26,000円	○
		白色	CE406WE-X14A	6223-5567	26,000円	▲
		温白色	CE406WWE-X14A	6223-5568	26,000円	▲
		電球色	CE406LE-X14A	6223-5569	26,000円	▲
	5,200lmタイプ (FHF32形 2灯器具相当 定格出力(H)形)	昼光色	CE405DE-X14A	6223-5570	25,000円	○
		昼白色	CE405NE-X14A	6223-5571	25,000円	○
		白色	CE405WE-X14A	6223-5572	25,000円	▲
		温白色	CE405WWE-X14A	6223-5573	25,000円	▲
		電球色	CE405LE-X14A	6223-5574	25,000円	▲
	4,400lmタイプ (FHF32形 2灯器具相当 定格出力形)	昼光色	CE404DE-X14A	6223-5575	23,000円	○
		昼白色	CE404NE-X14A	6223-5576	23,000円	○
		白色	CE404WE-X14A	6223-5577	23,000円	▲
		温白色	CE404WWE-X14A	6223-5578	23,000円	▲
		電球色	CE404LE-X14A	6223-5579	23,000円	▲
	3,800lmタイプ (FLR40形 2灯器具相当 定格出力形)	昼光色	CE403DE-X14A	6223-5580	20,500円	○
		昼白色	CE403NE-X14A	6223-5581	20,500円	○
		白色	CE403WE-X14A	6223-5582	20,500円	▲
		温白色	CE403WWE-X14A	6223-5583	20,500円	▲
電球色		CE403LE-X14A	6223-5584	20,500円	▲	
3,000lmタイプ (FHF32形 1灯器具相当 高出力形)	昼光色	CE403DF-X14A	6223-5585	18,700円	▲	
	昼白色	CE403NF-X14A	6223-5586	18,700円	▲	
	白色	CE403WF-X14A	6223-5587	18,700円	▲	
	温白色	CE403WWF-X14A	6223-5588	18,700円	▲	
	電球色	CE403LF-X14A	6223-5589	18,700円	▲	
2,200lmタイプ (FHF32形 1灯器具相当 定格出力形)	昼光色	CE402DE-X14A	6223-5590	17,700円	▲	
	昼白色	CE402NE-X14A	6223-5591	17,700円	▲	
	白色	CE402WE-X14A	6223-5592	17,700円	▲	
	温白色	CE402WWE-X14A	6223-5593	17,700円	▲	
	電球色	CE402LE-X14A	6223-5594	17,700円	▲	

器具性能						組み合わせ参考価格例(税別)☆
定格光束 (lm)	定格消費電力 (W)	定格入力電圧 (V)	入力電流 (A)	器具エネルギー消費効率 (lm/W)		
6,660	43.6	100-242	0.227(0.444-0.190)	152.7	31,000円	
7,000	43.6	100-242	0.227(0.444-0.190)	160.5	31,000円	
6,920	43.6	100-242	0.227(0.444-0.190)	158.7	31,000円	
6,790	43.6	100-242	0.227(0.444-0.190)	155.7	31,000円	
6,560	43.6	100-242	0.227(0.444-0.190)	150.4	31,000円	
5,710	37.4	100-242	0.196(0.382-0.165)	152.6	29,000円	
6,000	37.4	100-242	0.196(0.382-0.165)	160.4	29,000円	
5,930	37.4	100-242	0.196(0.382-0.165)	158.5	29,000円	
5,820	37.4	100-242	0.196(0.382-0.165)	155.6	29,000円	
5,630	37.4	100-242	0.196(0.382-0.165)	150.5	29,000円	
4,950	31.9	100-242	0.169(0.327-0.142)	155.1	28,000円	
5,200	31.9	100-242	0.169(0.327-0.142)	163.0	28,000円	
5,140	31.9	100-242	0.169(0.327-0.142)	161.1	28,000円	
5,040	31.9	100-242	0.169(0.327-0.142)	157.9	28,000円	
4,880	31.9	100-242	0.169(0.327-0.142)	152.9	28,000円	
4,190	27.5	100-242	0.142(0.281-0.119)	152.3	26,000円	
4,400	27.5	100-242	0.142(0.281-0.119)	160.0	26,000円	
4,350	27.5	100-242	0.142(0.281-0.119)	158.1	26,000円	
4,270	27.5	100-242	0.142(0.281-0.119)	155.2	26,000円	
4,130	27.5	100-242	0.142(0.281-0.119)	150.1	26,000円	
3,610	23.7	100-242	0.123(0.242-0.103)	152.3	23,500円	
3,800	23.7	100-242	0.123(0.242-0.103)	160.3	23,500円	
3,760	23.7	100-242	0.123(0.242-0.103)	158.6	23,500円	
3,690	23.7	100-242	0.123(0.242-0.103)	155.6	23,500円	
3,560	23.7	100-242	0.123(0.242-0.103)	150.2	23,500円	
2,850	18.7	100-242	0.099(0.192-0.083)	152.4	21,700円	
3,000	18.7	100-242	0.099(0.192-0.083)	160.4	21,700円	
2,970	18.7	100-242	0.099(0.192-0.083)	158.8	21,700円	
2,910	18.7	100-242	0.099(0.192-0.083)	155.6	21,700円	
2,810	18.7	100-242	0.099(0.192-0.083)	150.2	21,700円	
2,090	13.7	100-242	0.074(0.142-0.063)	152.5	21,200円	
2,200	13.7	100-242	0.074(0.142-0.063)	160.5	21,200円	
2,180	13.7	100-242	0.074(0.142-0.063)	159.1	21,200円	
2,130	13.7	100-242	0.074(0.142-0.063)	155.4	21,200円	
2,060	13.7	100-242	0.074(0.142-0.063)	150.3	21,200円	
6,660	43.6	100-242	0.227(0.444-0.190)	152.7	34,000円	
7,000	43.6	100-242	0.227(0.444-0.190)	160.5	34,000円	
6,920	43.6	100-242	0.227(0.444-0.190)	158.7	34,000円	
6,790	43.6	100-242	0.227(0.444-0.190)	155.7	34,000円	
6,560	43.6	100-242	0.227(0.444-0.190)	150.4	34,000円	
5,710	37.4	100-242	0.196(0.382-0.165)	152.6	32,000円	
6,000	37.4	100-242	0.196(0.382-0.165)	160.4	32,000円	
5,930	37.4	100-242	0.196(0.382-0.165)	158.5	32,000円	
5,820	37.4	100-242	0.196(0.382-0.165)	155.6	32,000円	
5,630	37.4	100-242	0.196(0.382-0.165)	150.5	32,000円	
4,950	31.9	100-242	0.169(0.327-0.142)	155.1	31,000円	
5,200	31.9	100-242	0.169(0.327-0.142)	163.0	31,000円	
5,140	31.9	100-242	0.169(0.327-0.142)	161.1	31,000円	
5,040	31.9	100-242	0.169(0.327-0.142)	157.9	31,000円	
4,880	31.9	100-242	0.169(0.327-0.142)	152.9	31,000円	
4,190	27.5	100-242	0.142(0.281-0.119)	152.3	29,000円	
4,400	27.5	100-242	0.142(0.281-0.119)	160.0	29,000円	
4,350	27.5	100-242	0.142(0.281-0.119)	158.1	29,000円	
4,270	27.5	100-242	0.142(0.281-0.119)	155.2	29,000円	
4,130	27.5	100-242	0.142(0.281-0.119)	150.1	29,000円	
3,610	23.7	100-242	0.123(0.242-0.103)	152.3	26,500円	
3,800	23.7	100-242	0.123(0.242-0.103)	160.3	26,500円	
3,760	23.7	100-242	0.123(0.242-0.103)	158.6	26,500円	
3,690	23.7	100-242	0.123(0.242-0.103)	155.6	26,500円	
3,560	23.7	100-242	0.123(0.242-0.103)	150.2	26,500円	
2,850	18.7	100-242	0.099(0.192-0.083)	152.4	24,700円	
3,000	18.7	100-242	0.099(0.192-0.083)	160.4	24,700円	
2,970	18.7	100-242	0.099(0.192-0.083)	158.8	24,700円	
2,910	18.7	100-242	0.099(0.192-0.083)	155.6	24,700円	
2,810	18.7	100-242	0.099(0.192-0.083)	150.2	24,700円	
2,090	13.7	100-242	0.074(0.142-0.063)	152.5	23,700円	
2,200	13.7	100-242	0.074(0.142-0.063)	160.5	23,700円	
2,180	13.7	100-242	0.074(0.142-0.063)	159.1	23,700円	
2,130	13.7	100-242	0.074(0.142-0.063)	155.4	23,700円	
2,060	13.7	100-242	0.074(0.142-0.063)	150.3	23,700円	

印はグリーン購入法適合品です。 在庫区分…○:標準品 ▲:受注生産品(納期についてはお問い合わせください) *仕様表の定格消費電力、入力温度設計に基づいて算出した設計寿命であり、使用環境・使用方法により寿命は異なります。また、LEDモジュールとしての寿命であり、照明器具としての寿命商品でも商品ごとに発光色、明るさが異なる、またはムラが生じる場合があります。 *調光して使用する場合は制御装置(別売)と組み合わせてご使用ください。 取扱店にお問い合わせください。

トラフ形 キャノピースイッチ付

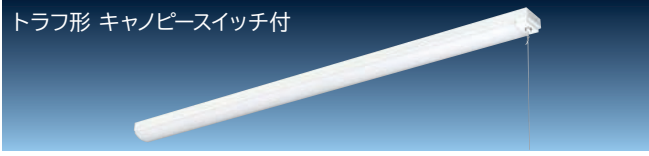

PC4A1CP

品名コード 6240-4335 在庫区分 ○ 価格(税別)☆ **5,800円**

平均演色評価数:Ra85 LED光源寿命:40,000時間 質量:2.0kg 本体:鋼板(白色) カバー:ポリカーボネート(乳白)
 周囲温度:5~35℃でご使用ください。 連続調光・固定出力兼用形の連続調光の範囲:100~約20%

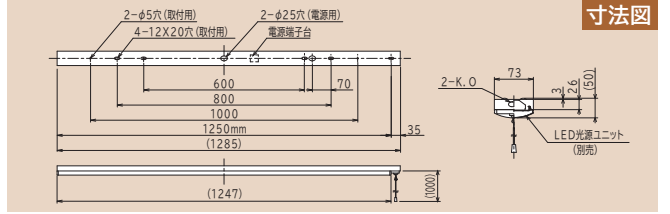

寸法図

LED光源ユニット									
点灯方式	明るさクラス	光源色	形式	品名コード	価格(税別)☆	在庫区分			
固定出力形	7,000lmタイプ (FHF32形 2灯器具相当 高出力(H)形)	昼光色	CE407DE-N14A	6223-5770	25,000円	○			
		昼白色	CE407NE-N14A	6223-5771	25,000円	○			
		白色	CE407WE-N14A	6223-5772	25,000円	▲			
		温白色	CE407WWE-N14A	6223-5773	25,000円	▲			
		電球色	CE407LE-N14A	6223-5774	25,000円	▲			
		6,000lmタイプ (FHF32形 2灯器具相当 高出力形)	昼光色	CE406DE-N14A	6223-5775	23,000円	○		
			昼白色	CE406NE-N14A	6223-5776	23,000円	○		
			白色	CE406WE-N14A	6223-5777	23,000円	▲		
			温白色	CE406WWE-N14A	6223-5778	23,000円	▲		
			電球色	CE406LE-N14A	6223-5779	23,000円	▲		
			5,200lmタイプ (FHF32形 2灯器具相当 定格出力(H)形)	昼光色	CE405DE-N14A	6223-5780	22,000円	○	
				昼白色	CE405NE-N14A	6223-5781	22,000円	○	
	白色			CE405WE-N14A	6223-5782	22,000円	▲		
	温白色			CE405WWE-N14A	6223-5783	22,000円	▲		
	電球色			CE405LE-N14A	6223-5784	22,000円	▲		
	4,400lmタイプ (FHF32形 2灯器具相当 定格出力形)			昼光色	CE404DE-N14A	6223-5785	20,000円	○	
				昼白色	CE404NE-N14A	6223-5786	20,000円	○	
		白色		CE404WE-N14A	6223-5787	20,000円	▲		
		温白色		CE404WWE-N14A	6223-5788	20,000円	▲		
		電球色		CE404LE-N14A	6223-5789	20,000円	▲		
		3,800lmタイプ (FLR40形 2灯器具相当 定格出力形)		昼光色	CE403DE-N14A	6223-5790	17,500円	○	
				昼白色	CE403NE-N14A	6223-5791	17,500円	○	
			白色	CE403WE-N14A	6223-5792	17,500円	▲		
			温白色	CE403WWE-N14A	6223-5793	17,500円	▲		
			電球色	CE403LE-N14A	6223-5794	17,500円	▲		
			3,000lmタイプ (FHF32形 1灯器具相当 高出力形)	昼光色	CE403DF-N14A	6223-5795	15,700円	○	
				昼白色	CE403NF-N14A	6223-5796	15,700円	○	
	白色			CE403WF-N14A	6223-5797	15,700円	▲		
	温白色			CE403WWF-N14A	6223-5798	15,700円	▲		
	電球色			CE403LF-N14A	6223-5799	15,700円	▲		
	2,200lmタイプ (FHF32形 1灯器具相当 定格出力形)			昼光色	CE402DE-N14A	6223-5800	15,200円	○	
				昼白色	CE402NE-N14A	6223-5801	15,200円	○	
		白色		CE402WE-N14A	6223-5802	15,200円	▲		
		温白色		CE402WWE-N14A	6223-5803	15,200円	▲		
		電球色		CE402LE-N14A	6223-5804	15,200円	▲		
		連続調光・固定出力兼用形		7,000lmタイプ (FHF32形 2灯器具相当 高出力(H)形)	昼光色	CE407DE-X14A	6223-5560	28,000円	○
					昼白色	CE407NE-X14A	6223-5561	28,000円	○
			白色		CE407WE-X14A	6223-5562	28,000円	▲	
			温白色		CE407WWE-X14A	6223-5563	28,000円	▲	
			電球色		CE407LE-X14A	6223-5564	28,000円	▲	
			6,000lmタイプ (FHF32形 2灯器具相当 高出力形)		昼光色	CE406DE-X14A	6223-5565	26,000円	○
					昼白色	CE406NE-X14A	6223-5566	26,000円	○
	白色				CE406WE-X14A	6223-5567	26,000円	▲	
	温白色				CE406WWE-X14A	6223-5568	26,000円	▲	
	電球色				CE406LE-X14A	6223-5569	26,000円	▲	
	5,200lmタイプ (FHF32形 2灯器具相当 定格出力(H)形)				昼光色	CE405DE-X14A	6223-5570	25,000円	○
					昼白色	CE405NE-X14A	6223-5571	25,000円	○
				白色	CE405WE-X14A	6223-5572	25,000円	▲	
温白色				CE405WWE-X14A	6223-5573	25,000円	▲		
電球色				CE405LE-X14A	6223-5574	25,000円	▲		
4,400lmタイプ (FHF32形 2灯器具相当 定格出力形)				昼光色	CE404DE-X14A	6223-5575	23,000円	○	
				昼白色	CE404NE-X14A	6223-5576	23,000円	○	
			白色	CE404WE-X14A	6223-5577	23,000円	▲		
			温白色	CE404WWE-X14A	6223-5578	23,000円	▲		
			電球色	CE404LE-X14A	6223-5579	23,000円	▲		
			3,800lmタイプ (FLR40形 2灯器具相当 定格出力形)	昼光色	CE403DE-X14A	6223-5580	20,500円	○	
				昼白色	CE403NE-X14A	6223-5581	20,500円	○	
	白色			CE403WE-X14A	6223-5582	20,500円	▲		
	温白色			CE403WWE-X14A	6223-5583	20,500円	▲		
	電球色			CE403LE-X14A	6223-5584	20,500円	▲		
	3,000lmタイプ (FHF32形 1灯器具相当 高出力形)			昼光色	CE403DF-X14A	6223-5585	18,700円	▲	
				昼白色	CE403NF-X14A	6223-5586	18,700円	▲	
白色				CE403WF-X14A	6223-5587	18,700円	▲		
温白色				CE403WWF-X14A	6223-5588	18,700円	▲		
電球色				CE403LF-X14A	6223-5589	18,700円	▲		
2,200lmタイプ (FHF32形 1灯器具相当 定格出力形)				昼光色	CE402DE-X14A	6223-5590	17,700円	▲	
				昼白色	CE402NE-X14A	6223-5591	17,700円	▲	
			白色	CE402WE-X14A	6223-5592	17,700円	▲		
			温白色	CE402WWE-X14A	6223-5593	17,700円	▲		
			電球色	CE402LE-X14A	6223-5594	17,700円	▲		

器具性能						
定格光束 (lm)	定格消費電力 (W)	定格入力電圧 (V)	入力電流 (A)	固有エネルギー消費効率 (lm/W)	組み合わせ参考価格例 (税別)☆	
6,660	43.6	100-242	0.227(0.444-0.190)	152.7	30,800円	
7,000	43.6	100-242	0.227(0.444-0.190)	160.5	30,800円	
6,920	43.6	100-242	0.227(0.444-0.190)	158.7	30,800円	
6,790	43.6	100-242	0.227(0.444-0.190)	155.7	30,800円	
6,560	43.6	100-242	0.227(0.444-0.190)	150.4	30,800円	
5,710	37.4	100-242	0.196(0.382-0.165)	152.6	28,800円	
6,000	37.4	100-242	0.196(0.382-0.165)	160.4	28,800円	
5,930	37.4	100-242	0.196(0.382-0.165)	158.5	28,800円	
5,820	37.4	100-242	0.196(0.382-0.165)	155.6	28,800円	
5,630	37.4	100-242	0.196(0.382-0.165)	150.5	28,800円	
4,950	31.9	100-242	0.169(0.327-0.142)	155.1	27,800円	
5,200	31.9	100-242	0.169(0.327-0.142)	163.0	27,800円	
5,140	31.9	100-242	0.169(0.327-0.142)	161.1	27,800円	
5,040	31.9	100-242	0.169(0.327-0.142)	157.9	27,800円	
4,880	31.9	100-242	0.169(0.327-0.142)	152.9	27,800円	
4,190	27.5	100-242	0.142(0.281-0.119)	152.3	25,800円	
4,400	27.5	100-242	0.142(0.281-0.119)	160.0	25,800円	
4,350	27.5	100-242	0.142(0.281-0.119)	158.1	25,800円	
4,270	27.5	100-242	0.142(0.281-0.119)	155.2	25,800円	
4,130	27.5	100-242	0.142(0.281-0.119)	150.1	25,800円	
3,610	23.7	100-242	0.123(0.242-0.103)	152.3	23,300円	
3,800	23.7	100-242	0.123(0.242-0.103)	160.3	23,300円	
3,760	23.7	100-242	0.123(0.242-0.103)	158.6	23,300円	
3,690	23.7	100-242	0.123(0.242-0.103)	155.6	23,300円	
3,560	23.7	100-242	0.123(0.242-0.103)	150.2	23,300円	
2,850	18.7	100-242	0.099(0.192-0.083)	152.4	21,500円	
3,000	18.7	100-242	0.099(0.192-0.083)	160.4	21,500円	
2,970	18.7	100-242	0.099(0.192-0.083)	158.8	21,500円	
2,910	18.7	100-242	0.099(0.192-0.083)	155.6	21,500円	
2,810	18.7	100-242	0.099(0.192-0.083)	150.2	21,500円	
2,090	13.7	100-242	0.074(0.142-0.063)	152.5	21,000円	
2,200	13.7	100-242	0.074(0.142-0.063)	160.5	21,000円	
2,180	13.7	100-242	0.074(0.142-0.063)	159.1	21,000円	
2,130	13.7	100-242	0.074(0.142-0.063)	155.4	21,000円	
2,060	13.7	100-242	0.074(0.142-0.063)	150.3	21,000円	
6,660	43.6	100-242	0.227(0.444-0.190)	152.7	33,800円	
7,000	43.6	100-242	0.227(0.444-0.190)	160.5	33,800円	
6,920	43.6	100-242	0.227(0.444-0.190)	158.7	33,800円	
6,790	43.6	100-242	0.227(0.444-0.190)	155.7	33,800円	
6,560	43.6	100-242	0.227(0.444-0.190)	150.4	33,800円	
5,710	37.4	100-242	0.196(0.382-0.165)	152.6	31,800円	
6,000	37.4	100-242	0.196(0.382-0.165)	160.4	31,800円	
5,930	37.4	100-242	0.196(0.382-0.165)	158.5	31,800円	
5,820	37.4	100-242	0.196(0.382-0.165)	155.6	31,800円	
5,630	37.4	100-242	0.196(0.382-0.165)	150.5	31,800円	
4,950	31.9	100-242	0.169(0.327-0.142)	155.1	30,800円	
5,200	31.9	100-242	0.169(0.327-0.142)	163.0	30,800円	
5,140	31.9	100-242	0.169(0.327-0.142)	161.1	30,800円	
5,040	31.9	100-242	0.169(0.327-0.142)	157.9	30,800円	
4,880	31.9	100-242	0.169(0.327-0.142)	152.9	30,800円	
4,190	27.5	100-242	0.142(0.281-0.119)	152.3	28,800円	
4,400	27.5	100-242	0.142(0.281-0.119)	160.0	28,800円	
4,350	27.5	100-242	0.142(0.281-0.119)	158.1	28,800円	
4,270	27.5	100-242	0.142(0.281-0.119)	155.2	28,800円	
4,130	27.5	100-242	0.142(0.281-0.119)	150.1	28,800円	
3,610	23.7	100-242	0.123(0.242-0.103)	152.3	26,300円	
3,800	23.7	100-242	0.123(0.242-0.103)	160.3	26,300円	
3,760	23.7	100-242	0.123(0.242-0.103)	158.6	26,300円	
3,690	23.7	100-242	0.123(0.242-0.103)	155.6	26,300円	
3,560	23.7	100-242	0.123(0.242-0.103)	150.2	26,300円	
2,850	18.7	100-242	0.099(0.192-0.083)	152.4	24,500円	
3,000	18.7	100-242	0.099(0.192-0.083)	160.4	24,500円	
2,970	18.7	100-242	0.099(0.192-0.083)	158.8	24,500円	
2,910	18.7	100-242	0.099(0.192-0.083)	155.6	24,500円	
2,810	18.7	100-242	0.099(0.192-0.083)	150.2	24,500円	
2,090	13.7	100-242	0.074(0.142-0.063)	152.5	23,500円	
2,200	13.7	100-242	0.074(0.142-0.063)	160.5	23,500円	
2,180	13.7	100-242	0.074(0.142-0.063)	159.1	23,500円	
2,130	13.7	100-242	0.074(0.142-0.063)	155.4	23,500円	
2,060	13.7	100-242	0.074(0.142-0.063)	150.3	23,500円	

電流、固有エネルギー消費効率は入力電圧200Vの値です。 *入力電流欄の()内数値は入力電流の範囲です。 *LED光源寿命はLED単体で定められたのは他の光源を使用した場合と同様の8~10年です。また、LEDモジュールのみの交換はできません。 *LED素子の発光色等のバラツキなどのため、同一形式。詳しくはP.57をご覧ください。 ☆この価格は事業者様向けの積算見積価格であり、一般消費者様向けの販売価格ではありません。小売の価格につい

笠付形 キャンプスイッチ付



PC4B1CP 

品名コード 在庫区分 価格(税別)☆
 6240-4336 ○ 6,200円

平均演色評価数:Ra85 LED光源寿命:40,000時間 質量:2.5kg 本体:鋼板(白色) カバー:ポリカーボネート(乳白)
 周囲温度:5~35℃でご使用ください。 連続調光・固定出力兼用形の連続調光の範囲:100~約20%

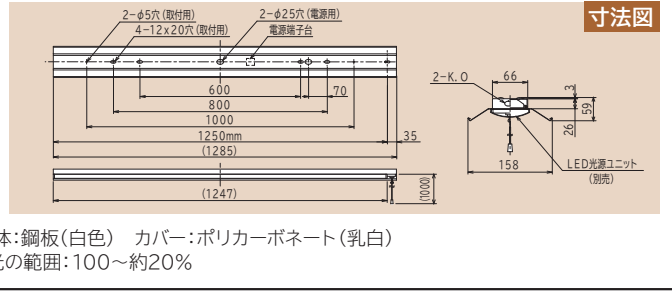

LED光源ユニット						
点灯方式	明るさクラス	光源色	形式	品名コード	価格(税別)☆	在庫区分
固定出力形	7,000lmタイプ (FHF32形 2灯器具相当 高出力(H)形)	昼光色	CE407DE-N14A	6223-5770	25,000円	○
		昼白色	CE407NE-N14A	6223-5771	25,000円	○
		白色	CE407WE-N14A	6223-5772	25,000円	▲
		温白色	CE407WWE-N14A	6223-5773	25,000円	▲
		電球色	CE407LE-N14A	6223-5774	25,000円	▲
	6,000lmタイプ (FHF32形 2灯器具相当 高出力形)	昼光色	CE406DE-N14A	6223-5775	23,000円	○
		昼白色	CE406NE-N14A	6223-5776	23,000円	○
		白色	CE406WE-N14A	6223-5777	23,000円	▲
		温白色	CE406WWE-N14A	6223-5778	23,000円	▲
		電球色	CE406LE-N14A	6223-5779	23,000円	▲
	5,200lmタイプ (FHF32形 2灯器具相当 定格出力(H)形)	昼光色	CE405DE-N14A	6223-5780	22,000円	○
		昼白色	CE405NE-N14A	6223-5781	22,000円	○
		白色	CE405WE-N14A	6223-5782	22,000円	▲
		温白色	CE405WWE-N14A	6223-5783	22,000円	▲
		電球色	CE405LE-N14A	6223-5784	22,000円	▲
	4,400lmタイプ (FHF32形 2灯器具相当 定格出力形)	昼光色	CE404DE-N14A	6223-5785	20,000円	○
		昼白色	CE404NE-N14A	6223-5786	20,000円	○
		白色	CE404WE-N14A	6223-5787	20,000円	▲
		温白色	CE404WWE-N14A	6223-5788	20,000円	▲
		電球色	CE404LE-N14A	6223-5789	20,000円	▲
	3,800lmタイプ (FLR40形 2灯器具相当 定格出力形)	昼光色	CE403DE-N14A	6223-5790	17,500円	○
		昼白色	CE403NE-N14A	6223-5791	17,500円	○
		白色	CE403WE-N14A	6223-5792	17,500円	▲
		温白色	CE403WWE-N14A	6223-5793	17,500円	▲
電球色		CE403LE-N14A	6223-5794	17,500円	▲	
3,000lmタイプ (FHF32形 1灯器具相当 高出力形)	昼光色	CE403DF-N14A	6223-5795	15,700円	○	
	昼白色	CE403NF-N14A	6223-5796	15,700円	○	
	白色	CE403WF-N14A	6223-5797	15,700円	▲	
	温白色	CE403WWF-N14A	6223-5798	15,700円	▲	
	電球色	CE403LF-N14A	6223-5799	15,700円	▲	
2,200lmタイプ (FHF32形 1灯器具相当 定格出力形)	昼光色	CE402DE-N14A	6223-5800	15,200円	○	
	昼白色	CE402NE-N14A	6223-5801	15,200円	○	
	白色	CE402WE-N14A	6223-5802	15,200円	▲	
	温白色	CE402WWE-N14A	6223-5803	15,200円	▲	
	電球色	CE402LE-N14A	6223-5804	15,200円	▲	
連続調光・固定出力兼用形	7,000lmタイプ (FHF32形 2灯器具相当 高出力(H)形)	昼光色	CE407DE-X14A	6223-5560	28,000円	○
		昼白色	CE407NE-X14A	6223-5561	28,000円	○
		白色	CE407WE-X14A	6223-5562	28,000円	▲
		温白色	CE407WWE-X14A	6223-5563	28,000円	▲
		電球色	CE407LE-X14A	6223-5564	28,000円	▲
	6,000lmタイプ (FHF32形 2灯器具相当 高出力形)	昼光色	CE406DE-X14A	6223-5565	26,000円	○
		昼白色	CE406NE-X14A	6223-5566	26,000円	○
		白色	CE406WE-X14A	6223-5567	26,000円	▲
		温白色	CE406WWE-X14A	6223-5568	26,000円	▲
		電球色	CE406LE-X14A	6223-5569	26,000円	▲
	5,200lmタイプ (FHF32形 2灯器具相当 定格出力(H)形)	昼光色	CE405DE-X14A	6223-5570	25,000円	○
		昼白色	CE405NE-X14A	6223-5571	25,000円	○
		白色	CE405WE-X14A	6223-5572	25,000円	▲
		温白色	CE405WWE-X14A	6223-5573	25,000円	▲
		電球色	CE405LE-X14A	6223-5574	25,000円	▲
	4,400lmタイプ (FHF32形 2灯器具相当 定格出力形)	昼光色	CE404DE-X14A	6223-5575	23,000円	○
		昼白色	CE404NE-X14A	6223-5576	23,000円	○
		白色	CE404WE-X14A	6223-5577	23,000円	▲
		温白色	CE404WWE-X14A	6223-5578	23,000円	▲
		電球色	CE404LE-X14A	6223-5579	23,000円	▲
	3,800lmタイプ (FLR40形 2灯器具相当 定格出力形)	昼光色	CE403DE-X14A	6223-5580	20,500円	○
		昼白色	CE403NE-X14A	6223-5581	20,500円	○
		白色	CE403WE-X14A	6223-5582	20,500円	▲
		温白色	CE403WWE-X14A	6223-5583	20,500円	▲
電球色		CE403LE-X14A	6223-5584	20,500円	▲	
3,000lmタイプ (FHF32形 1灯器具相当 高出力形)	昼光色	CE403DF-X14A	6223-5585	18,700円	▲	
	昼白色	CE403NF-X14A	6223-5586	18,700円	▲	
	白色	CE403WF-X14A	6223-5587	18,700円	▲	
	温白色	CE403WWF-X14A	6223-5588	18,700円	▲	
	電球色	CE403LF-X14A	6223-5589	18,700円	▲	
2,200lmタイプ (FHF32形 1灯器具相当 定格出力形)	昼光色	CE402DE-X14A	6223-5590	17,700円	▲	
	昼白色	CE402NE-X14A	6223-5591	17,700円	▲	
	白色	CE402WE-X14A	6223-5592	17,700円	▲	
	温白色	CE402WWE-X14A	6223-5593	17,700円	▲	
	電球色	CE402LE-X14A	6223-5594	17,700円	▲	

器具性能						組み合わせ参考価格例(税別)☆
定格光束(lm)	定格消費電力(W)	定格入力電圧(V)	入力電流(A)	調光効率消費効率(lm/W)		
6,530	43.6	100-242	0.227(0.444-0.190)	149.7	31,200円	
6,870	43.6	100-242	0.227(0.444-0.190)	157.5	31,200円	
6,800	43.6	100-242	0.227(0.444-0.190)	155.9	31,200円	
6,670	43.6	100-242	0.227(0.444-0.190)	152.9	31,200円	
6,440	43.6	100-242	0.227(0.444-0.190)	147.7	31,200円	
5,600	37.4	100-242	0.196(0.382-0.165)	149.7	29,200円	
5,890	37.4	100-242	0.196(0.382-0.165)	157.4	29,200円	
5,830	37.4	100-242	0.196(0.382-0.165)	155.8	29,200円	
5,710	37.4	100-242	0.196(0.382-0.165)	152.6	29,200円	
5,520	37.4	100-242	0.196(0.382-0.165)	147.5	29,200円	
4,850	31.9	100-242	0.169(0.327-0.142)	152.0	28,200円	
5,100	31.9	100-242	0.169(0.327-0.142)	159.8	28,200円	
5,040	31.9	100-242	0.169(0.327-0.142)	157.9	28,200円	
4,950	31.9	100-242	0.169(0.327-0.142)	155.1	28,200円	
4,780	31.9	100-242	0.169(0.327-0.142)	149.8	28,200円	
4,110	27.5	100-242	0.142(0.281-0.119)	149.4	26,200円	
4,320	27.5	100-242	0.142(0.281-0.119)	157.0	26,200円	
4,270	27.5	100-242	0.142(0.281-0.119)	155.2	26,200円	
4,190	27.5	100-242	0.142(0.281-0.119)	152.3	26,200円	
4,050	27.5	100-242	0.142(0.281-0.119)	147.2	26,200円	
3,550	23.7	100-242	0.123(0.242-0.103)	149.7	23,700円	
3,730	23.7	100-242	0.123(0.242-0.103)	157.3	23,700円	
3,690	23.7	100-242	0.123(0.242-0.103)	155.6	23,700円	
3,620	23.7	100-242	0.123(0.242-0.103)	152.7	23,700円	
3,500	23.7	100-242	0.123(0.242-0.103)	147.6	23,700円	
2,800	18.7	100-242	0.099(0.192-0.083)	149.7	21,900円	
2,940	18.7	100-242	0.099(0.192-0.083)	157.2	21,900円	
2,910	18.7	100-242	0.099(0.192-0.083)	155.6	21,900円	
2,850	18.7	100-242	0.099(0.192-0.083)	152.4	21,900円	
2,760	18.7	100-242	0.099(0.192-0.083)	147.5	21,900円	
2,050	13.7	100-242	0.074(0.142-0.063)	149.6	21,400円	
2,160	13.7	100-242	0.074(0.142-0.063)	157.6	21,400円	
2,140	13.7	100-242	0.074(0.142-0.063)	156.2	21,400円	
2,100	13.7	100-242	0.074(0.142-0.063)	153.2	21,400円	
2,030	13.7	100-242	0.074(0.142-0.063)	148.1	21,400円	
6,530	43.6	100-242	0.227(0.444-0.190)	149.7	34,200円	
6,870	43.6	100-242	0.227(0.444-0.190)	157.5	34,200円	
6,800	43.6	100-242	0.227(0.444-0.190)	155.9	34,200円	
6,670	43.6	100-242	0.227(0.444-0.190)	152.9	34,200円	
6,440	43.6	100-242	0.227(0.444-0.190)	147.7	34,200円	
5,600	37.4	100-242	0.196(0.382-0.165)	149.7	32,200円	
5,890	37.4	100-242	0.196(0.382-0.165)	157.4	32,200円	
5,830	37.4	100-242	0.196(0.382-0.165)	155.8	32,200円	
5,710	37.4	100-242	0.196(0.382-0.165)	152.6	32,200円	
5,520	37.4	100-242	0.196(0.382-0.165)	147.5	32,200円	
4,850	31.9	100-242	0.169(0.327-0.142)	152.0	31,200円	
5,100	31.9	100-242	0.169(0.327-0.142)	159.8	31,200円	
5,040	31.9	100-242	0.169(0.327-0.142)	157.9	31,200円	
4,950	31.9	100-242	0.169(0.327-0.142)	155.1	31,200円	
4,780	31.9	100-242	0.169(0.327-0.142)	149.8	31,200円	
4,110	27.5	100-242	0.142(0.281-0.119)	149.4	29,200円	
4,320	27.5	100-242	0.142(0.281-0.119)	157.0	29,200円	
4,270	27.5	100-242	0.142(0.281-0.119)	155.2	29,200円	
4,190	27.5	100-242	0.142(0.281-0.119)	152.3	29,200円	
4,050	27.5	100-242	0.142(0.281-0.119)	147.2	29,200円	
3,550	23.7	100-242	0.123(0.242-0.103)	149.7	26,700円	
3,730	23.7	100-242	0.123(0.242-0.103)	157.3	26,700円	
3,690	23.7	100-242	0.123(0.242-0.103)	155.6	26,700円	
3,620	23.7	100-242	0.123(0.242-0.103)	152.7	26,700円	
3,500	23.7	100-242	0.123(0.242-0.103)	147.6	26,700円	
2,800	18.7	100-242	0.099(0.192-0.083)	149.7	24,900円	
2,940	18.7	100-242	0.099(0.192-0.083)	157.2	24,900円	
2,910	18.7	100-242	0.099(0.192-0.083)	155.6	24,900円	
2,850	18.7	100-242	0.099(0.192-0.083)	152.4	24,900円	
2,760	18.7	100-242	0.099(0.192-0.083)	147.5	24,900円	
2,050	13.7	100-242	0.074(0.142-0.063)	149.6	23,900円	
2,160	13.7	100-242	0.074(0.142-0.063)	157.6	23,900円	
2,140	13.7	100-242	0.074(0.142-0.063)	156.2	23,900円	
2,100	13.7	100-242	0.074(0.142-0.063)	153.2	23,900円	
2,030	13.7	100-242	0.074(0.142-0.063)	148.1	23,900円	

印はグリーン購入法適合品です。 在庫区分…○:標準品 ▲:受注生産品(納期についてはお問い合わせください) *仕様書の定格消費電力、入力温度設計に基づいて算出した設計寿命であり、使用環境・使用方法により寿命は異なります。また、LEDモジュールとしての寿命であり、照明器具としての寿命商品でも商品ごとに発光色、明るさが異なる、またはムラが生じる場合があります。 *調光して使用する場合は制御装置(別売)と組み合わせてご使用ください。 *調光して使用する場合は制御装置(別売)と組み合わせてご使用ください。

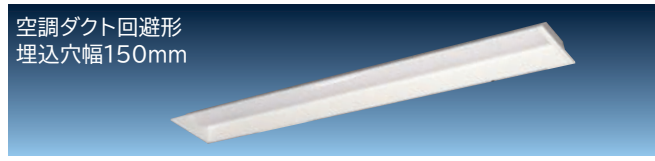

TC4A E 品名コード 26244-0718 在庫区分 ○ 価格(税別)☆ 7,400円

平均演色評価数:Ra85 LED光源寿命:40,000時間 質量:2.9kg 本体:鋼板(白色) カバー:ポリカーボネート(乳白)
 周囲温度:5~35℃でご使用ください。 連続調光・固定出力兼用形の連続調光の範囲:100~約20%

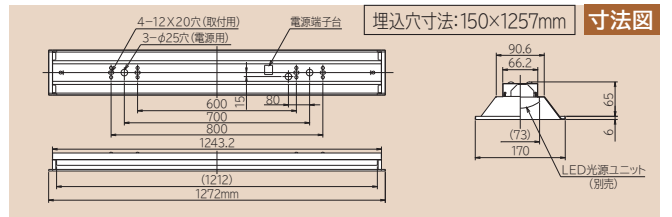

LED光源ユニット						
点灯方式	明るさクラス	光源色	形式	品名コード	価格(税別)☆	在庫区分
固定出力形	7,000lmタイプ (FHF32形 2灯器具相当 高出力(H)形)	昼光色	CET407DE-N14A	6223-5805	25,000円	○
		昼白色	CET407NE-N14A	6223-5806	25,000円	○
		白色	CET407WE-N14A	6223-5807	25,000円	▲
		温白色	CET407WWE-N14A	6223-5808	25,000円	▲
		電球色	CET407LE-N14A	6223-5809	25,000円	▲
	6,000lmタイプ (FHF32形 2灯器具相当 高出力形)	昼光色	CET406DE-N14A	6223-5810	23,000円	○
		昼白色	CET406NE-N14A	6223-5811	23,000円	○
		白色	CET406WE-N14A	6223-5812	23,000円	▲
		温白色	CET406WWE-N14A	6223-5813	23,000円	▲
		電球色	CET406LE-N14A	6223-5814	23,000円	▲
	5,200lmタイプ (FHF32形 2灯器具相当 定格出力(H)形)	昼光色	CET405DE-N14A	6223-5815	22,000円	○
		昼白色	CET405NE-N14A	6223-5816	22,000円	○
		白色	CET405WE-N14A	6223-5817	22,000円	▲
		温白色	CET405WWE-N14A	6223-5818	22,000円	▲
		電球色	CET405LE-N14A	6223-5819	22,000円	▲
	4,400lmタイプ (FHF32形 2灯器具相当 定格出力形)	昼光色	CET404DE-N14A	6223-5820	20,000円	○
		昼白色	CET404NE-N14A	6223-5821	20,000円	○
		白色	CET404WE-N14A	6223-5822	20,000円	▲
		温白色	CET404WWE-N14A	6223-5823	20,000円	▲
		電球色	CET404LE-N14A	6223-5824	20,000円	▲
	3,800lmタイプ (FLR40形 2灯器具相当 定格出力形)	昼光色	CET403DE-N14A	6223-5825	17,500円	○
		昼白色	CET403NE-N14A	6223-5826	17,500円	○
		白色	CET403WE-N14A	6223-5827	17,500円	▲
		温白色	CET403WWE-N14A	6223-5828	17,500円	▲
電球色		CET403LE-N14A	6223-5829	17,500円	▲	
3,000lmタイプ (FHF32形 1灯器具相当 高出力形)	昼光色	CET403DF-N14A	6223-5830	15,700円	○	
	昼白色	CET403NF-N14A	6223-5831	15,700円	○	
	白色	CET403WF-N14A	6223-5832	15,700円	▲	
	温白色	CET403WWF-N14A	6223-5833	15,700円	▲	
	電球色	CET403LF-N14A	6223-5834	15,700円	▲	
2,200lmタイプ (FHF32形 1灯器具相当 定格出力形)	昼光色	CET402DE-N14A	6223-5835	15,200円	○	
	昼白色	CET402NE-N14A	6223-5836	15,200円	○	
	白色	CET402WE-N14A	6223-5837	15,200円	▲	
	温白色	CET402WWE-N14A	6223-5838	15,200円	▲	
	電球色	CET402LE-N14A	6223-5839	15,200円	▲	
連続調光・固定出力兼用形	7,000lmタイプ (FHF32形 2灯器具相当 高出力(H)形)	昼光色	CET407DE-X14A	6223-5595	28,000円	○
		昼白色	CET407NE-X14A	6223-5596	28,000円	○
		白色	CET407WE-X14A	6223-5597	28,000円	▲
		温白色	CET407WWE-X14A	6223-5598	28,000円	▲
		電球色	CET407LE-X14A	6223-5599	28,000円	▲
	6,000lmタイプ (FHF32形 2灯器具相当 高出力形)	昼光色	CET406DE-X14A	6223-5600	26,000円	○
		昼白色	CET406NE-X14A	6223-5601	26,000円	○
		白色	CET406WE-X14A	6223-5602	26,000円	▲
		温白色	CET406WWE-X14A	6223-5603	26,000円	▲
		電球色	CET406LE-X14A	6223-5604	26,000円	▲
	5,200lmタイプ (FHF32形 2灯器具相当 定格出力(H)形)	昼光色	CET405DE-X14A	6223-5605	25,000円	○
		昼白色	CET405NE-X14A	6223-5606	25,000円	○
		白色	CET405WE-X14A	6223-5607	25,000円	▲
		温白色	CET405WWE-X14A	6223-5608	25,000円	▲
		電球色	CET405LE-X14A	6223-5609	25,000円	▲
	4,400lmタイプ (FHF32形 2灯器具相当 定格出力形)	昼光色	CET404DE-X14A	6223-5610	23,000円	○
		昼白色	CET404NE-X14A	6223-5611	23,000円	○
		白色	CET404WE-X14A	6223-5612	23,000円	▲
		温白色	CET404WWE-X14A	6223-5613	23,000円	▲
		電球色	CET404LE-X14A	6223-5614	23,000円	▲
	3,800lmタイプ (FLR40形 2灯器具相当 定格出力形)	昼光色	CET403DE-X14A	6223-5615	20,500円	○
		昼白色	CET403NE-X14A	6223-5616	20,500円	○
		白色	CET403WE-X14A	6223-5617	20,500円	▲
		温白色	CET403WWE-X14A	6223-5618	20,500円	▲
電球色		CET403LE-X14A	6223-5619	20,500円	▲	
3,000lmタイプ (FHF32形 1灯器具相当 高出力形)	昼光色	CET403DF-X14A	6223-5620	18,700円	▲	
	昼白色	CET403NF-X14A	6223-5621	18,700円	▲	
	白色	CET403WF-X14A	6223-5622	18,700円	▲	
	温白色	CET403WWF-X14A	6223-5623	18,700円	▲	
	電球色	CET403LF-X14A	6223-5624	18,700円	▲	
2,200lmタイプ (FHF32形 1灯器具相当 定格出力形)	昼光色	CET402DE-X14A	6223-5625	17,700円	▲	
	昼白色	CET402NE-X14A	6223-5626	17,700円	▲	
	白色	CET402WE-X14A	6223-5627	17,700円	▲	
	温白色	CET402WWE-X14A	6223-5628	17,700円	▲	
	電球色	CET402LE-X14A	6223-5629	17,700円	▲	

器具性能						組み合わせ 参考価格例 (税別)☆
定格光束 (lm)	定格消費電力 (W)	定格入力電圧 (V)	入力電流 (A)	器具エネルギー 消費効率 (lm/W)		
6,280	43.6	100-242	0.227(0.444-0.190)	144.0	32,400円	
6,600	43.6	100-242	0.227(0.444-0.190)	151.3	32,400円	
6,530	43.6	100-242	0.227(0.444-0.190)	149.7	32,400円	
6,400	43.6	100-242	0.227(0.444-0.190)	146.7	32,400円	
6,190	43.6	100-242	0.227(0.444-0.190)	141.9	32,400円	
5,380	37.4	100-242	0.196(0.382-0.165)	143.8	30,400円	
5,660	37.4	100-242	0.196(0.382-0.165)	151.3	30,400円	
5,600	37.4	100-242	0.196(0.382-0.165)	149.7	30,400円	
5,490	37.4	100-242	0.196(0.382-0.165)	146.7	30,400円	
5,310	37.4	100-242	0.196(0.382-0.165)	141.9	30,400円	
4,660	31.9	100-242	0.169(0.327-0.142)	146.0	29,400円	
4,900	31.9	100-242	0.169(0.327-0.142)	153.6	29,400円	
4,850	31.9	100-242	0.169(0.327-0.142)	152.0	29,400円	
4,750	31.9	100-242	0.169(0.327-0.142)	148.9	29,400円	
4,590	31.9	100-242	0.169(0.327-0.142)	143.8	29,400円	
3,950	27.5	100-242	0.142(0.281-0.119)	143.6	27,400円	
4,150	27.5	100-242	0.142(0.281-0.119)	150.9	27,400円	
4,110	27.5	100-242	0.142(0.281-0.119)	149.4	27,400円	
4,030	27.5	100-242	0.142(0.281-0.119)	146.5	27,400円	
3,890	27.5	100-242	0.142(0.281-0.119)	141.4	27,400円	
3,410	23.7	100-242	0.123(0.242-0.103)	143.8	24,900円	
3,580	23.7	100-242	0.123(0.242-0.103)	151.0	24,900円	
3,540	23.7	100-242	0.123(0.242-0.103)	149.3	24,900円	
3,470	23.7	100-242	0.123(0.242-0.103)	146.4	24,900円	
3,360	23.7	100-242	0.123(0.242-0.103)	141.7	24,900円	
2,690	18.7	100-242	0.099(0.192-0.083)	143.8	23,100円	
2,830	18.7	100-242	0.099(0.192-0.083)	151.3	23,100円	
2,800	18.7	100-242	0.099(0.192-0.083)	149.7	23,100円	
2,750	18.7	100-242	0.099(0.192-0.083)	147.0	23,100円	
2,650	18.7	100-242	0.099(0.192-0.083)	141.7	23,100円	
1,970	13.7	100-242	0.074(0.142-0.063)	143.7	22,600円	
2,070	13.7	100-242	0.074(0.142-0.063)	151.0	22,600円	
2,050	13.7	100-242	0.074(0.142-0.063)	149.6	22,600円	
2,010	13.7	100-242	0.074(0.142-0.063)	146.7	22,600円	
1,940	13.7	100-242	0.074(0.142-0.063)	141.6	22,600円	
6,280	43.6	100-242	0.227(0.444-0.190)	144.0	35,400円	
6,600	43.6	100-242	0.227(0.444-0.190)	151.3	35,400円	
6,530	43.6	100-242	0.227(0.444-0.190)	149.7	35,400円	
6,400	43.6	100-242	0.227(0.444-0.190)	146.7	35,400円	
6,190	43.6	100-242	0.227(0.444-0.190)	141.9	35,400円	
5,380	37.4	100-242	0.196(0.382-0.165)	143.8	33,400円	
5,660	37.4	100-242	0.196(0.382-0.165)	151.3	33,400円	
5,600	37.4	100-242	0.196(0.382-0.165)	149.7	33,400円	
5,490	37.4	100-242	0.196(0.382-0.165)	146.7	33,400円	
5,310	37.4	100-242	0.196(0.382-0.165)	141.9	33,400円	
4,660	31.9	100-242	0.169(0.327-0.142)	146.0	32,400円	
4,900	31.9	100-242	0.169(0.327-0.142)	153.6	32,400円	
4,850	31.9	100-242	0.169(0.327-0.142)	152.0	32,400円	
4,750	31.9	100-242	0.169(0.327-0.142)	148.9	32,400円	
4,590	31.9	100-242	0.169(0.327-0.142)	143.8	32,400円	
3,950	27.5	100-242	0.142(0.281-0.119)	143.6	30,400円	
4,150	27.5	100-242	0.142(0.281-0.119)	150.9	30,400円	
4,110	27.5	100-242	0.142(0.281-0.119)	149.4	30,400円	
4,030	27.5	100-242	0.142(0.281-0.119)	146.5	30,400円	
3,890	27.5	100-242	0.142(0.281-0.119)	141.4	30,400円	
3,410	23.7	100-242	0.123(0.242-0.103)	143.8	27,900円	
3,580	23.7	100-242	0.123(0.242-0.103)	151.0	27,900円	
3,540	23.7	100-242	0.123(0.242-0.103)	149.3	27,900円	
3,470	23.7	100-242	0.123(0.242-0.103)	146.4	27,900円	
3,360	23.7	100-242	0.123(0.242-0.103)	141.7	27,900円	
2,690	18.7	100-242	0.099(0.192-0.083)	143.8	26,100円	
2,830	18.7	100-242	0.099(0.192-0.083)	151.3	26,100円	
2,800	18.7	100-242	0.099(0.192-0.083)	149.7	26,100円	
2,750	18.7	100-242	0.099(0.192-0.083)	147.0	26,100円	
2,650	18.7	100-242	0.099(0.192-0.083)	141.7	26,100円	
1,970	13.7	100-242	0.074(0.142-0.063)	143.7	25,100円	
2,070	13.7	100-242	0.074(0.142-0.063)	151.0	25,100円	
2,050	13.7	100-242	0.074(0.142-0.063)	149.6	25,100円	
2,010	13.7	100-242	0.074(0.142-0.063)	146.7	25,100円	
1,940	13.7	100-242	0.074(0.142-0.063)	141.6	25,100円	

電流、固有エネルギー消費効率は入力電圧200Vの値です。 *入力電流欄の()内数値は入力電流の範囲です。 *LED光源寿命はLED単体で定められたのは他の光源を使用した場合と同様の8~10年です。また、LEDモジュールのみの交換はできません。 *LED素子の発光色等のバラツキなどのため、同一形式。詳しくはP.57をご覧ください。 ☆この価格は事業者様向けの積算見積価格であり、一般消費者様向けの販売価格ではありません。小売の価格につい

一般形 埋込形 40形



TC4B 品名コード 6244-0719 在庫区分 ○ 価格(税別)☆ 10,000円

平均演色評価数:Ra85 LED光源寿命:40,000時間 質量:3.4kg 本体:鋼板(白色) カバー:ポリカーボネート(乳白)
周囲温度:5~35℃でご使用ください。 連続調光・固定出力兼用形の連続調光の範囲:100~約20%

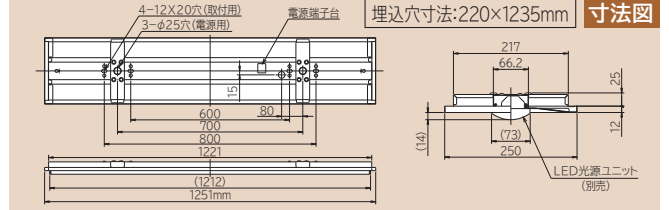

LED光源ユニット						
点灯方式	明るさクラス	光源色	形式	品名コード	価格(税別)☆	在庫区分
固定出力形	7,000lmタイプ (FHF32形 2灯器具相当 高出力(H)形)	昼光色	CET407DE-N14A	6223-5805	25,000円	○
		昼白色	CET407NE-N14A	6223-5806	25,000円	○
		白色	CET407WE-N14A	6223-5807	25,000円	▲
		温白色	CET407WWE-N14A	6223-5808	25,000円	▲
		電球色	CET407LE-N14A	6223-5809	25,000円	▲
	6,000lmタイプ (FHF32形 2灯器具相当 高出力形)	昼光色	CET406DE-N14A	6223-5810	23,000円	○
		昼白色	CET406NE-N14A	6223-5811	23,000円	○
		白色	CET406WE-N14A	6223-5812	23,000円	▲
		温白色	CET406WWE-N14A	6223-5813	23,000円	▲
		電球色	CET406LE-N14A	6223-5814	23,000円	▲
	5,200lmタイプ (FHF32形 2灯器具相当 定格出力(H)形)	昼光色	CET405DE-N14A	6223-5815	22,000円	○
		昼白色	CET405NE-N14A	6223-5816	22,000円	○
		白色	CET405WE-N14A	6223-5817	22,000円	▲
		温白色	CET405WWE-N14A	6223-5818	22,000円	▲
		電球色	CET405LE-N14A	6223-5819	22,000円	▲
	4,400lmタイプ (FHF32形 2灯器具相当 定格出力形)	昼光色	CET404DE-N14A	6223-5820	20,000円	○
		昼白色	CET404NE-N14A	6223-5821	20,000円	○
		白色	CET404WE-N14A	6223-5822	20,000円	▲
		温白色	CET404WWE-N14A	6223-5823	20,000円	▲
		電球色	CET404LE-N14A	6223-5824	20,000円	▲
	3,800lmタイプ (FLR40形 2灯器具相当 定格出力形)	昼光色	CET403DE-N14A	6223-5825	17,500円	○
		昼白色	CET403NE-N14A	6223-5826	17,500円	○
		白色	CET403WE-N14A	6223-5827	17,500円	▲
		温白色	CET403WWE-N14A	6223-5828	17,500円	▲
電球色		CET403LE-N14A	6223-5829	17,500円	▲	
3,000lmタイプ (FHF32形 1灯器具相当 高出力形)	昼光色	CET403DF-N14A	6223-5830	15,700円	○	
	昼白色	CET403NF-N14A	6223-5831	15,700円	○	
	白色	CET403WF-N14A	6223-5832	15,700円	▲	
	温白色	CET403WWF-N14A	6223-5833	15,700円	▲	
	電球色	CET403LF-N14A	6223-5834	15,700円	▲	
2,200lmタイプ (FHF32形 1灯器具相当 定格出力形)	昼光色	CET402DE-N14A	6223-5835	15,200円	○	
	昼白色	CET402NE-N14A	6223-5836	15,200円	○	
	白色	CET402WE-N14A	6223-5837	15,200円	▲	
	温白色	CET402WWE-N14A	6223-5838	15,200円	▲	
	電球色	CET402LE-N14A	6223-5839	15,200円	▲	
連続調光・固定出力兼用形	7,000lmタイプ (FHF32形 2灯器具相当 高出力(H)形)	昼光色	CET407DE-X14A	6223-5595	28,000円	○
		昼白色	CET407NE-X14A	6223-5596	28,000円	○
		白色	CET407WE-X14A	6223-5597	28,000円	▲
		温白色	CET407WWE-X14A	6223-5598	28,000円	▲
		電球色	CET407LE-X14A	6223-5599	28,000円	▲
	6,000lmタイプ (FHF32形 2灯器具相当 高出力形)	昼光色	CET406DE-X14A	6223-5600	26,000円	○
		昼白色	CET406NE-X14A	6223-5601	26,000円	○
		白色	CET406WE-X14A	6223-5602	26,000円	▲
		温白色	CET406WWE-X14A	6223-5603	26,000円	▲
		電球色	CET406LE-X14A	6223-5604	26,000円	▲
	5,200lmタイプ (FHF32形 2灯器具相当 定格出力(H)形)	昼光色	CET405DE-X14A	6223-5605	25,000円	○
		昼白色	CET405NE-X14A	6223-5606	25,000円	○
		白色	CET405WE-X14A	6223-5607	25,000円	▲
		温白色	CET405WWE-X14A	6223-5608	25,000円	▲
		電球色	CET405LE-X14A	6223-5609	25,000円	▲
	4,400lmタイプ (FHF32形 2灯器具相当 定格出力形)	昼光色	CET404DE-X14A	6223-5610	23,000円	○
		昼白色	CET404NE-X14A	6223-5611	23,000円	○
		白色	CET404WE-X14A	6223-5612	23,000円	▲
		温白色	CET404WWE-X14A	6223-5613	23,000円	▲
		電球色	CET404LE-X14A	6223-5614	23,000円	▲
	3,800lmタイプ (FLR40形 2灯器具相当 定格出力形)	昼光色	CET403DE-X14A	6223-5615	20,500円	○
		昼白色	CET403NE-X14A	6223-5616	20,500円	○
		白色	CET403WE-X14A	6223-5617	20,500円	▲
		温白色	CET403WWE-X14A	6223-5618	20,500円	▲
電球色		CET403LE-X14A	6223-5619	20,500円	▲	
3,000lmタイプ (FHF32形 1灯器具相当 高出力形)	昼光色	CET403DF-X14A	6223-5620	18,700円	▲	
	昼白色	CET403NF-X14A	6223-5621	18,700円	▲	
	白色	CET403WF-X14A	6223-5622	18,700円	▲	
	温白色	CET403WWF-X14A	6223-5623	18,700円	▲	
	電球色	CET403LF-X14A	6223-5624	18,700円	▲	
2,200lmタイプ (FHF32形 1灯器具相当 定格出力形)	昼光色	CET402DE-X14A	6223-5625	17,700円	▲	
	昼白色	CET402NE-X14A	6223-5626	17,700円	▲	
	白色	CET402WE-X14A	6223-5627	17,700円	▲	
	温白色	CET402WWE-X14A	6223-5628	17,700円	▲	
	電球色	CET402LE-X14A	6223-5629	17,700円	▲	

器具性能						組み合わせ参考価格例(税別)☆
定格光束 (lm)	定格消費電力 (W)	定格入力電圧 (V)	入力電流 (A)	調光レチナ消費効率 (lm/W)		
6,480	43.6	100-242	0.227(0.444-0.190)	148.6	35,000円	
6,810	43.6	100-242	0.227(0.444-0.190)	156.1	35,000円	
6,740	43.6	100-242	0.227(0.444-0.190)	154.5	35,000円	
6,610	43.6	100-242	0.227(0.444-0.190)	151.6	35,000円	
6,390	43.6	100-242	0.227(0.444-0.190)	146.5	35,000円	
5,560	37.4	100-242	0.196(0.382-0.165)	148.6	33,000円	
5,840	37.4	100-242	0.196(0.382-0.165)	156.1	33,000円	
5,780	37.4	100-242	0.196(0.382-0.165)	154.5	33,000円	
5,670	37.4	100-242	0.196(0.382-0.165)	151.6	33,000円	
5,480	37.4	100-242	0.196(0.382-0.165)	146.5	33,000円	
4,810	31.9	100-242	0.169(0.327-0.142)	150.7	32,000円	
5,060	31.9	100-242	0.169(0.327-0.142)	158.6	32,000円	
5,010	31.9	100-242	0.169(0.327-0.142)	157.0	32,000円	
4,910	31.9	100-242	0.169(0.327-0.142)	153.9	32,000円	
4,740	31.9	100-242	0.169(0.327-0.142)	148.5	32,000円	
4,070	27.5	100-242	0.142(0.281-0.119)	148.0	30,000円	
4,280	27.5	100-242	0.142(0.281-0.119)	155.6	30,000円	
4,230	27.5	100-242	0.142(0.281-0.119)	153.8	30,000円	
4,150	27.5	100-242	0.142(0.281-0.119)	150.9	30,000円	
4,010	27.5	100-242	0.142(0.281-0.119)	145.8	30,000円	
3,520	23.7	100-242	0.123(0.242-0.103)	148.5	27,500円	
3,700	23.7	100-242	0.123(0.242-0.103)	156.1	27,500円	
3,660	23.7	100-242	0.123(0.242-0.103)	154.4	27,500円	
3,590	23.7	100-242	0.123(0.242-0.103)	151.4	27,500円	
3,470	23.7	100-242	0.123(0.242-0.103)	146.4	27,500円	
2,780	18.7	100-242	0.099(0.192-0.083)	148.6	25,700円	
2,920	18.7	100-242	0.099(0.192-0.083)	156.1	25,700円	
2,890	18.7	100-242	0.099(0.192-0.083)	154.5	25,700円	
2,830	18.7	100-242	0.099(0.192-0.083)	151.3	25,700円	
2,740	18.7	100-242	0.099(0.192-0.083)	146.5	25,700円	
2,040	13.7	100-242	0.074(0.142-0.063)	148.9	25,200円	
2,140	13.7	100-242	0.074(0.142-0.063)	156.2	25,200円	
2,120	13.7	100-242	0.074(0.142-0.063)	154.7	25,200円	
2,080	13.7	100-242	0.074(0.142-0.063)	151.8	25,200円	
2,010	13.7	100-242	0.074(0.142-0.063)	146.7	25,200円	
6,480	43.6	100-242	0.227(0.444-0.190)	148.6	38,000円	
6,810	43.6	100-242	0.227(0.444-0.190)	156.1	38,000円	
6,740	43.6	100-242	0.227(0.444-0.190)	154.5	38,000円	
6,610	43.6	100-242	0.227(0.444-0.190)	151.6	38,000円	
6,390	43.6	100-242	0.227(0.444-0.190)	146.5	38,000円	
5,560	37.4	100-242	0.196(0.382-0.165)	148.6	36,000円	
5,840	37.4	100-242	0.196(0.382-0.165)	156.1	36,000円	
5,780	37.4	100-242	0.196(0.382-0.165)	154.5	36,000円	
5,670	37.4	100-242	0.196(0.382-0.165)	151.6	36,000円	
5,480	37.4	100-242	0.196(0.382-0.165)	146.5	36,000円	
4,810	31.9	100-242	0.169(0.327-0.142)	150.7	35,000円	
5,060	31.9	100-242	0.169(0.327-0.142)	158.6	35,000円	
5,010	31.9	100-242	0.169(0.327-0.142)	157.0	35,000円	
4,910	31.9	100-242	0.169(0.327-0.142)	153.9	35,000円	
4,740	31.9	100-242	0.169(0.327-0.142)	148.5	35,000円	
4,070	27.5	100-242	0.142(0.281-0.119)	148.0	33,000円	
4,280	27.5	100-242	0.142(0.281-0.119)	155.6	33,000円	
4,230	27.5	100-242	0.142(0.281-0.119)	153.8	33,000円	
4,150	27.5	100-242	0.142(0.281-0.119)	150.9	33,000円	
4,010	27.5	100-242	0.142(0.281-0.119)	145.8	33,000円	
3,520	23.7	100-242	0.123(0.242-0.103)	148.5	30,500円	
3,700	23.7	100-242	0.123(0.242-0.103)	156.1	30,500円	
3,660	23.7	100-242	0.123(0.242-0.103)	154.4	30,500円	
3,590	23.7	100-242	0.123(0.242-0.103)	151.4	30,500円	
3,470	23.7	100-242	0.123(0.242-0.103)	146.4	30,500円	
2,780	18.7	100-242	0.099(0.192-0.083)	148.6	28,700円	
2,920	18.7	100-242	0.099(0.192-0.083)	156.1	28,700円	
2,890	18.7	100-242	0.099(0.192-0.083)	154.5	28,700円	
2,830	18.7	100-242	0.099(0.192-0.083)	151.3	28,700円	
2,740	18.7	100-242	0.099(0.192-0.083)	146.5	28,700円	
2,040	13.7	100-242	0.074(0.142-0.063)	148.9	27,700円	
2,140	13.7	100-242	0.074(0.142-0.063)	156.2	27,700円	
2,120	13.7	100-242	0.074(0.142-0.063)	154.7	27,700円	
2,080	13.7	100-242	0.074(0.142-0.063)	151.8	27,700円	
2,010	13.7	100-242	0.074(0.142-0.063)	146.7	27,700円	

●印はグリーン購入法適合品です。 在庫区分…○:標準品 ▲:受注生産品(納期についてはお問い合わせください) *仕様書の定格消費電力、入力温度設計に基づいて算出した設計寿命であり、使用環境・使用方法により寿命は異なります。また、LEDモジュールとしての寿命であり、照明器具としての寿命商品でも商品ごとに発光色、明るさが異なる、またはムラが生じる場合があります。 *調光して使用する場合は制御装置(別売)と組み合わせてご使用ください。 *調光して使用する場合は制御装置(別売)と組み合わせてご使用ください。



TC4C  品名コード 6244-0720 在庫区分 ○ 価格(税別)☆ 8,800円

平均演色評価数:Ra85 LED光源寿命:40,000時間 質量:4.2kg 本体:鋼板(白色) カバー:ポリカーボネート(乳白)
周囲温度:5~35℃でご使用ください。 連続調光・固定出力兼用形の連続調光の範囲:100~約20%

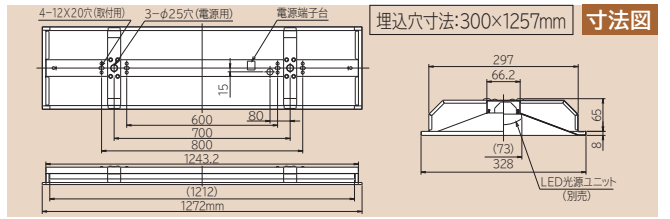

LED光源ユニット						
点灯方式	明るさクラス	光源色	形式	品名コード	価格(税別)☆	在庫区分
固定出力形	7,000lmタイプ (FHF32形 2灯器具相当 高出力(H)形)	昼光色	CET407DE-N14A	6223-5805	25,000円	○
		昼白色	CET407NE-N14A	6223-5806	25,000円	○
		白色	CET407WE-N14A	6223-5807	25,000円	▲
		温白色	CET407WWE-N14A	6223-5808	25,000円	▲
		電球色	CET407LE-N14A	6223-5809	25,000円	▲
	6,000lmタイプ (FHF32形 2灯器具相当 高出力形)	昼光色	CET406DE-N14A	6223-5810	23,000円	○
		昼白色	CET406NE-N14A	6223-5811	23,000円	○
		白色	CET406WE-N14A	6223-5812	23,000円	▲
		温白色	CET406WWE-N14A	6223-5813	23,000円	▲
		電球色	CET406LE-N14A	6223-5814	23,000円	▲
	5,200lmタイプ (FHF32形 2灯器具相当 定格出力(H)形)	昼光色	CET405DE-N14A	6223-5815	22,000円	○
		昼白色	CET405NE-N14A	6223-5816	22,000円	○
		白色	CET405WE-N14A	6223-5817	22,000円	▲
		温白色	CET405WWE-N14A	6223-5818	22,000円	▲
		電球色	CET405LE-N14A	6223-5819	22,000円	▲
	4,400lmタイプ (FHF32形 2灯器具相当 定格出力形)	昼光色	CET404DE-N14A	6223-5820	20,000円	○
		昼白色	CET404NE-N14A	6223-5821	20,000円	○
		白色	CET404WE-N14A	6223-5822	20,000円	▲
		温白色	CET404WWE-N14A	6223-5823	20,000円	▲
		電球色	CET404LE-N14A	6223-5824	20,000円	▲
	3,800lmタイプ (FLR40形 2灯器具相当 定格出力形)	昼光色	CET403DE-N14A	6223-5825	17,500円	○
		昼白色	CET403NE-N14A	6223-5826	17,500円	○
		白色	CET403WE-N14A	6223-5827	17,500円	▲
		温白色	CET403WWE-N14A	6223-5828	17,500円	▲
電球色		CET403LE-N14A	6223-5829	17,500円	▲	
3,000lmタイプ (FHF32形 1灯器具相当 高出力形)	昼光色	CET403DF-N14A	6223-5830	15,700円	○	
	昼白色	CET403NF-N14A	6223-5831	15,700円	○	
	白色	CET403WF-N14A	6223-5832	15,700円	▲	
	温白色	CET403WWF-N14A	6223-5833	15,700円	▲	
	電球色	CET403LF-N14A	6223-5834	15,700円	▲	
2,200lmタイプ (FHF32形 1灯器具相当 定格出力形)	昼光色	CET402DE-N14A	6223-5835	15,200円	○	
	昼白色	CET402NE-N14A	6223-5836	15,200円	○	
	白色	CET402WE-N14A	6223-5837	15,200円	▲	
	温白色	CET402WWE-N14A	6223-5838	15,200円	▲	
	電球色	CET402LE-N14A	6223-5839	15,200円	▲	
連続調光・固定出力兼用形	7,000lmタイプ (FHF32形 2灯器具相当 高出力(H)形)	昼光色	CET407DE-X14A	6223-5595	28,000円	○
		昼白色	CET407NE-X14A	6223-5596	28,000円	○
		白色	CET407WE-X14A	6223-5597	28,000円	▲
		温白色	CET407WWE-X14A	6223-5598	28,000円	▲
		電球色	CET407LE-X14A	6223-5599	28,000円	▲
	6,000lmタイプ (FHF32形 2灯器具相当 高出力形)	昼光色	CET406DE-X14A	6223-5600	26,000円	○
		昼白色	CET406NE-X14A	6223-5601	26,000円	○
		白色	CET406WE-X14A	6223-5602	26,000円	▲
		温白色	CET406WWE-X14A	6223-5603	26,000円	▲
		電球色	CET406LE-X14A	6223-5604	26,000円	▲
	5,200lmタイプ (FHF32形 2灯器具相当 定格出力(H)形)	昼光色	CET405DE-X14A	6223-5605	25,000円	○
		昼白色	CET405NE-X14A	6223-5606	25,000円	○
		白色	CET405WE-X14A	6223-5607	25,000円	▲
		温白色	CET405WWE-X14A	6223-5608	25,000円	▲
		電球色	CET405LE-X14A	6223-5609	25,000円	▲
	4,400lmタイプ (FHF32形 2灯器具相当 定格出力形)	昼光色	CET404DE-X14A	6223-5610	23,000円	○
		昼白色	CET404NE-X14A	6223-5611	23,000円	○
		白色	CET404WE-X14A	6223-5612	23,000円	▲
		温白色	CET404WWE-X14A	6223-5613	23,000円	▲
		電球色	CET404LE-X14A	6223-5614	23,000円	▲
	3,800lmタイプ (FLR40形 2灯器具相当 定格出力形)	昼光色	CET403DE-X14A	6223-5615	20,500円	○
		昼白色	CET403NE-X14A	6223-5616	20,500円	○
		白色	CET403WE-X14A	6223-5617	20,500円	▲
		温白色	CET403WWE-X14A	6223-5618	20,500円	▲
電球色		CET403LE-X14A	6223-5619	20,500円	▲	
3,000lmタイプ (FHF32形 1灯器具相当 高出力形)	昼光色	CET403DF-X14A	6223-5620	18,700円	▲	
	昼白色	CET403NF-X14A	6223-5621	18,700円	▲	
	白色	CET403WF-X14A	6223-5622	18,700円	▲	
	温白色	CET403WWF-X14A	6223-5623	18,700円	▲	
	電球色	CET403LF-X14A	6223-5624	18,700円	▲	
2,200lmタイプ (FHF32形 1灯器具相当 定格出力形)	昼光色	CET402DE-X14A	6223-5625	17,700円	▲	
	昼白色	CET402NE-X14A	6223-5626	17,700円	▲	
	白色	CET402WE-X14A	6223-5627	17,700円	▲	
	温白色	CET402WWE-X14A	6223-5628	17,700円	▲	
	電球色	CET402LE-X14A	6223-5629	17,700円	▲	

器具性能						組み合わせ参考価格例(税別)☆
定格光束 (lm)	定格消費電力 (W)	定格入力電圧 (V)	入力電流 (A)	器具エネルギー消費効率 (lm/W)		
6,300	43.6	100-242	0.227(0.444-0.190)	144.4	33,800円	
6,620	43.6	100-242	0.227(0.444-0.190)	151.8	33,800円	
6,550	43.6	100-242	0.227(0.444-0.190)	150.2	33,800円	
6,420	43.6	100-242	0.227(0.444-0.190)	147.2	33,800円	
6,210	43.6	100-242	0.227(0.444-0.190)	142.4	33,800円	
5,400	37.4	100-242	0.196(0.382-0.165)	144.3	31,800円	
5,680	37.4	100-242	0.196(0.382-0.165)	151.8	31,800円	
5,620	37.4	100-242	0.196(0.382-0.165)	150.2	31,800円	
5,510	37.4	100-242	0.196(0.382-0.165)	147.3	31,800円	
5,330	37.4	100-242	0.196(0.382-0.165)	142.5	31,800円	
4,680	31.9	100-242	0.169(0.327-0.142)	146.7	30,800円	
4,920	31.9	100-242	0.169(0.327-0.142)	154.2	30,800円	
4,870	31.9	100-242	0.169(0.327-0.142)	152.6	30,800円	
4,770	31.9	100-242	0.169(0.327-0.142)	149.5	30,800円	
4,610	31.9	100-242	0.169(0.327-0.142)	144.5	30,800円	
3,960	27.5	100-242	0.142(0.281-0.119)	144.0	28,800円	
4,160	27.5	100-242	0.142(0.281-0.119)	151.2	28,800円	
4,110	27.5	100-242	0.142(0.281-0.119)	149.4	28,800円	
4,040	27.5	100-242	0.142(0.281-0.119)	146.9	28,800円	
3,900	27.5	100-242	0.142(0.281-0.119)	141.8	28,800円	
3,410	23.7	100-242	0.123(0.242-0.103)	143.8	26,300円	
3,590	23.7	100-242	0.123(0.242-0.103)	151.4	26,300円	
3,550	23.7	100-242	0.123(0.242-0.103)	149.7	26,300円	
3,480	23.7	100-242	0.123(0.242-0.103)	146.8	26,300円	
3,370	23.7	100-242	0.123(0.242-0.103)	142.1	26,300円	
2,700	18.7	100-242	0.099(0.192-0.083)	144.3	24,500円	
2,840	18.7	100-242	0.099(0.192-0.083)	151.8	24,500円	
2,810	18.7	100-242	0.099(0.192-0.083)	150.2	24,500円	
2,760	18.7	100-242	0.099(0.192-0.083)	147.5	24,500円	
2,660	18.7	100-242	0.099(0.192-0.083)	142.2	24,500円	
1,980	13.7	100-242	0.074(0.142-0.063)	144.5	24,000円	
2,080	13.7	100-242	0.074(0.142-0.063)	151.8	24,000円	
2,060	13.7	100-242	0.074(0.142-0.063)	150.3	24,000円	
2,020	13.7	100-242	0.074(0.142-0.063)	147.4	24,000円	
1,950	13.7	100-242	0.074(0.142-0.063)	142.3	24,000円	
6,300	43.6	100-242	0.227(0.444-0.190)	144.4	36,800円	
6,620	43.6	100-242	0.227(0.444-0.190)	151.8	36,800円	
6,550	43.6	100-242	0.227(0.444-0.190)	150.2	36,800円	
6,420	43.6	100-242	0.227(0.444-0.190)	147.2	36,800円	
6,210	43.6	100-242	0.227(0.444-0.190)	142.4	36,800円	
5,400	37.4	100-242	0.196(0.382-0.165)	144.3	34,800円	
5,680	37.4	100-242	0.196(0.382-0.165)	151.8	34,800円	
5,620	37.4	100-242	0.196(0.382-0.165)	150.2	34,800円	
5,510	37.4	100-242	0.196(0.382-0.165)	147.3	34,800円	
5,330	37.4	100-242	0.196(0.382-0.165)	142.5	34,800円	
4,680	31.9	100-242	0.169(0.327-0.142)	146.7	33,800円	
4,920	31.9	100-242	0.169(0.327-0.142)	154.2	33,800円	
4,870	31.9	100-242	0.169(0.327-0.142)	152.6	33,800円	
4,770	31.9	100-242	0.169(0.327-0.142)	149.5	33,800円	
4,610	31.9	100-242	0.169(0.327-0.142)	144.5	33,800円	
3,960	27.5	100-242	0.142(0.281-0.119)	144.0	31,800円	
4,160	27.5	100-242	0.142(0.281-0.119)	151.2	31,800円	
4,110	27.5	100-242	0.142(0.281-0.119)	149.4	31,800円	
4,040	27.5	100-242	0.142(0.281-0.119)	146.9	31,800円	
3,900	27.5	100-242	0.142(0.281-0.119)	141.8	31,800円	
3,410	23.7	100-242	0.123(0.242-0.103)	143.8	29,300円	
3,590	23.7	100-242	0.123(0.242-0.103)	151.4	29,300円	
3,550	23.7	100-242	0.123(0.242-0.103)	149.7	29,300円	
3,480	23.7	100-242	0.123(0.242-0.103)	146.8	29,300円	
3,370	23.7	100-242	0.123(0.242-0.103)	142.1	29,300円	
2,700	18.7	100-242	0.099(0.192-0.083)	144.3	27,500円	
2,840	18.7	100-242	0.099(0.192-0.083)	151.8	27,500円	
2,810	18.7	100-242	0.099(0.192-0.083)	150.2	27,500円	
2,760	18.7	100-242	0.099(0.192-0.083)	147.5	27,500円	
2,660	18.7	100-242	0.099(0.192-0.083)	142.2	27,500円	
1,980	13.7	100-242	0.074(0.142-0.063)	144.5	26,500円	
2,080	13.7	100-242	0.074(0.142-0.063)	151.8	26,500円	
2,060	13.7	100-242	0.074(0.142-0.063)	150.3	26,500円	
2,020	13.7	100-242	0.074(0.142-0.063)	147.4	26,500円	
1,950	13.7	100-242	0.074(0.142-0.063)	142.3	26,500円	

電流、固有エネルギー消費効率は入力電圧200Vの値です。 *入力電流欄の()内数値は入力電流の範囲です。 *LED光源寿命はLED単体で定められたのは他の光源を使用した場合と同様の8~10年です。また、LEDモジュールのみの交換はできません。 *LED素子の発光色等のバラツキなどのため、同一形式。詳しくはP.57をご覧ください。 ☆この価格は事業者様向けの積算見積価格であり、一般消費者様向けの販売価格ではありません。小売の価格につい

20形

一般形 直付形 20形

逆富士形 幅160mm

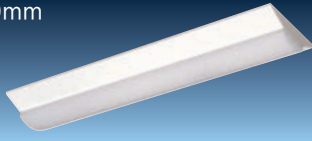

品名コード 6232-3005 在庫区分 ○ 価格(税別)☆ 2,500円

平均演色評価数:Ra85 LED光源寿命:40,000時間 質量:1.5kg 本体:鋼板(白色) カバー:ポリカーボネート(乳白)
周囲温度:5~35℃でご使用ください。 連続調光・固定出力兼用形の連続調光の範囲:100~約20%

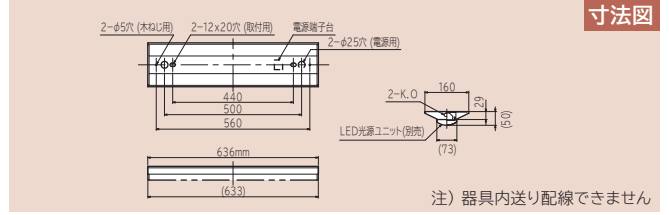

LED光源ユニット							
点灯方式	明るさクラス	光源色	形式	品名コード	価格(税別)☆	在庫区分	
固定出力形	3,200lmタイプ (FHF16形 2灯器具相当 高出力形)	昼光色	CE203DE-N14A	6223-5840	17,500円	▲	
		昼白色	CE203NE-N14A	6223-5841	17,500円	○	
		白色	CE203WE-N14A	6223-5842	17,500円	▲	
		温白色	CE203WWE-N14A	6223-5843	17,500円	▲	
		電球色	CE203LE-N14A	6223-5844	17,500円	▲	
		1,600lmタイプ (FHF16形 1灯器具相当 高出力形)	昼光色	CE201DE-N14A	6223-5845	13,500円	▲
	昼白色	CE201NE-N14A	6223-5846	13,500円	○		
	白色	CE201WE-N14A	6223-5847	13,500円	▲		
	温白色	CE201WWE-N14A	6223-5848	13,500円	▲		
	電球色	CE201LE-N14A	6223-5849	13,500円	▲		
	連続調光・固定出力兼用形	3,200lmタイプ (FHF16形 2灯器具相当 高出力形)	昼光色	CE203DE-X14A	6223-5635	19,000円	▲
			昼白色	CE203NE-X14A	6223-5636	19,000円	▲
白色			CE203WE-X14A	6223-5637	19,000円	▲	
温白色			CE203WWE-X14A	6223-5638	19,000円	▲	
電球色			CE203LE-X14A	6223-5639	19,000円	▲	
1,600lmタイプ (FHF16形 1灯器具相当 高出力形)			昼光色	CE201DE-X14A	6223-5640	15,000円	▲
昼白色		CE201NE-X14A	6223-5641	15,000円	▲		
白色		CE201WE-X14A	6223-5642	15,000円	▲		
温白色		CE201WWE-X14A	6223-5643	15,000円	▲		
電球色		CE201LE-X14A	6223-5644	15,000円	▲		

器具性能					
定格光束 (lm)	定格消費電力 (W)	定格入力電圧 (V)	入力電流 (A)	器具エネルギー消費効率 (lm/W)	組み合わせ参考価格例 (税別)☆
3,040	21.3	100-242	0.112(0.218-0.094)	142.7	20,000円
3,200	21.3	100-242	0.112(0.218-0.094)	150.2	20,000円
3,170	21.3	100-242	0.112(0.218-0.094)	148.8	20,000円
3,100	21.3	100-242	0.112(0.218-0.094)	145.5	20,000円
3,000	21.3	100-242	0.112(0.218-0.094)	140.8	20,000円
1,540	11.2	100-242	0.061(0.117-0.053)	137.5	16,000円
1,620	11.2	100-242	0.061(0.117-0.053)	144.6	16,000円
1,600	11.2	100-242	0.061(0.117-0.053)	142.8	16,000円
1,570	11.2	100-242	0.061(0.117-0.053)	140.1	16,000円
1,520	11.2	100-242	0.061(0.117-0.053)	135.7	16,000円
3,040	21.3	100-242	0.112(0.218-0.094)	142.7	21,500円
3,200	21.3	100-242	0.112(0.218-0.094)	150.2	21,500円
3,170	21.3	100-242	0.112(0.218-0.094)	148.8	21,500円
3,100	21.3	100-242	0.112(0.218-0.094)	145.5	21,500円
3,000	21.3	100-242	0.112(0.218-0.094)	140.8	21,500円
1,540	11.2	100-242	0.061(0.117-0.053)	137.5	17,500円
1,620	11.2	100-242	0.061(0.117-0.053)	144.6	17,500円
1,600	11.2	100-242	0.061(0.117-0.053)	142.8	17,500円
1,570	11.2	100-242	0.061(0.117-0.053)	140.1	17,500円
1,520	11.2	100-242	0.061(0.117-0.053)	135.7	17,500円

トラフ形

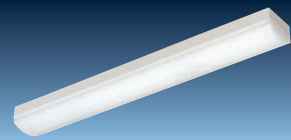

品名コード 6230-2105 在庫区分 ○ 価格(税別)☆ 2,500円

平均演色評価数:Ra85 LED光源寿命:40,000時間 質量:1.2kg 本体:鋼板(白色) カバー:ポリカーボネート(乳白)
周囲温度:5~35℃でご使用ください。 連続調光・固定出力兼用形の連続調光の範囲:100~約20%

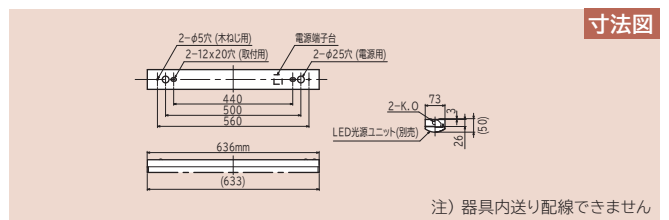

LED光源ユニット							
点灯方式	明るさクラス	光源色	形式	品名コード	価格(税別)☆	在庫区分	
固定出力形	3,200lmタイプ (FHF16形 2灯器具相当 高出力形)	昼光色	CE203DE-N14A	6223-5840	17,500円	▲	
		昼白色	CE203NE-N14A	6223-5841	17,500円	○	
		白色	CE203WE-N14A	6223-5842	17,500円	▲	
		温白色	CE203WWE-N14A	6223-5843	17,500円	▲	
		電球色	CE203LE-N14A	6223-5844	17,500円	▲	
		1,600lmタイプ (FHF16形 1灯器具相当 高出力形)	昼光色	CE201DE-N14A	6223-5845	13,500円	▲
	昼白色	CE201NE-N14A	6223-5846	13,500円	○		
	白色	CE201WE-N14A	6223-5847	13,500円	▲		
	温白色	CE201WWE-N14A	6223-5848	13,500円	▲		
	電球色	CE201LE-N14A	6223-5849	13,500円	▲		
	連続調光・固定出力兼用形	3,200lmタイプ (FHF16形 2灯器具相当 高出力形)	昼光色	CE203DE-X14A	6223-5635	19,000円	▲
			昼白色	CE203NE-X14A	6223-5636	19,000円	▲
白色			CE203WE-X14A	6223-5637	19,000円	▲	
温白色			CE203WWE-X14A	6223-5638	19,000円	▲	
電球色			CE203LE-X14A	6223-5639	19,000円	▲	
1,600lmタイプ (FHF16形 1灯器具相当 高出力形)			昼光色	CE201DE-X14A	6223-5640	15,000円	▲
昼白色		CE201NE-X14A	6223-5641	15,000円	▲		
白色		CE201WE-X14A	6223-5642	15,000円	▲		
温白色		CE201WWE-X14A	6223-5643	15,000円	▲		
電球色		CE201LE-X14A	6223-5644	15,000円	▲		

器具性能					
定格光束 (lm)	定格消費電力 (W)	定格入力電圧 (V)	入力電流 (A)	器具エネルギー消費効率 (lm/W)	組み合わせ参考価格例 (税別)☆
3,040	21.3	100-242	0.112(0.218-0.094)	142.7	20,000円
3,200	21.3	100-242	0.112(0.218-0.094)	150.2	20,000円
3,170	21.3	100-242	0.112(0.218-0.094)	148.8	20,000円
3,100	21.3	100-242	0.112(0.218-0.094)	145.5	20,000円
3,000	21.3	100-242	0.112(0.218-0.094)	140.8	20,000円
1,540	11.2	100-242	0.061(0.117-0.053)	137.5	16,000円
1,620	11.2	100-242	0.061(0.117-0.053)	144.6	16,000円
1,600	11.2	100-242	0.061(0.117-0.053)	142.8	16,000円
1,570	11.2	100-242	0.061(0.117-0.053)	140.1	16,000円
1,520	11.2	100-242	0.061(0.117-0.053)	135.7	16,000円
3,040	21.3	100-242	0.112(0.218-0.094)	142.7	21,500円
3,200	21.3	100-242	0.112(0.218-0.094)	150.2	21,500円
3,170	21.3	100-242	0.112(0.218-0.094)	148.8	21,500円
3,100	21.3	100-242	0.112(0.218-0.094)	145.5	21,500円
3,000	21.3	100-242	0.112(0.218-0.094)	140.8	21,500円
1,540	11.2	100-242	0.061(0.117-0.053)	137.5	17,500円
1,620	11.2	100-242	0.061(0.117-0.053)	144.6	17,500円
1,600	11.2	100-242	0.061(0.117-0.053)	142.8	17,500円
1,570	11.2	100-242	0.061(0.117-0.053)	140.1	17,500円
1,520	11.2	100-242	0.061(0.117-0.053)	135.7	17,500円

☑印はグリーン購入法適合品です。 在庫区分○…◎:標準品 ▲:受注生産品(納期についてはお問い合わせください) *仕様表の定格消費電力、入力電流、基づいて算出した設計寿命であり、使用環境・使用方法により寿命は異なります。また、LEDモジュールとしての寿命であり、照明器具としての寿命は他の光源を使用し明るさが異なる、またはムラが生じる場合があります。 *調光して使用する場合は制御装置(別売)と組み合わせてご使用ください。詳しくはP.57をご覧ください

逆富士形 230mm

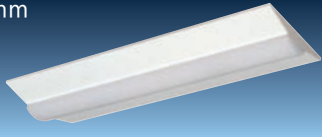

NC2B1

品名コード 6232-3006 在庫区分 ○ 価格(税別)☆ 2,700円

平均演色評価数:Ra85 LED光源寿命:40,000時間 質量:1.6kg 本体:鋼板(白色) カバー:ポリカーボネート(乳白)
周囲温度:5~35℃でご使用ください。 連続調光・固定出力兼用形の連続調光の範囲:100~約20%

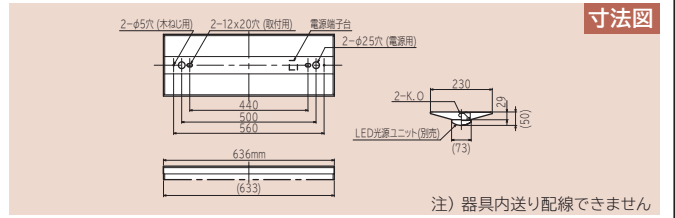

LED光源ユニット							
点灯方式	明るさクラス	光源色	形式	品名コード	価格(税別)☆	在庫区分	
固定出力形	3,200lmタイプ (FHF16形 2灯器具相当 高出力形)	昼光色	CE203DE-N14A	6223-5840	17,500円	▲	
		昼白色	CE203NE-N14A	6223-5841	17,500円	○	
		白色	CE203WE-N14A	6223-5842	17,500円	▲	
		温白色	CE203WWE-N14A	6223-5843	17,500円	▲	
		電球色	CE203LE-N14A	6223-5844	17,500円	▲	
		1,600lmタイプ (FHF16形 1灯器具相当 高出力形)	昼光色	CE201DE-N14A	6223-5845	13,500円	▲
	昼白色	CE201NE-N14A	6223-5846	13,500円	○		
	白色	CE201WE-N14A	6223-5847	13,500円	▲		
	温白色	CE201WWE-N14A	6223-5848	13,500円	▲		
	電球色	CE201LE-N14A	6223-5849	13,500円	▲		
	連続調光・固定出力兼用形	3,200lmタイプ (FHF16形 2灯器具相当 高出力形)	昼光色	CE203DE-X14A	6223-5635	19,000円	▲
			昼白色	CE203NE-X14A	6223-5636	19,000円	▲
白色			CE203WE-X14A	6223-5637	19,000円	▲	
温白色			CE203WWE-X14A	6223-5638	19,000円	▲	
電球色			CE203LE-X14A	6223-5639	19,000円	▲	
1,600lmタイプ (FHF16形 1灯器具相当 高出力形)			昼光色	CE201DE-X14A	6223-5640	15,000円	▲
昼白色		CE201NE-X14A	6223-5641	15,000円	▲		
白色		CE201WE-X14A	6223-5642	15,000円	▲		
温白色		CE201WWE-X14A	6223-5643	15,000円	▲		
電球色		CE201LE-X14A	6223-5644	15,000円	▲		

器具性能						組み合わせ参考価格例(税別)☆
定格光束(lm)	定格消費電力(W)	定格入力電圧(V)	入力電流(A)	調光エネルギー消費効率(lm/W)		
3,040	21.3	100-242	0.112(0.218-0.094)	142.7	20,200円	
3,200	21.3	100-242	0.112(0.218-0.094)	150.2	20,200円	
3,170	21.3	100-242	0.112(0.218-0.094)	148.8	20,200円	
3,100	21.3	100-242	0.112(0.218-0.094)	145.5	20,200円	
3,000	21.3	100-242	0.112(0.218-0.094)	140.8	20,200円	
1,540	11.2	100-242	0.061(0.117-0.053)	137.5	16,200円	
1,620	11.2	100-242	0.061(0.117-0.053)	144.6	16,200円	
1,600	11.2	100-242	0.061(0.117-0.053)	142.8	16,200円	
1,570	11.2	100-242	0.061(0.117-0.053)	140.1	16,200円	
1,520	11.2	100-242	0.061(0.117-0.053)	135.7	16,200円	
3,040	21.3	100-242	0.112(0.218-0.094)	142.7	21,700円	
3,200	21.3	100-242	0.112(0.218-0.094)	150.2	21,700円	
3,170	21.3	100-242	0.112(0.218-0.094)	148.8	21,700円	
3,100	21.3	100-242	0.112(0.218-0.094)	145.5	21,700円	
3,000	21.3	100-242	0.112(0.218-0.094)	140.8	21,700円	
1,540	11.2	100-242	0.061(0.117-0.053)	137.5	17,700円	
1,620	11.2	100-242	0.061(0.117-0.053)	144.6	17,700円	
1,600	11.2	100-242	0.061(0.117-0.053)	142.8	17,700円	
1,570	11.2	100-242	0.061(0.117-0.053)	140.1	17,700円	
1,520	11.2	100-242	0.061(0.117-0.053)	135.7	17,700円	

笠付形

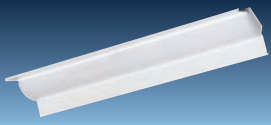

PC2B1

品名コード 6230-2106 在庫区分 ○ 価格(税別)☆ 2,900円

平均演色評価数:Ra85 LED光源寿命:40,000時間 質量:1.5kg 本体:鋼板(白色) カバー:ポリカーボネート(乳白)
周囲温度:5~35℃でご使用ください。 連続調光・固定出力兼用形の連続調光の範囲:100~約20%

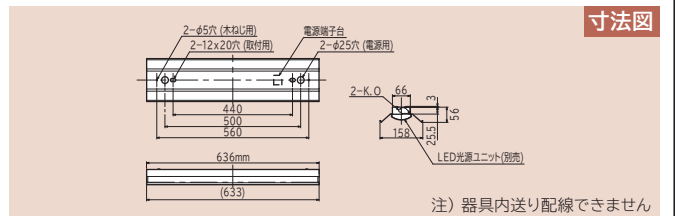

LED光源ユニット							
点灯方式	明るさクラス	光源色	形式	品名コード	価格(税別)☆	在庫区分	
固定出力形	3,200lmタイプ (FHF16形 2灯器具相当 高出力形)	昼光色	CE203DE-N14A	6223-5840	17,500円	▲	
		昼白色	CE203NE-N14A	6223-5841	17,500円	○	
		白色	CE203WE-N14A	6223-5842	17,500円	▲	
		温白色	CE203WWE-N14A	6223-5843	17,500円	▲	
		電球色	CE203LE-N14A	6223-5844	17,500円	▲	
		1,600lmタイプ (FHF16形 1灯器具相当 高出力形)	昼光色	CE201DE-N14A	6223-5845	13,500円	▲
	昼白色	CE201NE-N14A	6223-5846	13,500円	○		
	白色	CE201WE-N14A	6223-5847	13,500円	▲		
	温白色	CE201WWE-N14A	6223-5848	13,500円	▲		
	電球色	CE201LE-N14A	6223-5849	13,500円	▲		
	連続調光・固定出力兼用形	3,200lmタイプ (FHF16形 2灯器具相当 高出力形)	昼光色	CE203DE-X14A	6223-5635	19,000円	▲
			昼白色	CE203NE-X14A	6223-5636	19,000円	▲
白色			CE203WE-X14A	6223-5637	19,000円	▲	
温白色			CE203WWE-X14A	6223-5638	19,000円	▲	
電球色			CE203LE-X14A	6223-5639	19,000円	▲	
1,600lmタイプ (FHF16形 1灯器具相当 高出力形)			昼光色	CE201DE-X14A	6223-5640	15,000円	▲
昼白色		CE201NE-X14A	6223-5641	15,000円	▲		
白色		CE201WE-X14A	6223-5642	15,000円	▲		
温白色		CE201WWE-X14A	6223-5643	15,000円	▲		
電球色		CE201LE-X14A	6223-5644	15,000円	▲		

器具性能						組み合わせ参考価格例(税別)☆
定格光束(lm)	定格消費電力(W)	定格入力電圧(V)	入力電流(A)	調光エネルギー消費効率(lm/W)		
2,990	21.3	100-242	0.112(0.218-0.094)	140.3	20,400円	
3,140	21.3	100-242	0.112(0.218-0.094)	147.4	20,400円	
3,110	21.3	100-242	0.112(0.218-0.094)	146.0	20,400円	
3,050	21.3	100-242	0.112(0.218-0.094)	143.1	20,400円	
2,940	21.3	100-242	0.112(0.218-0.094)	138.0	20,400円	
1,510	11.2	100-242	0.061(0.117-0.053)	134.8	16,400円	
1,590	11.2	100-242	0.061(0.117-0.053)	141.9	16,400円	
1,570	11.2	100-242	0.061(0.117-0.053)	140.1	16,400円	
1,540	11.2	100-242	0.061(0.117-0.053)	137.5	16,400円	
1,490	11.2	100-242	0.061(0.117-0.053)	133.0	16,400円	
2,990	21.3	100-242	0.112(0.218-0.094)	140.3	21,900円	
3,140	21.3	100-242	0.112(0.218-0.094)	147.4	21,900円	
3,110	21.3	100-242	0.112(0.218-0.094)	146.0	21,900円	
3,050	21.3	100-242	0.112(0.218-0.094)	143.1	21,900円	
2,940	21.3	100-242	0.112(0.218-0.094)	138.0	21,900円	
1,510	11.2	100-242	0.061(0.117-0.053)	134.8	17,900円	
1,590	11.2	100-242	0.061(0.117-0.053)	141.9	17,900円	
1,570	11.2	100-242	0.061(0.117-0.053)	140.1	17,900円	
1,540	11.2	100-242	0.061(0.117-0.053)	137.5	17,900円	
1,490	11.2	100-242	0.061(0.117-0.053)	133.0	17,900円	

固有エネルギー消費効率は入力電圧200Vの値です。 *入力電流欄の()内数値は入力電流の範囲です。 *LED光源寿命はLED単体で定められた温度設計に
た場合と同様の8~10年です。また、LEDモジュールのみの交換はできません。 *LED素子の発光色等のバラツキなどのため、同一形式商品でも商品ごとに発光色、
い。 ☆この価格は事業者様向けの積算見積価格であり、一般消費者様向けの販売価格ではありません。小売の価格については取扱店にお問い合わせください。

一般形器具と非常灯が一体化している 交換形LEDベース器具です。

火災や地震などで電気の供給が断たれた場合、非常用電源が蓄電池で避難に必要な照度(2lx以上)で30分以上、自動で点灯します。

1 一般形器具と非常灯を一体化。 非常時以外は一般照明として使用できます。

一般形と同じ「かんたん取り付け」で、設置性に配慮。一般形と用い光源ユニットが使用できるので、光源ユニットの交換で、明るさや光色を変更できます。

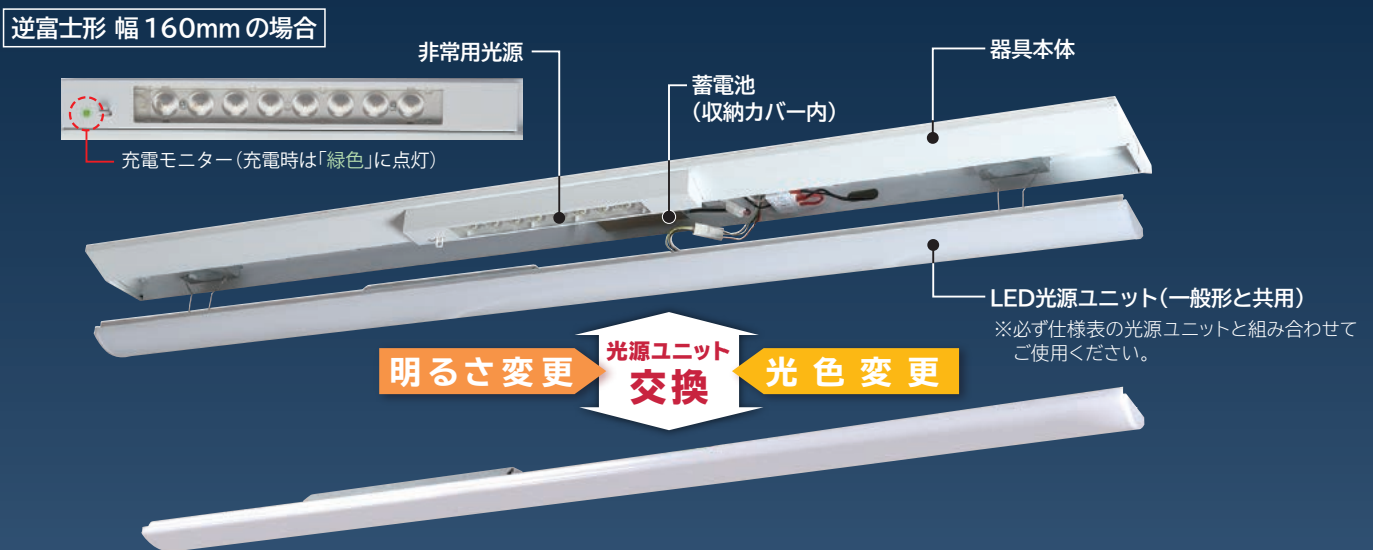

2 「つながる光」でライン照明を実現 ※「直付形下面開放」および「埋込形」を除く。

一般形と同じ器具高さ・器具長さ・光源ユニットなので、一般形と連結して「つながる光」のライン照明が実現できます。

寸法比較 逆富士形 幅 160mm の場合

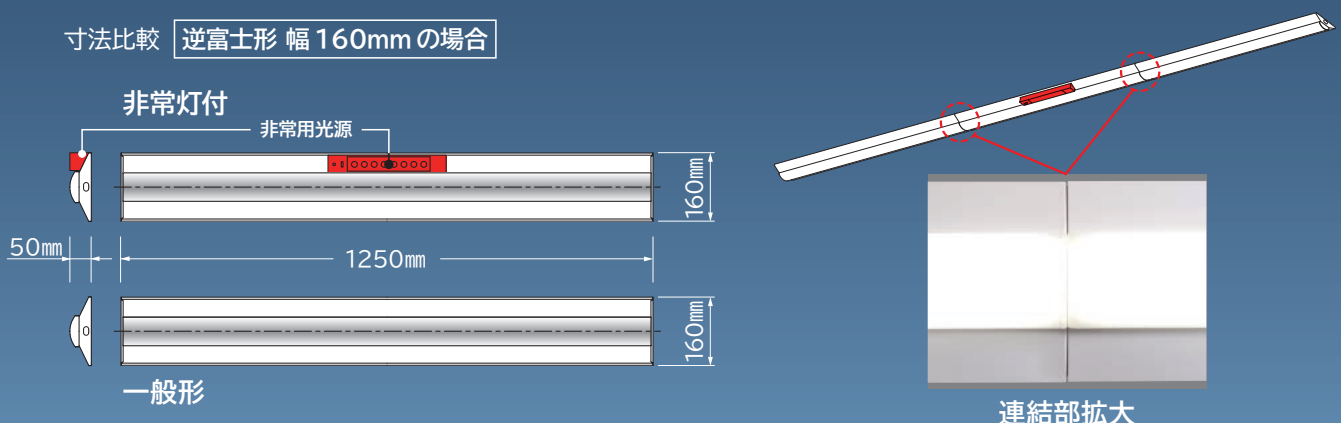

●蓄電池の交換は器具を外すことなくかんたんにできます。

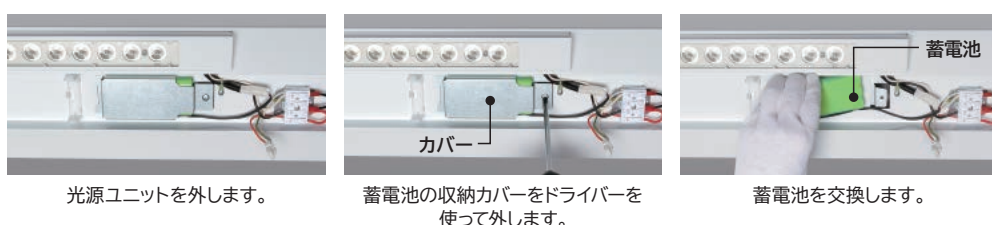

蓄電池の取り替え寿命目安は4~6年です。定期的
に点検・交換してください。

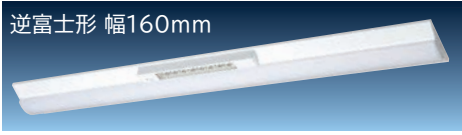

逆富士形 幅160mm
品名コード 在庫区分 価格(税別)☆
ZNC4A2 6253-3718 ○ **49,000円**

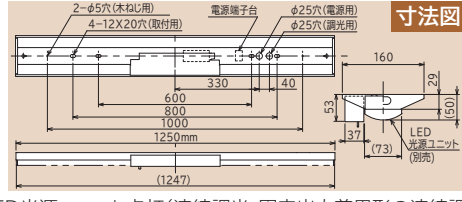

寸法図

器具取付高さ(m)	2.1	2.4	2.6	3.0	4.0
単体配置	A1 5.0	5.3	5.5	5.7	5.8
	B1 5.8	6.1	6.2	5.8	4.0
直線配置	A2 12.1	13.1	13.6	14.4	16.0
	B2 13.3	14.5	15.2	16.5	17.6
四角配置	A4 10.0	10.9	11.5	12.6	14.7
	B4 10.8	11.9	12.5	13.7	16.7

注1) 48時間間充電してからご使用ください。充電しない・非常点灯しません。
注2) 一般屋内専用(水平天井取付専用)です。特殊環境(塵を含む)では使用できません。

評定番号: LALE-010 非常時:非常用光源点灯/常時:LED光源ユニット点灯(連続調光・固定出力兼用形の連続調光の範囲:100~約20%) 質量:3.1kg
 ●本体:鋼板(白色) 蓄電池:6H145BA 点検スイッチ付 充電モニタ(緑色)付 ●非常用光源 カバー:ガラス 昼白色(5,000K)
 ●LED光源ユニット カバー:ポリカーボネート(乳白) 平均演色評価数:Ra85 LED光源寿命:40,000時間
 周囲温度:5~35℃でご使用ください。 *必ず下表の光源ユニットと組み合わせてご使用ください。

LED光源ユニット						
点灯方式	明るさクラス	光源色	形式	品名コード	価格(税別)☆	在庫区分
固定出力形	7,000lmタイプ (FHF32形 2灯器具相当 高出力(H)形)	昼光色	CE407DE-N14A	6223-5770	25,000円	○
		昼白色	CE407NE-N14A	6223-5771	25,000円	○
		白色	CE407WE-N14A	6223-5772	25,000円	▲
		温白色	CE407WWE-N14A	6223-5773	25,000円	▲
		電球色	CE407LE-N14A	6223-5774	25,000円	▲
	6,000lmタイプ (FHF32形 2灯器具相当 高出力形)	昼光色	CE406DE-N14A	6223-5775	23,000円	○
		昼白色	CE406NE-N14A	6223-5776	23,000円	○
		白色	CE406WE-N14A	6223-5777	23,000円	▲
		温白色	CE406WWE-N14A	6223-5778	23,000円	▲
		電球色	CE406LE-N14A	6223-5779	23,000円	▲
	5,200lmタイプ (FHF32形 2灯器具相当 定格出力(H)形)	昼光色	CE405DE-N14A	6223-5780	22,000円	○
		昼白色	CE405NE-N14A	6223-5781	22,000円	○
		白色	CE405WE-N14A	6223-5782	22,000円	▲
		温白色	CE405WWE-N14A	6223-5783	22,000円	▲
		電球色	CE405LE-N14A	6223-5784	22,000円	▲
	4,400lmタイプ (FHF32形 2灯器具相当 定格出力形)	昼光色	CE404DE-N14A	6223-5785	20,000円	○
		昼白色	CE404NE-N14A	6223-5786	20,000円	○
		白色	CE404WE-N14A	6223-5787	20,000円	▲
		温白色	CE404WWE-N14A	6223-5788	20,000円	▲
		電球色	CE404LE-N14A	6223-5789	20,000円	▲
	3,800lmタイプ (FLR40形 2灯器具相当 定格出力形)	昼光色	CE403DE-N14A	6223-5790	17,500円	○
		昼白色	CE403NE-N14A	6223-5791	17,500円	○
		白色	CE403WE-N14A	6223-5792	17,500円	▲
		温白色	CE403WWE-N14A	6223-5793	17,500円	▲
電球色		CE403LE-N14A	6223-5794	17,500円	▲	
3,000lmタイプ (FHF32形 1灯器具相当 高出力形)	昼光色	CE403DF-N14A	6223-5795	15,700円	○	
	昼白色	CE403NF-N14A	6223-5796	15,700円	○	
	白色	CE403WF-N14A	6223-5797	15,700円	▲	
	温白色	CE403WWF-N14A	6223-5798	15,700円	▲	
	電球色	CE403LF-N14A	6223-5799	15,700円	▲	
2,200lmタイプ (FHF32形 1灯器具相当 定格出力形)	昼光色	CE402DE-N14A	6223-5800	15,200円	○	
	昼白色	CE402NE-N14A	6223-5801	15,200円	○	
	白色	CE402WE-N14A	6223-5802	15,200円	▲	
	温白色	CE402WWE-N14A	6223-5803	15,200円	▲	
	電球色	CE402LE-N14A	6223-5804	15,200円	▲	
連続調光・固定出力兼用形	7,000lmタイプ (FHF32形 2灯器具相当 高出力(H)形)	昼光色	CE407DE-X14A	6223-5560	28,000円	○
		昼白色	CE407NE-X14A	6223-5561	28,000円	○
		白色	CE407WE-X14A	6223-5562	28,000円	▲
		温白色	CE407WWE-X14A	6223-5563	28,000円	▲
		電球色	CE407LE-X14A	6223-5564	28,000円	▲
	6,000lmタイプ (FHF32形 2灯器具相当 高出力形)	昼光色	CE406DE-X14A	6223-5565	26,000円	○
		昼白色	CE406NE-X14A	6223-5566	26,000円	○
		白色	CE406WE-X14A	6223-5567	26,000円	▲
		温白色	CE406WWE-X14A	6223-5568	26,000円	▲
		電球色	CE406LE-X14A	6223-5569	26,000円	▲
	5,200lmタイプ (FHF32形 2灯器具相当 定格出力(H)形)	昼光色	CE405DE-X14A	6223-5570	25,000円	○
		昼白色	CE405NE-X14A	6223-5571	25,000円	○
		白色	CE405WE-X14A	6223-5572	25,000円	▲
		温白色	CE405WWE-X14A	6223-5573	25,000円	▲
		電球色	CE405LE-X14A	6223-5574	25,000円	▲
	4,400lmタイプ (FHF32形 2灯器具相当 定格出力形)	昼光色	CE404DE-X14A	6223-5575	23,000円	○
		昼白色	CE404NE-X14A	6223-5576	23,000円	○
		白色	CE404WE-X14A	6223-5577	23,000円	▲
		温白色	CE404WWE-X14A	6223-5578	23,000円	▲
		電球色	CE404LE-X14A	6223-5579	23,000円	▲
	3,800lmタイプ (FLR40形 2灯器具相当 定格出力形)	昼光色	CE403DE-X14A	6223-5580	20,500円	○
		昼白色	CE403NE-X14A	6223-5581	20,500円	○
		白色	CE403WE-X14A	6223-5582	20,500円	▲
		温白色	CE403WWE-X14A	6223-5583	20,500円	▲
電球色		CE403LE-X14A	6223-5584	20,500円	▲	
3,000lmタイプ (FHF32形 1灯器具相当 高出力形)	昼光色	CE403DF-X14A	6223-5585	18,700円	▲	
	昼白色	CE403NF-X14A	6223-5586	18,700円	▲	
	白色	CE403WF-X14A	6223-5587	18,700円	▲	
	温白色	CE403WWF-X14A	6223-5588	18,700円	▲	
	電球色	CE403LF-X14A	6223-5589	18,700円	▲	
2,200lmタイプ (FHF32形 1灯器具相当 定格出力形)	昼光色	CE402DE-X14A	6223-5590	17,700円	▲	
	昼白色	CE402NE-X14A	6223-5591	17,700円	▲	
	白色	CE402WE-X14A	6223-5592	17,700円	▲	
	温白色	CE402WWE-X14A	6223-5593	17,700円	▲	
	電球色	CE402LE-X14A	6223-5594	17,700円	▲	

器具性能						組み合わせ参考価格例(税別)☆
定格光束(lm)	定格消費電力(W)	定格入力電圧(V)	入力電流(A)	調光レチ-消費効率(lm/W)		
6,660	45.1	100-242	0.243(0.468-0.206)	147.6	74,000円	
7,000	45.1	100-242	0.243(0.468-0.206)	155.2	77,000円	
6,920	45.1	100-242	0.243(0.468-0.206)	153.4	77,000円	
6,790	45.1	100-242	0.243(0.468-0.206)	150.5	77,000円	
6,560	45.1	100-242	0.243(0.468-0.206)	145.4	77,000円	
5,710	38.9	100-242	0.212(0.406-0.181)	146.7	75,000円	
6,000	38.9	100-242	0.212(0.406-0.181)	154.2	75,000円	
5,930	38.9	100-242	0.212(0.406-0.181)	152.4	75,000円	
5,820	38.9	100-242	0.212(0.406-0.181)	149.6	75,000円	
5,630	38.9	100-242	0.212(0.406-0.181)	144.7	75,000円	
4,950	33.4	100-242	0.185(0.351-0.158)	148.2	74,000円	
5,200	33.4	100-242	0.185(0.351-0.158)	155.6	74,000円	
5,140	33.4	100-242	0.185(0.351-0.158)	153.8	74,000円	
5,040	33.4	100-242	0.185(0.351-0.158)	150.8	74,000円	
4,880	33.4	100-242	0.185(0.351-0.158)	146.1	74,000円	
4,190	29.0	100-242	0.158(0.305-0.135)	144.4	72,000円	
4,400	29.0	100-242	0.158(0.305-0.135)	151.7	72,000円	
4,350	29.0	100-242	0.158(0.305-0.135)	150.0	72,000円	
4,270	29.0	100-242	0.158(0.305-0.135)	147.2	72,000円	
4,130	29.0	100-242	0.158(0.305-0.135)	142.4	72,000円	
3,610	25.2	100-242	0.139(0.266-0.119)	143.2	69,500円	
3,800	25.2	100-242	0.139(0.266-0.119)	150.7	69,500円	
3,760	25.2	100-242	0.139(0.266-0.119)	149.2	69,500円	
3,690	25.2	100-242	0.139(0.266-0.119)	146.4	69,500円	
3,560	25.2	100-242	0.139(0.266-0.119)	141.2	69,500円	
2,850	20.2	100-242	0.115(0.216-0.099)	141.0	67,700円	
3,000	20.2	100-242	0.115(0.216-0.099)	148.5	67,700円	
2,970	20.2	100-242	0.115(0.216-0.099)	147.0	67,700円	
2,910	20.2	100-242	0.115(0.216-0.099)	144.0	67,700円	
2,810	20.2	100-242	0.115(0.216-0.099)	139.1	67,700円	
2,090	15.2	100-242	0.090(0.166-0.079)	137.5	66,700円	
2,200	15.2	100-242	0.090(0.166-0.079)	144.7	66,700円	
2,180	15.2	100-242	0.090(0.166-0.079)	143.4	66,700円	
2,130	15.2	100-242	0.090(0.166-0.079)	140.1	66,700円	
2,060	15.2	100-242	0.090(0.166-0.079)	135.5	66,700円	

印はグリーン購入法適合品です。在庫区分…○:標準品 ▲:受注生産品(納期についてはお問い合わせください) *仕様表の定格消費電力、入力電流、固有エネルギー消費効率は入力電圧200Vの値です。 *入力電流欄の()内数値は入力電流の範囲です。 *LED光源寿命はLED単体で定められた温度設計に基づいて算出した設計寿命であり、使用環境・使用方法により寿命は異なります。また、LEDモジュールとしての寿命であり、照明器具としての寿命は他の光源を使用した場合と同様の8~10年です。また、LEDモジュールのみでの交換はできません。 *LED素子の発光色等のバラつきなどのため、同一形式商品でも商品ごとに発光色、明るさが異なる、またはムラが生じる場合があります。 *調光して使用する場合は制御装置(別売)と組み合わせてご使用ください。詳しくはP.57をご覧ください。☆この価格は事業者様向けの積算見積価格であり、一般消費者様向けの販売価格ではありません。小売の価格については取扱店にお問い合わせください。

非常灯付 直付形 40形

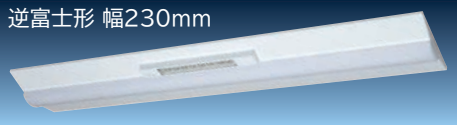

逆富士形 幅230mm
品名コード 在庫区分 価格(税別)☆
ZNC4B2 6253-3719 ○ **49,200円**

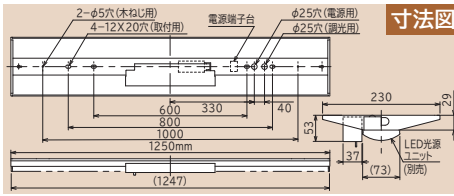

寸法図

器具取付高さ(m)	2.1	2.4	2.6	3.0	4.0
単体配置	A1 5.0	5.3	5.5	5.7	5.8
	B1 5.8	6.1	6.2	5.8	4.0
直線配置	A2 12.1	13.1	13.6	14.4	16.0
	B2 13.3	14.5	15.2	16.5	17.6
四角配置	A4 10.0	10.9	11.5	12.6	14.7
	B4 10.8	11.9	12.5	13.7	16.7

保守率:0.93(照度:2.0lx範囲) 全光束:755lm
注1) 48時間充電してからご使用ください。充電しないと非常点灯しません。
注2) 一般室内専用(水平天井取付専用)です。特殊環境(屋外を含む)では使用できません。(税別)

評定番号: LALE-010 非常時:非常用光源点灯/常時:LED光源ユニット点灯(連続調光・固定出力兼用形の連続調光の範囲:100~約20%) 質量:3.4kg
●本体:鋼板(白色) 蓄電池:6H145BA 点検スイッチ付 充電モニタ(緑色)付 ●非常用光源 カバー:ガラス 昼白色(5,000K)
●LED光源ユニット カバー:ポリカーボネート(乳白) 平均演色評価数:Ra85 LED光源寿命:40,000時間
周囲温度:5~35℃でご使用ください。 *必ず下表の光源ユニットと組み合わせてご使用ください。

LED光源ユニット						
点灯方式	明るさクラス	光源色	形式	品名コード	価格(税別)☆	在庫区分
固定出力形	7,000lmタイプ (FHF32形 2灯器具相当 高出力(H)形)	昼光色	CE407DE-N14A	6223-5770	25,000円	○
		昼白色	CE407NE-N14A	6223-5771	25,000円	○
		白色	CE407WE-N14A	6223-5772	25,000円	▲
		電球色	CE407LE-N14A	6223-5774	25,000円	▲
	6,000lmタイプ (FHF32形 2灯器具相当 高出力形)	昼光色	CE406DE-N14A	6223-5775	23,000円	○
		昼白色	CE406NE-N14A	6223-5776	23,000円	○
		白色	CE406WE-N14A	6223-5777	23,000円	▲
		電球色	CE406LE-N14A	6223-5779	23,000円	▲
	5,200lmタイプ (FHF32形 2灯器具相当 定格出力(H)形)	昼光色	CE405DE-N14A	6223-5780	22,000円	○
		昼白色	CE405NE-N14A	6223-5781	22,000円	○
		白色	CE405WE-N14A	6223-5782	22,000円	▲
		電球色	CE405LE-N14A	6223-5784	22,000円	▲
	4,400lmタイプ (FHF32形 2灯器具相当 定格出力形)	昼光色	CE404DE-N14A	6223-5785	20,000円	○
		昼白色	CE404NE-N14A	6223-5786	20,000円	○
		白色	CE404WE-N14A	6223-5787	20,000円	▲
		電球色	CE404LE-N14A	6223-5789	20,000円	▲
	3,800lmタイプ (FLR40形 2灯器具相当 定格出力形)	昼光色	CE403DE-N14A	6223-5790	17,500円	○
		昼白色	CE403NE-N14A	6223-5791	17,500円	○
		白色	CE403WE-N14A	6223-5792	17,500円	▲
		電球色	CE403LE-N14A	6223-5794	17,500円	▲
	3,000lmタイプ (FHF32形 1灯器具相当 高出力形)	昼光色	CE403DF-N14A	6223-5795	15,700円	○
		昼白色	CE403NF-N14A	6223-5796	15,700円	○
		白色	CE403WF-N14A	6223-5797	15,700円	▲
		電球色	CE403LF-N14A	6223-5799	15,700円	▲
2,200lmタイプ (FHF32形 1灯器具相当 定格出力形)	昼光色	CE402DE-N14A	6223-5800	15,200円	○	
	昼白色	CE402NE-N14A	6223-5801	15,200円	○	
	白色	CE402WE-N14A	6223-5802	15,200円	▲	
	電球色	CE402LE-N14A	6223-5804	15,200円	▲	
連続調光・固定出力兼用形	7,000lmタイプ (FHF32形 2灯器具相当 高出力(H)形)	昼光色	CE407DE-X14A	6223-5560	28,000円	○
		昼白色	CE407NE-X14A	6223-5561	28,000円	○
		白色	CE407WE-X14A	6223-5562	28,000円	▲
		電球色	CE407LE-X14A	6223-5564	28,000円	▲
	6,000lmタイプ (FHF32形 2灯器具相当 高出力形)	昼光色	CE406DE-X14A	6223-5565	26,000円	○
		昼白色	CE406NE-X14A	6223-5566	26,000円	○
		白色	CE406WE-X14A	6223-5567	26,000円	▲
		電球色	CE406LE-X14A	6223-5569	26,000円	▲
	5,200lmタイプ (FHF32形 2灯器具相当 定格出力(H)形)	昼光色	CE405DE-X14A	6223-5570	25,000円	○
		昼白色	CE405NE-X14A	6223-5571	25,000円	○
		白色	CE405WE-X14A	6223-5572	25,000円	▲
		電球色	CE405LE-X14A	6223-5574	25,000円	▲
	4,400lmタイプ (FHF32形 2灯器具相当 定格出力形)	昼光色	CE404DE-X14A	6223-5575	23,000円	○
		昼白色	CE404NE-X14A	6223-5576	23,000円	○
		白色	CE404WE-X14A	6223-5577	23,000円	▲
		電球色	CE404LE-X14A	6223-5579	23,000円	▲
	3,800lmタイプ (FLR40形 2灯器具相当 定格出力形)	昼光色	CE403DE-X14A	6223-5580	20,500円	○
		昼白色	CE403NE-X14A	6223-5581	20,500円	○
		白色	CE403WE-X14A	6223-5582	20,500円	▲
		電球色	CE403LE-X14A	6223-5584	20,500円	▲
	3,000lmタイプ (FHF32形 1灯器具相当 高出力形)	昼光色	CE403DF-X14A	6223-5585	18,700円	▲
		昼白色	CE403NF-X14A	6223-5586	18,700円	▲
		白色	CE403WF-X14A	6223-5587	18,700円	▲
		電球色	CE403LF-X14A	6223-5589	18,700円	▲
2,200lmタイプ (FHF32形 1灯器具相当 定格出力形)	昼光色	CE402DE-X14A	6223-5590	17,700円	▲	
	昼白色	CE402NE-X14A	6223-5591	17,700円	▲	
	白色	CE402WE-X14A	6223-5592	17,700円	▲	
	電球色	CE402LE-X14A	6223-5594	17,700円	▲	

器具性能						組み合わせ参考価格例(税別)☆
定格光束(lm)	定格消費電力(W)	定格入力電圧(V)	入力電流(A)	調光レチ消費効率(lm/W)		
6,660	45.1	100-242	0.243(0.468-0.206)	147.6	74,200円	
7,000	45.1	100-242	0.243(0.468-0.206)	155.2	77,200円	
6,920	45.1	100-242	0.243(0.468-0.206)	153.4	77,200円	
6,790	45.1	100-242	0.243(0.468-0.206)	150.5	74,200円	
6,560	45.1	100-242	0.243(0.468-0.206)	145.4	77,200円	
5,710	38.9	100-242	0.212(0.406-0.181)	146.7	75,200円	
6,000	38.9	100-242	0.212(0.406-0.181)	154.2	75,200円	
5,930	38.9	100-242	0.212(0.406-0.181)	152.4	75,200円	
5,820	38.9	100-242	0.212(0.406-0.181)	149.6	75,200円	
5,630	38.9	100-242	0.212(0.406-0.181)	144.7	75,200円	
4,950	33.4	100-242	0.185(0.351-0.158)	148.2	74,200円	
5,200	33.4	100-242	0.185(0.351-0.158)	155.6	74,200円	
5,140	33.4	100-242	0.185(0.351-0.158)	153.8	74,200円	
5,040	33.4	100-242	0.185(0.351-0.158)	150.8	74,200円	
4,880	33.4	100-242	0.185(0.351-0.158)	146.1	74,200円	
4,190	29.0	100-242	0.158(0.305-0.135)	144.4	72,200円	
4,400	29.0	100-242	0.158(0.305-0.135)	151.7	72,200円	
4,350	29.0	100-242	0.158(0.305-0.135)	150.0	72,200円	
4,270	29.0	100-242	0.158(0.305-0.135)	147.2	72,200円	
4,130	29.0	100-242	0.158(0.305-0.135)	142.4	72,200円	
3,610	25.2	100-242	0.139(0.266-0.119)	143.2	69,700円	
3,800	25.2	100-242	0.139(0.266-0.119)	150.7	69,700円	
3,760	25.2	100-242	0.139(0.266-0.119)	149.2	69,700円	
3,690	25.2	100-242	0.139(0.266-0.119)	146.4	69,700円	
3,560	25.2	100-242	0.139(0.266-0.119)	141.2	66,700円	
2,850	20.2	100-242	0.115(0.216-0.099)	141.0	64,900円	
3,000	20.2	100-242	0.115(0.216-0.099)	148.5	67,900円	
2,970	20.2	100-242	0.115(0.216-0.099)	147.0	67,900円	
2,910	20.2	100-242	0.115(0.216-0.099)	144.0	67,900円	
2,810	20.2	100-242	0.115(0.216-0.099)	139.1	67,900円	
2,090	15.2	100-242	0.090(0.166-0.079)	137.5	66,900円	
2,200	15.2	100-242	0.090(0.166-0.079)	144.7	66,900円	
2,180	15.2	100-242	0.090(0.166-0.079)	143.4	66,900円	
2,130	15.2	100-242	0.090(0.166-0.079)	140.1	66,900円	
2,060	15.2	100-242	0.090(0.166-0.079)	135.5	66,900円	

印はグリーン購入法適合品です。在庫区分…○:標準品 ▲:受注生産品(納期についてはお問い合わせください) *仕様書の定格消費電力、入力温度設計に基づいて算出した設計寿命であり、使用環境・使用方法により寿命は異なります。また、LEDモジュールとしての寿命であり、照明器具としての寿命商品でも商品ごとに発光色、明るさが異なる、またはムラが生じる場合があります。 *調光して使用する場合は制御装置(別売)と組み合わせてご使用ください。 *必ず下表の光源ユニットと組み合わせてご使用ください。

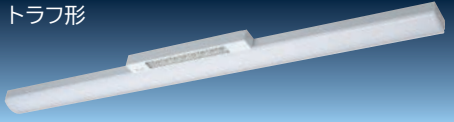

品名コード 在庫区分 価格(税別)☆
ZPC4A2 6253-3721 ○ **49,000円**

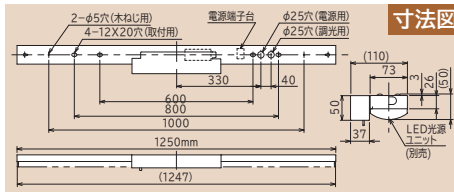

保守率:0.93(照度:2.0lx範囲) 全光束:755lm

器具取付高さ(m)	2.1	2.4	2.6	3.0	4.0
単体配置	A1 5.0	5.3	5.5	5.7	5.8
	B1 5.8	6.1	6.2	5.8	4.0
直線配置	A2 12.1	13.1	13.6	14.4	16.0
	B2 13.3	14.5	15.2	16.5	17.6
四角配置	A4 10.0	10.9	11.5	12.6	14.7
	B4 10.8	11.9	12.5	13.7	16.7

評価番号: LALE-010 非常時:非常用光源点灯/常時:LED光源ユニット点灯(連続調光・固定出力兼用形の連続調光の範囲:100~約20%) 質量:2.7kg
 ●本体:鋼板(白色) 蓄電池:6H145BA 点検スイッチ付 充電モニタ(緑色)付 ●非常用光源 カバー:ガラス 昼白色(5,000K)
 ●LED光源ユニット カバー:ポリカーボネート(乳白) 平均演色評価数:Ra85 LED光源寿命:40,000時間
 周囲温度:5~35℃でご使用ください。 *必ず下表の光源ユニットと組み合わせてご使用ください。

LED光源ユニット						
点灯方式	明るさクラス	光源色	形式	品名コード	価格(税別)☆	在庫区分
固定出力形	7,000lmタイプ (FHF32形 2灯器具相当 高出力(H)形)	昼光色	CE407DE-N14A	6223-5770	25,000円	○
		昼白色	CE407NE-N14A	6223-5771	25,000円	○
		白色	CE407WE-N14A	6223-5772	25,000円	▲
		温白色	CE407WWE-N14A	6223-5773	25,000円	▲
		電球色	CE407LE-N14A	6223-5774	25,000円	▲
	6,000lmタイプ (FHF32形 2灯器具相当 高出力形)	昼光色	CE406DE-N14A	6223-5775	23,000円	○
		昼白色	CE406NE-N14A	6223-5776	23,000円	○
		白色	CE406WE-N14A	6223-5777	23,000円	▲
		温白色	CE406WWE-N14A	6223-5778	23,000円	▲
		電球色	CE406LE-N14A	6223-5779	23,000円	▲
	5,200lmタイプ (FHF32形 2灯器具相当 定格出力(H)形)	昼光色	CE405DE-N14A	6223-5780	22,000円	○
		昼白色	CE405NE-N14A	6223-5781	22,000円	○
		白色	CE405WE-N14A	6223-5782	22,000円	▲
		温白色	CE405WWE-N14A	6223-5783	22,000円	▲
		電球色	CE405LE-N14A	6223-5784	22,000円	▲
	4,400lmタイプ (FHF32形 2灯器具相当 定格出力形)	昼光色	CE404DE-N14A	6223-5785	20,000円	○
		昼白色	CE404NE-N14A	6223-5786	20,000円	○
		白色	CE404WE-N14A	6223-5787	20,000円	▲
		温白色	CE404WWE-N14A	6223-5788	20,000円	▲
		電球色	CE404LE-N14A	6223-5789	20,000円	▲
	3,800lmタイプ (FLR40形 2灯器具相当 定格出力形)	昼光色	CE403DE-N14A	6223-5790	17,500円	○
		昼白色	CE403NE-N14A	6223-5791	17,500円	○
		白色	CE403WE-N14A	6223-5792	17,500円	▲
		温白色	CE403WWE-N14A	6223-5793	17,500円	▲
電球色		CE403LE-N14A	6223-5794	17,500円	▲	
3,000lmタイプ (FHF32形 1灯器具相当 高出力形)	昼光色	CE403DF-N14A	6223-5795	15,700円	○	
	昼白色	CE403NF-N14A	6223-5796	15,700円	○	
	白色	CE403WF-N14A	6223-5797	15,700円	▲	
	温白色	CE403WWF-N14A	6223-5798	15,700円	▲	
	電球色	CE403LF-N14A	6223-5799	15,700円	▲	
2,200lmタイプ (FHF32形 1灯器具相当 定格出力形)	昼光色	CE402DE-N14A	6223-5800	15,200円	○	
	昼白色	CE402NE-N14A	6223-5801	15,200円	○	
	白色	CE402WE-N14A	6223-5802	15,200円	▲	
	温白色	CE402WWE-N14A	6223-5803	15,200円	▲	
	電球色	CE402LE-N14A	6223-5804	15,200円	▲	
連続調光・固定出力兼用形	7,000lmタイプ (FHF32形 2灯器具相当 高出力(H)形)	昼光色	CE407DE-X14A	6223-5560	28,000円	○
		昼白色	CE407NE-X14A	6223-5561	28,000円	○
		白色	CE407WE-X14A	6223-5562	28,000円	▲
		温白色	CE407WWE-X14A	6223-5563	28,000円	▲
		電球色	CE407LE-X14A	6223-5564	28,000円	▲
	6,000lmタイプ (FHF32形 2灯器具相当 高出力形)	昼光色	CE406DE-X14A	6223-5565	26,000円	○
		昼白色	CE406NE-X14A	6223-5566	26,000円	○
		白色	CE406WE-X14A	6223-5567	26,000円	▲
		温白色	CE406WWE-X14A	6223-5568	26,000円	▲
		電球色	CE406LE-X14A	6223-5569	26,000円	▲
	5,200lmタイプ (FHF32形 2灯器具相当 定格出力(H)形)	昼光色	CE405DE-X14A	6223-5570	25,000円	○
		昼白色	CE405NE-X14A	6223-5571	25,000円	○
		白色	CE405WE-X14A	6223-5572	25,000円	▲
		温白色	CE405WWE-X14A	6223-5573	25,000円	▲
		電球色	CE405LE-X14A	6223-5574	25,000円	▲
	4,400lmタイプ (FHF32形 2灯器具相当 定格出力形)	昼光色	CE404DE-X14A	6223-5575	23,000円	○
		昼白色	CE404NE-X14A	6223-5576	23,000円	○
		白色	CE404WE-X14A	6223-5577	23,000円	▲
		温白色	CE404WWE-X14A	6223-5578	23,000円	▲
		電球色	CE404LE-X14A	6223-5579	23,000円	▲
	3,800lmタイプ (FLR40形 2灯器具相当 定格出力形)	昼光色	CE403DE-X14A	6223-5580	20,500円	○
		昼白色	CE403NE-X14A	6223-5581	20,500円	○
		白色	CE403WE-X14A	6223-5582	20,500円	▲
		温白色	CE403WWE-X14A	6223-5583	20,500円	▲
電球色		CE403LE-X14A	6223-5584	20,500円	▲	
3,000lmタイプ (FHF32形 1灯器具相当 高出力形)	昼光色	CE403DF-X14A	6223-5585	18,700円	▲	
	昼白色	CE403NF-X14A	6223-5586	18,700円	▲	
	白色	CE403WF-X14A	6223-5587	18,700円	▲	
	温白色	CE403WWF-X14A	6223-5588	18,700円	▲	
	電球色	CE403LF-X14A	6223-5589	18,700円	▲	
2,200lmタイプ (FHF32形 1灯器具相当 定格出力形)	昼光色	CE402DE-X14A	6223-5590	17,700円	▲	
	昼白色	CE402NE-X14A	6223-5591	17,700円	▲	
	白色	CE402WE-X14A	6223-5592	17,700円	▲	
	温白色	CE402WWE-X14A	6223-5593	17,700円	▲	
	電球色	CE402LE-X14A	6223-5594	17,700円	▲	

器具性能						組み合わせ参考価格例(税別)☆
定格光束(lm)	定格消費電力(W)	定格入力電圧(V)	入力電流(A)	器具エネルギー消費効率(lm/W)		
6,660	45.1	100-242	0.243(0.468-0.206)	147.6	74,000円	
7,000	45.1	100-242	0.243(0.468-0.206)	155.2	74,000円	
6,920	45.1	100-242	0.243(0.468-0.206)	153.4	74,000円	
6,790	45.1	100-242	0.243(0.468-0.206)	150.5	74,000円	
6,560	45.1	100-242	0.243(0.468-0.206)	145.4	74,000円	
5,710	38.9	100-242	0.212(0.406-0.181)	146.7	72,000円	
6,000	38.9	100-242	0.212(0.406-0.181)	154.2	72,000円	
5,930	38.9	100-242	0.212(0.406-0.181)	152.4	72,000円	
5,820	38.9	100-242	0.212(0.406-0.181)	149.6	72,000円	
5,630	38.9	100-242	0.212(0.406-0.181)	144.7	72,000円	
4,950	33.4	100-242	0.185(0.351-0.158)	148.2	71,000円	
5,200	33.4	100-242	0.185(0.351-0.158)	155.6	71,000円	
5,140	33.4	100-242	0.185(0.351-0.158)	153.8	71,000円	
5,040	33.4	100-242	0.185(0.351-0.158)	150.8	71,000円	
4,880	33.4	100-242	0.185(0.351-0.158)	146.1	71,000円	
4,190	29.0	100-242	0.158(0.305-0.135)	144.4	69,000円	
4,400	29.0	100-242	0.158(0.305-0.135)	151.7	69,000円	
4,350	29.0	100-242	0.158(0.305-0.135)	150.0	69,000円	
4,270	29.0	100-242	0.158(0.305-0.135)	147.2	69,000円	
4,130	29.0	100-242	0.158(0.305-0.135)	142.4	69,000円	
3,610	25.2	100-242	0.139(0.266-0.119)	143.2	66,500円	
3,800	25.2	100-242	0.139(0.266-0.119)	150.7	66,500円	
3,760	25.2	100-242	0.139(0.266-0.119)	149.2	66,500円	
3,690	25.2	100-242	0.139(0.266-0.119)	146.4	66,500円	
3,560	25.2	100-242	0.139(0.266-0.119)	141.2	66,500円	
2,850	20.2	100-242	0.115(0.216-0.099)	141.0	64,700円	
3,000	20.2	100-242	0.115(0.216-0.099)	148.5	64,700円	
2,970	20.2	100-242	0.115(0.216-0.099)	147.0	64,700円	
2,910	20.2	100-242	0.115(0.216-0.099)	144.0	64,700円	
2,810	20.2	100-242	0.115(0.216-0.099)	139.1	64,700円	
2,090	15.2	100-242	0.090(0.166-0.079)	137.5	64,200円	
2,200	15.2	100-242	0.090(0.166-0.079)	144.7	64,200円	
2,180	15.2	100-242	0.090(0.166-0.079)	143.4	64,200円	
2,130	15.2	100-242	0.090(0.166-0.079)	140.1	64,200円	
2,060	15.2	100-242	0.090(0.166-0.079)	135.5	64,200円	
6,660	45.1	100-242	0.243(0.468-0.206)	147.6	77,000円	
7,000	45.1	100-242	0.243(0.468-0.206)	155.2	77,000円	
6,920	45.1	100-242	0.243(0.468-0.206)	153.4	77,000円	
6,790	45.1	100-242	0.243(0.468-0.206)	150.5	77,000円	
6,560	45.1	100-242	0.243(0.468-0.206)	145.4	77,000円	
5,710	38.9	100-242	0.212(0.406-0.181)	146.7	75,000円	
6,000	38.9	100-242	0.212(0.406-0.181)	154.2	75,000円	
5,930	38.9	100-242	0.212(0.406-0.181)	152.4	75,000円	
5,820	38.9	100-242	0.212(0.406-0.181)	149.6	75,000円	
5,630	38.9	100-242	0.212(0.406-0.181)	144.7	75,000円	
4,950	33.4	100-242	0.185(0.351-0.158)	148.2	74,000円	
5,200	33.4	100-242	0.185(0.351-0.158)	155.6	74,000円	
5,140	33.4	100-242	0.185(0.351-0.158)	153.8	74,000円	
5,040	33.4	100-242	0.185(0.351-0.158)	150.8	74,000円	
4,880	33.4	100-242	0.185(0.351-0.158)	146.1	74,000円	
4,190	29.0	100-242	0.158(0.305-0.135)	144.4	72,000円	
4,400	29.0	100-242	0.158(0.305-0.135)	151.7	72,000円	
4,350	29.0	100-242	0.158(0.305-0.135)	150.0	72,000円	
4,270	29.0	100-242	0.158(0.305-0.135)	147.2	72,000円	
4,130	29.0	100-242	0.158(0.305-0.135)	142.4	72,000円	
3,610	25.2	100-242	0.139(0.266-0.119)	143.2	69,500円	
3,800	25.2	100-242	0.139(0.266-0.119)	150.7	69,500円	
3,760	25.2	100-242	0.139(0.266-0.119)	149.2	69,500円	
3,690	25.2	100-242	0.139(0.266-0.119)	146.4	69,500円	
3,560	25.2	100-242	0.139(0.266-0.119)	141.2	69,500円	
2,850	20.2	100-242	0.115(0.216-0.099)	141.0	67,700円	
3,000	20.2	100-242	0.115(0.216-0.099)	148.5	67,700円	
2,970	20.2	100-242	0.115(0.216-0.099)	147.0	67,700円	
2,910	20.2	100-242	0.115(0.216-0.099)	144.0	67,700円	
2,810	20.2	100-242	0.115(0.216-0.099)	139.1	67,700円	
2,090	15.2	100-242	0.090(0.166-0.079)	137.5	66,700円	
2,200	15.2	100-242	0.090(0.166-0.079)	144.7	66,700円	
2,180	15.2	100-242	0.090(0.166-0.079)	143.4	66,700円	
2,130	15.2	100-242	0.090(0.166-0.079)	140.1	66,700円	
2,060	15.2	100-242	0.090(0.166-0.079)	135.5	66,700円	

電流、固有エネルギー消費効率は入力電圧200Vの値です。 *入力電流欄の()内数値は入力電流の範囲です。 *LED光源寿命はLED単体で定められたのは他の光源を使用した場合と同様の8~10年です。また、LEDモジュールのみの交換はできません。 *LED素子の発光色等のパラメータのため、同一形式さい。詳しくはP.57をご覧ください。 ☆この価格は事業者様向けの積算見積価格であり、一般消費者様向けの販売価格ではありません。小売の価格につい

非常灯付 直付形 40形

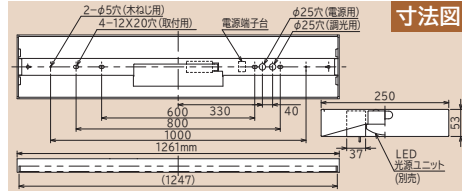
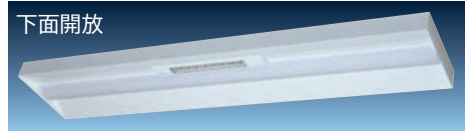

保守率:0.93(照度:2.0lx範囲) 全光束:755lm

器具取付高さ(m)	2.1	2.4	2.6	3.0	4.0
単体配置	A1 5.0	5.3	5.5	5.7	5.8
	B1 5.8	6.1	6.2	5.8	4.0
直線配置	A2 12.1	13.1	13.6	14.4	16.0
	B2 13.3	14.5	15.2	16.5	17.6
四角配置	A4 10.0	10.9	11.5	12.6	14.7
	B4 10.8	11.9	12.5	13.7	16.7

品名コード 在庫区分 価格(税別)☆
ZNC4C2 6253-3720 **54,200円**

評定番号: LALE-010 非常時:非常用光源点灯/常時:LED光源ユニット点灯(連続調光・固定出力兼用形の連続調光の範囲:100~約20%) 質量:4.6kg
 ●本体:鋼板(白色) 蓄電池:6H145BA 点検スイッチ付 充電モニタ(緑色)付 ●非常用光源 カバー:ガラス 昼白色(5,000K)
 ●LED光源ユニット カバー:ポリカーボネート(乳白) 平均演色評価数:Ra85 LED光源寿命:40,000時間
 周囲温度:5~35℃でご使用ください。 *必ず下表の光源ユニットと組み合わせてご使用ください。

LED光源ユニット						
点灯方式	明るさクラス	光源色	形式	品名コード	価格(税別)☆	在庫区分
固定出力形	7,000lmタイプ (FHF32形 2灯器具相当 高出力(H)形)	昼光色	CE407DE-N14A	6223-5770	25,000円	○
		昼白色	CE407NE-N14A	6223-5771	25,000円	○
		白色	CE407WE-N14A	6223-5772	25,000円	▲
		温白色	CE407WWE-N14A	6223-5773	25,000円	▲
		電球色	CE407LE-N14A	6223-5774	25,000円	▲
	6,000lmタイプ (FHF32形 2灯器具相当 高出力形)	昼光色	CE406DE-N14A	6223-5775	23,000円	○
		昼白色	CE406NE-N14A	6223-5776	23,000円	○
		白色	CE406WE-N14A	6223-5777	23,000円	▲
		温白色	CE406WWE-N14A	6223-5778	23,000円	▲
		電球色	CE406LE-N14A	6223-5779	23,000円	▲
	5,200lmタイプ (FHF32形 2灯器具相当 定格出力(H)形)	昼光色	CE405DE-N14A	6223-5780	22,000円	○
		昼白色	CE405NE-N14A	6223-5781	22,000円	○
		白色	CE405WE-N14A	6223-5782	22,000円	▲
		温白色	CE405WWE-N14A	6223-5783	22,000円	▲
		電球色	CE405LE-N14A	6223-5784	22,000円	▲
	4,400lmタイプ (FHF32形 2灯器具相当 定格出力形)	昼光色	CE404DE-N14A	6223-5785	20,000円	○
		昼白色	CE404NE-N14A	6223-5786	20,000円	○
		白色	CE404WE-N14A	6223-5787	20,000円	▲
		温白色	CE404WWE-N14A	6223-5788	20,000円	▲
		電球色	CE404LE-N14A	6223-5789	20,000円	▲
	3,800lmタイプ (FLR40形 2灯器具相当 定格出力形)	昼光色	CE403DE-N14A	6223-5790	17,500円	○
		昼白色	CE403NE-N14A	6223-5791	17,500円	○
		白色	CE403WE-N14A	6223-5792	17,500円	▲
		温白色	CE403WWE-N14A	6223-5793	17,500円	▲
電球色		CE403LE-N14A	6223-5794	17,500円	▲	
3,000lmタイプ (FHF32形 1灯器具相当 高出力形)	昼光色	CE403DF-N14A	6223-5795	15,700円	○	
	昼白色	CE403NF-N14A	6223-5796	15,700円	○	
	白色	CE403WF-N14A	6223-5797	15,700円	▲	
	温白色	CE403WWF-N14A	6223-5798	15,700円	▲	
	電球色	CE403LF-N14A	6223-5799	15,700円	▲	
2,200lmタイプ (FHF32形 1灯器具相当 定格出力形)	昼光色	CE402DE-N14A	6223-5800	15,200円	○	
	昼白色	CE402NE-N14A	6223-5801	15,200円	○	
	白色	CE402WE-N14A	6223-5802	15,200円	▲	
	温白色	CE402WWE-N14A	6223-5803	15,200円	▲	
	電球色	CE402LE-N14A	6223-5804	15,200円	▲	
連続調光・固定出力兼用形	7,000lmタイプ (FHF32形 2灯器具相当 高出力(H)形)	昼光色	CE407DE-X14A	6223-5560	28,000円	○
		昼白色	CE407NE-X14A	6223-5561	28,000円	○
		白色	CE407WE-X14A	6223-5562	28,000円	▲
		温白色	CE407WWE-X14A	6223-5563	28,000円	▲
		電球色	CE407LE-X14A	6223-5564	28,000円	▲
	6,000lmタイプ (FHF32形 2灯器具相当 高出力形)	昼光色	CE406DE-X14A	6223-5565	26,000円	○
		昼白色	CE406NE-X14A	6223-5566	26,000円	○
		白色	CE406WE-X14A	6223-5567	26,000円	▲
		温白色	CE406WWE-X14A	6223-5568	26,000円	▲
		電球色	CE406LE-X14A	6223-5569	26,000円	▲
	5,200lmタイプ (FHF32形 2灯器具相当 定格出力(H)形)	昼光色	CE405DE-X14A	6223-5570	25,000円	○
		昼白色	CE405NE-X14A	6223-5571	25,000円	○
		白色	CE405WE-X14A	6223-5572	25,000円	▲
		温白色	CE405WWE-X14A	6223-5573	25,000円	▲
		電球色	CE405LE-X14A	6223-5574	25,000円	▲
	4,400lmタイプ (FHF32形 2灯器具相当 定格出力形)	昼光色	CE404DE-X14A	6223-5575	23,000円	○
		昼白色	CE404NE-X14A	6223-5576	23,000円	○
		白色	CE404WE-X14A	6223-5577	23,000円	▲
		温白色	CE404WWE-X14A	6223-5578	23,000円	▲
		電球色	CE404LE-X14A	6223-5579	23,000円	▲
	3,800lmタイプ (FLR40形 2灯器具相当 定格出力形)	昼光色	CE403DE-X14A	6223-5580	20,500円	○
		昼白色	CE403NE-X14A	6223-5581	20,500円	○
		白色	CE403WE-X14A	6223-5582	20,500円	▲
		温白色	CE403WWE-X14A	6223-5583	20,500円	▲
電球色		CE403LE-X14A	6223-5584	20,500円	▲	
3,000lmタイプ (FHF32形 1灯器具相当 高出力形)	昼光色	CE403DF-X14A	6223-5585	18,700円	▲	
	昼白色	CE403NF-X14A	6223-5586	18,700円	▲	
	白色	CE403WF-X14A	6223-5587	18,700円	▲	
	温白色	CE403WWF-X14A	6223-5588	18,700円	▲	
	電球色	CE403LF-X14A	6223-5589	18,700円	▲	
2,200lmタイプ (FHF32形 1灯器具相当 定格出力形)	昼光色	CE402DE-X14A	6223-5590	17,700円	▲	
	昼白色	CE402NE-X14A	6223-5591	17,700円	▲	
	白色	CE402WE-X14A	6223-5592	17,700円	▲	
	温白色	CE402WWE-X14A	6223-5593	17,700円	▲	
	電球色	CE402LE-X14A	6223-5594	17,700円	▲	

器具性能						組み合わせ参考価格例(税別)☆
定格光束(lm)	定格消費電力(W)	定格入力電圧(V)	入力電流(A)	器具エネルギー消費効率(lm/W)		
6,490	45.1	100-242	0.243(0.468-0.206)	143.9	79,200円	
6,820	45.1	100-242	0.243(0.468-0.206)	151.2	79,200円	
6,750	45.1	100-242	0.243(0.468-0.206)	149.6	79,200円	
6,620	45.1	100-242	0.243(0.468-0.206)	146.7	79,200円	
6,390	45.1	100-242	0.243(0.468-0.206)	141.6	79,200円	
5,560	38.9	100-242	0.212(0.406-0.181)	142.9	77,200円	
5,840	38.9	100-242	0.212(0.406-0.181)	150.1	77,200円	
5,780	38.9	100-242	0.212(0.406-0.181)	148.5	77,200円	
5,670	38.9	100-242	0.212(0.406-0.181)	145.7	77,200円	
5,480	38.9	100-242	0.212(0.406-0.181)	140.8	77,200円	
4,810	33.4	100-242	0.185(0.351-0.158)	144.0	76,200円	
5,060	33.4	100-242	0.185(0.351-0.158)	151.4	76,200円	
5,010	33.4	100-242	0.185(0.351-0.158)	150.0	76,200円	
4,910	33.4	100-242	0.185(0.351-0.158)	147.0	76,200円	
4,740	33.4	100-242	0.185(0.351-0.158)	141.9	76,200円	
4,080	29.0	100-242	0.158(0.305-0.135)	140.6	74,200円	
4,290	29.0	100-242	0.158(0.305-0.135)	147.9	74,200円	
4,240	29.0	100-242	0.158(0.305-0.135)	146.2	74,200円	
4,160	29.0	100-242	0.158(0.305-0.135)	143.4	74,200円	
4,020	29.0	100-242	0.158(0.305-0.135)	138.6	74,200円	
3,520	25.2	100-242	0.139(0.266-0.119)	139.6	71,700円	
3,700	25.2	100-242	0.139(0.266-0.119)	146.8	71,700円	
3,660	25.2	100-242	0.139(0.266-0.119)	145.2	71,700円	
3,590	25.2	100-242	0.139(0.266-0.119)	142.4	71,700円	
3,470	25.2	100-242	0.139(0.266-0.119)	137.6	71,700円	
2,780	20.2	100-242	0.115(0.216-0.099)	137.6	69,900円	
2,920	20.2	100-242	0.115(0.216-0.099)	144.5	69,900円	
2,890	20.2	100-242	0.115(0.216-0.099)	143.0	69,900円	
2,830	20.2	100-242	0.115(0.216-0.099)	140.0	69,900円	
2,740	20.2	100-242	0.115(0.216-0.099)	135.6	69,900円	
2,040	15.2	100-242	0.090(0.166-0.079)	134.2	69,400円	
2,140	15.2	100-242	0.090(0.166-0.079)	140.7	69,400円	
2,120	15.2	100-242	0.090(0.166-0.079)	139.4	69,400円	
2,080	15.2	100-242	0.090(0.166-0.079)	136.8	69,400円	
2,010	15.2	100-242	0.090(0.166-0.079)	132.2	69,400円	
6,490	45.1	100-242	0.243(0.468-0.206)	143.9	82,200円	
6,820	45.1	100-242	0.243(0.468-0.206)	151.2	82,200円	
6,750	45.1	100-242	0.243(0.468-0.206)	149.6	82,200円	
6,620	45.1	100-242	0.243(0.468-0.206)	146.7	82,200円	
6,390	45.1	100-242	0.243(0.468-0.206)	141.6	82,200円	
5,560	38.9	100-242	0.212(0.406-0.181)	142.9	80,200円	
5,840	38.9	100-242	0.212(0.406-0.181)	150.1	80,200円	
5,780	38.9	100-242	0.212(0.406-0.181)	148.5	80,200円	
5,670	38.9	100-242	0.212(0.406-0.181)	145.7	80,200円	
5,480	38.9	100-242	0.212(0.406-0.181)	140.8	80,200円	
4,810	33.4	100-242	0.185(0.351-0.158)	144.0	79,200円	
5,060	33.4	100-242	0.185(0.351-0.158)	151.4	79,200円	
5,010	33.4	100-242	0.185(0.351-0.158)	150.0	79,200円	
4,910	33.4	100-242	0.185(0.351-0.158)	147.0	79,200円	
4,740	33.4	100-242	0.185(0.351-0.158)	141.9	79,200円	
4,080	29.0	100-242	0.158(0.305-0.135)	140.6	77,200円	
4,290	29.0	100-242	0.158(0.305-0.135)	147.9	77,200円	
4,240	29.0	100-242	0.158(0.305-0.135)	146.2	77,200円	
4,160	29.0	100-242	0.158(0.305-0.135)	143.4	77,200円	
4,020	29.0	100-242	0.158(0.305-0.135)	138.6	77,200円	
3,520	25.2	100-242	0.139(0.266-0.119)	139.6	74,700円	
3,700	25.2	100-242	0.139(0.266-0.119)	146.8	74,700円	
3,660	25.2	100-242	0.139(0.266-0.119)	145.2	74,700円	
3,590	25.2	100-242	0.139(0.266-0.119)	142.4	74,700円	
3,470	25.2	100-242	0.139(0.266-0.119)	137.6	74,700円	
2,780	20.2	100-242	0.115(0.216-0.099)	137.6	72,900円	
2,920	20.2	100-242	0.115(0.216-0.099)	144.5	72,900円	
2,890	20.2	100-242	0.115(0.216-0.099)	143.0	72,900円	
2,830	20.2	100-242	0.115(0.216-0.099)	140.0	72,900円	
2,740	20.2	100-242	0.115(0.216-0.099)	135.6	72,900円	
2,040	15.2	100-242	0.090(0.166-0.079)	134.2	71,900円	
2,140	15.2	100-242	0.090(0.166-0.079)	140.7	71,900円	
2,120	15.2	100-242	0.090(0.166-0.079)	139.4	71,900円	
2,080	15.2	100-242	0.090(0.166-0.079)	136.8	71,900円	
2,010	15.2	100-242	0.090(0.166-0.079)	132.2	71,900円	

印はグリーン購入法適合品です。在庫区分…○:標準品 ▲:受注生産品(納期についてはお問い合わせください) *仕様書の定格消費電力、入力温度設計に基づいて算出した設計寿命であり、使用環境・使用方法により寿命は異なります。また、LEDモジュールとしての寿命であり、照明器具としての寿命商品でも商品ごとに発光色、明るさが異なる、またはムラが生じる場合があります。*調光して使用する場合は制御装置(別売)と組み合わせてご使用ください。 *必ず下表の光源ユニットと組み合わせてご使用ください。

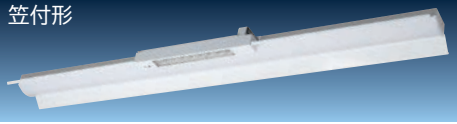

品名コード 在庫区分 価格(税別)☆
ZPC4B2 G 6253-3722 O **49,400円**

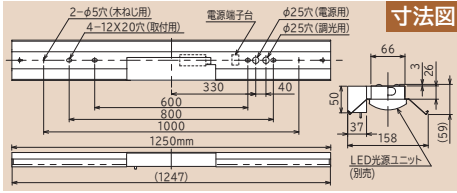

器具取付高さ(m)

	2.1	2.4	2.6	3.0	4.0	
器具取付高さ(m)	2.1	2.4	2.6	3.0	4.0	
単体配置	A1	5.0	5.3	5.5	5.7	5.8
	B1	5.7	6.1	6.2	6.1	4.0
直線配置	A2	12.0	13.0	13.6	14.4	16.0
	B2	13.2	14.4	15.1	16.5	17.6
四角配置	A4	9.9	10.8	11.4	12.5	14.6
	B4	10.8	11.8	12.5	13.7	16.7

注1) 48時間充電してからご使用ください。充電しないとは非常点灯しません。
 注2) 一般室内専用(水平天井取付専用)です。特殊環境(屋外を含む)は使用できません。

評価番号: LALE-010 非常時:非常用光源点灯/常時:LED光源ユニット点灯(連続調光・固定出力兼用形の連続調光の範囲:100~約20%) 質量:3.1kg
 ●本体:鋼板(白色) 蓄電池:6H145BA 点検スイッチ付 充電モニタ(緑色)付 ●非常用光源 カバー:ガラス 昼白色(5,000K)
 ●LED光源ユニット カバー:ポリカーボネート(乳白) 平均演色評価数:Ra85 LED光源寿命:40,000時間
 周囲温度:5~35℃でご使用ください。 *必ず下表の光源ユニットと組み合わせでご使用ください。

LED光源ユニット						
点灯方式	明るさクラス	光源色	形式	品名コード	価格(税別)☆	在庫区分
固定出力形	7,000lmタイプ (FHF32形 2灯器具相当 高出力(H)形)	昼光色	CE407DE-N14A	6223-5770	25,000円	○
		昼白色	CE407NE-N14A	6223-5771	25,000円	○
		白色	CE407WE-N14A	6223-5772	25,000円	▲
		温白色	CE407WWE-N14A	6223-5773	25,000円	▲
		電球色	CE407LE-N14A	6223-5774	25,000円	▲
	6,000lmタイプ (FHF32形 2灯器具相当 高出力形)	昼光色	CE406DE-N14A	6223-5775	23,000円	○
		昼白色	CE406NE-N14A	6223-5776	23,000円	○
		白色	CE406WE-N14A	6223-5777	23,000円	▲
		温白色	CE406WWE-N14A	6223-5778	23,000円	▲
		電球色	CE406LE-N14A	6223-5779	23,000円	▲
	5,200lmタイプ (FHF32形 2灯器具相当 定格出力(H)形)	昼光色	CE405DE-N14A	6223-5780	22,000円	○
		昼白色	CE405NE-N14A	6223-5781	22,000円	○
白色		CE405WE-N14A	6223-5782	22,000円	▲	
温白色		CE405WWE-N14A	6223-5783	22,000円	▲	
電球色		CE405LE-N14A	6223-5784	22,000円	▲	
4,400lmタイプ (FHF32形 2灯器具相当 定格出力形)	昼光色	CE404DE-N14A	6223-5785	20,000円	○	
	昼白色	CE404NE-N14A	6223-5786	20,000円	○	
	白色	CE404WE-N14A	6223-5787	20,000円	▲	
	温白色	CE404WWE-N14A	6223-5788	20,000円	▲	
	電球色	CE404LE-N14A	6223-5789	20,000円	▲	
3,800lmタイプ (FLR40形 2灯器具相当 定格出力形)	昼光色	CE403DE-N14A	6223-5790	17,500円	○	
	昼白色	CE403NE-N14A	6223-5791	17,500円	○	
	白色	CE403WE-N14A	6223-5792	17,500円	▲	
	温白色	CE403WWE-N14A	6223-5793	17,500円	▲	
	電球色	CE403LE-N14A	6223-5794	17,500円	▲	
3,000lmタイプ (FHF32形 1灯器具相当 高出力形)	昼光色	CE403DF-N14A	6223-5795	15,700円	○	
	昼白色	CE403NF-N14A	6223-5796	15,700円	○	
	白色	CE403WF-N14A	6223-5797	15,700円	▲	
	温白色	CE403WWF-N14A	6223-5798	15,700円	▲	
	電球色	CE403LF-N14A	6223-5799	15,700円	▲	
2,200lmタイプ (FHF32形 1灯器具相当 定格出力形)	昼光色	CE402DE-N14A	6223-5800	15,200円	○	
	昼白色	CE402NE-N14A	6223-5801	15,200円	○	
	白色	CE402WE-N14A	6223-5802	15,200円	▲	
	温白色	CE402WWE-N14A	6223-5803	15,200円	▲	
	電球色	CE402LE-N14A	6223-5804	15,200円	▲	
連続調光・固定出力兼用形	7,000lmタイプ (FHF32形 2灯器具相当 高出力(H)形)	昼光色	CE407DE-X14A	6223-5560	28,000円	○
		昼白色	CE407NE-X14A	6223-5561	28,000円	○
		白色	CE407WE-X14A	6223-5562	28,000円	▲
		温白色	CE407WWE-X14A	6223-5563	28,000円	▲
		電球色	CE407LE-X14A	6223-5564	28,000円	▲
	6,000lmタイプ (FHF32形 2灯器具相当 高出力形)	昼光色	CE406DE-X14A	6223-5565	26,000円	○
		昼白色	CE406NE-X14A	6223-5566	26,000円	○
		白色	CE406WE-X14A	6223-5567	26,000円	▲
		温白色	CE406WWE-X14A	6223-5568	26,000円	▲
		電球色	CE406LE-X14A	6223-5569	26,000円	▲
	5,200lmタイプ (FHF32形 2灯器具相当 定格出力(H)形)	昼光色	CE405DE-X14A	6223-5570	25,000円	○
		昼白色	CE405NE-X14A	6223-5571	25,000円	○
白色		CE405WE-X14A	6223-5572	25,000円	▲	
温白色		CE405WWE-X14A	6223-5573	25,000円	▲	
電球色		CE405LE-X14A	6223-5574	25,000円	▲	
4,400lmタイプ (FHF32形 2灯器具相当 定格出力形)	昼光色	CE404DE-X14A	6223-5575	23,000円	○	
	昼白色	CE404NE-X14A	6223-5576	23,000円	○	
	白色	CE404WE-X14A	6223-5577	23,000円	▲	
	温白色	CE404WWE-X14A	6223-5578	23,000円	▲	
	電球色	CE404LE-X14A	6223-5579	23,000円	▲	
3,800lmタイプ (FLR40形 2灯器具相当 定格出力形)	昼光色	CE403DE-X14A	6223-5580	20,500円	○	
	昼白色	CE403NE-X14A	6223-5581	20,500円	○	
	白色	CE403WE-X14A	6223-5582	20,500円	▲	
	温白色	CE403WWE-X14A	6223-5583	20,500円	▲	
	電球色	CE403LE-X14A	6223-5584	20,500円	▲	
3,000lmタイプ (FHF32形 1灯器具相当 高出力形)	昼光色	CE403DF-X14A	6223-5585	18,700円	▲	
	昼白色	CE403NF-X14A	6223-5586	18,700円	▲	
	白色	CE403WF-X14A	6223-5587	18,700円	▲	
	温白色	CE403WWF-X14A	6223-5588	18,700円	▲	
	電球色	CE403LF-X14A	6223-5589	18,700円	▲	
2,200lmタイプ (FHF32形 1灯器具相当 定格出力形)	昼光色	CE402DE-X14A	6223-5590	17,700円	▲	
	昼白色	CE402NE-X14A	6223-5591	17,700円	▲	
	白色	CE402WE-X14A	6223-5592	17,700円	▲	
	温白色	CE402WWE-X14A	6223-5593	17,700円	▲	
	電球色	CE402LE-X14A	6223-5594	17,700円	▲	

器具性能						組み合わせ参考価格例(税別)☆
定格光束(lm)	定格消費電力(W)	定格入力電圧(V)	入力電流(A)	器具エネルギー消費効率(lm/W)		
6,530	45.1	100-242	0.243(0.468-0.206)	144.7	74,400円	
6,870	45.1	100-242	0.243(0.468-0.206)	152.3	74,400円	
6,800	45.1	100-242	0.243(0.468-0.206)	150.7	74,400円	
6,670	45.1	100-242	0.243(0.468-0.206)	147.8	74,400円	
6,440	45.1	100-242	0.243(0.468-0.206)	142.7	74,400円	
5,600	38.9	100-242	0.212(0.406-0.181)	143.9	72,400円	
5,890	38.9	100-242	0.212(0.406-0.181)	151.4	72,400円	
5,830	38.9	100-242	0.212(0.406-0.181)	149.8	72,400円	
5,710	38.9	100-242	0.212(0.406-0.181)	146.7	72,400円	
5,520	38.9	100-242	0.212(0.406-0.181)	141.9	72,400円	
4,850	33.4	100-242	0.185(0.351-0.158)	145.2	71,400円	
5,100	33.4	100-242	0.185(0.351-0.158)	152.6	71,400円	
5,040	33.4	100-242	0.185(0.351-0.158)	150.8	71,400円	
4,950	33.4	100-242	0.185(0.351-0.158)	148.2	71,400円	
4,780	33.4	100-242	0.185(0.351-0.158)	143.1	71,400円	
4,110	29.0	100-242	0.158(0.305-0.135)	141.7	69,400円	
4,320	29.0	100-242	0.158(0.305-0.135)	148.9	69,400円	
4,270	29.0	100-242	0.158(0.305-0.135)	147.2	69,400円	
4,190	29.0	100-242	0.158(0.305-0.135)	144.4	69,400円	
4,050	29.0	100-242	0.158(0.305-0.135)	139.6	69,400円	
3,550	25.2	100-242	0.139(0.266-0.119)	140.8	66,900円	
3,730	25.2	100-242	0.139(0.266-0.119)	148.0	66,900円	
3,690	25.2	100-242	0.139(0.266-0.119)	146.4	66,900円	
3,620	25.2	100-242	0.139(0.266-0.119)	143.6	66,900円	
3,500	25.2	100-242	0.139(0.266-0.119)	138.8	66,900円	
2,800	20.2	100-242	0.115(0.216-0.099)	138.6	65,100円	
2,940	20.2	100-242	0.115(0.216-0.099)	145.5	65,100円	
2,910	20.2	100-242	0.115(0.216-0.099)	144.0	65,100円	
2,850	20.2	100-242	0.115(0.216-0.099)	141.0	65,100円	
2,760	20.2	100-242	0.115(0.216-0.099)	136.6	65,100円	
2,050	15.2	100-242	0.090(0.166-0.079)	134.8	64,600円	
2,160	15.2	100-242	0.090(0.166-0.079)	142.1	64,600円	
2,140	15.2	100-242	0.090(0.166-0.079)	140.7	64,600円	
2,100	15.2	100-242	0.090(0.166-0.079)	138.1	64,600円	
2,030	15.2	100-242	0.090(0.166-0.079)	133.5	64,600円	
6,530	45.1	100-242	0.243(0.468-0.206)	144.7	77,400円	
6,870	45.1	100-242	0.243(0.468-0.206)	152.3	77,400円	
6,800	45.1	100-242	0.243(0.468-0.206)	150.7	77,400円	
6,670	45.1	100-242	0.243(0.468-0.206)	147.8	77,400円	
6,440	45.1	100-242	0.243(0.468-0.206)	142.7	77,400円	
5,600	38.9	100-242	0.212(0.406-0.181)	143.9	75,400円	
5,890	38.9	100-242	0.212(0.406-0.181)	151.4	75,400円	
5,830	38.9	100-242	0.212(0.406-0.181)	149.8	75,400円	
5,710	38.9	100-242	0.212(0.406-0.181)	146.7	75,400円	
5,520	38.9	100-242	0.212(0.406-0.181)	141.9	75,400円	
4,850	33.4	100-242	0.185(0.351-0.158)	145.2	74,400円	
5,100	33.4	100-242	0.185(0.351-0.158)	152.6	74,400円	
5,040	33.4	100-242	0.185(0.351-0.158)	150.8	74,400円	
4,950	33.4	100-242	0.185(0.351-0.158)	148.2	74,400円	
4,780	33.4	100-242	0.185(0.351-0.158)	143.1	74,400円	
4,110	29.0	100-242	0.158(0.305-0.135)	141.7	72,400円	
4,320	29.0	100-242	0.158(0.305-0.135)	148.9	72,400円	
4,270	29.0	100-242	0.158(0.305-0.135)	147.2	72,400円	
4,190	29.0	100-242	0.158(0.305-0.135)	144.4	72,400円	
4,050	29.0	100-242	0.158(0.305-0.135)	139.6	72,400円	
3,550	25.2	100-242	0.139(0.266-0.119)	140.8	69,900円	
3,730	25.2	100-242	0.139(0.266-0.119)	148.0	69,900円	
3,690	25.2	100-242	0.139(0.266-0.119)	146.4	69,900円	
3,620	25.2	100-242	0.139(0.266-0.119)	143.6	69,900円	
3,500	25.2	100-242	0.139(0.266-0.119)	138.8	69,900円	
2,800	20.2	100-242	0.115(0.216-0.099)	138.6	68,100円	
2,940	20.2	100-242	0.115(0.216-0.099)	145.5	68,100円	
2,910	20.2	100-242	0.115(0.216-0.099)	144.0	68,100円	
2,850	20.2	100-242	0.115(0.216-0.099)	141.0	68,100円	
2,760	20.2	100-242	0.115(0.216-0.099)	136.6	68,100円	
2,050	15.2	100-242	0.090(0.166-0.079)	134.8	67,100円	
2,160	15.2	100-242	0.090(0.166-0.079)	142.1	67,100円	
2,140	15.2	100-242	0.090(0.166-0.079)	140.7	67,100円	
2,100	15.2	100-242	0.090(0.166-0.079)	138.1	67,100円	
2,030	15.2	100-242	0.090(0.166-0.079)	133.5	67,100円	

電流、固有エネルギー消費効率は入力電圧200Vの値です。 *入力電流欄の()内数値は入力電流の範囲です。 *LED光源寿命はLED単体で定められたのは他の光源を使用した場合と同様の8~10年です。また、LEDモジュールのみの交換はできません。 *LED素子の発光色等のパラメータのため、同一形式さい。詳しくはP.57をご覧ください。 ☆この価格は事業者様向けの積算見積価格であり、一般消費者様向けの販売価格ではありません。小売の価格につい

非常灯付 埋込形 40形

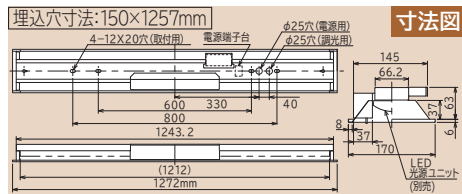
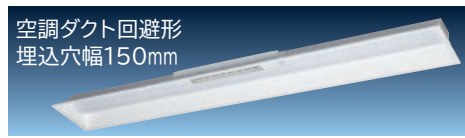

保守率:0.88(照度:2.0lx範囲) 全光束:715lm

器具取付高さ(m)	2.1	2.4	2.6	3.0	4.0
単体配置	A1 5.3	5.6	5.7	5.9	5.9
	A1' 3.2	3.5	3.7	4.1	4.8
直線配置	B1 5.7	5.9	6.0	4.7	4.1
	A2 7.1	7.8	8.3	9.2	11.1
四角配置	B2 13.3	14.5	15.2	16.4	17.0
	A4 6.1	6.8	7.2	7.6	8.7
	B4 11.4	11.9	12.3	13.1	14.8

品名コード 在庫区分 価格(税別)☆
ZTC4A2 6253-3723 **53,600円**

評定番号: LALE-010 非常時:非常用光源点灯/常時:LED光源ユニット点灯(連続調光・固定出力兼用形の連続調光の範囲:100~約20%) 質量:3.6kg
 ●本体:鋼板(白色) 蓄電池:6H145BA 点検スイッチ付 充電モニタ(緑色)付 ●非常用光源 カバー:ガラス 昼白色(5,000K)
 ●LED光源ユニット カバー:ポリカーボネート(乳白) 平均演色評価数:Ra85 LED光源寿命:40,000時間
 周囲温度:5~35℃でご使用ください。 *必ず下表の光源ユニットと組み合わせてご使用ください。

LED光源ユニット						
点灯方式	明るさクラス	光源色	形式	品名コード	価格(税別)☆	在庫区分
固定出力形	7,000lmタイプ (FHF32形 2灯器具相当 高出力(H)形)	昼光色	CET407DE-N14A	6223-5805	25,000円	○
		昼白色	CET407NE-N14A	6223-5806	25,000円	○
		白色	CET407WE-N14A	6223-5807	25,000円	▲
		温白色	CET407WWE-N14A	6223-5808	25,000円	▲
		電球色	CET407LE-N14A	6223-5809	25,000円	▲
	6,000lmタイプ (FHF32形 2灯器具相当 高出力形)	昼光色	CET406DE-N14A	6223-5810	23,000円	○
		昼白色	CET406NE-N14A	6223-5811	23,000円	○
		白色	CET406WE-N14A	6223-5812	23,000円	▲
		温白色	CET406WWE-N14A	6223-5813	23,000円	▲
		電球色	CET406LE-N14A	6223-5814	23,000円	▲
	5,200lmタイプ (FHF32形 2灯器具相当 定格出力(H)形)	昼光色	CET405DE-N14A	6223-5815	22,000円	○
		昼白色	CET405NE-N14A	6223-5816	22,000円	○
		白色	CET405WE-N14A	6223-5817	22,000円	▲
		温白色	CET405WWE-N14A	6223-5818	22,000円	▲
		電球色	CET405LE-N14A	6223-5819	22,000円	▲
	4,400lmタイプ (FHF32形 2灯器具相当 定格出力形)	昼光色	CET404DE-N14A	6223-5820	20,000円	○
		昼白色	CET404NE-N14A	6223-5821	20,000円	○
		白色	CET404WE-N14A	6223-5822	20,000円	▲
		温白色	CET404WWE-N14A	6223-5823	20,000円	▲
		電球色	CET404LE-N14A	6223-5824	20,000円	▲
	3,800lmタイプ (FLR40形 2灯器具相当 定格出力形)	昼光色	CET403DE-N14A	6223-5825	17,500円	○
		昼白色	CET403NE-N14A	6223-5826	17,500円	○
		白色	CET403WE-N14A	6223-5827	17,500円	▲
		温白色	CET403WWE-N14A	6223-5828	17,500円	▲
電球色		CET403LE-N14A	6223-5829	17,500円	▲	
3,000lmタイプ (FHF32形 1灯器具相当 高出力形)	昼光色	CET403DF-N14A	6223-5830	15,700円	○	
	昼白色	CET403NF-N14A	6223-5831	15,700円	○	
	白色	CET403WF-N14A	6223-5832	15,700円	▲	
	温白色	CET403WWF-N14A	6223-5833	15,700円	▲	
	電球色	CET403LF-N14A	6223-5834	15,700円	▲	
2,200lmタイプ (FHF32形 1灯器具相当 定格出力形)	昼光色	CET402DE-N14A	6223-5835	15,200円	○	
	昼白色	CET402NE-N14A	6223-5836	15,200円	○	
	白色	CET402WE-N14A	6223-5837	15,200円	▲	
	温白色	CET402WWE-N14A	6223-5838	15,200円	▲	
	電球色	CET402LE-N14A	6223-5839	15,200円	▲	
連続調光・固定出力兼用形	7,000lmタイプ (FHF32形 2灯器具相当 高出力(H)形)	昼光色	CET407DE-X14A	6223-5595	28,000円	○
		昼白色	CET407NE-X14A	6223-5596	28,000円	○
		白色	CET407WE-X14A	6223-5597	28,000円	▲
		温白色	CET407WWE-X14A	6223-5598	28,000円	▲
		電球色	CET407LE-X14A	6223-5599	28,000円	▲
	6,000lmタイプ (FHF32形 2灯器具相当 高出力形)	昼光色	CET406DE-X14A	6223-5600	26,000円	○
		昼白色	CET406NE-X14A	6223-5601	26,000円	○
		白色	CET406WE-X14A	6223-5602	26,000円	▲
		温白色	CET406WWE-X14A	6223-5603	26,000円	▲
		電球色	CET406LE-X14A	6223-5604	26,000円	▲
	5,200lmタイプ (FHF32形 2灯器具相当 定格出力(H)形)	昼光色	CET405DE-X14A	6223-5605	25,000円	○
		昼白色	CET405NE-X14A	6223-5606	25,000円	○
		白色	CET405WE-X14A	6223-5607	25,000円	▲
		温白色	CET405WWE-X14A	6223-5608	25,000円	▲
		電球色	CET405LE-X14A	6223-5609	25,000円	▲
	4,400lmタイプ (FHF32形 2灯器具相当 定格出力形)	昼光色	CET404DE-X14A	6223-5610	23,000円	○
		昼白色	CET404NE-X14A	6223-5611	23,000円	○
		白色	CET404WE-X14A	6223-5612	23,000円	▲
		温白色	CET404WWE-X14A	6223-5613	23,000円	▲
		電球色	CET404LE-X14A	6223-5614	23,000円	▲
	3,800lmタイプ (FLR40形 2灯器具相当 定格出力形)	昼光色	CET403DE-X14A	6223-5615	20,500円	○
		昼白色	CET403NE-X14A	6223-5616	20,500円	○
		白色	CET403WE-X14A	6223-5617	20,500円	▲
		温白色	CET403WWE-X14A	6223-5618	20,500円	▲
電球色		CET403LE-X14A	6223-5619	20,500円	▲	
3,000lmタイプ (FHF32形 1灯器具相当 高出力形)	昼光色	CET403DF-X14A	6223-5620	18,700円	▲	
	昼白色	CET403NF-X14A	6223-5621	18,700円	▲	
	白色	CET403WF-X14A	6223-5622	18,700円	▲	
	温白色	CET403WWF-X14A	6223-5623	18,700円	▲	
	電球色	CET403LF-X14A	6223-5624	18,700円	▲	
2,200lmタイプ (FHF32形 1灯器具相当 定格出力形)	昼光色	CET402DE-X14A	6223-5625	17,700円	▲	
	昼白色	CET402NE-X14A	6223-5626	17,700円	▲	
	白色	CET402WE-X14A	6223-5627	17,700円	▲	
	温白色	CET402WWE-X14A	6223-5628	17,700円	▲	
	電球色	CET402LE-X14A	6223-5629	17,700円	▲	

器具性能						組み合わせ参考価格例(税別)☆
定格光束(lm)	定格消費電力(W)	定格入力電圧(V)	入力電流(A)	調光レチ消費効率(lm/W)		
6,280	45.1	100-242	0.243(0.468-0.206)	139.2	78,600円	
6,600	45.1	100-242	0.243(0.468-0.206)	146.3	78,600円	
6,530	45.1	100-242	0.243(0.468-0.206)	144.7	78,600円	
6,400	45.1	100-242	0.243(0.468-0.206)	141.9	78,600円	
6,190	45.1	100-242	0.243(0.468-0.206)	137.2	78,600円	
5,380	38.9	100-242	0.212(0.406-0.181)	138.3	76,600円	
5,660	38.9	100-242	0.212(0.406-0.181)	145.5	76,600円	
5,600	38.9	100-242	0.212(0.406-0.181)	143.9	76,600円	
5,490	38.9	100-242	0.212(0.406-0.181)	141.1	76,600円	
5,310	38.9	100-242	0.212(0.406-0.181)	136.5	76,600円	
4,660	33.4	100-242	0.185(0.351-0.158)	139.5	75,600円	
4,900	33.4	100-242	0.185(0.351-0.158)	146.7	75,600円	
4,850	33.4	100-242	0.185(0.351-0.158)	145.2	75,600円	
4,750	33.4	100-242	0.185(0.351-0.158)	142.2	75,600円	
4,590	33.4	100-242	0.185(0.351-0.158)	137.4	75,600円	
3,950	29.0	100-242	0.158(0.305-0.135)	136.2	73,600円	
4,150	29.0	100-242	0.158(0.305-0.135)	143.1	73,600円	
4,110	29.0	100-242	0.158(0.305-0.135)	141.7	73,600円	
4,030	29.0	100-242	0.158(0.305-0.135)	138.9	73,600円	
3,890	29.0	100-242	0.158(0.305-0.135)	134.1	73,600円	
3,410	25.2	100-242	0.139(0.266-0.119)	135.3	71,100円	
3,580	25.2	100-242	0.139(0.266-0.119)	142.0	71,100円	
3,540	25.2	100-242	0.139(0.266-0.119)	140.4	71,100円	
3,470	25.2	100-242	0.139(0.266-0.119)	137.6	71,100円	
3,360	25.2	100-242	0.139(0.266-0.119)	133.3	71,100円	
2,690	20.2	100-242	0.115(0.216-0.099)	133.1	69,300円	
2,830	20.2	100-242	0.115(0.216-0.099)	140.0	69,300円	
2,800	20.2	100-242	0.115(0.216-0.099)	138.6	69,300円	
2,750	20.2	100-242	0.115(0.216-0.099)	136.1	69,300円	
2,650	20.2	100-242	0.115(0.216-0.099)	131.1	69,300円	
1,970	15.2	100-242	0.090(0.166-0.079)	129.6	68,800円	
2,070	15.2	100-242	0.090(0.166-0.079)	136.1	68,800円	
2,050	15.2	100-242	0.090(0.166-0.079)	134.8	68,800円	
2,010	15.2	100-242	0.090(0.166-0.079)	132.2	68,800円	
1,940	15.2	100-242	0.090(0.166-0.079)	127.6	68,800円	
6,280	45.1	100-242	0.243(0.468-0.206)	139.2	81,600円	
6,600	45.1	100-242	0.243(0.468-0.206)	146.3	81,600円	
6,530	45.1	100-242	0.243(0.468-0.206)	144.7	81,600円	
6,400	45.1	100-242	0.243(0.468-0.206)	141.9	81,600円	
6,190	45.1	100-242	0.243(0.468-0.206)	137.2	81,600円	
5,380	38.9	100-242	0.212(0.406-0.181)	138.3	79,600円	
5,660	38.9	100-242	0.212(0.406-0.181)	145.5	79,600円	
5,600	38.9	100-242	0.212(0.406-0.181)	143.9	79,600円	
5,490	38.9	100-242	0.212(0.406-0.181)	141.1	79,600円	
5,310	38.9	100-242	0.212(0.406-0.181)	136.5	79,600円	
4,660	33.4	100-242	0.185(0.351-0.158)	139.5	78,600円	
4,900	33.4	100-242	0.185(0.351-0.158)	146.7	78,600円	
4,850	33.4	100-242	0.185(0.351-0.158)	145.2	78,600円	
4,750	33.4	100-242	0.185(0.351-0.158)	142.2	78,600円	
4,590	33.4	100-242	0.185(0.351-0.158)	137.4	78,600円	
3,950	29.0	100-242	0.158(0.305-0.135)	136.2	76,600円	
4,150	29.0	100-242	0.158(0.305-0.135)	143.1	76,600円	
4,110	29.0	100-242	0.158(0.305-0.135)	141.7	76,600円	
4,030	29.0	100-242	0.158(0.305-0.135)	138.9	76,600円	
3,890	29.0	100-242	0.158(0.305-0.135)	134.1	76,600円	
3,410	25.2	100-242	0.139(0.266-0.119)	135.3	74,100円	
3,580	25.2	100-242	0.139(0.266-0.119)	142.0	74,100円	
3,540	25.2	100-242	0.139(0.266-0.119)	140.4	74,100円	
3,470	25.2	100-242	0.139(0.266-0.119)	137.6	74,100円	
3,360	25.2	100-242	0.139(0.266-0.119)	133.3	74,100円	
2,690	20.2	100-242	0.115(0.216-0.099)	133.1	72,300円	
2,830	20.2	100-242	0.115(0.216-0.099)	140.0	72,300円	
2,800	20.2	100-242	0.115(0.216-0.099)	138.6	72,300円	
2,750	20.2	100-242	0.115(0.216-0.099)	136.1	72,300円	
2,650	20.2	100-242	0.115(0.216-0.099)	131.1	72,300円	
1,970	15.2	100-242	0.090(0.166-0.079)	129.6	71,300円	
2,070	15.2	100-242	0.090(0.166-0.079)	136.1	71,300円	
2,050						

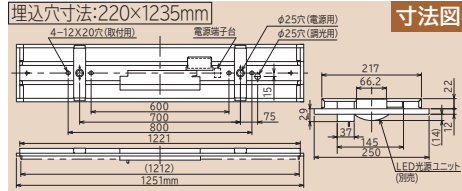
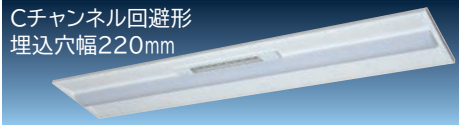

保守率:0.93(照度:2.0lx範囲) 全光束:755lm

器具取付高さ(m)	2.1	2.4	2.6	3.0	4.0
単体配置	A1 5.1	5.3	5.5	5.7	5.8
	B1 5.8	6.1	6.2	4.7	4.0
直線配置	A2 12.2	13.2	13.7	14.5	16.0
	B2 13.4	14.6	15.3	16.6	17.6
四角配置	A4 10.1	11.0	11.5	12.6	14.7
	B4 11.0	12.0	12.6	13.8	16.8

注1) 48時間充電してからご使用ください。充電しないと非常点灯しません。
注2) 一般室内専用(水平天井取付専用)です。特殊環境(国外を含む)では使用できません。(税別)

品名コード 在庫区分 価格(税別)☆
ZTC4B2 6253-3724 **56,200円**

評定番号: LALE-010 非常時:非常用光源点灯/常時:LED光源ユニット点灯(連続調光・固定出力兼用形の連続調光の範囲:100~約20%) 質量:4.1kg
●本体:鋼板(白色) 蓄電池:6H145BA 点検スイッチ付 充電モニタ(緑色)付 ●非常用光源 カバー:ガラス 昼白色(5,000K)
●LED光源ユニット カバー:ポリカーボネート(乳白) 平均演色評価数:Ra85 LED光源寿命:40,000時間
周囲温度:5~35℃でご使用ください。 *必ず下表の光源ユニットと組み合わせてご使用ください。

LED光源ユニット						
点灯方式	明るさクラス	光源色	形式	品名コード	価格(税別)☆	在庫区分
固定出力形	7,000lmタイプ (FHF32形 2灯器具相当 高出力(H)形)	昼光色	CET407DE-N14A	6223-5805	25,000円	○
		昼白色	CET407NE-N14A	6223-5806	25,000円	○
		白色	CET407WE-N14A	6223-5807	25,000円	▲
		電球色	CET407LE-N14A	6223-5809	25,000円	▲
	6,000lmタイプ (FHF32形 2灯器具相当 高出力形)	昼光色	CET406DE-N14A	6223-5810	23,000円	○
		昼白色	CET406NE-N14A	6223-5811	23,000円	○
		白色	CET406WE-N14A	6223-5812	23,000円	▲
		電球色	CET406LE-N14A	6223-5814	23,000円	▲
	5,200lmタイプ (FHF32形 2灯器具相当 定格出力(H)形)	昼光色	CET405DE-N14A	6223-5815	22,000円	○
		昼白色	CET405NE-N14A	6223-5816	22,000円	○
		白色	CET405WE-N14A	6223-5817	22,000円	▲
		電球色	CET405LE-N14A	6223-5819	22,000円	▲
4,400lmタイプ (FHF32形 2灯器具相当 定格出力形)	昼光色	CET404DE-N14A	6223-5820	20,000円	○	
	昼白色	CET404NE-N14A	6223-5821	20,000円	○	
	白色	CET404WE-N14A	6223-5822	20,000円	▲	
	電球色	CET404LE-N14A	6223-5824	20,000円	▲	
3,800lmタイプ (FLR40形 2灯器具相当 定格出力形)	昼光色	CET403DE-N14A	6223-5825	17,500円	○	
	昼白色	CET403NE-N14A	6223-5826	17,500円	○	
	白色	CET403WE-N14A	6223-5827	17,500円	▲	
	電球色	CET403LE-N14A	6223-5829	17,500円	▲	
3,000lmタイプ (FHF32形 1灯器具相当 高出力形)	昼光色	CET403DF-N14A	6223-5830	15,700円	○	
	昼白色	CET403NF-N14A	6223-5831	15,700円	○	
	白色	CET403WF-N14A	6223-5832	15,700円	▲	
	電球色	CET403LF-N14A	6223-5834	15,700円	▲	
2,200lmタイプ (FHF32形 1灯器具相当 定格出力形)	昼光色	CET402DE-N14A	6223-5835	15,200円	○	
	昼白色	CET402NE-N14A	6223-5836	15,200円	○	
	白色	CET402WE-N14A	6223-5837	15,200円	▲	
	電球色	CET402LE-N14A	6223-5839	15,200円	▲	
連続調光・固定出力兼用形	7,000lmタイプ (FHF32形 2灯器具相当 高出力(H)形)	昼光色	CET407DE-X14A	6223-5595	28,000円	○
		昼白色	CET407NE-X14A	6223-5596	28,000円	○
		白色	CET407WE-X14A	6223-5597	28,000円	▲
		電球色	CET407LE-X14A	6223-5599	28,000円	▲
	6,000lmタイプ (FHF32形 2灯器具相当 高出力形)	昼光色	CET406DE-X14A	6223-5600	26,000円	○
		昼白色	CET406NE-X14A	6223-5601	26,000円	○
		白色	CET406WE-X14A	6223-5602	26,000円	▲
		電球色	CET406LE-X14A	6223-5604	26,000円	▲
	5,200lmタイプ (FHF32形 2灯器具相当 定格出力(H)形)	昼光色	CET405DE-X14A	6223-5605	25,000円	○
		昼白色	CET405NE-X14A	6223-5606	25,000円	○
		白色	CET405WE-X14A	6223-5607	25,000円	▲
		電球色	CET405LE-X14A	6223-5609	25,000円	▲
4,400lmタイプ (FHF32形 2灯器具相当 定格出力形)	昼光色	CET404DE-X14A	6223-5610	23,000円	○	
	昼白色	CET404NE-X14A	6223-5611	23,000円	○	
	白色	CET404WE-X14A	6223-5612	23,000円	▲	
	電球色	CET404LE-X14A	6223-5614	23,000円	▲	
3,800lmタイプ (FLR40形 2灯器具相当 定格出力形)	昼光色	CET403DE-X14A	6223-5615	20,500円	○	
	昼白色	CET403NE-X14A	6223-5616	20,500円	○	
	白色	CET403WE-X14A	6223-5617	20,500円	▲	
	電球色	CET403LE-X14A	6223-5619	20,500円	▲	
3,000lmタイプ (FHF32形 1灯器具相当 高出力形)	昼光色	CET403DF-X14A	6223-5620	18,700円	▲	
	昼白色	CET403NF-X14A	6223-5621	18,700円	▲	
	白色	CET403WF-X14A	6223-5622	18,700円	▲	
	電球色	CET403LF-X14A	6223-5624	18,700円	▲	
2,200lmタイプ (FHF32形 1灯器具相当 定格出力形)	昼光色	CET402DE-X14A	6223-5625	17,700円	▲	
	昼白色	CET402NE-X14A	6223-5626	17,700円	▲	
	白色	CET402WE-X14A	6223-5627	17,700円	▲	
	電球色	CET402LE-X14A	6223-5629	17,700円	▲	

器具性能					組み合わせ参考価格例☆
定格光束 (lm)	定格消費電力 (W)	定格入力電圧 (V)	入力電流 (A)	器具エネルギー消費効率 (lm/W)	
6,480	45.1	100-242	0.243(0.468-0.206)	143.6	81,200円
6,810	45.1	100-242	0.243(0.468-0.206)	150.9	81,200円
6,740	45.1	100-242	0.243(0.468-0.206)	149.4	81,200円
6,610	45.1	100-242	0.243(0.468-0.206)	146.5	81,200円
6,390	45.1	100-242	0.243(0.468-0.206)	141.6	81,200円
5,560	38.9	100-242	0.212(0.406-0.181)	142.9	79,200円
5,840	38.9	100-242	0.212(0.406-0.181)	150.1	79,200円
5,780	38.9	100-242	0.212(0.406-0.181)	148.5	79,200円
5,670	38.9	100-242	0.212(0.406-0.181)	145.7	79,200円
5,480	38.9	100-242	0.212(0.406-0.181)	140.8	79,200円
4,810	33.4	100-242	0.185(0.351-0.158)	144.0	78,200円
5,060	33.4	100-242	0.185(0.351-0.158)	151.4	78,200円
5,010	33.4	100-242	0.185(0.351-0.158)	150.0	78,200円
4,910	33.4	100-242	0.185(0.351-0.158)	147.0	78,200円
4,740	33.4	100-242	0.185(0.351-0.158)	141.9	78,200円
4,070	29.0	100-242	0.158(0.305-0.135)	140.3	76,200円
4,280	29.0	100-242	0.158(0.305-0.135)	147.5	76,200円
4,230	29.0	100-242	0.158(0.305-0.135)	145.8	76,200円
4,150	29.0	100-242	0.158(0.305-0.135)	143.1	76,200円
4,010	29.0	100-242	0.158(0.305-0.135)	138.2	76,200円
3,520	25.2	100-242	0.139(0.266-0.119)	139.6	73,700円
3,700	25.2	100-242	0.139(0.266-0.119)	146.8	73,700円
3,660	25.2	100-242	0.139(0.266-0.119)	145.2	73,700円
3,590	25.2	100-242	0.139(0.266-0.119)	142.4	73,700円
3,470	25.2	100-242	0.139(0.266-0.119)	137.6	73,700円
2,780	20.2	100-242	0.115(0.216-0.099)	137.6	71,900円
2,920	20.2	100-242	0.115(0.216-0.099)	144.5	71,900円
2,890	20.2	100-242	0.115(0.216-0.099)	143.0	71,900円
2,830	20.2	100-242	0.115(0.216-0.099)	140.0	71,900円
2,740	20.2	100-242	0.115(0.216-0.099)	135.6	71,900円
2,040	15.2	100-242	0.090(0.166-0.079)	134.2	71,400円
2,140	15.2	100-242	0.090(0.166-0.079)	140.7	71,400円
2,120	15.2	100-242	0.090(0.166-0.079)	139.4	71,400円
2,080	15.2	100-242	0.090(0.166-0.079)	136.8	71,400円
2,010	15.2	100-242	0.090(0.166-0.079)	132.2	71,400円
6,480	45.1	100-242	0.243(0.468-0.206)	143.6	84,200円
6,810	45.1	100-242	0.243(0.468-0.206)	150.9	84,200円
6,740	45.1	100-242	0.243(0.468-0.206)	149.4	84,200円
6,610	45.1	100-242	0.243(0.468-0.206)	146.5	84,200円
6,390	45.1	100-242	0.243(0.468-0.206)	141.6	84,200円
5,560	38.9	100-242	0.212(0.406-0.181)	142.9	82,200円
5,840	38.9	100-242	0.212(0.406-0.181)	150.1	82,200円
5,780	38.9	100-242	0.212(0.406-0.181)	148.5	82,200円
5,670	38.9	100-242	0.212(0.406-0.181)	145.7	82,200円
5,480	38.9	100-242	0.212(0.406-0.181)	140.8	82,200円
4,810	33.4	100-242	0.185(0.351-0.158)	144.0	81,200円
5,060	33.4	100-242	0.185(0.351-0.158)	151.4	81,200円
5,010	33.4	100-242	0.185(0.351-0.158)	150.0	81,200円
4,910	33.4	100-242	0.185(0.351-0.158)	147.0	81,200円
4,740	33.4	100-242	0.185(0.351-0.158)	141.9	81,200円
4,070	29.0	100-242	0.158(0.305-0.135)	140.3	79,200円
4,280	29.0	100-242	0.158(0.305-0.135)	147.5	79,200円
4,230	29.0	100-242	0.158(0.305-0.135)	145.8	79,200円
4,150	29.0	100-242	0.158(0.305-0.135)	143.1	79,200円
4,010	29.0	100-242	0.158(0.305-0.135)	138.2	79,200円
3,520	25.2	100-242	0.139(0.266-0.119)	139.6	76,700円
3,700	25.2	100-242	0.139(0.266-0.119)	146.8	76,700円
3,660	25.2	100-242	0.139(0.266-0.119)	145.2	76,700円
3,590	25.2	100-242	0.139(0.266-0.119)	142.4	76,700円
3,470	25.2	100-242	0.139(0.266-0.119)	137.6	76,700円
2,780	20.2	100-242	0.115(0.216-0.099)	137.6	74,900円
2,920	20.2	100-242	0.115(0.216-0.099)	144.5	74,900円
2,890	20.2	100-242	0.115(0.216-0.099)	143.0	74,900円
2,830	20.2	100-242	0.115(0.216-0.099)	140.0	74,900円
2,740	20.2	100-242	0.115(0.216-0.099)	135.6	74,900円
2,040	15.2	100-242	0.090(0.166-0.079)	134.2	73,900円
2,140	15.2	100-242	0.090(0.166-0.079)	140.7	73,900円
2,120	15.2	100-242	0.090(0.166-0.079)	139.4	73,900円
2,080	15.2	100-242	0.090(0.166-0.079)	136.8	73,900円
2,010	15.2	100-242	0.090(0.166-0.079)	132.2	73,900円

電流、固有エネルギー消費効率は入力電圧200Vの値です。 *入力電流欄の()内数値は入力電流の範囲です。 *LED光源寿命はLED単体で定められたのは他の光源を使用した場合と同様の8~10年です。また、LEDモジュールのみの交換はできません。 *LED素子の発光色等のパラツキなどのため、同一形式。詳しくはP.57をご覧ください。 ☆この価格は事業者様向けの積算見積価格であり、一般消費者様向けの販売価格ではありません。小売の価格につい

非常灯付 埋込形 40形

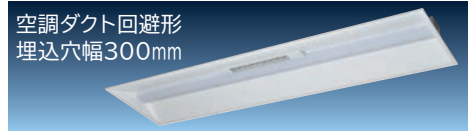

空調ダクト回避形
埋込穴幅300mm

品名コード 在庫区分 価格(税別)☆
ZTC4C2 6253-3725 ○ **55,000円**

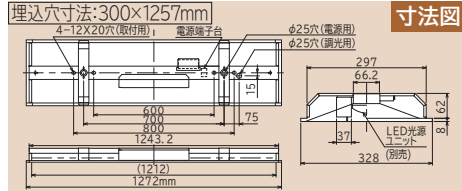

保守率:0.93(照度:2.0lx範囲) 全光束:755lm

器具取付高さ(m)	2.1	2.4	2.6	3.0	4.0
単体配置	A1 5.1	5.4	5.5	5.7	5.8
	B1 5.9	6.1	6.2	4.6	4.0
直線配置	A2 12.3	13.3	13.7	14.5	16.1
	B2 13.5	14.7	15.4	16.7	17.7
四角配置	A4 10.2	11.0	11.6	12.7	14.8
	B4 11.1	12.1	12.8	14.0	16.9

評定番号: LALE-010 非常時:非常用光源点灯/常時:LED光源ユニット点灯(連続調光・固定出力兼用形の連続調光の範囲:100~約20%) 質量:4.9kg
 ●本体:鋼板(白色) 蓄電池:6H145BA 点検スイッチ付 充電モニタ(緑色)付 ●非常用光源 カバー:ガラス 昼白色(5,000K)
 ●LED光源ユニット カバー:ポリカーボネート(乳白) 平均演色評価数:Ra85 LED光源寿命:40,000時間
 周囲温度:5~35℃でご使用ください。 *必ず下表の光源ユニットと組み合わせてご使用ください。

LED光源ユニット						
点灯方式	明るさクラス	光源色	形式	品名コード	価格(税別)☆	在庫区分
固定出力形	7,000lmタイプ (FHF32形 2灯器具相当 高出力(H)形)	昼光色	CET407DE-N14A	6223-5805	25,000円	○
		昼白色	CET407NE-N14A	6223-5806	25,000円	○
		白色	CET407WE-N14A	6223-5807	25,000円	▲
		温白色	CET407WWE-N14A	6223-5808	25,000円	▲
		電球色	CET407LE-N14A	6223-5809	25,000円	▲
		電球色	CET407LE-N14A	6223-5809	25,000円	▲
	6,000lmタイプ (FHF32形 2灯器具相当 高出力形)	昼光色	CET406DE-N14A	6223-5810	23,000円	○
		昼白色	CET406NE-N14A	6223-5811	23,000円	○
		白色	CET406WE-N14A	6223-5812	23,000円	▲
		温白色	CET406WWE-N14A	6223-5813	23,000円	▲
		電球色	CET406LE-N14A	6223-5814	23,000円	▲
		電球色	CET406LE-N14A	6223-5814	23,000円	▲
	5,200lmタイプ (FHF32形 2灯器具相当 定格出力(H)形)	昼光色	CET405DE-N14A	6223-5815	22,000円	○
		昼白色	CET405NE-N14A	6223-5816	22,000円	○
		白色	CET405WE-N14A	6223-5817	22,000円	▲
		温白色	CET405WWE-N14A	6223-5818	22,000円	▲
		電球色	CET405LE-N14A	6223-5819	22,000円	▲
		電球色	CET405LE-N14A	6223-5819	22,000円	▲
	4,400lmタイプ (FHF32形 2灯器具相当 定格出力形)	昼光色	CET404DE-N14A	6223-5820	20,000円	○
		昼白色	CET404NE-N14A	6223-5821	20,000円	○
		白色	CET404WE-N14A	6223-5822	20,000円	▲
		温白色	CET404WWE-N14A	6223-5823	20,000円	▲
		電球色	CET404LE-N14A	6223-5824	20,000円	▲
		電球色	CET404LE-N14A	6223-5824	20,000円	▲
3,800lmタイプ (FLR40形 2灯器具相当 定格出力形)	昼光色	CET403DE-N14A	6223-5825	17,500円	○	
	昼白色	CET403NE-N14A	6223-5826	17,500円	○	
	白色	CET403WE-N14A	6223-5827	17,500円	▲	
	温白色	CET403WWE-N14A	6223-5828	17,500円	▲	
	電球色	CET403LE-N14A	6223-5829	17,500円	▲	
	電球色	CET403LE-N14A	6223-5829	17,500円	▲	
3,000lmタイプ (FHF32形 1灯器具相当 高出力形)	昼光色	CET403DF-N14A	6223-5830	15,700円	○	
	昼白色	CET403NF-N14A	6223-5831	15,700円	○	
	白色	CET403WF-N14A	6223-5832	15,700円	▲	
	温白色	CET403WWF-N14A	6223-5833	15,700円	▲	
	電球色	CET403LF-N14A	6223-5834	15,700円	▲	
	電球色	CET403LF-N14A	6223-5834	15,700円	▲	
2,200lmタイプ (FHF32形 1灯器具相当 定格出力形)	昼光色	CET402DE-N14A	6223-5835	15,200円	○	
	昼白色	CET402NE-N14A	6223-5836	15,200円	○	
	白色	CET402WE-N14A	6223-5837	15,200円	▲	
	温白色	CET402WWE-N14A	6223-5838	15,200円	▲	
	電球色	CET402LE-N14A	6223-5839	15,200円	▲	
	電球色	CET402LE-N14A	6223-5839	15,200円	▲	
連続調光・固定出力兼用形	7,000lmタイプ (FHF32形 2灯器具相当 高出力(H)形)	昼光色	CET407DE-X14A	6223-5595	28,000円	○
		昼白色	CET407NE-X14A	6223-5596	28,000円	○
		白色	CET407WE-X14A	6223-5597	28,000円	▲
		温白色	CET407WWE-X14A	6223-5598	28,000円	▲
		電球色	CET407LE-X14A	6223-5599	28,000円	▲
		電球色	CET407LE-X14A	6223-5599	28,000円	▲
	6,000lmタイプ (FHF32形 2灯器具相当 高出力形)	昼光色	CET406DE-X14A	6223-5600	26,000円	○
		昼白色	CET406NE-X14A	6223-5601	26,000円	○
		白色	CET406WE-X14A	6223-5602	26,000円	▲
		温白色	CET406WWE-X14A	6223-5603	26,000円	▲
		電球色	CET406LE-X14A	6223-5604	26,000円	▲
		電球色	CET406LE-X14A	6223-5604	26,000円	▲
	5,200lmタイプ (FHF32形 2灯器具相当 定格出力(H)形)	昼光色	CET405DE-X14A	6223-5605	25,000円	○
		昼白色	CET405NE-X14A	6223-5606	25,000円	○
		白色	CET405WE-X14A	6223-5607	25,000円	▲
		温白色	CET405WWE-X14A	6223-5608	25,000円	▲
		電球色	CET405LE-X14A	6223-5609	25,000円	▲
		電球色	CET405LE-X14A	6223-5609	25,000円	▲
	4,400lmタイプ (FHF32形 2灯器具相当 定格出力形)	昼光色	CET404DE-X14A	6223-5610	23,000円	○
		昼白色	CET404NE-X14A	6223-5611	23,000円	○
		白色	CET404WE-X14A	6223-5612	23,000円	▲
		温白色	CET404WWE-X14A	6223-5613	23,000円	▲
		電球色	CET404LE-X14A	6223-5614	23,000円	▲
		電球色	CET404LE-X14A	6223-5614	23,000円	▲
3,800lmタイプ (FLR40形 2灯器具相当 定格出力形)	昼光色	CET403DE-X14A	6223-5615	20,500円	○	
	昼白色	CET403NE-X14A	6223-5616	20,500円	○	
	白色	CET403WE-X14A	6223-5617	20,500円	▲	
	温白色	CET403WWE-X14A	6223-5618	20,500円	▲	
	電球色	CET403LE-X14A	6223-5619	20,500円	▲	
	電球色	CET403LE-X14A	6223-5619	20,500円	▲	
3,000lmタイプ (FHF32形 1灯器具相当 高出力形)	昼光色	CET403DF-X14A	6223-5620	18,700円	▲	
	昼白色	CET403NF-X14A	6223-5621	18,700円	▲	
	白色	CET403WF-X14A	6223-5622	18,700円	▲	
	温白色	CET403WWF-X14A	6223-5623	18,700円	▲	
	電球色	CET403LF-X14A	6223-5624	18,700円	▲	
	電球色	CET403LF-X14A	6223-5624	18,700円	▲	
2,200lmタイプ (FHF32形 1灯器具相当 定格出力形)	昼光色	CET402DE-X14A	6223-5625	17,700円	▲	
	昼白色	CET402NE-X14A	6223-5626	17,700円	▲	
	白色	CET402WE-X14A	6223-5627	17,700円	▲	
	温白色	CET402WWE-X14A	6223-5628	17,700円	▲	
	電球色	CET402LE-X14A	6223-5629	17,700円	▲	
	電球色	CET402LE-X14A	6223-5629	17,700円	▲	

器具性能					組み合わせ参考価格例(税別)☆
定格光束(lm)	定格消費電力(W)	定格入力電圧(V)	入力電流(A)	調光機能消費効率(lm/W)	
6,300	45.1	100-242	0.243(0.468-0.206)	139.6	80,000円
6,620	45.1	100-242	0.243(0.468-0.206)	146.7	80,000円
6,550	45.1	100-242	0.243(0.468-0.206)	145.2	80,000円
6,420	45.1	100-242	0.243(0.468-0.206)	142.3	80,000円
6,210	45.1	100-242	0.243(0.468-0.206)	137.6	80,000円
5,400	38.9	100-242	0.212(0.406-0.181)	138.8	78,000円
5,680	38.9	100-242	0.212(0.406-0.181)	146.0	78,000円
5,620	38.9	100-242	0.212(0.406-0.181)	144.4	78,000円
5,510	38.9	100-242	0.212(0.406-0.181)	141.6	78,000円
5,330	38.9	100-242	0.212(0.406-0.181)	137.0	78,000円
4,680	33.4	100-242	0.185(0.351-0.158)	140.1	77,000円
4,920	33.4	100-242	0.185(0.351-0.158)	147.3	77,000円
4,870	33.4	100-242	0.185(0.351-0.158)	145.8	77,000円
4,770	33.4	100-242	0.185(0.351-0.158)	142.8	77,000円
4,610	33.4	100-242	0.185(0.351-0.158)	138.0	77,000円
3,960	29.0	100-242	0.158(0.305-0.135)	136.5	75,000円
4,160	29.0	100-242	0.158(0.305-0.135)	143.4	75,000円
4,110	29.0	100-242	0.158(0.305-0.135)	141.7	75,000円
4,040	29.0	100-242	0.158(0.305-0.135)	139.3	75,000円
3,900	29.0	100-242	0.158(0.305-0.135)	134.4	75,000円
3,410	25.2	100-242	0.139(0.266-0.119)	135.3	72,500円
3,590	25.2	100-242	0.139(0.266-0.119)	142.4	72,500円
3,550	25.2	100-242	0.139(0.266-0.119)	140.8	72,500円
3,480	25.2	100-242	0.139(0.266-0.119)	138.0	72,500円
3,370	25.2	100-242	0.139(0.266-0.119)	133.7	72,500円
2,700	20.2	100-242	0.115(0.216-0.099)	133.6	70,700円
2,840	20.2	100-242	0.115(0.216-0.099)	140.5	70,700円
2,810	20.2	100-242	0.115(0.216-0.099)	139.1	70,700円
2,760	20.2	100-242	0.115(0.216-0.099)	136.6	70,700円
2,660	20.2	100-242	0.115(0.216-0.099)	131.6	70,700円
1,980	15.2	100-242	0.090(0.166-0.079)	130.2	70,200円
2,080	15.2	100-242	0.090(0.166-0.079)	136.8	70,200円
2,060	15.2	100-242	0.090(0.166-0.079)	135.5	70,200円
2,020	15.2	100-242	0.090(0.166-0.079)	132.8	70,200円
1,950	15.2	100-242	0.090(0.166-0.079)	128.2	70,200円

印はグリーン購入法適合品です。 在庫区分…○:標準品 ▲:受注生産品(納期についてはお問い合わせください) *仕様表の定格消費電力、入力温度設計に基づいて算出した設計寿命であり、使用環境・使用方法により寿命は異なります。また、LEDモジュールとしての寿命であり、照明器具としての寿命商品でも商品ごとに発光色、明るさが異なる、またはムラが生じる場合があります。 *調光して使用する場合は制御装置(別売)と組み合わせてご使用ください。

交換用蓄電池

形式	品名コード	電圧・容量	価格(税別)☆	在庫区分	適合器具形式
6H145BA	6253-9357	7.2V 1,450mAh	17,500円	▲	ZNC4A2、ZNC4A1、ZNC4B2、ZNC4B1、 ZPC4A2、ZPC4A1、ZNC4C2、ZNC4C1、 ZPC4B2、ZPC4B1、ZTC4A2、ZTC4A、 ZTC4B2、ZTC4B、ZTC4C2、ZTC4C

蓄電池について

- 1.内蔵している蓄電池は、寿命に限りがあります。3ヶ月に一度は点検してください。
- 2.建築基準法では30分以上、消防法では20分以上非常点灯しなければなりません。もし非常点灯時間が30分以下になった場合には、交換用蓄電池をお求めのうえ、すみやかに交換してください。
- 3.蓄電池の特性上使用周囲温度により影響を受けますので、常温でご使用ください。
- 4.蓄電池の取替え寿命は一般に4～6年ですが電池の使用条件により変わります。
- 5.ニッケル水素電池(Ni-MH)を使用しております。蓄電池はリサイクル可能な貴重な資源です。蓄電池の交換および使用済み製品の廃棄に際しては蓄電池を取り出し、リサイクルにご協力ください。

電池リサイクル(回収・再資源化)について

■使用済み充電式電池のリサイクルに関するお願い

「資源の有効な利用の促進に関する法律」により2001年4月1日より小形充電式電池の回収・再資源化が義務付けられました。資源の有効利用及び地球環境保護のために、ご使用済みニカド電池・ニッケル水素電池のリサイクルのご協力をお願いします。

- 蓄電池は絶対に分解しないでください。
- 素電池の金属端子部が露出した場合はショートのある恐れがあるのでテープ等で必ず絶縁してください。



Ni-Cd
ニカド電池



Ni-MH
ニッケル水素電池

お問い合わせ先

一般社団法人 JBRC ホームページ…<https://www.jbrc.com/>

非常灯の解説

非常灯についての解説は、LED照明総合カタログをご覧ください。

オイルミスト(油飛沫)の舞う工場内などで使用できます。
防湿・防雨形なので、軒下でも使用可能。

110形

トラフ形の構造例

*LED光源ユニットは2台必要です。

「ネジ」で取り付け

十字穴付きのローレットねじを採用。
ネジの締めつけは手または電動ドライバー
どちらでも可能です。

LED光源と点灯装置を
チューブ状のカバーで
覆った構造

アクリル製の光源ユニットカバー

変質や劣化が起こりにくい材質を採用。
耐候性を確保し、オイルミストによる劣化を抑えます。

光源ユニットは、内部にオイルミストが侵入しない「密閉構造」

点灯装置は内部に設置

アクリル製のユニットカバー

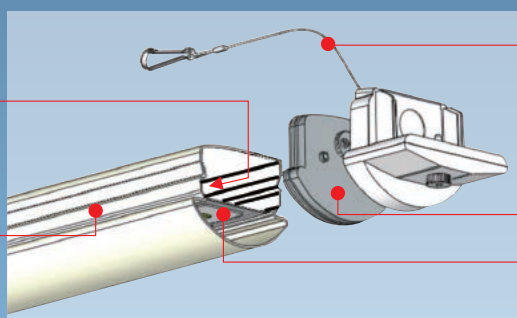

器具本体とのつり下げワイヤー

パッキン

光源基板

*図は構造説明のためのイメージです。

軒下でのご使用上の注意

- 本製品のご使用は、右図の軒下雨線内で、ご使用ください。
- 浴場など連続的に湿度の高い場所、蒸気などが直接あたる場所は使用できません。

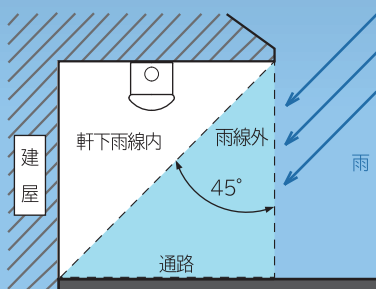

JIS K 2241規定の切削油剤に対応

切削油剤					
N1種4号	N2種4号	N3種8号	N4種8号	A1種2号	A2種2号
不水溶性	不水溶性	不水溶性	不水溶性	水溶性	水溶性
○	○	○	○	○	○

*上記規定の切削油剤でミスト濃度 3mg/ m³以下の油煙環境で
ご使用ください。その他の切削油剤をご使用の場合は別途確認
が必要ですので、ご相談ください。

防水性能保護等級

IP45

日本工業規格(JIS)で制定された防水や防じんの程度についての等級で、直径1.0mm以上の固形物の侵入に対して保護されており、あらゆる方向からの水の直接噴流によっても有害な影響がない状態を示します。

低温対応

-35℃~35℃

40形・20形

トラフ形の構造例

「ネジ」で取り付け

十字穴付きのローレットねじを採用。
ネジの締めつけは手または電動ドライバー
どちらでも可能です。

LED光源と点灯装置を
チューブ状のカバーで覆った構造

アクリル製の光源ユニットカバー

変質や劣化が起こりにくい材質を採用。
耐候性を確保し、オイルミストによる劣化を抑えます。

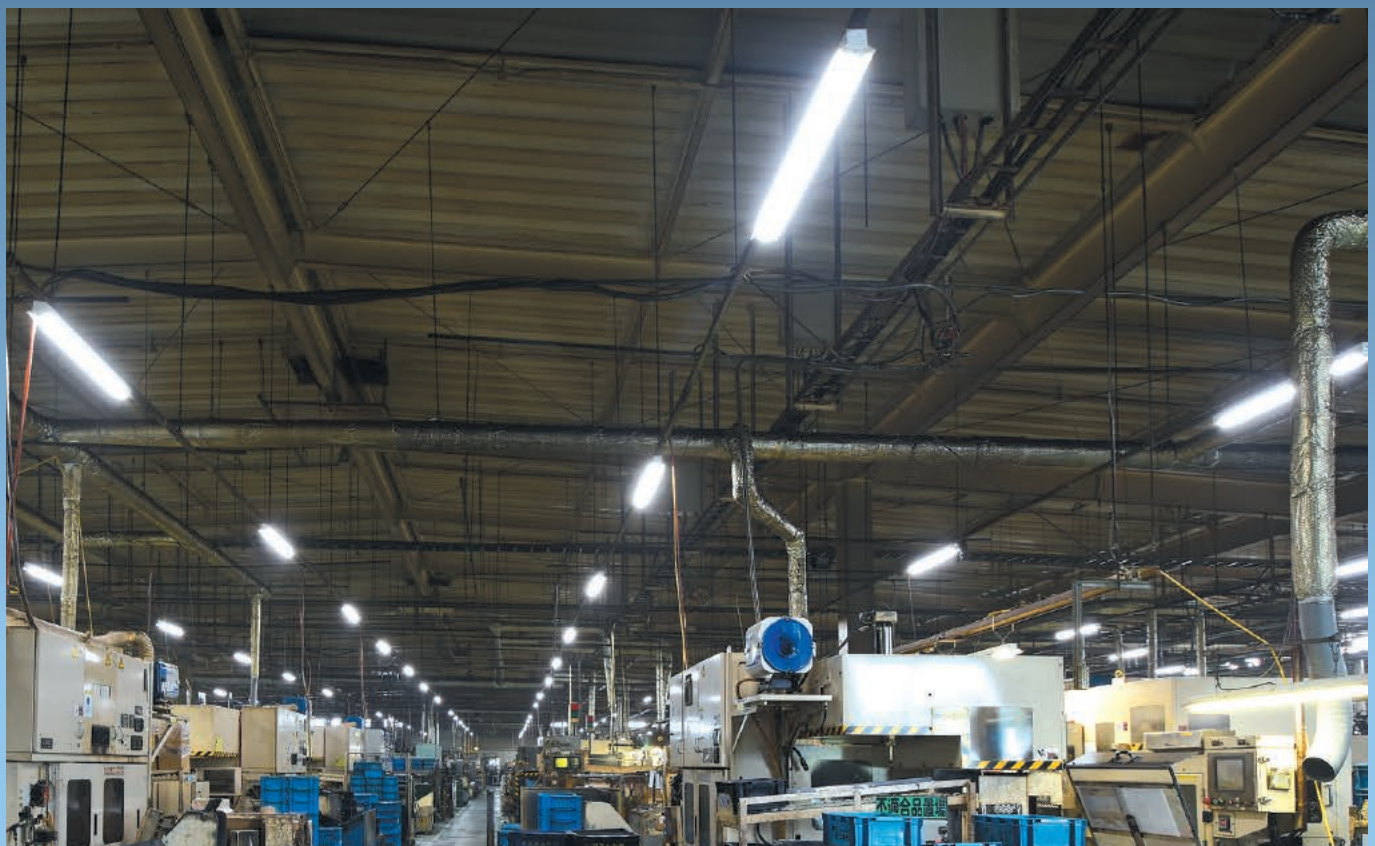

*使用環境のイメージです

特殊環境対応 防湿・防雨形(オイルミスト対応) 110形

逆富士形 幅160mm



品名コード 6251-2919 在庫区分 ○ 価格(税別)☆ 12,000円

固定出力形 平均演色評価数:Ra85 LED光源寿命:40,000時間
質量:6.6kg 本体:鋼板(白色) カバー:アクリル(乳白)
周囲温度:-35~35℃でご使用ください。 *LED光源ユニットは2台必要です。

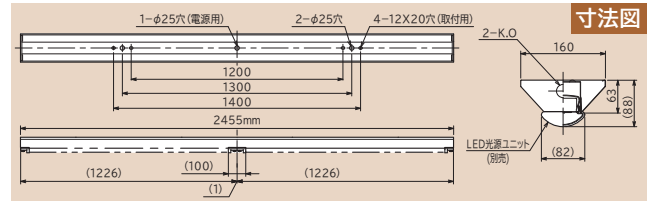

寸法図

器具性能

定格光束 (lm)	定格消費電力 (W)	定格入力電圧 (V)	入力電流 (A)	照明エネルギー消費効率 (lm/W)	組み合わせ参考価格例 (税別)☆
13,320	87.2	100-242	0.454(0.888-0.380)	152.7	86,000円
14,000	87.2	100-242	0.454(0.888-0.380)	160.5	86,000円
13,840	87.2	100-242	0.454(0.888-0.380)	158.7	86,000円
13,580	87.2	100-242	0.454(0.888-0.380)	155.7	86,000円
13,120	87.2	100-242	0.454(0.888-0.380)	150.4	86,000円
11,420	74.8	100-242	0.392(0.764-0.330)	152.6	82,000円
12,000	74.8	100-242	0.392(0.764-0.330)	160.4	82,000円
11,860	74.8	100-242	0.392(0.764-0.330)	158.5	82,000円
11,640	74.8	100-242	0.392(0.764-0.330)	155.6	82,000円
11,260	74.8	100-242	0.392(0.764-0.330)	150.5	82,000円
9,900	63.8	100-242	0.338(0.654-0.284)	155.1	80,000円
10,400	63.8	100-242	0.338(0.654-0.284)	163.0	80,000円
10,280	63.8	100-242	0.338(0.654-0.284)	161.1	80,000円
10,080	63.8	100-242	0.338(0.654-0.284)	157.9	80,000円
9,760	63.8	100-242	0.338(0.654-0.284)	152.9	80,000円
8,380	55.0	100-242	0.284(0.562-0.238)	152.3	76,000円
8,800	55.0	100-242	0.284(0.562-0.238)	160.0	76,000円
8,700	55.0	100-242	0.284(0.562-0.238)	158.1	76,000円
8,540	55.0	100-242	0.284(0.562-0.238)	155.2	76,000円
8,260	55.0	100-242	0.284(0.562-0.238)	150.1	76,000円
7,220	47.4	100-242	0.246(0.484-0.206)	152.3	71,000円
7,600	47.4	100-242	0.246(0.484-0.206)	160.3	71,000円
7,520	47.4	100-242	0.246(0.484-0.206)	158.6	71,000円
7,380	47.4	100-242	0.246(0.484-0.206)	155.6	71,000円
7,120	47.4	100-242	0.246(0.484-0.206)	150.2	71,000円
5,700	37.4	100-242	0.198(0.384-0.166)	152.4	67,400円
6,000	37.4	100-242	0.198(0.384-0.166)	160.4	67,400円
5,940	37.4	100-242	0.198(0.384-0.166)	158.8	67,400円
5,820	37.4	100-242	0.198(0.384-0.166)	155.6	67,400円
5,620	37.4	100-242	0.198(0.384-0.166)	150.2	67,400円
4,180	27.4	100-242	0.148(0.284-0.126)	152.5	65,400円
4,400	27.4	100-242	0.148(0.284-0.126)	160.5	65,400円
4,360	27.4	100-242	0.148(0.284-0.126)	159.1	65,400円
4,260	27.4	100-242	0.148(0.284-0.126)	155.4	65,400円
4,120	27.4	100-242	0.148(0.284-0.126)	150.3	65,400円

LED光源ユニット

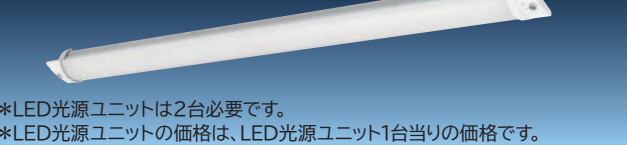

*LED光源ユニットは2台必要です。
*LED光源ユニットの価格は、LED光源ユニット1台当りの価格です。

明るさクラス	光源色	形式	品名コード	価格(税別)☆	在庫区分
14,000lm タイプ (FHF86形 2灯器具相当 定格出力(H)形)	昼光色	WGE407DE-N14A1	6223-5695	37,000円	○
	昼白色	WGE407NE-N14A1	6223-5696	37,000円	○
	白色	WGE407WE-N14A1	6223-5697	37,000円	▲
	温白色	WGE407WWE-N14A1	6223-5698	37,000円	▲
	電球色	WGE407LE-N14A1	6223-5699	37,000円	▲
12,000lm タイプ (FHF86形 2灯器具相当 定格出力形)	昼光色	WGE406DE-N14A1	6223-5700	35,000円	○
	昼白色	WGE406NE-N14A1	6223-5701	35,000円	○
	白色	WGE406WE-N14A1	6223-5702	35,000円	▲
	温白色	WGE406WWE-N14A1	6223-5703	35,000円	▲
	電球色	WGE406LE-N14A1	6223-5704	35,000円	▲
10,400lm タイプ (FLR110形 2灯器具相当 節電形)	昼光色	WGE405DE-N14A1	6223-5705	34,000円	○
	昼白色	WGE405NE-N14A1	6223-5706	34,000円	○
	白色	WGE405WE-N14A1	6223-5707	34,000円	▲
	温白色	WGE405WWE-N14A1	6223-5708	34,000円	▲
	電球色	WGE405LE-N14A1	6223-5709	34,000円	▲
8,800lm タイプ (FHF86形 2灯器具相当 節電・低照度形)	昼光色	WGE404DE-N14A1	6223-5710	32,000円	○
	昼白色	WGE404NE-N14A1	6223-5711	32,000円	○
	白色	WGE404WE-N14A1	6223-5712	32,000円	▲
	温白色	WGE404WWE-N14A1	6223-5713	32,000円	▲
	電球色	WGE404LE-N14A1	6223-5714	32,000円	▲
7,600lm タイプ (FHF86形 1灯器具相当 定格出力(H)形)	昼光色	WGE403DE-N14A1	6223-5715	29,500円	○
	昼白色	WGE403NE-N14A1	6223-5716	29,500円	○
	白色	WGE403WE-N14A1	6223-5717	29,500円	▲
	温白色	WGE403WWE-N14A1	6223-5718	29,500円	▲
	電球色	WGE403LE-N14A1	6223-5719	29,500円	▲
6,000lm タイプ (FHF86形 1灯器具相当 定格出力形)	昼光色	WGE403DF-N14A1	6223-5720	27,700円	○
	昼白色	WGE403NF-N14A1	6223-5721	27,700円	○
	白色	WGE403WF-N14A1	6223-5722	27,700円	▲
	温白色	WGE403WWF-N14A1	6223-5723	27,700円	▲
	電球色	WGE403LF-N14A1	6223-5724	27,700円	▲
4,400lm タイプ (FLR110形 1灯器具相当 節電・低照度形)	昼光色	WGE402DE-N14A1	6223-5725	26,700円	○
	昼白色	WGE402NE-N14A1	6223-5726	26,700円	○
	白色	WGE402WE-N14A1	6223-5727	26,700円	▲
	温白色	WGE402WWE-N14A1	6223-5728	26,700円	▲
	電球色	WGE402LE-N14A1	6223-5729	26,700円	▲

☑印はグリーン購入法適合品です。 在庫区分…○:標準品 ▲:受注生産品(納期についてはお問い合わせください) *仕様表の定格消費電力、入力温度設計に基づいて算出した設計寿命であり、使用環境・使用方法により寿命は異なります。また、LEDモジュールとしての寿命であり、照明器具としての寿命商品でも商品ごとに発光色、明るさが異なる、またはムラが生じる場合があります。 ☆この価格は事業者様向けの積算見積価格であり、一般消費者様向け

逆富士形 幅230mm



品名コード 6251-2920 在庫区分 ○ 価格(税別)☆ **12,400円**

固定出力形 平均演色評価数:Ra85 LED光源寿命:40,000時間
 質量:7.1kg 本体:鋼板(白色) カバー:アクリル(乳白)
 周囲温度:-35~35℃でご使用ください。*LED光源ユニットは2台必要です。

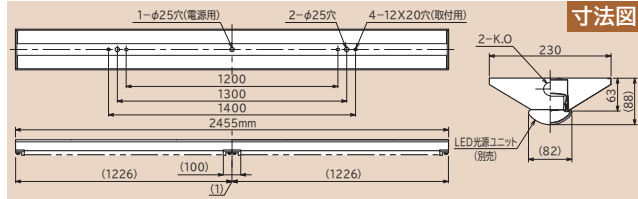

器具性能

定格光束 (lm)	定格消費電力 (W)	定格入力電圧 (V)	入力電流 (A)	頭工ルミナ消費効率 (lm/W)	組み合わせ参考価格例 (税別)☆
13,320	87.2	100-242	0.454(0.888-0.380)	152.7	86,400円
14,000	87.2	100-242	0.454(0.888-0.380)	160.5	86,400円
13,840	87.2	100-242	0.454(0.888-0.380)	158.7	86,400円
13,580	87.2	100-242	0.454(0.888-0.380)	155.7	86,400円
13,120	87.2	100-242	0.454(0.888-0.380)	150.4	86,400円
11,420	74.8	100-242	0.392(0.764-0.330)	152.6	82,400円
12,000	74.8	100-242	0.392(0.764-0.330)	160.4	82,400円
11,860	74.8	100-242	0.392(0.764-0.330)	158.5	82,400円
11,640	74.8	100-242	0.392(0.764-0.330)	155.6	82,400円
11,260	74.8	100-242	0.392(0.764-0.330)	150.5	82,400円
9,900	63.8	100-242	0.338(0.654-0.284)	155.1	80,400円
10,400	63.8	100-242	0.338(0.654-0.284)	163.0	80,400円
10,280	63.8	100-242	0.338(0.654-0.284)	161.1	80,400円
10,080	63.8	100-242	0.338(0.654-0.284)	157.9	80,400円
9,760	63.8	100-242	0.338(0.654-0.284)	152.9	80,400円
8,380	55.0	100-242	0.284(0.562-0.238)	152.3	76,400円
8,800	55.0	100-242	0.284(0.562-0.238)	160.0	76,400円
8,700	55.0	100-242	0.284(0.562-0.238)	158.1	76,400円
8,540	55.0	100-242	0.284(0.562-0.238)	155.2	76,400円
8,260	55.0	100-242	0.284(0.562-0.238)	150.1	76,400円
7,220	47.4	100-242	0.246(0.484-0.206)	152.3	71,400円
7,600	47.4	100-242	0.246(0.484-0.206)	160.3	71,400円
7,520	47.4	100-242	0.246(0.484-0.206)	158.6	71,400円
7,380	47.4	100-242	0.246(0.484-0.206)	155.6	71,400円
7,120	47.4	100-242	0.246(0.484-0.206)	150.2	71,400円
5,700	37.4	100-242	0.198(0.384-0.166)	152.4	67,800円
6,000	37.4	100-242	0.198(0.384-0.166)	160.4	67,800円
5,940	37.4	100-242	0.198(0.384-0.166)	158.8	67,800円
5,820	37.4	100-242	0.198(0.384-0.166)	155.6	67,800円
5,620	37.4	100-242	0.198(0.384-0.166)	150.2	67,800円
4,180	27.4	100-242	0.148(0.284-0.126)	152.5	65,800円
4,400	27.4	100-242	0.148(0.284-0.126)	160.5	65,800円
4,360	27.4	100-242	0.148(0.284-0.126)	159.1	65,800円
4,260	27.4	100-242	0.148(0.284-0.126)	155.4	65,800円
4,120	27.4	100-242	0.148(0.284-0.126)	150.3	65,800円

トラフ形

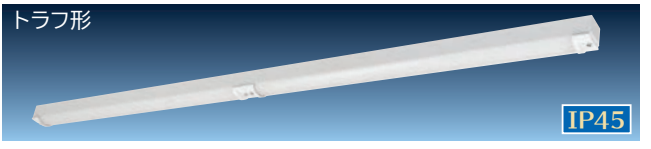

品名コード 6251-3106 在庫区分 ○ 価格(税別)☆ **12,000円**

固定出力形 平均演色評価数:Ra85 LED光源寿命:40,000時間
 質量:5.1kg 本体:鋼板(白色) カバー:アクリル(乳白)
 周囲温度:-35~35℃でご使用ください。*LED光源ユニットは2台必要です。

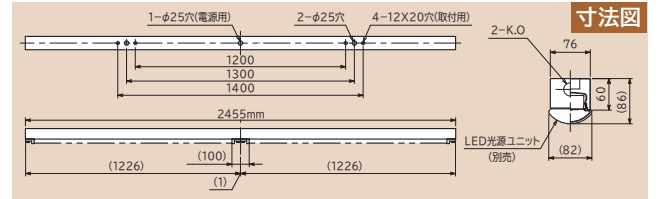

器具性能

定格光束 (lm)	定格消費電力 (W)	定格入力電圧 (V)	入力電流 (A)	頭工ルミナ消費効率 (lm/W)	組み合わせ参考価格例 (税別)☆	光源ユニット形式
13,320	87.2	100-242	0.454(0.888-0.380)	152.7	86,000円	WGE407DE-N14A1
14,000	87.2	100-242	0.454(0.888-0.380)	160.5	86,000円	WGE407NE-N14A1
13,840	87.2	100-242	0.454(0.888-0.380)	158.7	86,000円	WGE407WE-N14A1
13,580	87.2	100-242	0.454(0.888-0.380)	155.7	86,000円	WGE407WWE-N14A1
13,120	87.2	100-242	0.454(0.888-0.380)	150.4	86,000円	WGE407LE-N14A1
11,420	74.8	100-242	0.392(0.764-0.330)	152.6	82,000円	WGE406DE-N14A1
12,000	74.8	100-242	0.392(0.764-0.330)	160.4	82,000円	WGE406NE-N14A1
11,860	74.8	100-242	0.392(0.764-0.330)	158.5	82,000円	WGE406WE-N14A1
11,640	74.8	100-242	0.392(0.764-0.330)	155.6	82,000円	WGE406WWE-N14A1
11,260	74.8	100-242	0.392(0.764-0.330)	150.5	82,000円	WGE406LE-N14A1
9,900	63.8	100-242	0.338(0.654-0.284)	155.1	80,000円	WGE405DE-N14A1
10,400	63.8	100-242	0.338(0.654-0.284)	163.0	80,000円	WGE405NE-N14A1
10,280	63.8	100-242	0.338(0.654-0.284)	161.1	80,000円	WGE405WE-N14A1
10,080	63.8	100-242	0.338(0.654-0.284)	157.9	80,000円	WGE405WWE-N14A1
9,760	63.8	100-242	0.338(0.654-0.284)	152.9	80,000円	WGE405LE-N14A1
8,380	55.0	100-242	0.284(0.562-0.238)	152.3	76,000円	WGE404DE-N14A1
8,800	55.0	100-242	0.284(0.562-0.238)	160.0	76,000円	WGE404NE-N14A1
8,700	55.0	100-242	0.284(0.562-0.238)	158.1	76,000円	WGE404WE-N14A1
8,540	55.0	100-242	0.284(0.562-0.238)	155.2	76,000円	WGE404WWE-N14A1
8,260	55.0	100-242	0.284(0.562-0.238)	150.1	76,000円	WGE404LE-N14A1
7,220	47.4	100-242	0.246(0.484-0.206)	152.3	71,000円	WGE403DE-N14A1
7,600	47.4	100-242	0.246(0.484-0.206)	160.3	71,000円	WGE403NE-N14A1
7,520	47.4	100-242	0.246(0.484-0.206)	158.6	71,000円	WGE403WE-N14A1
7,380	47.4	100-242	0.246(0.484-0.206)	155.6	71,000円	WGE403WWE-N14A1
7,120	47.4	100-242	0.246(0.484-0.206)	150.2	71,000円	WGE403LE-N14A1
5,700	37.4	100-242	0.198(0.384-0.166)	152.4	67,400円	WGE403DF-N14A1
6,000	37.4	100-242	0.198(0.384-0.166)	160.4	67,400円	WGE403NF-N14A1
5,940	37.4	100-242	0.198(0.384-0.166)	158.8	67,400円	WGE403WF-N14A1
5,820	37.4	100-242	0.198(0.384-0.166)	155.6	67,400円	WGE403WFF-N14A1
5,620	37.4	100-242	0.198(0.384-0.166)	150.2	67,400円	WGE403LF-N14A1
4,180	27.4	100-242	0.148(0.284-0.126)	152.5	65,400円	WGE402DE-N14A1
4,400	27.4	100-242	0.148(0.284-0.126)	160.5	65,400円	WGE402NE-N14A1
4,360	27.4	100-242	0.148(0.284-0.126)	159.1	65,400円	WGE402WE-N14A1
4,260	27.4	100-242	0.148(0.284-0.126)	155.4	65,400円	WGE402WWE-N14A1
4,120	27.4	100-242	0.148(0.284-0.126)	150.3	65,400円	WGE402LE-N14A1

電流、固有エネルギー消費効率は入力電圧200Vの値です。*入力電流欄の()内数値は入力電流の範囲です。*LED光源寿命はLED単体で定められたのは他の光源を使用した場合と同様の8~10年です。また、LEDモジュールのみの交換はできません。*LED素子の発光色等のバラツキなどのため、同一形式の販売価格ではありません。小売の価格については取扱店にお問い合わせください。

特殊環境対応 防湿・防雨形(オイルミスト対応) 110形 スマートユニット



明るさ クラス	光源色	形式	品名コード	価格 (税別)☆	在庫 区分
14,000lm タイプ (FHF86形 2灯器具相当 定格出力(H)形)	昼光色	WGE407DE-N14A1	6223-5695	37,000円	○
	昼白色	WGE407NE-N14A1	6223-5696	37,000円	○
	白色	WGE407WE-N14A1	6223-5697	37,000円	▲
	温白色	WGE407WWE-N14A1	6223-5698	37,000円	▲
	電球色	WGE407LE-N14A1	6223-5699	37,000円	▲
12,000lm タイプ (FHF86形 2灯器具相当 定格出力形)	昼光色	WGE406DE-N14A1	6223-5700	35,000円	○
	昼白色	WGE406NE-N14A1	6223-5701	35,000円	○
	白色	WGE406WE-N14A1	6223-5702	35,000円	▲
	温白色	WGE406WWE-N14A1	6223-5703	35,000円	▲
	電球色	WGE406LE-N14A1	6223-5704	35,000円	▲
10,400lm タイプ (FLR110形 2灯器具相当 節電形)	昼光色	WGE405DE-N14A1	6223-5705	34,000円	○
	昼白色	WGE405NE-N14A1	6223-5706	34,000円	○
	白色	WGE405WE-N14A1	6223-5707	34,000円	▲
	温白色	WGE405WWE-N14A1	6223-5708	34,000円	▲
	電球色	WGE405LE-N14A1	6223-5709	34,000円	▲
8,800lm タイプ (FHF86形 2灯器具相当 節電・低照度形)	昼光色	WGE404DE-N14A1	6223-5710	32,000円	○
	昼白色	WGE404NE-N14A1	6223-5711	32,000円	○
	白色	WGE404WE-N14A1	6223-5712	32,000円	▲
	温白色	WGE404WWE-N14A1	6223-5713	32,000円	▲
	電球色	WGE404LE-N14A1	6223-5714	32,000円	▲
7,600lm タイプ (FHF86形 1灯器具相当 定格出力(H)形)	昼光色	WGE403DE-N14A1	6223-5715	29,500円	○
	昼白色	WGE403NE-N14A1	6223-5716	29,500円	○
	白色	WGE403WE-N14A1	6223-5717	29,500円	▲
	温白色	WGE403WWE-N14A1	6223-5718	29,500円	▲
	電球色	WGE403LE-N14A1	6223-5719	29,500円	▲
6,000lm タイプ (FHF86形 1灯器具相当 定格出力形)	昼光色	WGE403DF-N14A1	6223-5720	27,700円	○
	昼白色	WGE403NF-N14A1	6223-5721	27,700円	○
	白色	WGE403WF-N14A1	6223-5722	27,700円	▲
	温白色	WGE403WWF-N14A1	6223-5723	27,700円	▲
	電球色	WGE403LF-N14A1	6223-5724	27,700円	▲
4,400lm タイプ (FLR110形 1灯器具相当 節電・低照度形)	昼光色	WGE402DE-N14A1	6223-5725	26,700円	○
	昼白色	WGE402NE-N14A1	6223-5726	26,700円	○
	白色	WGE402WE-N14A1	6223-5727	26,700円	▲
	温白色	WGE402WWE-N14A1	6223-5728	26,700円	▲
	電球色	WGE402LE-N14A1	6223-5729	26,700円	▲



品名コード 6251-3107 在庫区分 ▲ 価格(税別)☆ 13,000円

固定出力形 平均演色評価数:Ra85 LED光源寿命:40,000時間
質量:5.7kg 本体:鋼板(白色) カバー:アクリル(乳白)
周囲温度:-35~35℃でご使用ください。 *LED光源ユニットは2台必要です。

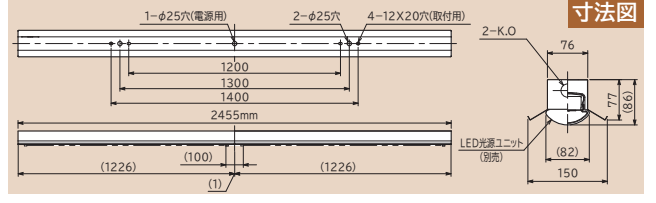

器具性能					組み合わせ 参考価格例 (税別)☆
定格 光束 (lm)	定格 消費電力 (W)	定格入力 電圧 (V)	入力 電流 (A)	器具エネルギー 消費効率 (lm/W)	
13,060	87.2	100-242	0.454(0.888-0.380)	149.7	87,000円
13,740	87.2	100-242	0.454(0.888-0.380)	157.5	87,000円
13,600	87.2	100-242	0.454(0.888-0.380)	155.9	87,000円
13,340	87.2	100-242	0.454(0.888-0.380)	152.9	87,000円
12,880	87.2	100-242	0.454(0.888-0.380)	147.7	87,000円
11,200	74.8	100-242	0.392(0.764-0.330)	149.7	83,000円
11,780	74.8	100-242	0.392(0.764-0.330)	157.4	83,000円
11,660	74.8	100-242	0.392(0.764-0.330)	155.8	83,000円
11,420	74.8	100-242	0.392(0.764-0.330)	152.6	83,000円
11,040	74.8	100-242	0.392(0.764-0.330)	147.5	83,000円
9,700	63.8	100-242	0.338(0.654-0.284)	152.0	81,000円
10,200	63.8	100-242	0.338(0.654-0.284)	159.8	81,000円
10,080	63.8	100-242	0.338(0.654-0.284)	157.9	81,000円
9,900	63.8	100-242	0.338(0.654-0.284)	155.1	81,000円
9,560	63.8	100-242	0.338(0.654-0.284)	149.8	81,000円
8,220	55.0	100-242	0.284(0.562-0.238)	149.4	77,000円
8,640	55.0	100-242	0.284(0.562-0.238)	157.0	77,000円
8,540	55.0	100-242	0.284(0.562-0.238)	155.2	77,000円
8,380	55.0	100-242	0.284(0.562-0.238)	152.3	77,000円
8,100	55.0	100-242	0.284(0.562-0.238)	147.2	77,000円
7,100	47.4	100-242	0.246(0.484-0.206)	149.7	72,000円
7,460	47.4	100-242	0.246(0.484-0.206)	157.3	72,000円
7,380	47.4	100-242	0.246(0.484-0.206)	155.6	72,000円
7,240	47.4	100-242	0.246(0.484-0.206)	152.7	72,000円
7,000	47.4	100-242	0.246(0.484-0.206)	147.6	72,000円
5,600	37.4	100-242	0.198(0.384-0.166)	149.7	68,400円
5,880	37.4	100-242	0.198(0.384-0.166)	157.2	68,400円
5,820	37.4	100-242	0.198(0.384-0.166)	155.6	68,400円
5,700	37.4	100-242	0.198(0.384-0.166)	152.4	68,400円
5,520	37.4	100-242	0.198(0.384-0.166)	147.5	68,400円
4,100	27.4	100-242	0.148(0.284-0.126)	149.6	66,400円
4,320	27.4	100-242	0.148(0.284-0.126)	157.6	66,400円
4,280	27.4	100-242	0.148(0.284-0.126)	156.2	66,400円
4,200	27.4	100-242	0.148(0.284-0.126)	153.2	66,400円
4,060	27.4	100-242	0.148(0.284-0.126)	148.1	66,400円

■印はグリーン購入法適合品です。 在庫区分…○:標準品 ▲:受注生産品(納期についてはお問い合わせください) *仕様表の定格消費電力、入力温度設計に基づいて算出した設計寿命であり、使用環境・使用方法により寿命は異なります。また、LEDモジュールとしての寿命であり、照明器具としての寿命商品でも商品ごとに発光色、明るさが異なる、またはムラが生じる場合があります。 ☆この価格は事業者様向けの積算見積価格であり、一般消費者様向け

特殊環境対応 防湿・防雨形(オイルミスト対応) 40形 スマートユニット

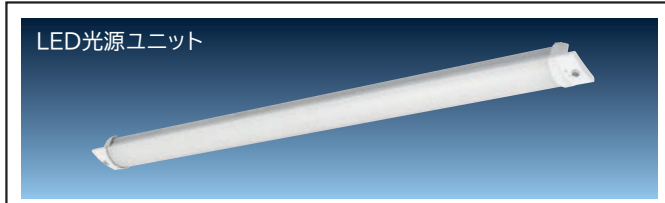

明るさ クラス	光源色	形式	品名コード	価格 (税別)☆	在庫 区分
7,000lm タイプ (FHF32形 2灯器具相当 高出力(H)形)	昼光色	WGE407DE-N14A1	6223-5695	37,000円	○
	昼白色	WGE407NE-N14A1	6223-5696	37,000円	○
	白色	WGE407WE-N14A1	6223-5697	37,000円	▲
	温白色	WGE407WWE-N14A1	6223-5698	37,000円	▲
	電球色	WGE407LE-N14A1	6223-5699	37,000円	▲
6,000lm タイプ (FHF32形 2灯器具相当 高出力形)	昼光色	WGE406DE-N14A1	6223-5700	35,000円	○
	昼白色	WGE406NE-N14A1	6223-5701	35,000円	○
	白色	WGE406WE-N14A1	6223-5702	35,000円	▲
	温白色	WGE406WWE-N14A1	6223-5703	35,000円	▲
	電球色	WGE406LE-N14A1	6223-5704	35,000円	▲
5,200lm タイプ (FHF32形 2灯器具相当 定格出力(H)形)	昼光色	WGE405DE-N14A1	6223-5705	34,000円	○
	昼白色	WGE405NE-N14A1	6223-5706	34,000円	○
	白色	WGE405WE-N14A1	6223-5707	34,000円	▲
	温白色	WGE405WWE-N14A1	6223-5708	34,000円	▲
	電球色	WGE405LE-N14A1	6223-5709	34,000円	▲
4,400lm タイプ (FHF32形 2灯器具相当 定格出力形)	昼光色	WGE404DE-N14A1	6223-5710	32,000円	○
	昼白色	WGE404NE-N14A1	6223-5711	32,000円	○
	白色	WGE404WE-N14A1	6223-5712	32,000円	▲
	温白色	WGE404WWE-N14A1	6223-5713	32,000円	▲
	電球色	WGE404LE-N14A1	6223-5714	32,000円	▲
3,800lm タイプ (FLR40形 2灯器具相当 定格出力形)	昼光色	WGE403DE-N14A1	6223-5715	29,500円	○
	昼白色	WGE403NE-N14A1	6223-5716	29,500円	○
	白色	WGE403WE-N14A1	6223-5717	29,500円	▲
	温白色	WGE403WWE-N14A1	6223-5718	29,500円	▲
	電球色	WGE403LE-N14A1	6223-5719	29,500円	▲
3,000lm タイプ (FHF32形 1灯器具相当 高出力形)	昼光色	WGE403DF-N14A1	6223-5720	27,700円	○
	昼白色	WGE403NF-N14A1	6223-5721	27,700円	○
	白色	WGE403WF-N14A1	6223-5722	27,700円	▲
	温白色	WGE403WWF-N14A1	6223-5723	27,700円	▲
	電球色	WGE403LF-N14A1	6223-5724	27,700円	▲
2,200lm タイプ (FHF32形 1灯器具相当 定格出力形)	昼光色	WGE402DE-N14A1	6223-5725	26,700円	○
	昼白色	WGE402NE-N14A1	6223-5726	26,700円	○
	白色	WGE402WE-N14A1	6223-5727	26,700円	▲
	温白色	WGE402WWE-N14A1	6223-5728	26,700円	▲
	電球色	WGE402LE-N14A1	6223-5729	26,700円	▲



品名コード 6254-1006 在庫区分 ○ 価格(税別)☆ **6,300円**

固定出力形 平均演色評価数:Ra85 LED光源寿命:40,000時間
質量:3.3kg 本体:鋼板(白色) カバー:アクリル(乳白)
周囲温度:-35~35℃でご使用ください。

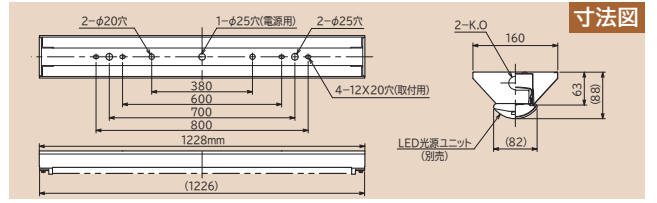

器具性能					組み合わせ 参考価格例 (税別)☆
定格 光束 (lm)	定格 消費電力 (W)	定格入力 電圧 (V)	入力 電流 (A)	器具エネルギー 消費効率 (lm/W)	
6,660	43.6	100-242	0.227(0.444-0.190)	152.7	43,300円
7,000	43.6	100-242	0.227(0.444-0.190)	160.5	43,300円
6,920	43.6	100-242	0.227(0.444-0.190)	158.7	43,300円
6,790	43.6	100-242	0.227(0.444-0.190)	155.7	43,300円
6,560	43.6	100-242	0.227(0.444-0.190)	150.4	43,300円
5,710	37.4	100-242	0.196(0.382-0.165)	152.6	41,300円
6,000	37.4	100-242	0.196(0.382-0.165)	160.4	41,300円
5,930	37.4	100-242	0.196(0.382-0.165)	158.5	41,300円
5,820	37.4	100-242	0.196(0.382-0.165)	155.6	41,300円
5,630	37.4	100-242	0.196(0.382-0.165)	150.5	41,300円
4,950	31.9	100-242	0.169(0.327-0.142)	155.1	40,300円
5,200	31.9	100-242	0.169(0.327-0.142)	163.0	40,300円
5,140	31.9	100-242	0.169(0.327-0.142)	161.1	40,300円
5,040	31.9	100-242	0.169(0.327-0.142)	157.9	40,300円
4,880	31.9	100-242	0.169(0.327-0.142)	152.9	40,300円
4,190	27.5	100-242	0.142(0.281-0.119)	152.3	38,300円
4,400	27.5	100-242	0.142(0.281-0.119)	160.0	38,300円
4,350	27.5	100-242	0.142(0.281-0.119)	158.1	38,300円
4,270	27.5	100-242	0.142(0.281-0.119)	155.2	38,300円
4,130	27.5	100-242	0.142(0.281-0.119)	150.1	38,300円
3,610	23.7	100-242	0.123(0.242-0.103)	152.3	35,800円
3,800	23.7	100-242	0.123(0.242-0.103)	160.3	35,800円
3,760	23.7	100-242	0.123(0.242-0.103)	158.6	35,800円
3,690	23.7	100-242	0.123(0.242-0.103)	155.6	35,800円
3,560	23.7	100-242	0.123(0.242-0.103)	150.2	35,800円
2,850	18.7	100-242	0.099(0.192-0.083)	152.4	34,000円
3,000	18.7	100-242	0.099(0.192-0.083)	160.4	34,000円
2,970	18.7	100-242	0.099(0.192-0.083)	158.8	34,000円
2,910	18.7	100-242	0.099(0.192-0.083)	155.6	34,000円
2,810	18.7	100-242	0.099(0.192-0.083)	150.2	34,000円
2,090	13.7	100-242	0.074(0.142-0.063)	152.5	33,000円
2,200	13.7	100-242	0.074(0.142-0.063)	160.5	33,000円
2,180	13.7	100-242	0.074(0.142-0.063)	159.1	33,000円
2,130	13.7	100-242	0.074(0.142-0.063)	155.4	33,000円
2,060	13.7	100-242	0.074(0.142-0.063)	150.3	33,000円

電流、固有エネルギー消費効率は入力電圧200Vの値です。 *入力電流欄の()内数値は入力電流の範囲です。 *LED光源寿命はLED単体で定められた
は他の光源を使用した場合と同様の8~10年です。また、LEDモジュールのみの交換はできません。 *LED素子の発光色等のバラツキなどのため、同一形式
の販売価格ではありません。小売の価格については取扱店にお問い合わせください。

特殊環境対応 防湿・防雨形(オイルミスト対応) 40形

逆富士形 幅230mm



IP45

品名コード 6254-1007 在庫区分 ○ 価格(税別)☆ 6,500円

固定出力形 平均演色評価数:Ra85 LED光源寿命:40,000時間
質量:3.6kg 本体:鋼板(白色) カバー:アクリル(乳白)
周囲温度:-35~35℃でご使用ください。

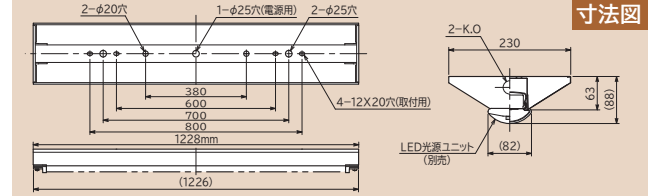

寸法図

器具性能

定格光束 (lm)	定格消費電力 (W)	定格入力電圧 (V)	入力電流 (A)	照明エネルギー消費効率 (lm/W)	組み合わせ参考価格例 (税別)☆
6,660	43.6	100-242	0.227(0.444-0.190)	152.7	43,500円
7,000	43.6	100-242	0.227(0.444-0.190)	160.5	43,500円
6,920	43.6	100-242	0.227(0.444-0.190)	158.7	43,500円
6,790	43.6	100-242	0.227(0.444-0.190)	155.7	43,500円
6,560	43.6	100-242	0.227(0.444-0.190)	150.4	43,500円
5,710	37.4	100-242	0.196(0.382-0.165)	152.6	41,500円
6,000	37.4	100-242	0.196(0.382-0.165)	160.4	41,500円
5,930	37.4	100-242	0.196(0.382-0.165)	158.5	41,500円
5,820	37.4	100-242	0.196(0.382-0.165)	155.6	41,500円
5,630	37.4	100-242	0.196(0.382-0.165)	150.5	41,500円
4,950	31.9	100-242	0.169(0.327-0.142)	155.1	40,500円
5,200	31.9	100-242	0.169(0.327-0.142)	163.0	40,500円
5,140	31.9	100-242	0.169(0.327-0.142)	161.1	40,500円
5,040	31.9	100-242	0.169(0.327-0.142)	157.9	40,500円
4,880	31.9	100-242	0.169(0.327-0.142)	152.9	40,500円
4,190	27.5	100-242	0.142(0.281-0.119)	152.3	38,500円
4,400	27.5	100-242	0.142(0.281-0.119)	160.0	38,500円
4,350	27.5	100-242	0.142(0.281-0.119)	158.1	38,500円
4,270	27.5	100-242	0.142(0.281-0.119)	155.2	38,500円
4,130	27.5	100-242	0.142(0.281-0.119)	150.1	38,500円
3,610	23.7	100-242	0.123(0.242-0.103)	152.3	36,000円
3,800	23.7	100-242	0.123(0.242-0.103)	160.3	36,000円
3,760	23.7	100-242	0.123(0.242-0.103)	158.6	36,000円
3,690	23.7	100-242	0.123(0.242-0.103)	155.6	36,000円
3,560	23.7	100-242	0.123(0.242-0.103)	150.2	36,000円
2,850	18.7	100-242	0.099(0.192-0.083)	152.4	34,200円
3,000	18.7	100-242	0.099(0.192-0.083)	160.4	34,200円
2,970	18.7	100-242	0.099(0.192-0.083)	158.8	34,200円
2,910	18.7	100-242	0.099(0.192-0.083)	155.6	34,200円
2,810	18.7	100-242	0.099(0.192-0.083)	150.2	34,200円
2,090	13.7	100-242	0.074(0.142-0.063)	152.5	33,200円
2,200	13.7	100-242	0.074(0.142-0.063)	160.5	33,200円
2,180	13.7	100-242	0.074(0.142-0.063)	159.1	33,200円
2,130	13.7	100-242	0.074(0.142-0.063)	155.4	33,200円
2,060	13.7	100-242	0.074(0.142-0.063)	150.3	33,200円

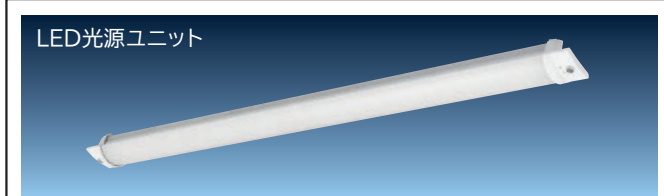

LED光源ユニット

明るさクラス	光源色	形式	品名コード	価格(税別)☆	在庫区分
7,000lm タイプ (FHF32形 2灯器具相当 高出力(H)形)	昼光色	WGE407DE-N14A1	6223-5695	37,000円	○
	昼白色	WGE407NE-N14A1	6223-5696	37,000円	○
	白色	WGE407WE-N14A1	6223-5697	37,000円	▲
	温白色	WGE407WWE-N14A1	6223-5698	37,000円	▲
	電球色	WGE407LE-N14A1	6223-5699	37,000円	▲
6,000lm タイプ (FHF32形 2灯器具相当 高出力形)	昼光色	WGE406DE-N14A1	6223-5700	35,000円	○
	昼白色	WGE406NE-N14A1	6223-5701	35,000円	○
	白色	WGE406WE-N14A1	6223-5702	35,000円	▲
	温白色	WGE406WWE-N14A1	6223-5703	35,000円	▲
	電球色	WGE406LE-N14A1	6223-5704	35,000円	▲
5,200lm タイプ (FHF32形 2灯器具相当 定格出力(H)形)	昼光色	WGE405DE-N14A1	6223-5705	34,000円	○
	昼白色	WGE405NE-N14A1	6223-5706	34,000円	○
	白色	WGE405WE-N14A1	6223-5707	34,000円	▲
	温白色	WGE405WWE-N14A1	6223-5708	34,000円	▲
	電球色	WGE405LE-N14A1	6223-5709	34,000円	▲
4,400lm タイプ (FHF32形 2灯器具相当 定格出力形)	昼光色	WGE404DE-N14A1	6223-5710	32,000円	○
	昼白色	WGE404NE-N14A1	6223-5711	32,000円	○
	白色	WGE404WE-N14A1	6223-5712	32,000円	▲
	温白色	WGE404WWE-N14A1	6223-5713	32,000円	▲
	電球色	WGE404LE-N14A1	6223-5714	32,000円	▲
3,800lm タイプ (FLR40形 1灯器具相当 定格出力形)	昼光色	WGE403DE-N14A1	6223-5715	29,500円	○
	昼白色	WGE403NE-N14A1	6223-5716	29,500円	○
	白色	WGE403WE-N14A1	6223-5717	29,500円	▲
	温白色	WGE403WWE-N14A1	6223-5718	29,500円	▲
	電球色	WGE403LE-N14A1	6223-5719	29,500円	▲
3,000lm タイプ (FHF32形 1灯器具相当 高出力形)	昼光色	WGE403DF-N14A1	6223-5720	27,700円	○
	昼白色	WGE403NF-N14A1	6223-5721	27,700円	○
	白色	WGE403WF-N14A1	6223-5722	27,700円	▲
	温白色	WGE403WWF-N14A1	6223-5723	27,700円	▲
	電球色	WGE403LF-N14A1	6223-5724	27,700円	▲
2,200lm タイプ (FHF32形 1灯器具相当 定格出力形)	昼光色	WGE402DE-N14A1	6223-5725	26,700円	○
	昼白色	WGE402NE-N14A1	6223-5726	26,700円	○
	白色	WGE402WE-N14A1	6223-5727	26,700円	▲
	温白色	WGE402WWE-N14A1	6223-5728	26,700円	▲
	電球色	WGE402LE-N14A1	6223-5729	26,700円	▲

■印はグリーン購入法適合品です。 在庫区分…○:標準品 ▲:受注生産品(納期についてはお問い合わせください) *仕様表の定格消費電力、入力電圧設計に基づいて算出した設計寿命であり、使用環境・使用方法により寿命は異なります。また、LEDモジュールとしての寿命であり、照明器具としての寿命商品でも商品ごとに発光色、明るさが異なる、またはムラが生じる場合があります。 ☆この価格は事業者様向けの積算見積価格であり、一般消費者様向け

トラフ形

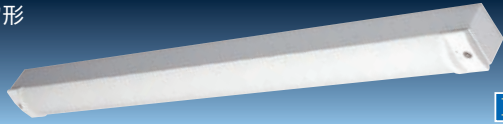

IP45

WGP4A1G

品名コード 6254-1008 在庫区分 ○ 価格(税別)☆ 6,300円

固定出力形 平均演色評価数:Ra85 LED光源寿命:40,000時間
質量:2.5kg 本体:鋼板(白色) カバー:アクリル(乳白)
周囲温度:-35~35℃でご使用ください。

寸法図

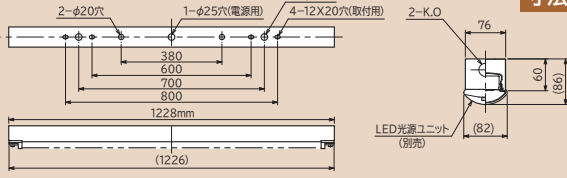

笠付形

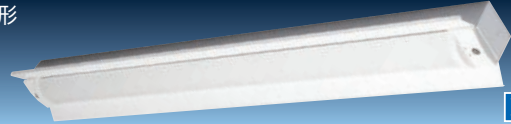

IP45

WGP4B1G

品名コード 6254-1009 在庫区分 ○ 価格(税別)☆ 6,800円

固定出力形 平均演色評価数:Ra85 LED光源寿命:40,000時間
質量:2.9kg 本体:鋼板(白色) カバー:アクリル(乳白)
周囲温度:-35~35℃でご使用ください。

寸法図

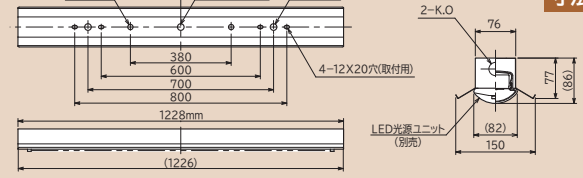

器具性能

定格光束 (lm)	定格消費電力 (W)	定格入力電圧 (V)	入力電流 (A)	調光レギュレーション消費効率 (lm/W)	組み合わせ参考価格例 (税別)☆
6,660	43.6	100-242	0.227(0.444-0.190)	152.7	43,300円
7,000	43.6	100-242	0.227(0.444-0.190)	160.5	43,300円
6,920	43.6	100-242	0.227(0.444-0.190)	158.7	43,300円
6,790	43.6	100-242	0.227(0.444-0.190)	155.7	43,300円
6,560	43.6	100-242	0.227(0.444-0.190)	150.4	43,300円
5,710	37.4	100-242	0.196(0.382-0.165)	152.6	41,300円
6,000	37.4	100-242	0.196(0.382-0.165)	160.4	41,300円
5,930	37.4	100-242	0.196(0.382-0.165)	158.5	41,300円
5,820	37.4	100-242	0.196(0.382-0.165)	155.6	41,300円
5,630	37.4	100-242	0.196(0.382-0.165)	150.5	41,300円
4,950	31.9	100-242	0.169(0.327-0.142)	155.1	40,300円
5,200	31.9	100-242	0.169(0.327-0.142)	163.0	40,300円
5,140	31.9	100-242	0.169(0.327-0.142)	161.1	40,300円
5,040	31.9	100-242	0.169(0.327-0.142)	157.9	40,300円
4,880	31.9	100-242	0.169(0.327-0.142)	152.9	40,300円
4,190	27.5	100-242	0.142(0.281-0.119)	152.3	38,300円
4,400	27.5	100-242	0.142(0.281-0.119)	160.0	38,300円
4,350	27.5	100-242	0.142(0.281-0.119)	158.1	38,300円
4,270	27.5	100-242	0.142(0.281-0.119)	155.2	38,300円
4,130	27.5	100-242	0.142(0.281-0.119)	150.1	38,300円
3,610	23.7	100-242	0.123(0.242-0.103)	152.3	35,800円
3,800	23.7	100-242	0.123(0.242-0.103)	160.3	35,800円
3,760	23.7	100-242	0.123(0.242-0.103)	158.6	35,800円
3,690	23.7	100-242	0.123(0.242-0.103)	155.6	35,800円
3,560	23.7	100-242	0.123(0.242-0.103)	150.2	35,800円
2,850	18.7	100-242	0.099(0.192-0.083)	152.4	34,000円
3,000	18.7	100-242	0.099(0.192-0.083)	160.4	34,000円
2,970	18.7	100-242	0.099(0.192-0.083)	158.8	34,000円
2,910	18.7	100-242	0.099(0.192-0.083)	155.6	34,000円
2,810	18.7	100-242	0.099(0.192-0.083)	150.2	34,000円
2,090	13.7	100-242	0.074(0.142-0.063)	152.5	33,000円
2,200	13.7	100-242	0.074(0.142-0.063)	160.5	33,000円
2,180	13.7	100-242	0.074(0.142-0.063)	159.1	33,000円
2,130	13.7	100-242	0.074(0.142-0.063)	155.4	33,000円
2,060	13.7	100-242	0.074(0.142-0.063)	150.3	33,000円

器具性能

定格光束 (lm)	定格消費電力 (W)	定格入力電圧 (V)	入力電流 (A)	調光レギュレーション消費効率 (lm/W)	組み合わせ参考価格例 (税別)☆	光源ユニット形式
6,530	43.6	100-242	0.227(0.444-0.190)	149.7	43,800円	WGE407DE-N14A1
6,870	43.6	100-242	0.227(0.444-0.190)	157.5	43,800円	WGE407NE-N14A1
6,800	43.6	100-242	0.227(0.444-0.190)	155.9	43,800円	WGE407WE-N14A1
6,670	43.6	100-242	0.227(0.444-0.190)	152.9	43,800円	WGE407WWE-N14A1
6,440	43.6	100-242	0.227(0.444-0.190)	147.7	43,800円	WGE407LE-N14A1
5,600	37.4	100-242	0.196(0.382-0.165)	149.7	41,800円	WGE406DE-N14A1
5,890	37.4	100-242	0.196(0.382-0.165)	157.4	41,800円	WGE406NE-N14A1
5,830	37.4	100-242	0.196(0.382-0.165)	155.8	41,800円	WGE406WE-N14A1
5,710	37.4	100-242	0.196(0.382-0.165)	152.6	41,800円	WGE406WWE-N14A1
5,520	37.4	100-242	0.196(0.382-0.165)	147.5	41,800円	WGE406LE-N14A1
4,850	31.9	100-242	0.169(0.327-0.142)	152.0	40,800円	WGE405DE-N14A1
5,100	31.9	100-242	0.169(0.327-0.142)	159.8	40,800円	WGE405NE-N14A1
5,040	31.9	100-242	0.169(0.327-0.142)	157.9	40,800円	WGE405WE-N14A1
4,950	31.9	100-242	0.169(0.327-0.142)	155.1	40,800円	WGE405WWE-N14A1
4,780	31.9	100-242	0.169(0.327-0.142)	149.8	40,800円	WGE405LE-N14A1
4,110	27.5	100-242	0.142(0.281-0.119)	149.4	38,800円	WGE404DE-N14A1
4,320	27.5	100-242	0.142(0.281-0.119)	157.0	38,800円	WGE404NE-N14A1
4,270	27.5	100-242	0.142(0.281-0.119)	155.2	38,800円	WGE404WE-N14A1
4,190	27.5	100-242	0.142(0.281-0.119)	152.3	38,800円	WGE404WWE-N14A1
4,050	27.5	100-242	0.142(0.281-0.119)	147.2	38,800円	WGE404LE-N14A1
3,550	23.7	100-242	0.123(0.242-0.103)	149.7	36,300円	WGE403DE-N14A1
3,730	23.7	100-242	0.123(0.242-0.103)	157.3	36,300円	WGE403NE-N14A1
3,690	23.7	100-242	0.123(0.242-0.103)	155.6	36,300円	WGE403WE-N14A1
3,620	23.7	100-242	0.123(0.242-0.103)	152.7	36,300円	WGE403WWE-N14A1
3,500	23.7	100-242	0.123(0.242-0.103)	147.6	36,300円	WGE403LE-N14A1
2,800	18.7	100-242	0.099(0.192-0.083)	149.7	34,500円	WGE403DF-N14A1
2,940	18.7	100-242	0.099(0.192-0.083)	157.2	34,500円	WGE403NF-N14A1
2,910	18.7	100-242	0.099(0.192-0.083)	155.6	34,500円	WGE403WF-N14A1
2,850	18.7	100-242	0.099(0.192-0.083)	152.4	34,500円	WGE403WVF-N14A1
2,760	18.7	100-242	0.099(0.192-0.083)	147.5	34,500円	WGE403LF-N14A1
2,050	13.7	100-242	0.074(0.142-0.063)	149.6	33,500円	WGE402DE-N14A1
2,160	13.7	100-242	0.074(0.142-0.063)	157.6	33,500円	WGE402NE-N14A1
2,140	13.7	100-242	0.074(0.142-0.063)	156.2	33,500円	WGE402WE-N14A1
2,100	13.7	100-242	0.074(0.142-0.063)	153.2	33,500円	WGE402WVE-N14A1
2,030	13.7	100-242	0.074(0.142-0.063)	148.1	33,500円	WGE402LE-N14A1

光源ユニット形式

電流、固有エネルギー消費効率は入力電圧200Vの値です。*入力電流欄の()内数値は入力電流の範囲です。*LED光源寿命はLED単体で定められたのは他の光源を使用した場合と同様の8~10年です。また、LEDモジュールのみの交換はできません。*LED素子の発光色等のバラツキなどのため、同一形式の販売価格ではありません。小売の価格については取扱店にお問い合わせください。

特殊環境対応 防湿・防雨形(オイルミスト対応) 20形

LED光源ユニット



明るさ クラス	光源色	形式	品名コード	価格 (税別)☆	在庫 区分
3,200lm タイプ (FHF16形 2灯器具相当 高出力形)	昼光色	WGE203DE-N14A	6223-5730	32,500円	▲
	昼白色	WGE203NE-N14A	6223-5731	32,500円	▲
	白色	WGE203WE-N14A	6223-5732	32,500円	▲
	温白色	WGE203WWE-N14A	6223-5733	32,500円	▲
	電球色	WGE203LE-N14A	6223-5734	32,500円	▲
1,600lm タイプ (FHF16形 1灯器具相当 高出力形)	昼光色	WGE201DE-N14A	6223-5735	22,500円	▲
	昼白色	WGE201NE-N14A	6223-5736	22,500円	▲
	白色	WGE201WE-N14A	6223-5737	22,500円	▲
	温白色	WGE201WWE-N14A	6223-5738	22,500円	▲
	電球色	WGE201LE-N14A	6223-5739	22,500円	▲

逆富士形 幅160mm IP45

品名コード 6254-1013 在庫区分 ▲ 価格(税別)☆ 4,500円

固定出力形 平均演色評価数:Ra85 LED光源寿命:40,000時間
質量:2.1kg 本体:鋼板(白色) カバー:ポリカーボネート(乳白)
周囲温度:-35~35℃でご使用ください。

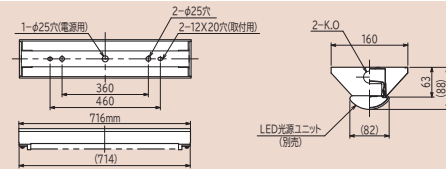

寸法図

器具性能						組み合わせ 参考価格例 (税別)☆
定格 光束 (lm)	定格 消費電力 (W)	定格入力 電圧 (V)	入力 電流 (A)	固有エネ 消費効率 (lm/W)		
3,040	21.3	100-242	0.112 (0.218-0.094)	142.7		37,000円
3,200	21.3	100-242	0.112 (0.218-0.094)	150.2		37,000円
3,170	21.3	100-242	0.112 (0.218-0.094)	148.8		37,000円
3,100	21.3	100-242	0.112 (0.218-0.094)	145.5		37,000円
3,000	21.3	100-242	0.112 (0.218-0.094)	140.8		37,000円
1,540	11.2	100-242	0.061(0.117-0.053)	137.5		27,000円
1,620	11.2	100-242	0.061(0.117-0.053)	144.6		27,000円
1,600	11.2	100-242	0.061(0.117-0.053)	142.8		27,000円
1,570	11.2	100-242	0.061(0.117-0.053)	140.1		27,000円
1,520	11.2	100-242	0.061(0.117-0.053)	135.7		27,000円

LED光源ユニット



明るさ クラス	光源色	形式	品名コード	価格 (税別)☆	在庫 区分
3,200lm タイプ (FHF16形 2灯器具相当 高出力形)	昼光色	WGE203DE-N14A	6223-5730	32,500円	▲
	昼白色	WGE203NE-N14A	6223-5731	32,500円	▲
	白色	WGE203WE-N14A	6223-5732	32,500円	▲
	温白色	WGE203WWE-N14A	6223-5733	32,500円	▲
	電球色	WGE203LE-N14A	6223-5734	32,500円	▲
1,600lm タイプ (FHF16形 1灯器具相当 高出力形)	昼光色	WGE201DE-N14A	6223-5735	22,500円	▲
	昼白色	WGE201NE-N14A	6223-5736	22,500円	▲
	白色	WGE201WE-N14A	6223-5737	22,500円	▲
	温白色	WGE201WWE-N14A	6223-5738	22,500円	▲
	電球色	WGE201LE-N14A	6223-5739	22,500円	▲

トラフ形 IP45

品名コード 6254-1015 在庫区分 ▲ 価格(税別)☆ 4,500円

固定出力形 平均演色評価数:Ra85 LED光源寿命:40,000時間
質量:1.7kg 本体:鋼板(白色) カバー:ポリカーボネート(乳白)
周囲温度:-35~35℃でご使用ください。

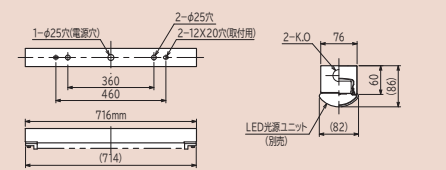

寸法図

器具性能						組み合わせ 参考価格例 (税別)☆
定格 光束 (lm)	定格 消費電力 (W)	定格入力 電圧 (V)	入力 電流 (A)	固有エネ 消費効率 (lm/W)		
3,040	21.3	100-242	0.112 (0.218-0.094)	142.7		37,000円
3,200	21.3	100-242	0.112 (0.218-0.094)	150.2		37,000円
3,170	21.3	100-242	0.112 (0.218-0.094)	148.8		37,000円
3,100	21.3	100-242	0.112 (0.218-0.094)	145.5		37,000円
3,000	21.3	100-242	0.112 (0.218-0.094)	140.8		37,000円
1,540	11.2	100-242	0.061(0.117-0.053)	137.5		27,000円
1,620	11.2	100-242	0.061(0.117-0.053)	144.6		27,000円
1,600	11.2	100-242	0.061(0.117-0.053)	142.8		27,000円
1,570	11.2	100-242	0.061(0.117-0.053)	140.1		27,000円
1,520	11.2	100-242	0.061(0.117-0.053)	135.7		27,000円

■印はグリーン購入法適合品です。 在庫区分…▲:受注生産品(納期についてはお問い合わせください) *仕様表の定格消費電力、入力電流、固有エネについて算出した設計寿命であり、使用環境・使用方法により寿命は異なります。また、LEDモジュールとしての寿命であり、照明器具としての寿命は他の光源ごとに発光色、明るさが異なる、またはムラが生じる場合があります。 ☆この価格は事業者様向けの積算見積価格であり、一般消費者様向けの販売価格で

逆富士形 230mm



IP45

WGN2B

品名コード 6254-1014 在庫区分 ▲ 価格(税別)☆ 4,700円

固定出力形 平均演色評価数:Ra85 LED光源寿命:40,000時間
 質量:2.3kg 本体:鋼板(白色) カバー:ポリカーボネート(乳白)
 周囲温度:-35~35℃でご使用ください。

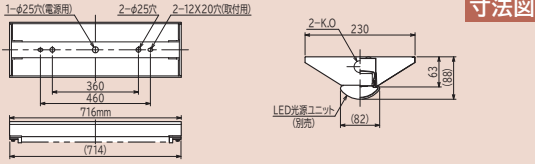

寸法図

器具性能

定格光束 (lm)	定格消費電力 (W)	定格入力電圧 (V)	入力電流 (A)	LED光源消費効率 (lm/W)	組み合わせ参考価格例 (税別)☆
3,040	21.3	100-242	0.112 (0.218-0.094)	142.7	37,200円
3,200	21.3	100-242	0.112 (0.218-0.094)	150.2	37,200円
3,170	21.3	100-242	0.112 (0.218-0.094)	148.8	37,200円
3,100	21.3	100-242	0.112 (0.218-0.094)	145.5	37,200円
3,000	21.3	100-242	0.112 (0.218-0.094)	140.8	37,200円
1,540	11.2	100-242	0.061(0.117-0.053)	137.5	27,200円
1,620	11.2	100-242	0.061(0.117-0.053)	144.6	27,200円
1,600	11.2	100-242	0.061(0.117-0.053)	142.8	27,200円
1,570	11.2	100-242	0.061(0.117-0.053)	140.1	27,200円
1,520	11.2	100-242	0.061(0.117-0.053)	135.7	27,200円

光源ユニット形式
WGE203DE-N14A
WGE203NE-N14A
WGE203WE-N14A
WGE203WWE-N14A
WGE203LE-N14A
WGE201DE-N14A
WGE201NE-N14A
WGE201WE-N14A
WGE201WWE-N14A
WGE201LE-N14A

笠付形



IP45

WGP2B

品名コード 6254-1016 在庫区分 ▲ 価格(税別)☆ 5,000円

固定出力形 平均演色評価数:Ra85 LED光源寿命:40,000時間
 質量:1.9kg 本体:鋼板(白色) カバー:ポリカーボネート(乳白)
 周囲温度:-35~35℃でご使用ください。

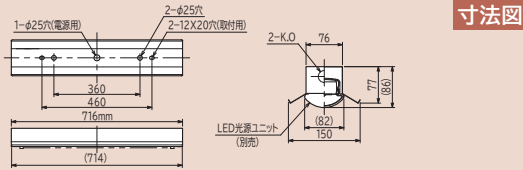

寸法図

器具性能

定格光束 (lm)	定格消費電力 (W)	定格入力電圧 (V)	入力電流 (A)	LED光源消費効率 (lm/W)	組み合わせ参考価格例 (税別)☆
2,990	21.3	100-242	0.112 (0.218-0.094)	140.3	37,500円
3,140	21.3	100-242	0.112 (0.218-0.094)	147.4	37,500円
3,110	21.3	100-242	0.112 (0.218-0.094)	146.0	37,500円
3,040	21.3	100-242	0.112 (0.218-0.094)	142.7	37,500円
2,940	21.3	100-242	0.112 (0.218-0.094)	138.0	37,500円
1,510	11.2	100-242	0.061(0.117-0.053)	134.8	27,500円
1,590	11.2	100-242	0.061(0.117-0.053)	141.9	27,500円
1,570	11.2	100-242	0.061(0.117-0.053)	140.1	27,500円
1,540	11.2	100-242	0.061(0.117-0.053)	137.5	27,500円
1,490	11.2	100-242	0.061(0.117-0.053)	133.0	27,500円

光源ユニット形式
WGE203DE-N14A
WGE203NE-N14A
WGE203WE-N14A
WGE203WWE-N14A
WGE203LE-N14A
WGE201DE-N14A
WGE201NE-N14A
WGE201WE-N14A
WGE201WWE-N14A
WGE201LE-N14A

ルギー消費効率は入力電圧200Vの値です。 *入力電流欄の()内数値は入力電流の範囲です。 *LED光源寿命はLED単体で定められた温度設計に基
 使用した場合と同様の8~10年です。また、LEDモジュールのみの交換はできません。 *LED素子の発光色等のバラツキなどのため、同一形式商品でも商品
 はありません。小売の価格については取扱店にお問い合わせください。

連続調光形器具との組み合わせで、シーンや規模によって異なる照明を適切に制御し、節電します。

中・大規模施設向け



制御装置 DR2044A1

品名コード	価格*	在庫区分
6286-2857	オープン価格	○

電 源：200-242V 50/60Hz共用
 制御回路数：調光制御回路 4回路
 接点出力回路 3回路
 制 御 台 数：●各回路最大50台(点灯装置台数)
 4回路合計で最大100台
 ●器具に搭載している点灯装置
 の台数については、器具の納入
 仕様図でご確認ください。
 調 光 度：100～約5%

小規模施設向け



制御装置 DR2085A1

品名コード	価格*	在庫区分
6286-2856	オープン価格	○

電 源：100-242V 50/60Hz共用
 制御回路数：調光制御回路 5回路
 制 御 台 数：●各回路最大50台(点灯装置台数)
 5回路合計で最大60台
 ●器具に搭載している点灯装置
 の台数については、器具の納入
 仕様図でご確認ください。
 調 光 度：100～約5%



昼光センサー DR208LS

品名コード	価格*	在庫区分
6286-2832	オープン価格	○

電 源：DC12V(制御装置から供給)
 構 造：天井吊り下げタイプ

専用の制御装置と連続調光形器具との組み合わせで
 きめ細かい制御を行い大幅な省エネ・節電を実現します。

1 照度補正制御 DR2085A1/DR2044A1

新しいランプは初期に設計照度以上の明るさが出ています。
 設計照度を考慮して明るさを自動で調光することで、省エネになります。

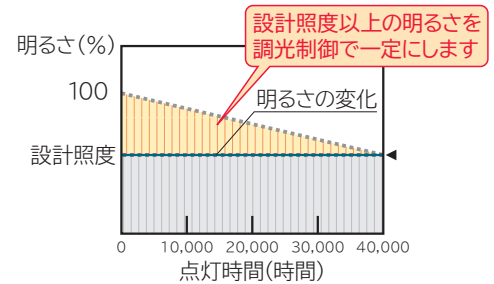

※ イメージです。

2 段調光制御 (タイマー制御) DR2085A1/DR2044A1

タイムスイッチなどの外部信号により、任意設定した調光レベル(設定範囲内)に調光します。たとえば、営業時間前後の準備時間帯や休憩時間を必要最低限の明るさにすることで、電力を抑えることができます。

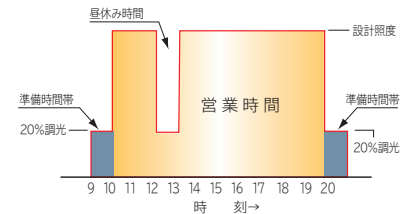

※ イメージです。

3 昼光利用制御 DR2085A1

窓から入射する昼間の自然光を有効に活用し、昼光センサーにより窓際の照明を調光することにより、快適な照明環境をつくりながら、効率的に電力を抑えます。

4 ゾーン調光制御 DR2085A1/DR2044A1

フロアのゾーニングを設定し、回路ごとに明るさ設定を行うことで、ゾーン調光ができます。

5 看板灯制御 (ソーラータイマー制御) DR2085A1

内蔵タイマーにより、日出/日入を目安に看板灯のON/OFFを行います。
 ●別途電磁開閉器が必要です。 ●設定初期に現在日時、地区設定が必要です。

●設定地区は11のエリアがあります。

エリア番号	地区名	エリア番号	地区名
0	北海道東	6	近畿
1	北海道西	7	中国
2	奥羽(北東北)	8	四国
3	東北(南東北)	9	九州
4	関東	10	沖縄
5	中部	15	*1

*1: エリア番号15に設定するとソーラータイマーが解除され24時間タイマー動作となります。

制御装置用信号増幅器

制御装置と信号増幅器を連動することで、
大規模建物や業種に合わせた使用器具数にフレキシブルに対応。

制御装置の調光信号を受けて信号を増幅出力する装置で、信号伝達最遠配線長が200mを超える場合および各回路の照明器具設置装置台数が各装置の制御台数を超える場合の中継器。



100台用信号増幅器
DR20101AMP

品名コード	価格(税別)☆	在庫区分
6286-1424	45,500円	○

電 源:200V 50/60Hz 入力電力8.0W
 構 造:BOX構造(盤組み込みまたは天井裏等への設置)
 本 体:鋼板
 質 量:0.9kg
 制 御 回 路:1回路(2分岐)
 制 御 台 数:●最大100台(点灯装置の合計数で)
 ●器具に搭載している点灯装置の台数については、器具の
 納入仕様図でご確認ください。
 調光信号線:φ1.2CPEV-1P 最遠配線長200m
 周囲温度:0~35℃
 湿度:85%以下 結露がないこと
 入力信号:DC10V (1kHzのPWMデューティー信号)



500台用信号増幅器
DR20501AMP

品名コード	価格(税別)☆	在庫区分
6286-2512	75,000円	○

電 源:200V 50/60Hz 入力電力30.0W
 構 造:BOX構造(盤組み込みまたは天井裏等への設置)
 本 体:鋼板
 質 量:1.4kg
 制 御 回 路:1回路(2分岐)
 制 御 台 数:●最大500台(点灯装置の合計数で)
 ●器具に搭載している点灯装置の台数については、器具の
 納入仕様図でご確認ください。
 調光信号線:φ1.2CPEV-1P 最遠配線長200m
 周囲温度:0~35℃
 湿度:85%以下 結露がないこと
 入力信号:DC10V (1kHzのPWMデューティー信号)

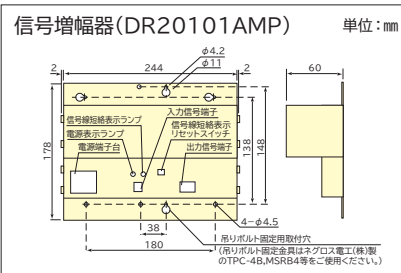

●増幅器の直列接続は3段まで(信号線短絡時は、短絡のあった回路の増幅器およびこれより上位の増幅器の信号線短絡表示ランプが点灯します)

結線図(共通)

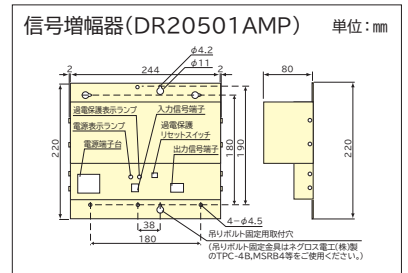
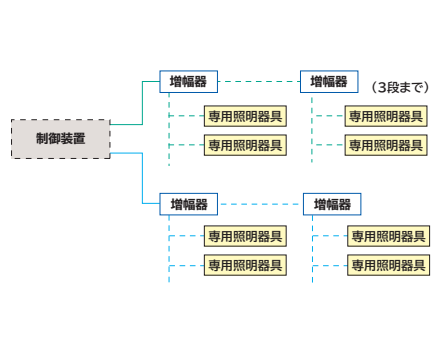

●増幅器の直列接続は3段まで(信号線短絡時は、短絡のあった回路の増幅器の過電流保護表示ランプが点灯します)

信号制御調光器

連続調光形照明器具との組み合わせによって、明るさを自由にコントロール。
2個用スイッチボックスに適合する壁埋込タイプです。

- ツマミ操作だけで、明るさを自由にコントロールできます。
- 調光したままでのON/OFFも可能です。



信号制御調光器 DER2015A

品名コード	価格(税別)☆	在庫区分
6286-2625	34,000円	○

電 源:100-254V 15A(スイッチ容量) 50/60Hz共用
 制 御 回 路:1回路
 制 御 台 数:●点灯装置 最大50台
 ●器具に搭載している点灯装置の台数については、
 器具の納入仕様図でご確認ください。

〈結線図〉 1ヶ所点滅:下図の通り結線してください。

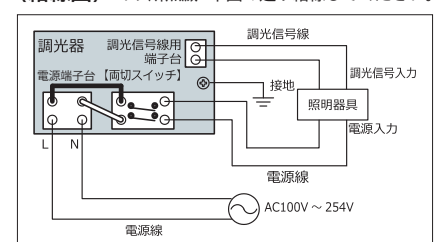

接続台数はスイッチから器具電源をとるスイッチ容量の制限による接続台数と信号制御用調光器の最大接続台数(50台)のどちらか少ない方の接続可能台数となります。電源スイッチの電流容量は15Aまでですが、安全を考慮し10.5Aで計算してください。

日立は、製品の省エネルギー化設計を進め、家庭やオフィスのCO₂削減に貢献。
また、工場での生産活動でも、省エネルギー化に取り組んでいます。



安全に関するご注意

●ご使用の前に取扱説明書をよくお読みのうえ、正しくお使いください。

- 照明器具には寿命があります。
 - 設置して8~10年経つと、外観に異常がなくても内部の劣化が進行していきます。点検・交換をお勧めします。※使用条件は周囲温度30℃、年間3,000時間点灯(1日10時間点灯)の場合(JIS C 8105-1 解説による)。
 - 周囲温度が高い場合、点灯時間が長い場合は、寿命が短くなります。
 - 年に1回は「安全チェックシート」※により、自主点検をしてください。※「安全チェックシート」は一般社団法人日本照明工業会のホームページよりダウンロードできます。URL:https://www.jlma.or.jp/anzen/anzen_cs.htm
 - 3年に1回は、工事店等の専門家による点検をお受けください。点検せず長時間使い続けると、まれに、発煙、発火、感電などに至るおそれがあります。
- ご使用前に「取扱説明書」をよくお読みください。
- 商品には安全にお使いいただくための注意シールが貼ってある、または同梱されているものがあります。ご使用の際はご確認のうえ、正しくお使いください。

ご使用上の注意

- 白色LEDモジュールの寿命について LEDモジュールの寿命はJIS C 8105-3 附属書A LED照明器具性能要求事項の中で、一般用照明器具の光源として使用する場合の白色LEDモジュールの寿命は、「LEDモジュールが点灯しなくなるまでの総点灯時間、又は全光束が点灯初期に測定した値の70%に下がるまでの総点灯時間のいずれか短い時間」と定義されています。当社では、これにない「全光束が定められた割合まで低下するまでの時間」を推定し表記しております。なお、この数値はあくまで設計寿命であり、使用環境・使用方法により寿命が異なります。また、LEDモジュールとしての寿命であり、照明器具としての寿命は他の光源を使用した器具の場合と同様の8~10年です。詳細は安全に関するご注意をご覧ください。
- LEDモジュールの色のバラツキについて LED素子は製造上、発光色、明るさにバラツキがあります。そのため、同一形式商品でも商品ごとに発光色、明るさが異なる、またはムラが生じる場合があります。
- その他のご注意 ●LED光源を直視しないでください。目を傷めたり、目に悪影響を及ぼすおそれがあります。また、点灯中や消灯後しばらくは器具が熱いので、手や肌などを触れないでください。ヤケドの原因となることがあります。●LED光源は本体に組み込みのため、お客様自身での交換はできません。

長年ご使用の照明器具の点検を!

●照明器具の補修用性能部品の保有期間は、製造打ち切り後6年です。

愛情点検 ご使用の際、このような症状はありませんか?



- スイッチが作動しないことがある。
- コゲくさい臭いがする。
- 異常な音がする。
- カサやカバーなどがひび割れた。
- その他の異常・故障がある。

ご使用中

- ▶ 故障や事故防止のため、電源を切ってお買い上げの販売店にご連絡ください。点検・修理についての費用など詳しいことは販売店にご相談ください。

保証とアフターサービス

- 照明器具の保証期間は、商品お買い上げより1年間です。但し、点灯装置は3年間です。
- 保証期間を過ぎているときは、お買い上げの販売店(工事店)にご相談ください。修理によって機能が維持できる場合は、ご希望により有料修理させていただきます。
- ご使用中、器具に異常が生じた場合は直ちに使用を中止し、電気工事店または下記のところに、器具の形式・故障状況を連絡のうえ修理を依頼してください。
- この製品は日本国内用です。電源電圧や電源周波数の異なる海外では使用できません。また、アフターサービスもできません。

●このカタログに掲載の商品は日本国内用です。●機種によっては品切れの場合があります。●商品のデザイン、定格、仕様、補修用性能部品等は改良等のため、予告なく一部変更することがあります。●実際の商品には、ご使用上の注意を表示しているものがあります。●印刷物ですので、実際の商品の色調とは多少異なる場合があります。

カタログの内容についてのお問い合わせは、お近くの販売店にご相談ください。
もし販売店でおわかりにならないときは、日立グローバルライフソリューションズ株式会社照明担当営業所までおたずねください。

日立グローバルライフソリューションズ株式会社 照明担当営業所

東日本営業所

関東担当 〒105-8410 東京都港区西新橋二丁目15番12号(日立愛宕別館) 電話 03-3506-1421
北日本担当 〒980-0802 宮城県仙台市青葉区二日町9番7号(大木青葉ビル) 電話 022-266-1323

関西・中部営業所

関西担当 〒550-0002 大阪府大阪市西区江戸堀二丁目1番1号(江戸堀センタービル) 電話 050-3181-8227
中部担当 〒460-0003 愛知県名古屋市中区錦二丁目5番12号(パシフィックスクエア名古屋錦ビル) 電話 050-3144-9826

九州・中四国営業所

九州担当 〒815-0031 福岡県福岡市南区清水四丁目9番17号 電話 050-3142-0632
中四国担当 〒730-0051 広島県広島市中区大手町三丁目2番31号(損保ジャパン日本興亜広島大手町ビル) 電話 082-240-6162

このカタログの記載内容は2019年12月現在のものです。 LL-902 (H)